

3
ANS
AÑOS
JAHRE
ANOS
JAREN
ANNI
ΕΤΩΝ
سنوات

UK only

If you need any assistance, help or spare parts for this product, please contact the customer care manager.

SMOBY TOYS UK, Ltd
130 Aztec
Aztec West
BRISTOL , BS32 4UB
Phone: (44) 01454 629672

Smoby

p1/2 AAP1187/A

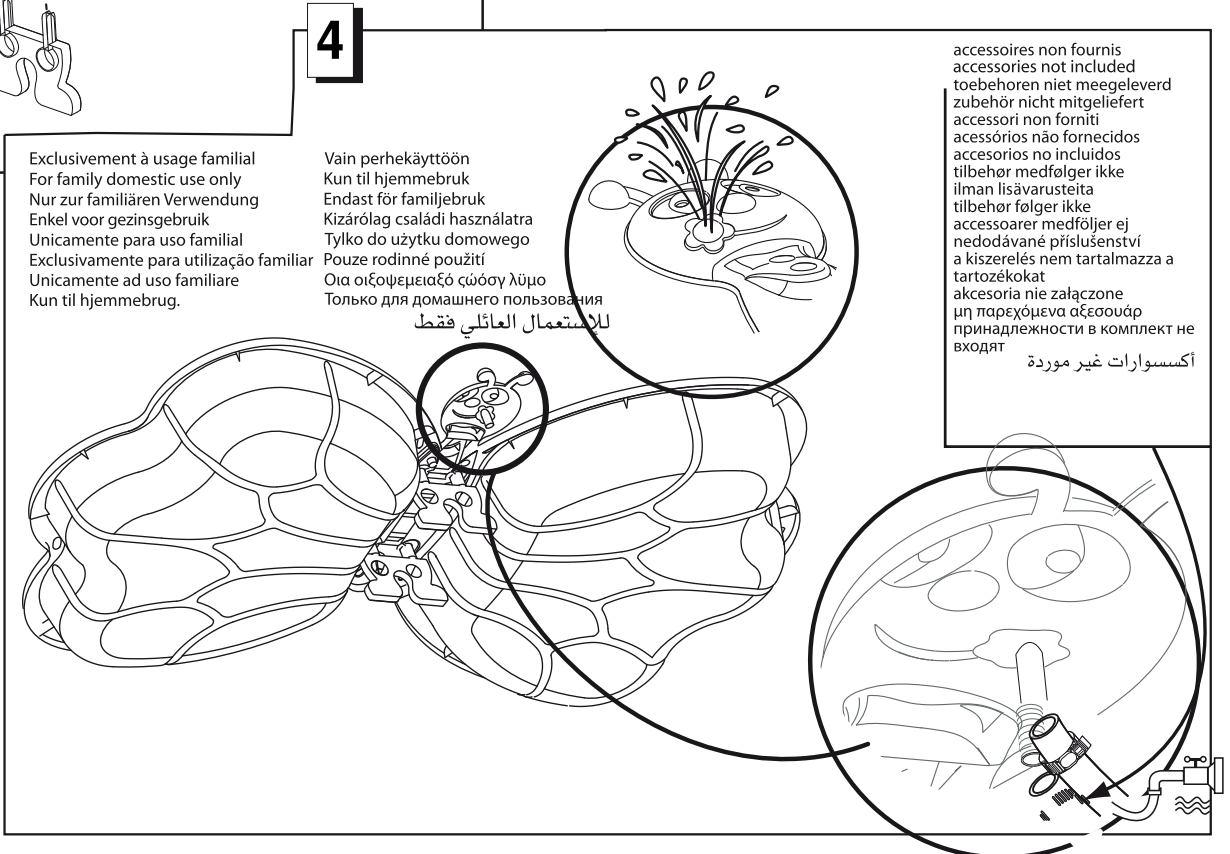
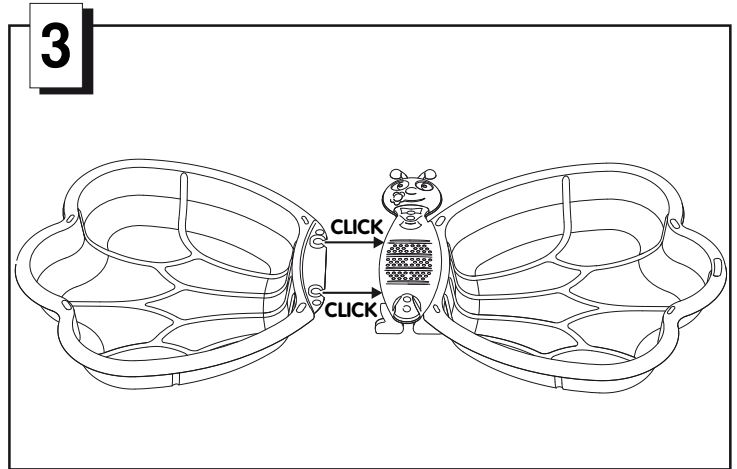
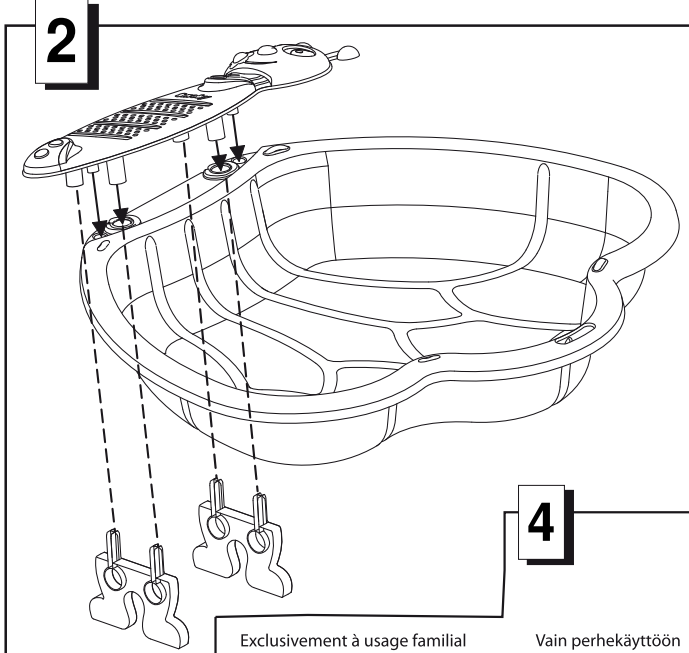
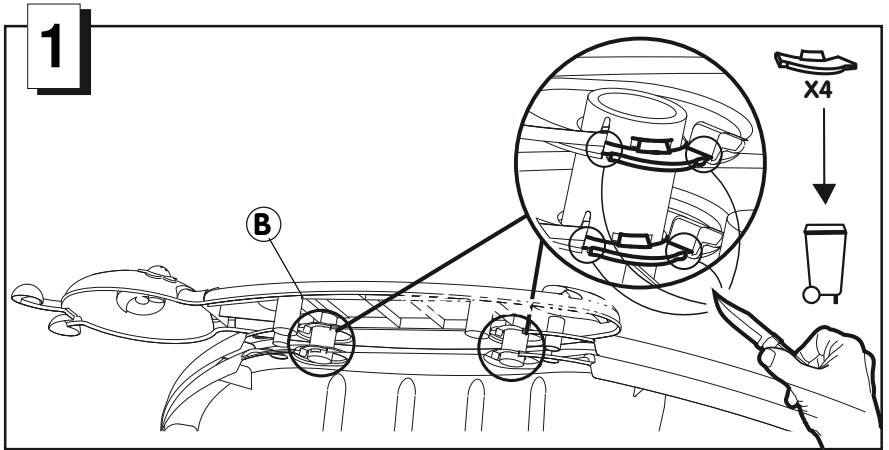
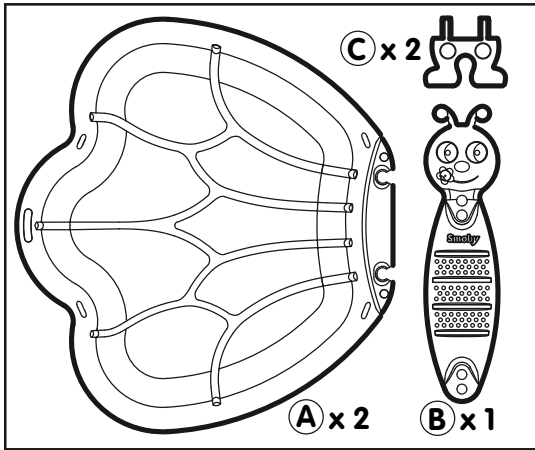

5A

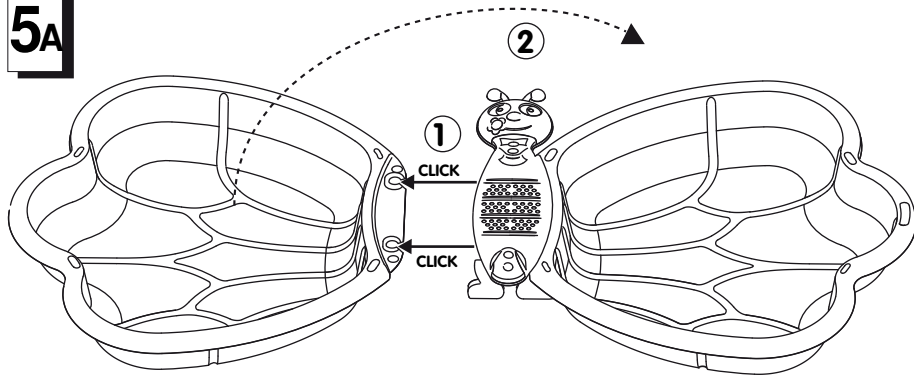

5B

p2/2 AAP1187A

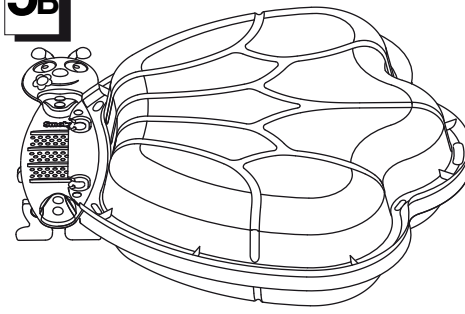

- Bac à Sable Papillon
- Sabbiera Farfallona
- Butterfly Sand Pit
- Arenero Mariposa
- Schmetterlingen - Sandkasten
- Sommerfuglesandka
- Hiekkamuotti Perho
- Recipiente para areia em forma de borboleta
- Σκάφη άμμου Πεταλού
- يـض للرمـل على شكل فراشة

FR • RENSEIGNEMENTS UTILES À CONSERVER • ATTENTION! Avant de donner le jouet à l'enfant, enlever tous les éléments non nécessaires au jeu. • Jouet à monter par un adulte responsable. L'ensemble doit être installé sur un sol plat et horizontal. Destiné à une utilisation extérieure.

GB • PLEASE RETAIN FOR INFORMATION. • WARNING! Before giving the toy to child, remove all elements not necessary for play. • Toy to be assembled by a responsible adult. The unit must be installed on flat, horizontal ground. Designed for exterior use. Do not use the product before it is properly installed. Adult supervision is necessary for children under 4 years of age.

DE • BITTE HERSTELLERSCHRIFT AUFBEWAHREN. • ACHTUNG! Bevor das Spielzeug dem Kind gegeben wird, sind alle Elemente zu entfernen, die für das Spiel nicht erforderlich sind. • Das Spielzeug ist von einem verantwortlichen Erwachsenen zusammenzubauen. Die Einheit muss auf ebenem und horizontalem Boden aufgestellt werden. Vorgesehen für die Verwendung im Freien.

NL • REFERENTIE FABRIKANT TE BEHOUDEN. • Let op! Alvorens het speelgoed aan het kind te geven, alle elementen die geen deel uitmaken van het speelgoed en niet nodig zijn, verwijderen. • Het speelgoed moet gemonteerd worden door een verantwoordelijke volwassene. Het geheel moet worden geïnstalleerd op een vlakke en horizontale ondergrond. Bedoeld voor gebruik buitenshuis.

ES • REFERENCIA DEL FABRICANTE DEBE CONSERVARSE. • ¡ATENCIÓN! Antes de entregar el juguete al niño, quite todos los elementos no necesarios para el juego. • Este juguete debe montarlo un adulto responsable. • ¡ATENCIÓN! Utilizar bajo la vigilancia de un adulto. El conjunto debe instalarse en un suelo plano y horizontal. • Apto para uso exterior.

应该保存的实用信息。

注意！在把玩具给孩子以前，将游戏不需要的部分取下。

需要负责成年人安装的玩具。

整体应该安设在平坦地面上。

旨在室外使用

PT • A CONFORMIDADE DO PRODUTO COM AS NORMAS INTERNACIONAIS DE SEGURANÇA É GARANTIDA PELO FABRICANTE. • ATENÇÃO! Antes de entregar o brinquedo à criança, retire todos os elementos desnecessários. • Brinquedo para ser montado por um adulto responsável. O conjunto deve ser instalado sobre solo liso e horizontal. Destina-se a uma utilização exterior.

IT • REFERENZA FABRICANTE DA CONSERVARE. • ATTENZIONE! Prima di dare il giocattolo al bambino, togliere tutti gli elementi non necessari al gioco. • Il giocattolo va montato da un adulto responsabile. Installare l'insieme su un terreno piano e orizzontale. Da utilizzare all'esterno.

DK • ANVISING BØR IKKE KASTES VÆK. • BEMÆRK! Fjern alle ikke nødvendige dele på legetøjet, inden dette gives til barnet. • Legetøjet skal monteres af en ansvarlig voksen. Redskabet skal installeres på et plant og vandret underlag. • Beregnet til udendørs brug.

FI • SÄILYÄ OHJEET • HUOMIO! Ennen kuin annatte lelut lapselle poistakaa leikkiin kuulumattomat osat. • Vastuullisen aikuisen koottava lelu. Tuote on pystytettävä tasaisella ja vaakasuoralla alustalla. Tarkoitettu käytettäväksi ulkona.

SE • SPARA ANVISINGARNA. • OBSERVERA! Innan ni ger leksaken till barnet bör ni avlägsna alla delar som ej är nödvändiga för leken. • Leksak som bör sättas ihop av ansvarig vuxen. Redskapet bör installeras horisontalt på plan mark. För utomhus bruk.

HU • REFERENTIE FABRIKANT TE BEHOUDEN. • FIGYELEM! Mielőtt a játékot gyermeknek adnánk, távolítsuk el a játék minden szükségtelen elemét. • A játékot felnőttnek kell összeszerelni. A játszótérre kell telepíteni. Kültéri használatra szánva.

PL • WAŻNE INFORMACJE, KTÓRE NALEŻY ZACHOWAĆ • UWAGA! Zanim dadzą Państwo dziecku zabawkę, należy zdjąć wszystkie elementy niepotrzebne do zabawy. • Zabawka do zmontowania przez odpowiedzialną osobę dorosłą. Instalacja musi być wykonana na płaskiej poziomej powierzchni. Przeznaczony do użytku na zewnątrz.

CZ • DŮLEŽITÉ INFORMACE. USCHOVEJTE PROSÍM. • DŮLEŽITÉ UPOZORNĚNÍ! Předtím, než hračku dáte dítěti ke hraní, sejměte všechny elementy, které nejsou ke hře nezbytné. • Hračka musí být smontována dospělou osobou. Soubor musí být instalován na rovné horizontální ploše. Určen k vnějšímu použití.

GR • ΧΡΗΣΙΜΕΣ ΠΛΗΡΟΦΟΡΙΕΣ ΠΟΥ ΠΡΕΠΕΙ ΝΑ ΦΥΛΑΞΕΤΕ • ΠΡΟΣΟΧΗ! Πριν δώσετε το παιχνίδι στο παιδί, αφαιρέστε όλα τα μη απαραίτητα στοιχεία για το παιχνίδι. • Το παιχνίδι πρέπει να συναρμολογηθεί από υπεύθυνο ενήλικα. Το σύστημα πρέπει να τοποθετείται σε επίπεδο και οριζόντιο έδαφος. Προορίζεται για χρήση έξω.

RU • СБОРКУ ИГРУШКИ ДОЛЖЕН ПРОИЗВОДИТЬ ВЗРОСЛЫЙ ЧЕЛОВЕК • ВНИМАНИЕ! Перед тем, как дать игрушку ребенку, удалите все детали, ненужные для игры. • Сборка игрушки должна производиться ответственным взрослым человеком. Изделие должно устанавливаться на ровной горизонтальной поверхности. Для использования вне помещения.

معلومات هامة ينبغي الاحتفاظ بها. • قبل أن تطي اللعبة للطفل انزع جميع العناصر غير اللازمة. • يجب أن يقوم بتجميع هذه اللعبة شخص بالغ مسئول. • يجب تركيب المجموعة فوق أرض مستوية ومسطحة. • معد للإستعمال في الخارج.

يجب عدم استعمال هذا المنتج قبل تركيبه بشكل صحيح

يجب مراقبة الأطفال الذين يقل عمرهم عن أربع سنوات من قبل شخص راشد

Smoby

SMOBY TOYS S.A.S.
Service après ventes, BP 7
39170 Lavans-les-St-Claude, France.

SMOBY TOYS GmbH
Werkstraße 1 - D-90765 Fürth, Germany.
www.simbatoy.de

SMOBY TOYS ESPAÑA S.A.
Poligono Industrial Bassa-Parcela 6
Calle Menorca, Apartado 244
E-46190 Ribarroja Del Turia (Valencia), Spain.

SMOBY TOYS ITALIA SpA
Via 1° Maggio, 23
20096 Pioletto (MI), Italy.

SMOBY TOYS UK Ltd
130 Aztec - Aztec West
BRISTOL BS32 4UB, United Kingdom.

SIMBA TOYS POLSKA Sp. z o.o.,
ul. 17-go Stycznia 56,
02-146 Warszawa, Poland.

SIMBA TOYS HUNGÁRIA Kft.,
Vendel Park, Budai u. 4.,
2051 Biatorbágy, Hungary.

SIMBA TOYS CZ, spol. s r.o., Lidická 481,
273 51 Unhošť, Czech Republic.

SIMBA/DICKIE (SWITZERLAND) AG,
Zürcherstrasse 505,
9015 St. Gallen, Switzerland.

SIMBA TOYS AUSTRIA
Jochen-Rindt-Straße 25,
1230 Wien, Austria.

SIMBA OYUNCAK PAZ. Ltd. Şti.,
Değirmenyolu Sk. Kutay is Merkezi, A Blok N°9,
Bostancı 81120 Istanbul, Turkey.

SIMBA TOYS BULGARIA
Anton Naidenov Str, N°16,
Studentski Grad, 1700 Sofia, Bulgaria.

S.C. SIMBA TOYS ROMANIA S.R.L.,
Gh. Sincal Street no. 33, Romania.

SIMBA-DICKIE-NORDIC AS,
Borgeskogen, Box 34,
N-3161 Stokke, Norway.

N.V. SIMBA-DICKIE BELGIUM S.A.,
Moeskroensesteenweg 383C,
8511 Aalbeke, Belgium.

SIMBA TOYS MIDDLE EAST,
P.O. Box 61106, Dubai, U.A.E.

