

FR - ATTENTION!
 GB - WARNING!
 DE - ACHTUNG!
 NL - WAARSCHUWING!
 ES - ¡ADVERTENCIA!
 PT - ATENÇÃO!
 IT - AVVERTENZA!
 DK - ADVARSEL!
 SE - VARNING!
 FI - VAROITUS!
 NO - ADVARSEL!
 HU - FIGYELMEZTETES!

CZ - UPOZORNĚNÍ!
 SK - UPOZORNENIE!
 PL - OSTRZEŻENIE!
 BG - ВНИМАНИЕ!
 RO - AVERTISMENT!
 GR - ΠΡΟΕΙΔΟΠΟΙΗΣΗ!
 SI - OPOZORILO!
 HR - UPOZORENJE!
 TR - UYARI!
 RU - ВНИМАНИЕ!
 UA - УВАГА!
 -AR - تنبيه!

+8
 ans
 years
 Jahre
 jaar
 años
 anos
 anni
 år
 år
 vuotta
 år
 év
 let
 rokov
 lata
 години
 سنوات
 ani
 χρόνια
 let
 godina
 yaşından
 лет
 роки
 سنوات







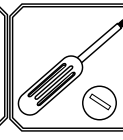
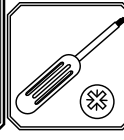

Smoby

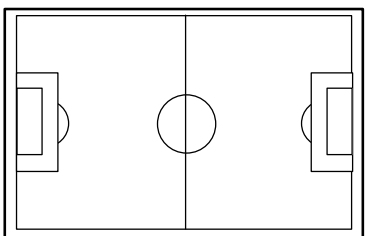
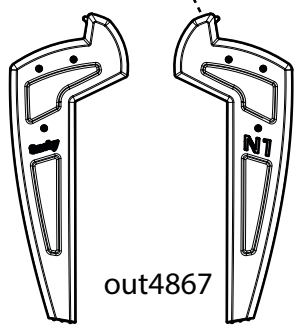
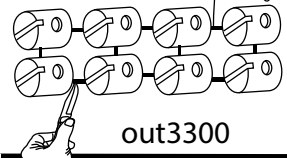
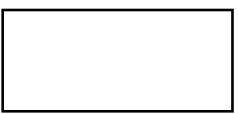
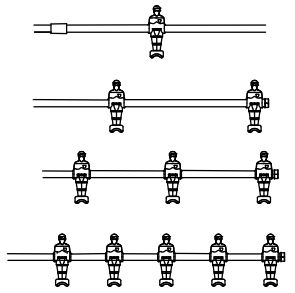
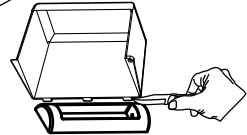

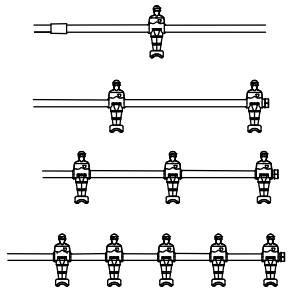
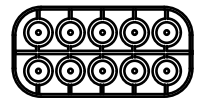
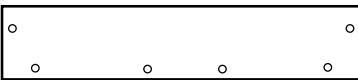
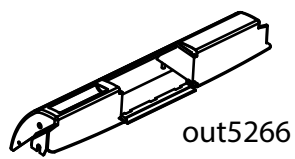
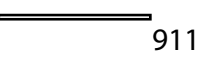

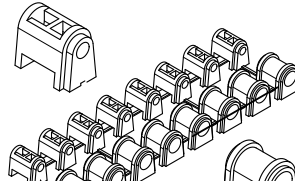

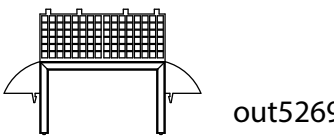

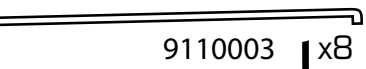
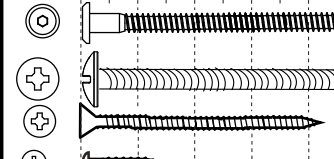
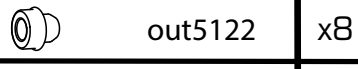
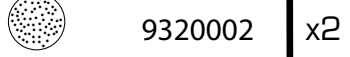
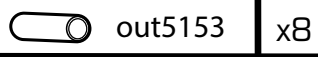
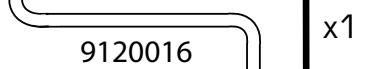
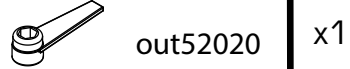

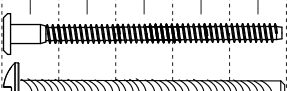

x2

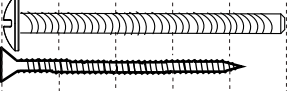

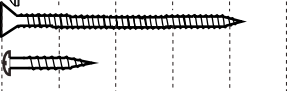
Outils non fournis
 Tools not included
 Werkzeuge nicht mitgeliefert
 Herramientas no incluidas
 Ferramentas nao incluidas
 Accessori non forniti
 Gereedschap niet bijgeleverd

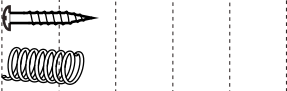
| | | | | | | | | |
|----------|---|----|----------|--|----|-----------|---|----|
| A |  B140081082 | x1 | H |  out4867 | x2 | P |  out3300 | x1 |
| B |  140081168 | x1 | J |  | x2 | Q |  out5070 | x2 |
| C |  B1400200 | x2 | K |  | x2 | R |  out3435 | x2 |
| D |  B1400100 | x2 | L |  out5266 | x2 | S |  9110001 | x2 |
| E |  out5268 | x2 | M |  | x1 | T |  out51930 | x8 |
| F |  out5269 | x2 | N |  out5071 | x1 | U |  9110003 | x8 |
| G |  | x2 | | | | V |  out5122 | x8 |
| | | | | | | W |  9320002 | x2 |
| | | | | | | Y |  out5153 | x8 |
| | | | | | | Z |  9120016 | x1 |
| | | | | | | AA |  out52020 | x1 |

cotes en mm 0 10 20 30 40 50 60 70 80 90

| | | | | | |
|-----------|---|---|----|-----|---------|
| AC |  |  | M7 | x4 | AAK0345 |
| AD |  |  | M6 | x12 | 9180148 |
| AE |  |  | M4 | x12 | 9180016 |
| AF |  |  | M4 | x8 | AAK0406 |
| AG |  | | | x8 | 9120015 |
| AH |  | | | x8 | AAK0395 |
| AI |  | | | x4 | 9160004 |
| AJ |  | | | x4 | 9160010 |

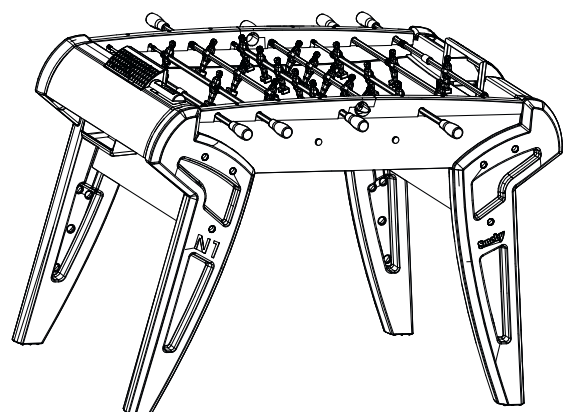

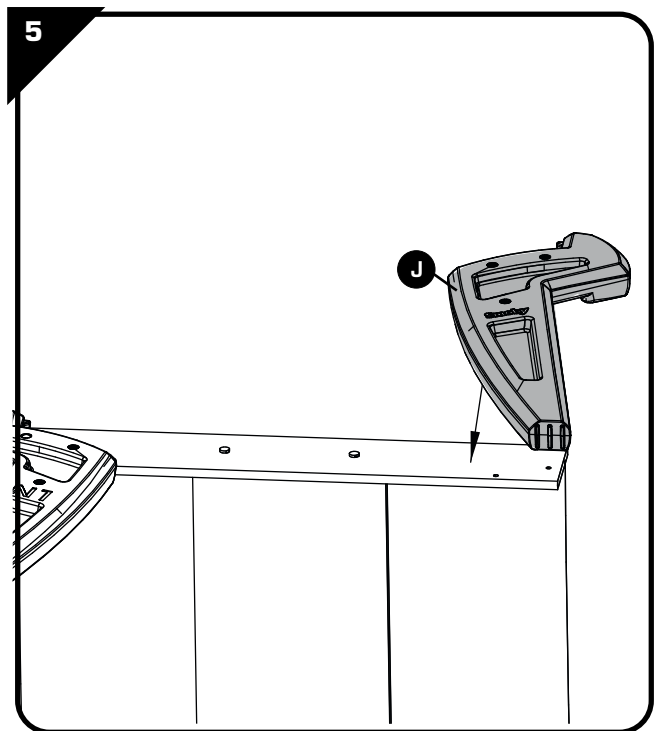
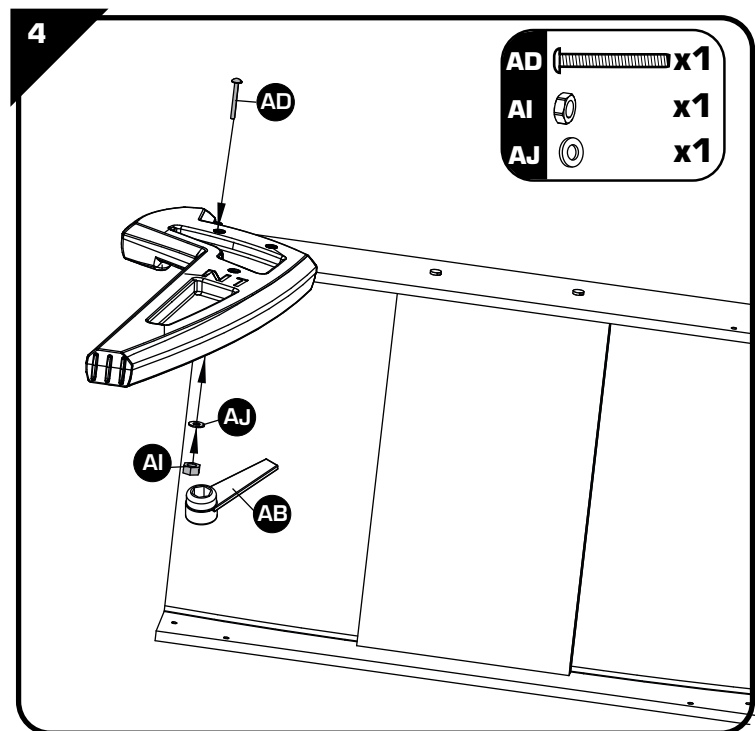
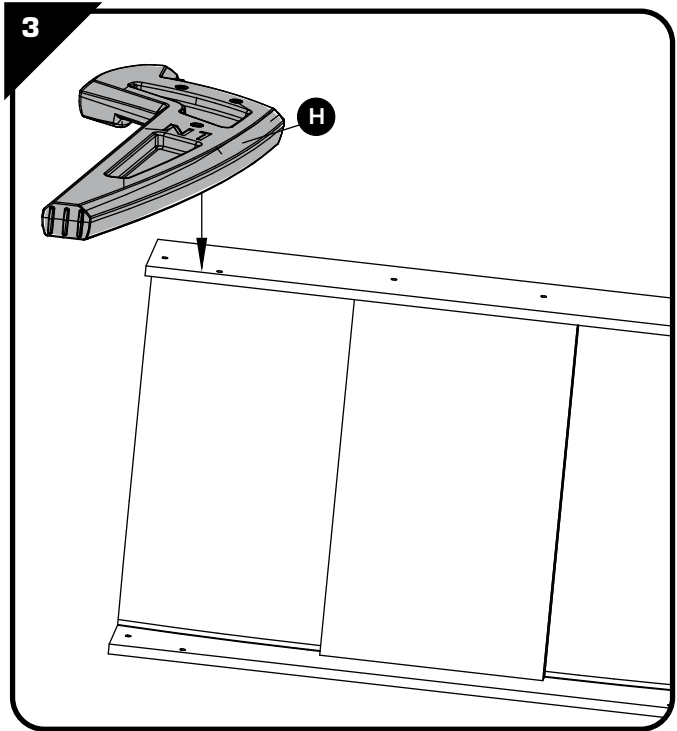
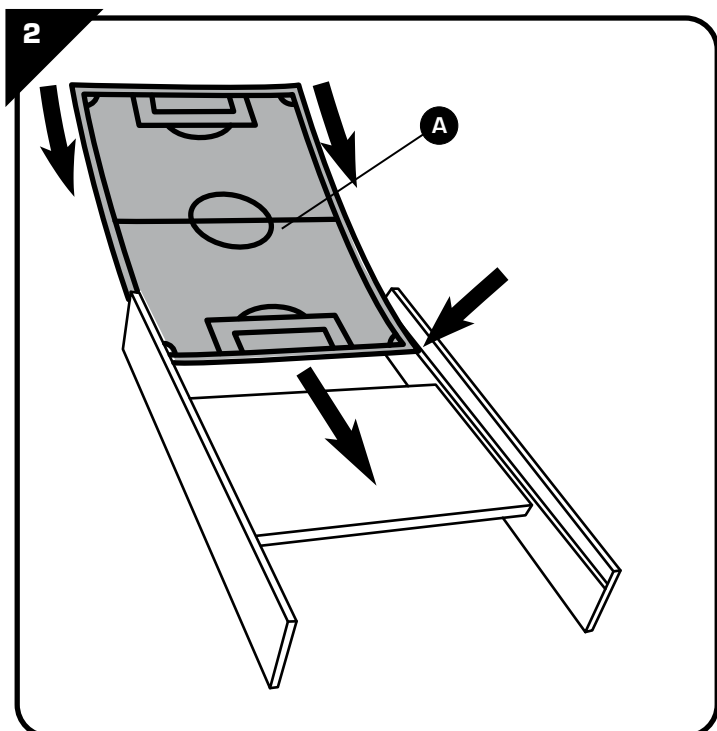
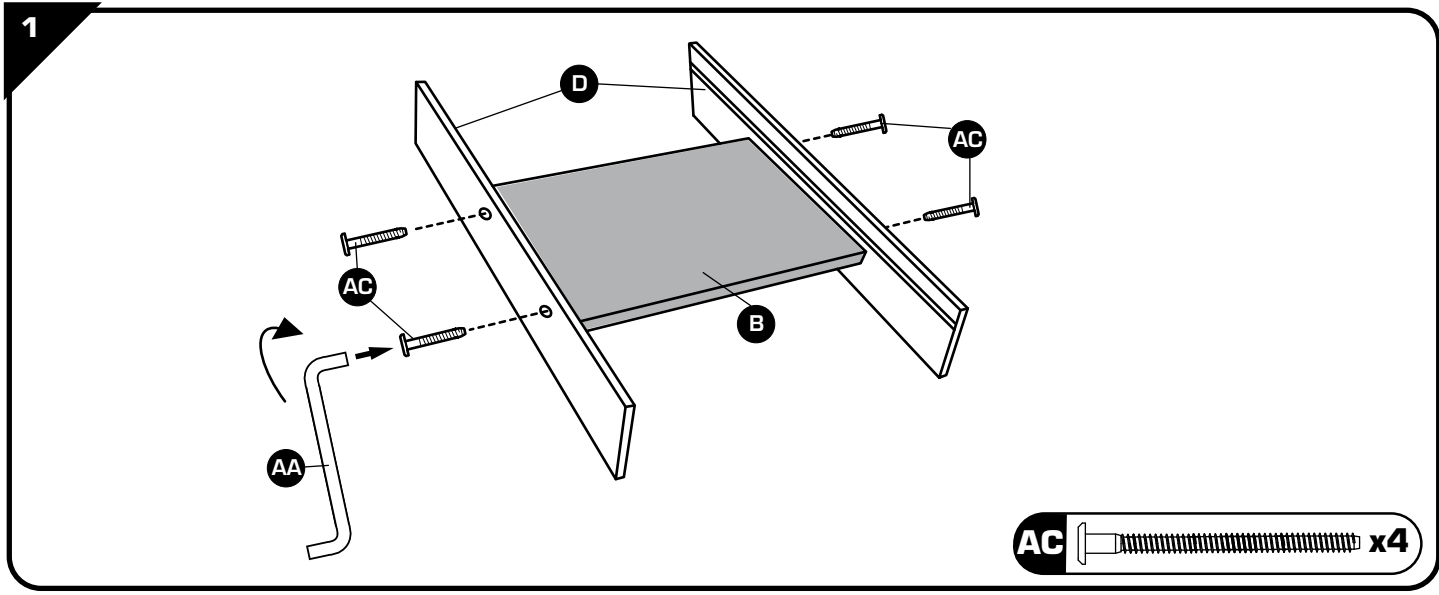

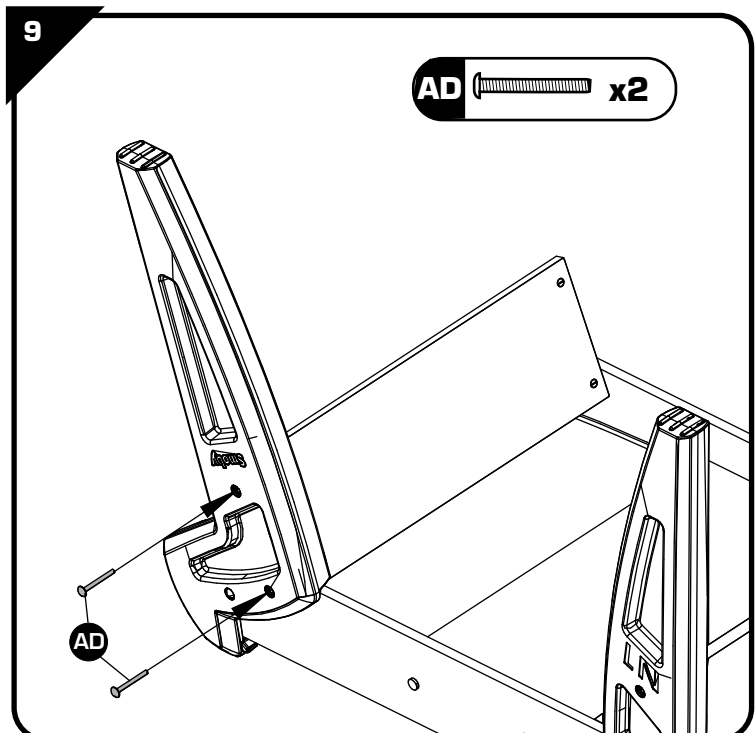
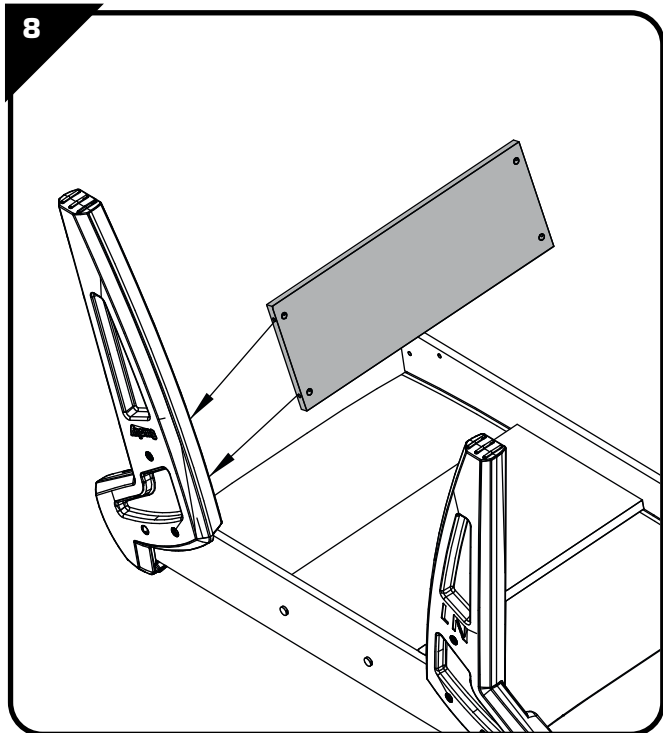
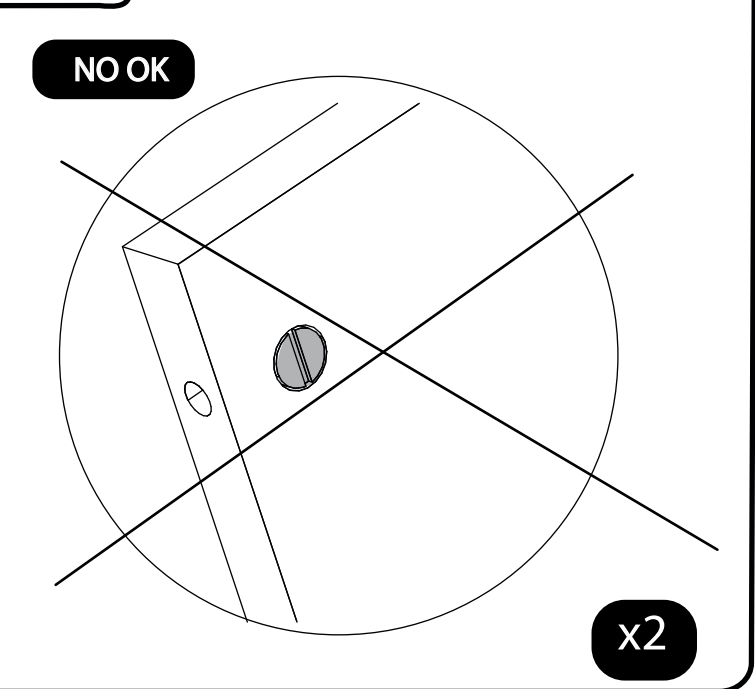
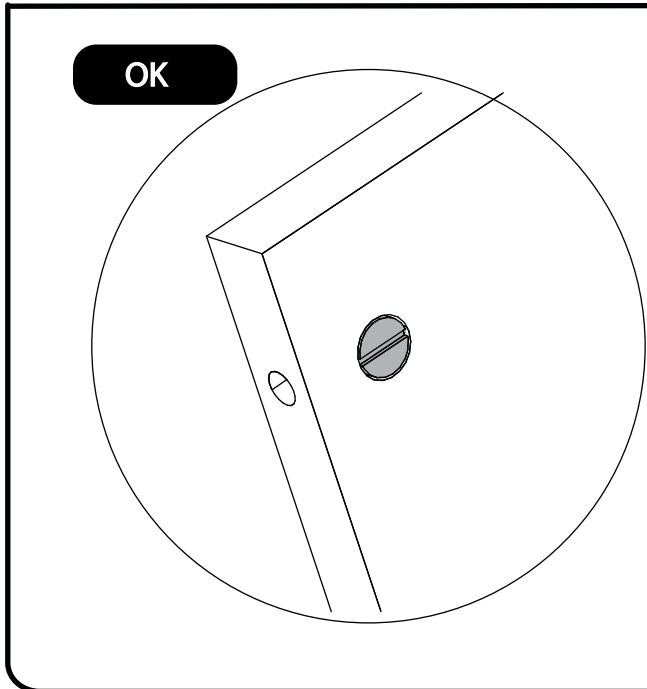
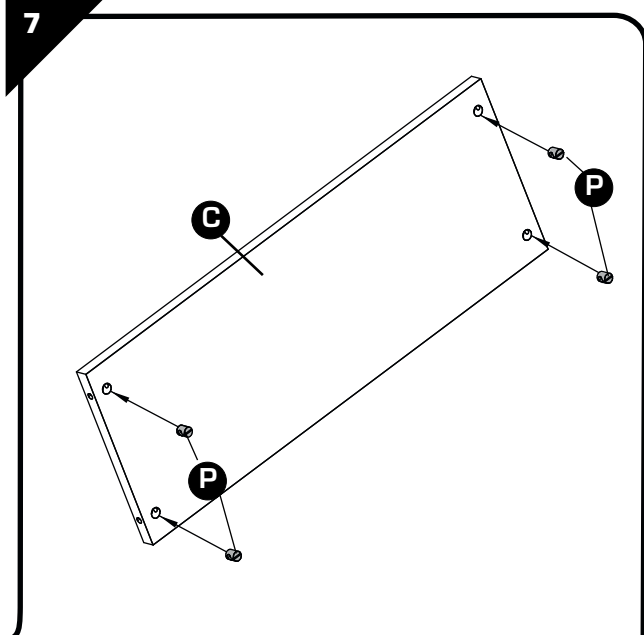
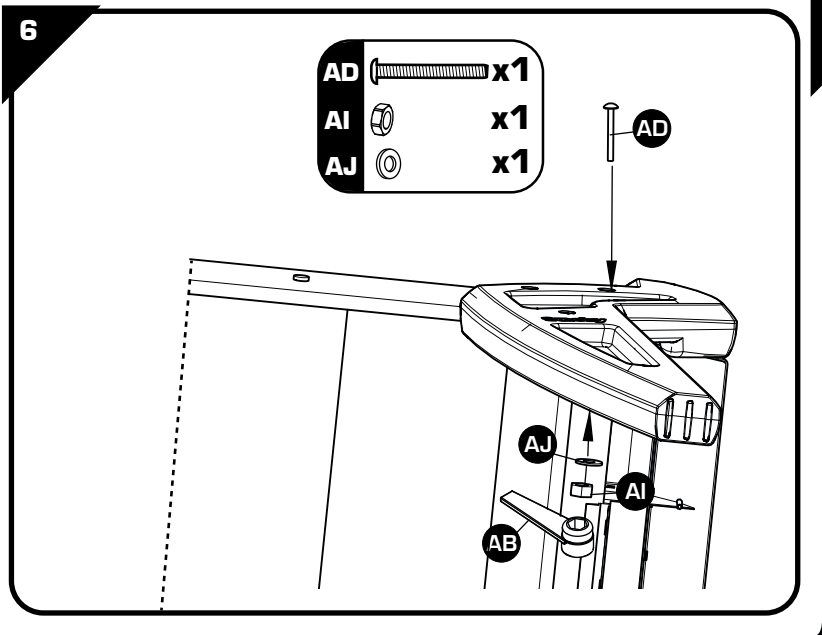

10

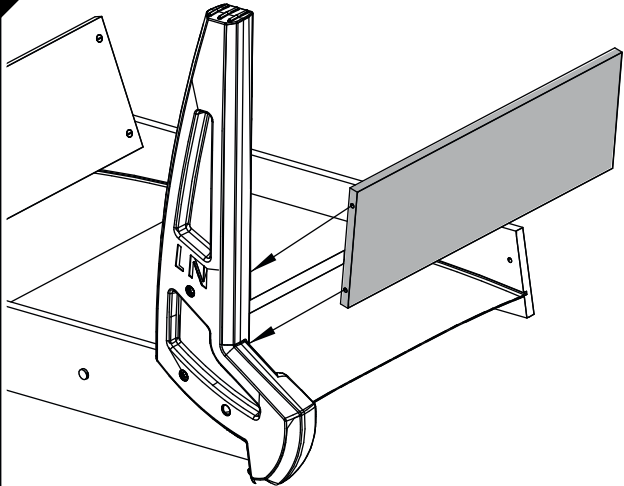

11

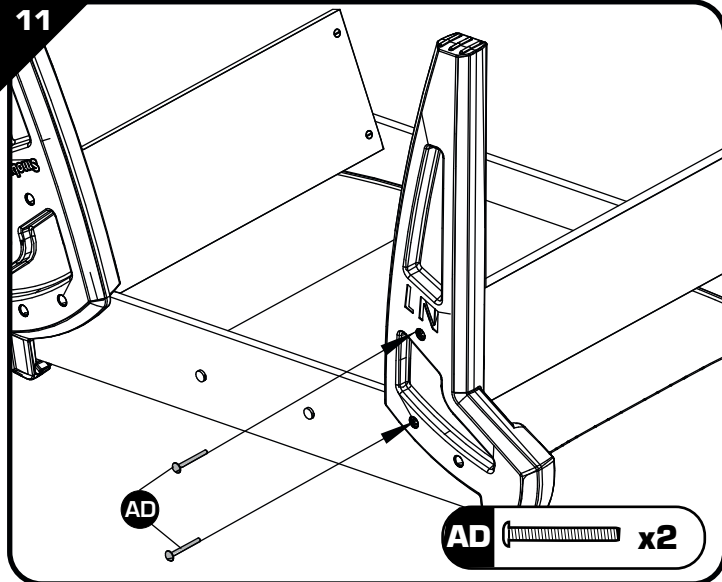

12

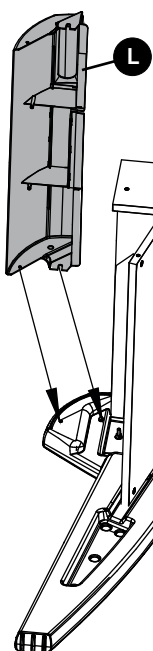

I

II

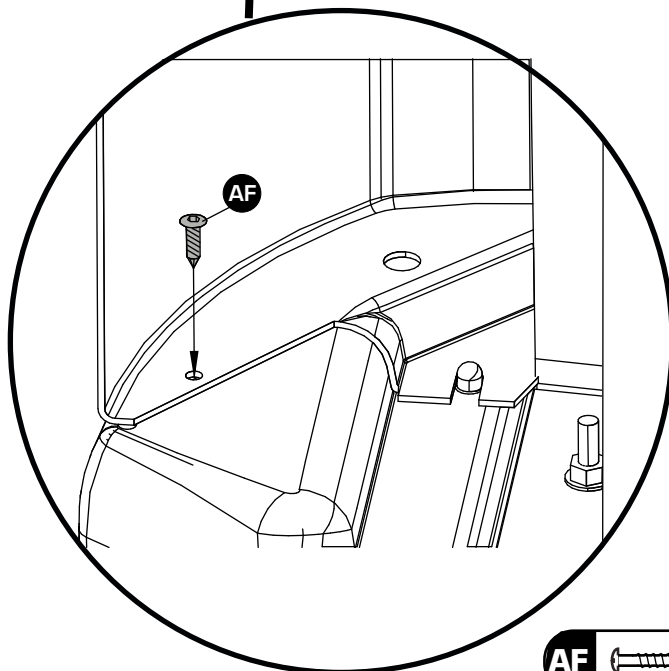
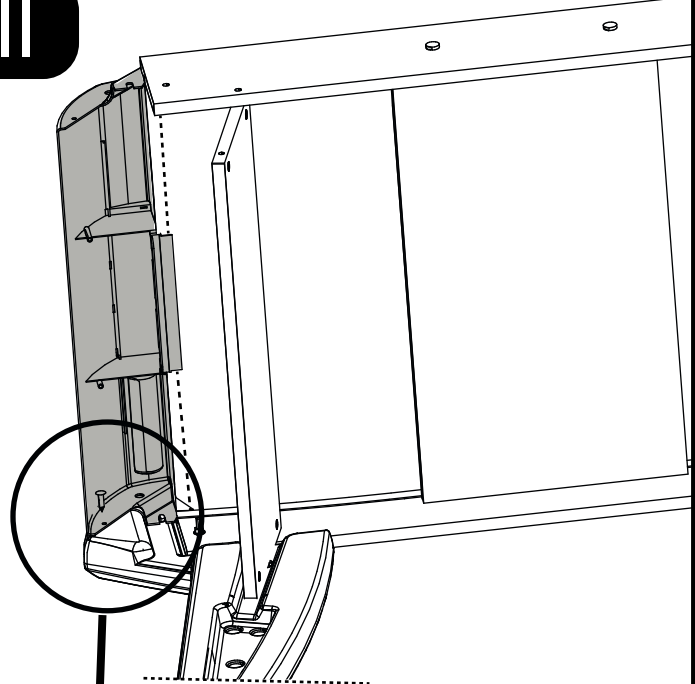

AF x1

13

I

II

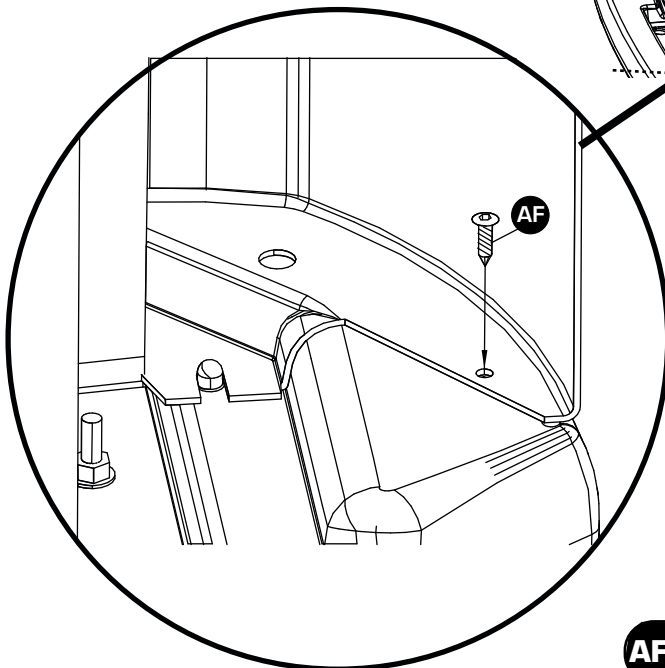
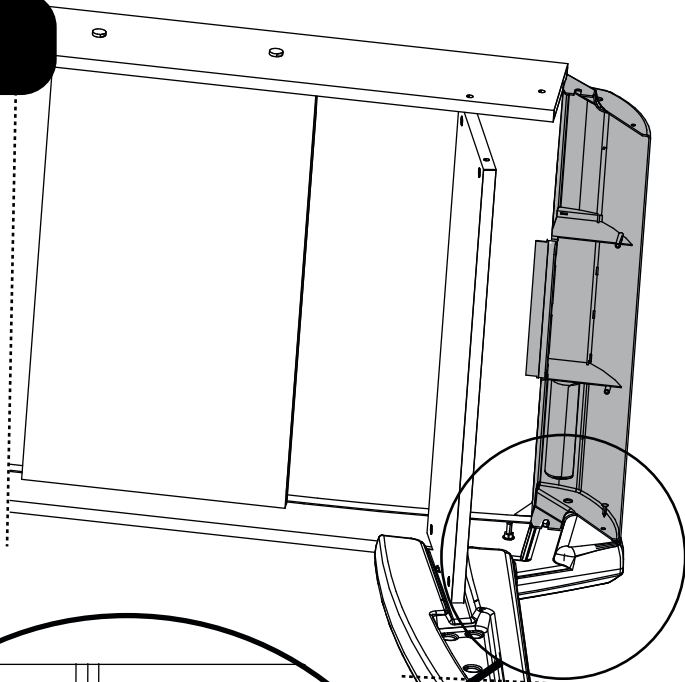
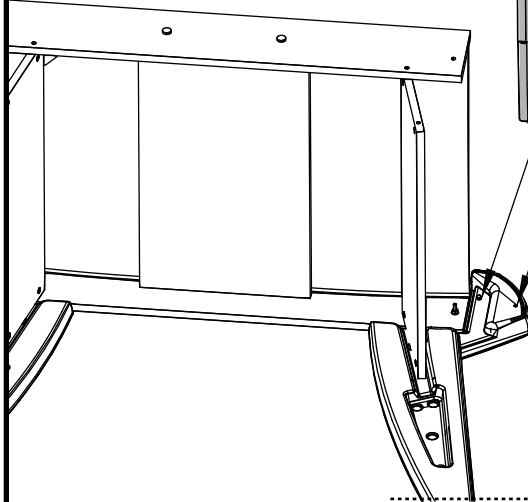
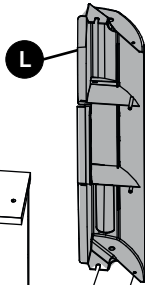

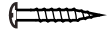

AF  x1

14

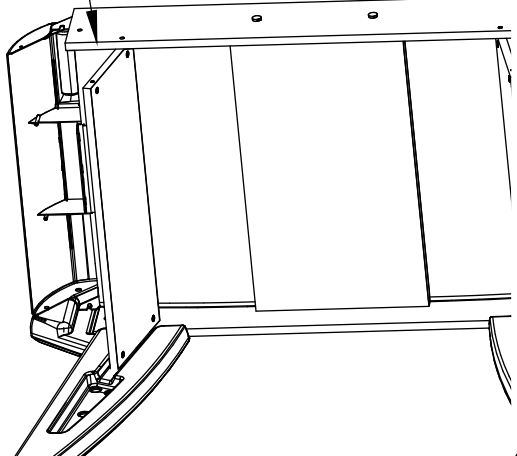
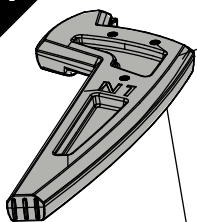
H



15

| | | |
|----|---|----|
| AD |  | x1 |
| AI |  | x1 |
| AJ |  | x1 |

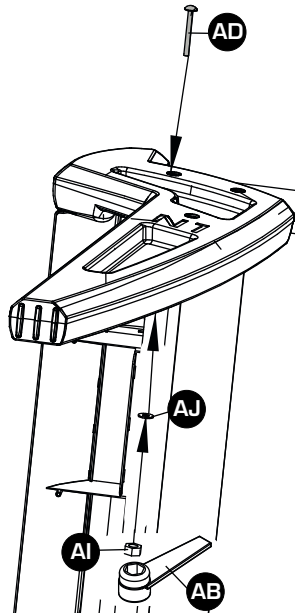

16

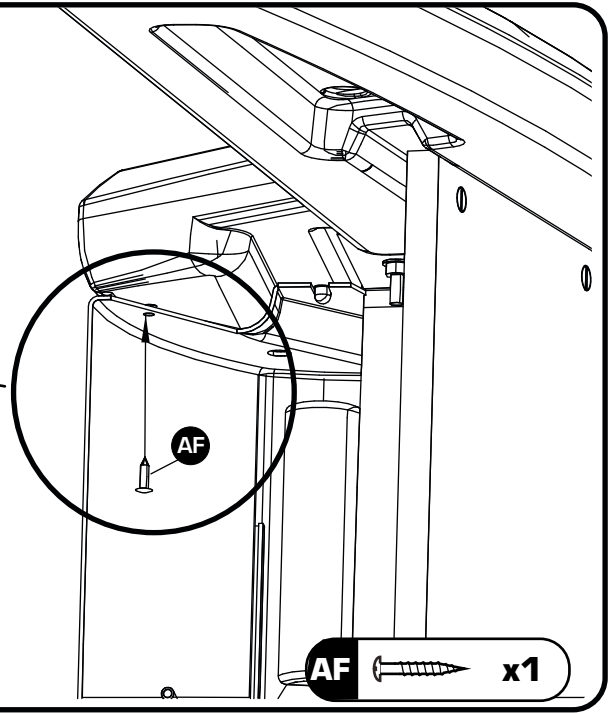
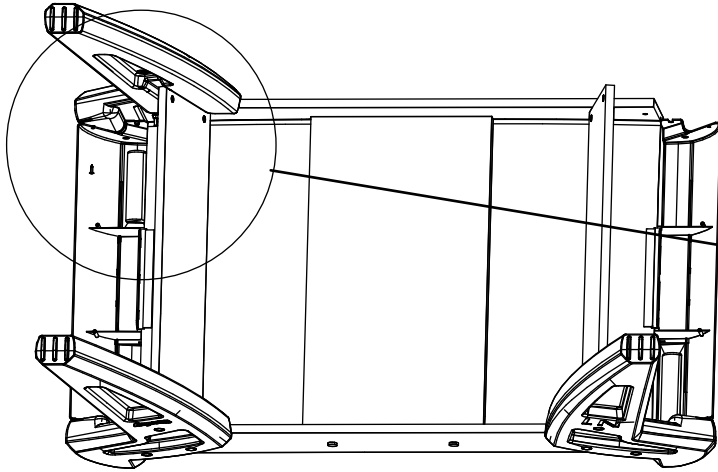

AF x1

17

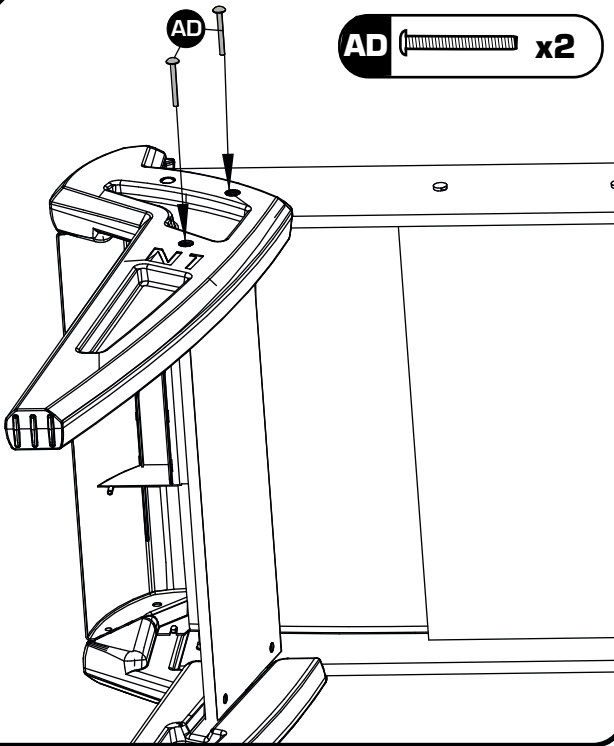

AD x2

18

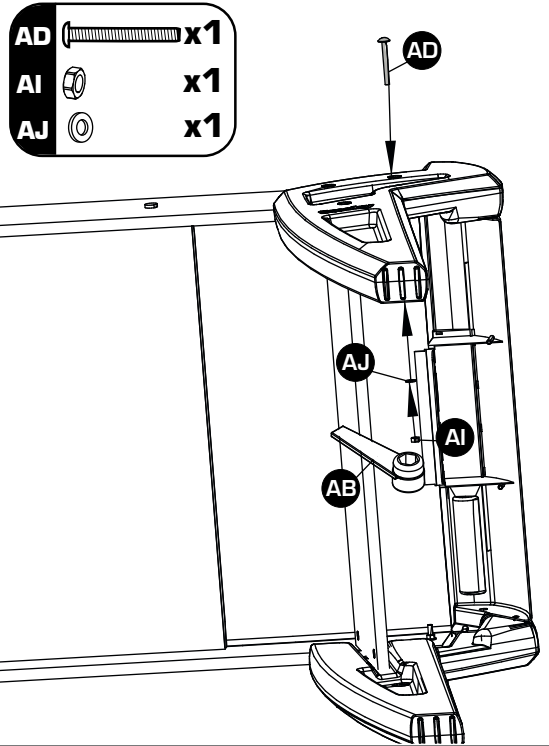

AD x1
 AI x1
 AJ x1

19

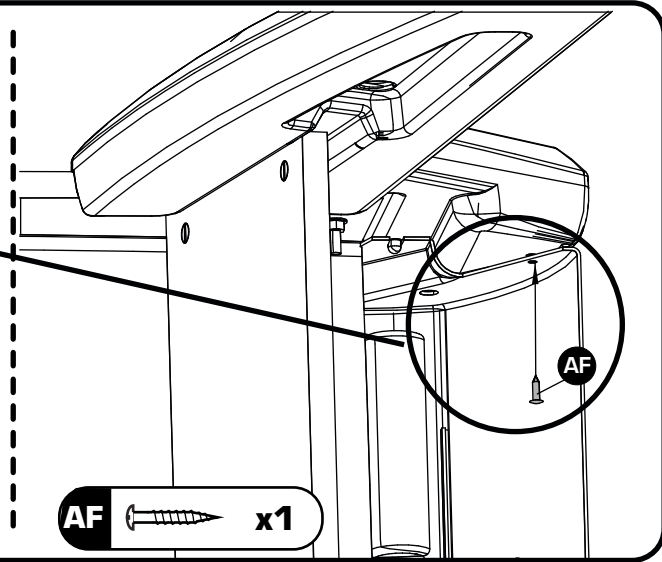
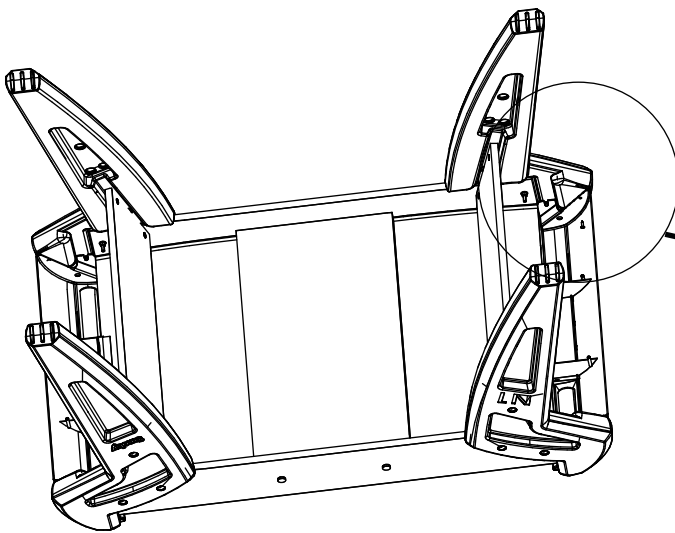

AF x1

20

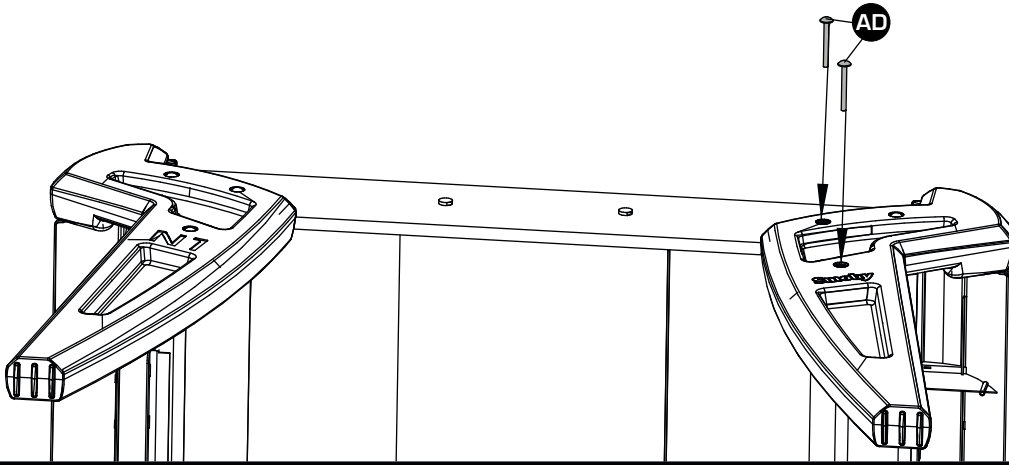

AD  x2

21

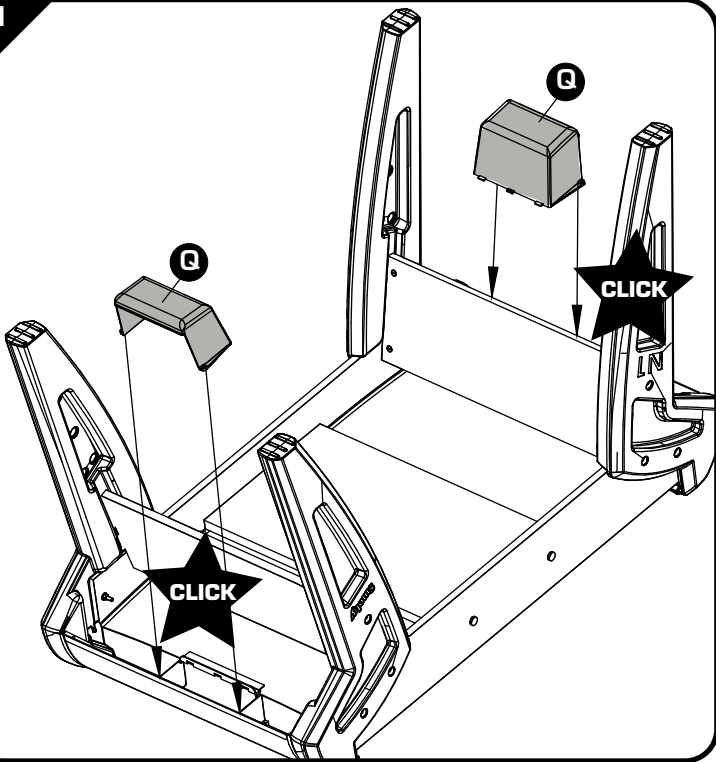

22

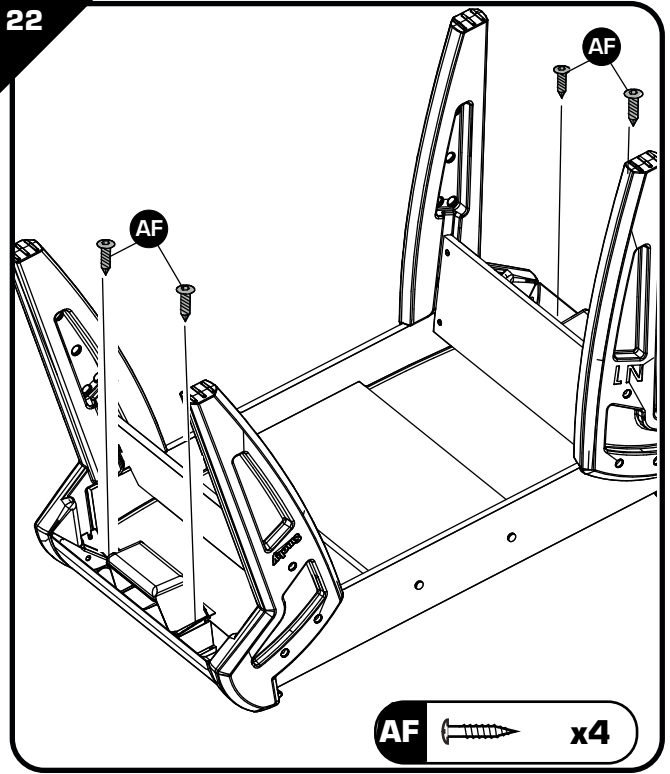

AF  x4

23

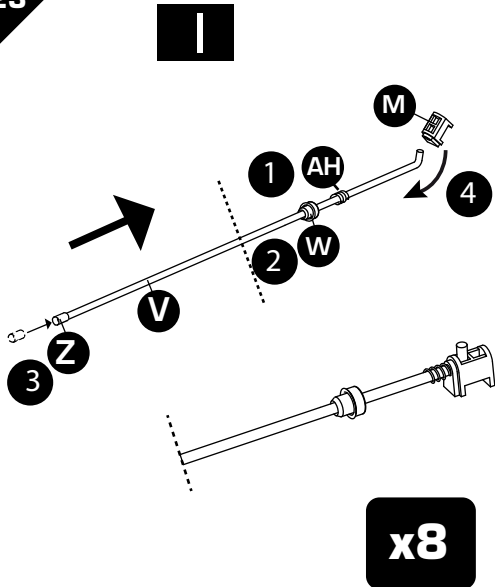

x8

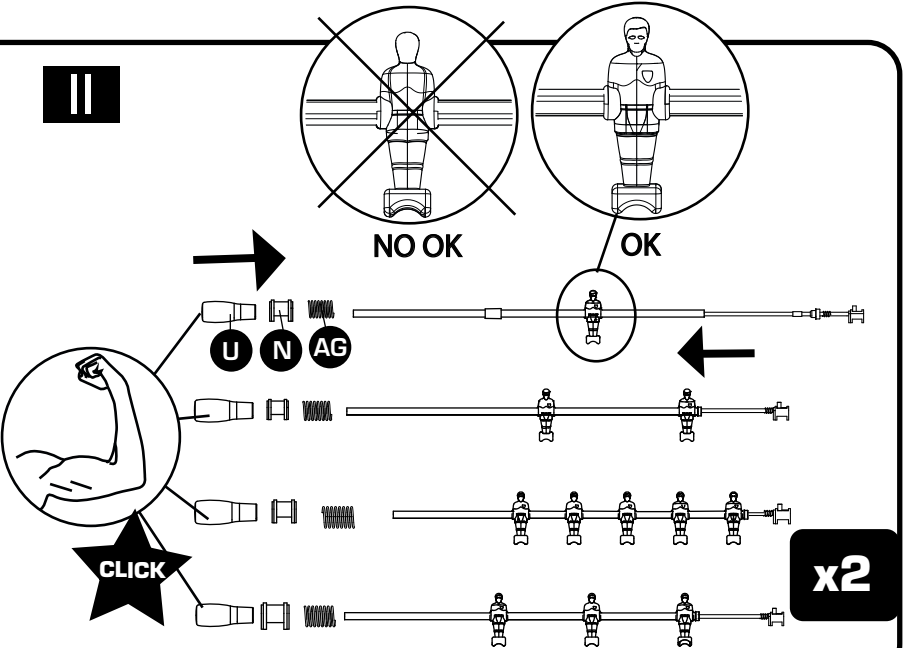

x2

24

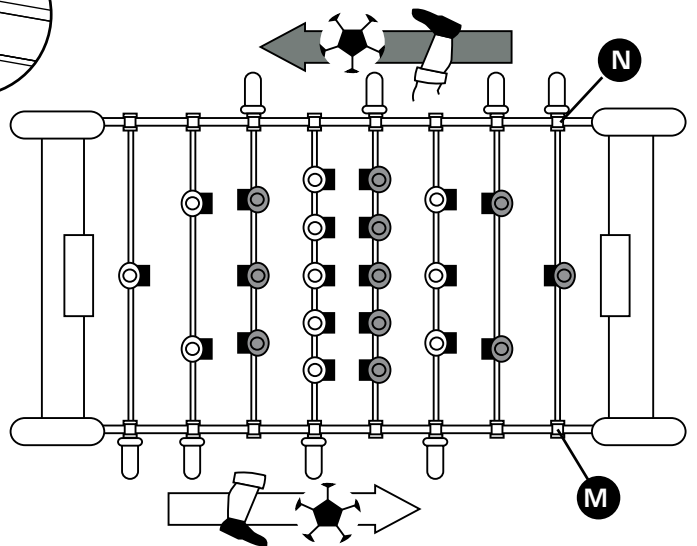
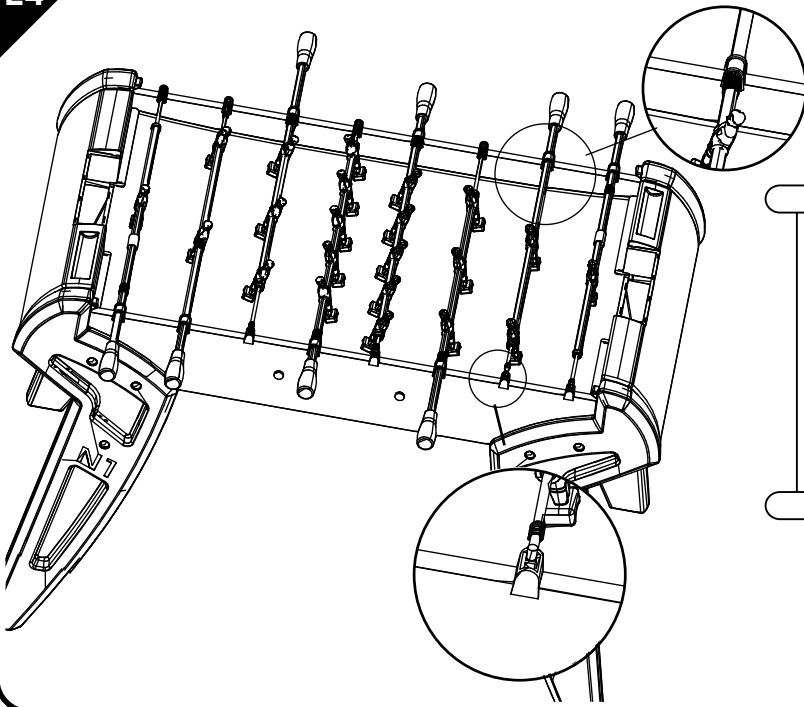

25

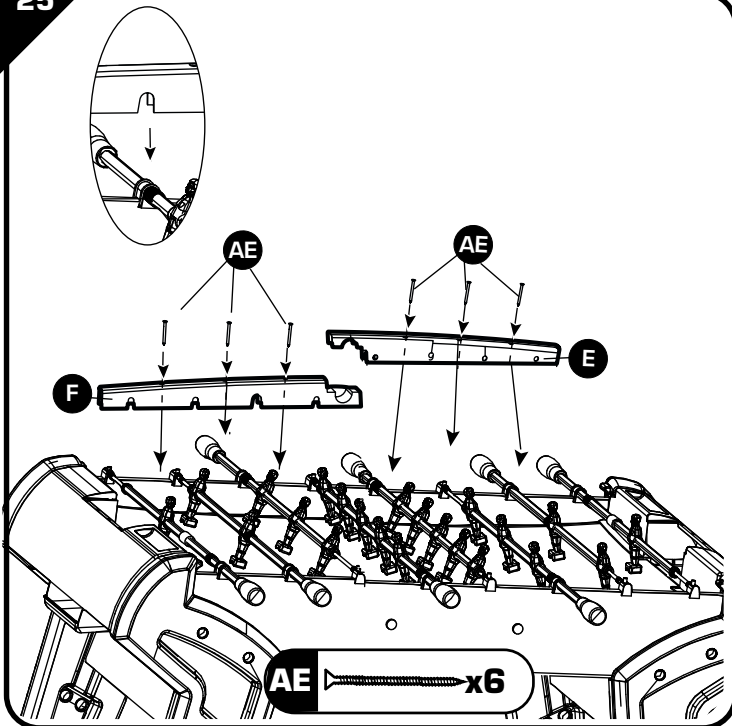

26

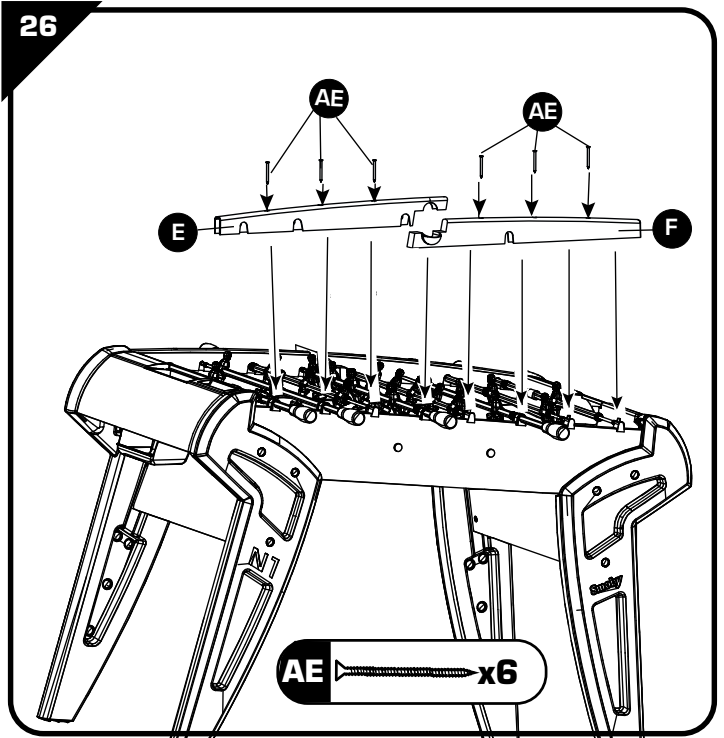

27

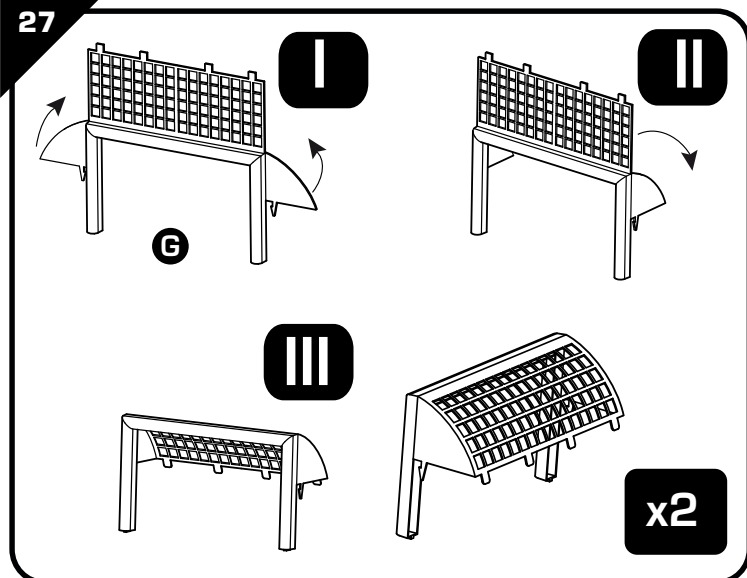

28

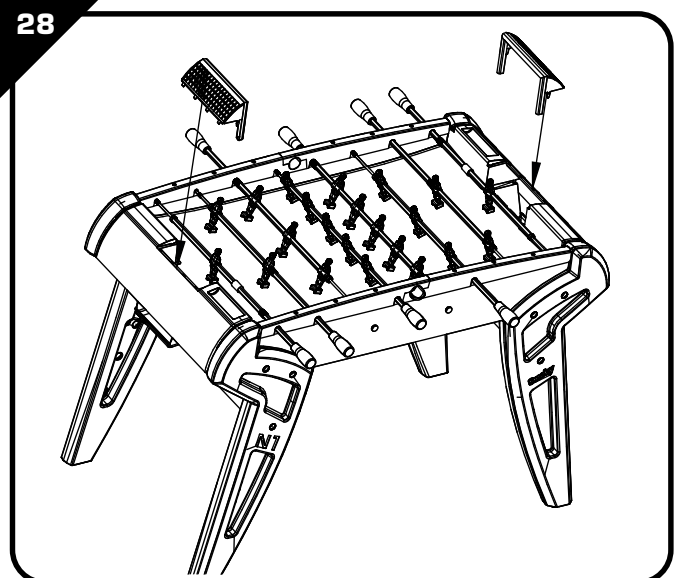

29

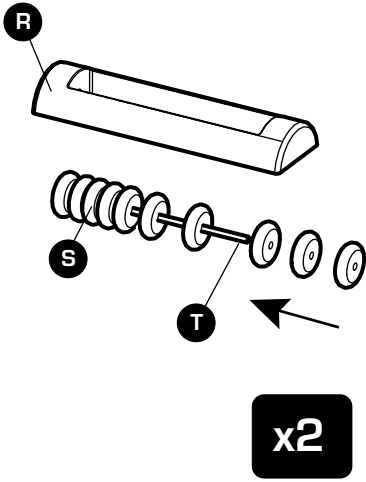

30

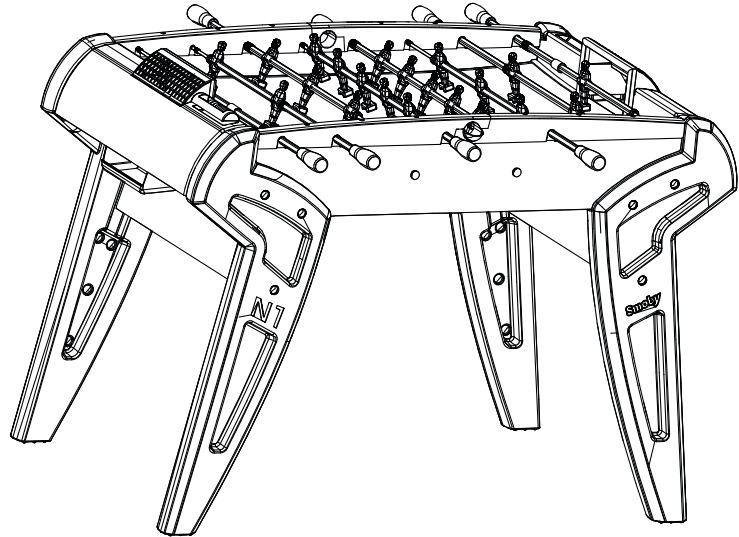
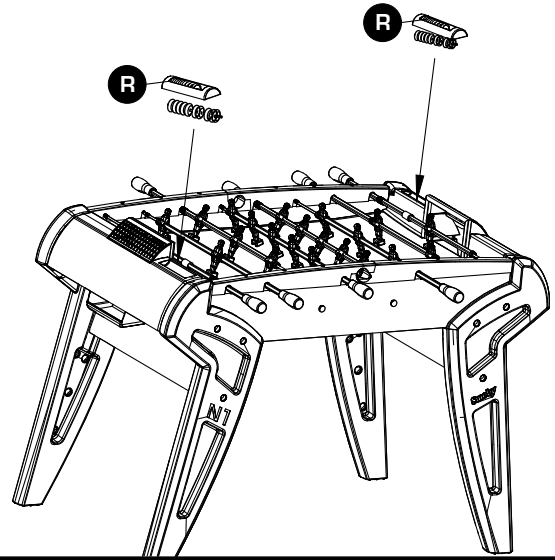

F • Renseignements importants à conserver. ATTENTION! Avant de donner le jouet à l'enfant enlever tous les éléments non nécessaires au jeu. Danger d'étouffement. Jouet à monter par un adulte responsable. ATTENTION! A utiliser sous la surveillance rapprochée d'un adulte. ATTENTION! Ne convient pas aux enfants de moins de 3 ans. Petites balles. Danger d'étouffement. Les pièces doivent être dégrappées par un adulte avec un outil pour éviter les bords coupants. Toute réclamation doit être accompagnée de la preuve d'achat (ticket de caisse).

GB • Important information to be kept. WARNING! Before giving the toy to a child, remove all the unnecessary parts from the game. Risk of choking. Toy to be assembled by a responsible adult. WARNING! To be used under the direct supervision of an adult. WARNING! Not suitable for children under 3 years of age. Small balls. Choking hazard. The plastic links between parts should be removed by an adult for safety. Any complaint must be accompanied by the proof of purchase (receipt). Do not use the product before it is properly installed. Adult supervision is necessary for children under 4 years of age.

D • Wichtige Hinweise, die aufzuheben sind. ACHTUNG! Bevor dem Kind das Spielzeug ausgehändigt wird, alle Teile entfernen, die für das Spielzeug nicht erforderlich sind. Erstickungsgefahr. Muss von einem verantwortlichen. Erwachsenen zusammen gebaut werden. ACHTUNG! Nur unter ständiger Aufsicht eines Erwachsenen verwenden. WARNUNG! Nicht für Kinder unter 3 Jahren geeignet. Kleine Kugeln. Erstickungsgefahr. Die Teile müssen von einem Erwachsenen mit einem Werkzeug abgetrennt werden, so dass keine schneidenden Kanten entstehen. Bei Reklamationen den Kaufnachweis mitschicken (Kassenschein).

NL • Belangrijke inlichtingen die u moet bewaren. LET OP! Alvorens het speelgoed aan het kind te geven alle niet voor het spel benodigde onderdelen verwijderen. Gevaar voor verstikking. Door een aansprakelijke volwassene te monteren speelgoed. LET OP! Te gebruiken onder nauwlettend toezicht van een volwassene. WAARSCHUWING! Niet geschikt voor kinderen onder 3 jaar. Balletjes. Verstikkinggevaar. De plastic bandjes die de onderdelen onderling vasthouden moeten door een volwassene met een stuk gereedschap verwijderd worden om het ontstaan van scherpe randen te voorkomen. Elke klacht moet worden vergezeld door het aankoopbewijs (kassabon).

E • Informaciones importantes que deben conservarse. ¡PRECAUCIÓN! Antes de dar el juguete al niño retire todos los elementos innecesarios para jugar. Peligro de asfixia. Juguete que requiere ser montado por un adulto responsable. ¡ATENCIÓN! Utilizar bajo la vigilancia de un adulto. ¡PRECAUCIÓN! No recomendado para niños de menos de 3 años. Bolas pequeñas. Peligro de asfixia. La atadura de plástico entre las piezas deberá quitarla un adulto con una herramienta para evitar los bordes cortantes. Cualquier reclamación debe ir acompañada con el justificante de compra (ticket de caja).

P • Informações importantes a guardar. ATENÇÃO! Antes de dar o brinquedo à criança, tirar todas as peças não necessárias para brincar. Perigo de asfixia. Brinquedo para ser montado por um adulto responsável. ATENÇÃO! Utilizar sob a vigilância próxima de um adulto. AVISO! Não convém às crianças com menos de 3 anos. Bolas pequenas. Perigo de asfixia. As peças devem ser separadas por um adulto munido de uma ferramenta para limar as arestas vivas, cortantes. Qualquer reclamação deve ser acompanhado da prova de compra (talão de caixa).

I • Informazioni importanti da conservare. ATTENZIONE! Prima di dare il gioco ai bambini, togliere tutti i componenti non necessari ai fini del gioco. Pericolo di soffocamento. Il gioco deve essere montato da una persona adulta responsabile. ATTENZIONE! Utilizzare sotto la stretta sorveglianza da parte di un adulto. ATTENZIONE! Non adatto a bambini di età inferiore a 3 anni. Palline. Pericolo di soffocamento. Per evitare il contatto con i bordi taglienti, la linguetta plastica tra le varie parti deve essere rimossa da un adulto. Qualsiasi reclamo deve essere accompagnato dalla prova d'acquisto (scontrino di cassa).

DK • Gem disse vigtige oplysninger. Obs! Fjern alle dele, som ikke er nødvendige for funktionen, før du giver legetøjet

til barnet. Kvælningsfare. Legetøjet skal samles af en ansvarlig voksen. ADVARSEL! Skal anvendes under nøje overvågning af en voksen. ADVARSEL! Uegnet for børn under 3 år. Små bolde. Kvælningsfare. Delene skal skilles ad af en voksen ved hjælp af et værktøj for at undgå skarpe kanter. Ved enhver reklamation skal der vedlægges købsbevis (kassebon).

S • Viktigt information som ska sparas. OBS! Innan ni ger leksaken till barnet bör alla delar som ej är nödvändiga för leken avlägsnas. Risk att kvävas. Leksak som skall monteraras av ansvarig vuxen. OBS! Bör användas under tillsyn av vuxen. VARNING! Ej lämplig för barn under 3 år. Små bollar. Kvävningrisk. Plasten mellan de olika delarna bör avlägsnas av vuxen för att undvika att barnet kommer i kontakt med de vassa kanterna. Alla reklamationer bör åtföljas av inköpsbevis (kassakvitto).

FIN • Tärkeät tiedot, jotka on säilytettävä. VAROITUS! Ennen kuin annat lelun lapselle, poista kaikki osat, joita ei tarvita leikkisessä. Tukehtumisvaara. Lelun saa koota vain vastuullinen aikuinen. VAROITUS! Lelua saa käyttää vain aikuisen välittömässä valvonnassa. VAROITUS! Ei sovelle alle 3-vuotiaille lapsille. Pienet pallot. Tukehtumisvaara. Aikuisen on irrotettava osat toisistaan jonkin työkalun avulla tarvien reunojen välttämiseksi. Kaikkien valitusten liitteenä on toimitettava ostotodistus (kassakuitti).

N • Ta vare på disse viktige opplysningene. Av hensyn til barnas sikkerhet må forpaknings- og festematerialene fjernes omgående. Fare for kvelning. Må monteres av en voksen. Advarsel! Skal kun brukes under tilsyn av en voksen. ADVARSEL! Ikke egnet for barn under tre år. Små baller. Kvelningsfare. Plastikkbånd mellom delene skal fjernes av en voksen person med verktøy for å unngå skarpe kanter. Ved reklamasjon må kvittering medbringes.

H • Fontos információk. FIGYELEM! Mielőtt a játékot odaadná a gyerekeknek, távolítson el róla minden fölösleges részt. Fulladásveszély. A játékot csak felelős felnőtt rakhatja össze. FIGYELEM! Csakis egy felnőtt közvetlen felügyelete mellett használható. FIGYELMEZTETÉS! Nem felel meg a 3 évesnél kisebb gyerekek számára. Kis labdák. Fulladásveszély. A műanyag alkatrészeket egy megfelelő szerszámmal felszerelkezett felnőtt kell szétbontsa, hogy elkerülje az éles széleket. Minden reklamációt a vásárlás bizonyítéka kell kíséren (pénztárjegy).

CZ • Důležité pokyny. UPOZORNĚNÍ! Než dáte dítěti hračku, odstraňte veškeré prvky které nejsou její součástí. Nebezpečí udušení. Hračka určená k montáži zodpovědnou dospělou osobou. POZOR! Používat pouze za blízkého dozoru dospělé osoby. POZOR! Nevhodné pro děti do 3 let. Mičky. Nebezpečí udušení. Spojovací části musí odstranit dospělá osoba pomocí nástroje tak, aby se nevytvořily ostré hrany. Všechny reklamace musí obsahovat doklad o koupi (pokladní lístek).

SK • Uschovajte tieto pokyny pre prípadnú korešpondenciu. Vyhodte všetok obalový a upevňovací materiál, ochráňte tak deti. Nebezpečenstvo udusenía. Hračka smie montovať len dospelá osoba. POZOR! Používať pod priamym dohľadom dospelých. UPOZORNENIE! Nevhodné pre deti do troch rokov. Loptičky. Nebezpečenstvo udusenía. Súčiastky musí od seba oddeliť dospelá osoba nástrojom, aby boli odstránené ostré hrany. Všetky reklamácie musia obsahovať doklad o zakúpení (pokladničný lístok).

PL • Ważne informacje – należy zachować. OSTRZEŻENIE! Przed przekazaniem zabawki dziecku usunąć wszystkie zbędne elementy. Niebezpieczeństwo udławienia się. Do montażu przez osobę dorosłą. OSTRZEŻENIE! Używać tylko pod nadzorem osoby dorosłej. OSTRZEŻENIE! Nie nadaje się dla dzieci w wieku poniżej 3 lat. Małe piłki. Ryzyko uduszenia. Z części należy usunąć wszystkie zabezpieczenia metalowe, aby uniknąć ostrych krawędzi. Przy każdej reklamacji należy okazać dowód zakupu (paragon).

BG • Важни указания, които трябва да бъдат запазени. ВНИМАНИЕ! Преди да дадете играчката на детето, отстранете всички ненужни части. Опасност от задушаване. Трябва да се монтира от възрастни отговорни лица. ВНИМАНИЕ! Да се използва само под постоянния надзор на възрастни лица! ПРЕДУПРЕЖДЕНИЕ!

неподходящо за деца на възраст под 3 години. Малки топки. Опасност от задушаване. Чистите трябва да бъдат разделени от възрастен с помоща на инструмент, за да се избегне нараняване от режещите ръбове. При заявяване на reklamation, изпращайте и доказателство за извършената покупка (касасовата бележка)

GR • Σημαντικές πληροφορίες που πρέπει να φυλάξετε. ΠΡΟΣΟΧΗ! Πριν δώσετε αυτό το παιχνίδι στο παιδί αφαιρέστε όλα τα μη απαραίτητα στοιχεία του. Κίνδυνος ασφυξίας. Παιχνίδι που πρέπει να συναρμολογηθεί από υπεύθυνο ενήλικα. ΠΡΟΣΟΧΗ! Να χρησιμοποιείται υπό τη στενή επίβλεψη ενήλικα. ΠΡΟΣΟΧΗ! Ακατάλληλο για παιδιά κάτω των 3 ετών. Μικρές μπάλες. Κίνδυνος ασφυξίας. Τα εξαρτήματα πρέπει να λύνονται από ενήλικα με εργαλείο γιατί οι άκρες κόβουν. Κάθε παράπονο πρέπει να συνοδεύεται από την απόδειξη αγοράς (ταμειακή απόδειξη).

SI • Informacije proizvajalca shranite za kasnejšo uporabo. OPOZORILO! Preden boste izdelke izročili otroku odstranite vse dele, ki niso potrebni za igro. Nevarnost zadušitve. Igračo naj sestavi odgovorna odrasla oseba. OPOZORILO! Uporabljajte le pod stalnim nadzorom odrasle osebe. OPOZORILO! Izdelek ni primeren za otroke, mlajše od treh let. Majhne kroglice. Nevarnost zadušitve. Plastične povezovalne spojke med posameznimi sestavnimi deli mora odstraniti odrasla oseba tako, da pri tem ne nastanejo ostri robovi. V primeru uveljavljanja reklamacije morate obvezno priložiti račun prodajalca.

HRV • Molimo da sačuvate ove upute radi eventualne prepiske. Odstranite cjelokupni materijal za pakiranje i učvršćivanje radi zaštite djece. Opasnost od gušenja. Postavljanje je dozvoljeno isključivo odraslim osobama. UPOZORENJE! Koristite samo pod izravnim nadzorom odraslih osoba! UPOZORENJE! Nije namijenjeno djeci mlađoj od 3 godine. Kuglice. Opasnost od gušenja. Dijelove treba odvojiti odrasla osoba pomoću alata kako bi se izbjegli oštri rubovi. U primjeru uvažavanje garancije morate obavezno priložiti račun prodavača.

TR • Lütfen olası yazışmalar için bu uyarıları saklayın. Çocukları korumak için tüm ambalaj ve paketleme malzemelerini çıkartınız. Boğulma tehlikesi. Yetişkinler tarafından takılmalıdır. DİKKAT! Yalnızca yetişkinlerin doğrudan gözetimi altında kullanılmalı 3 Yaşından küçük çocuklar için uygun değildir. Küçük toplar. Boğulma tehlikesi. Parçaları arasındaki plastik bağlantıları, güvenlik amacıyla bir yetişkin tarafından çıkarılmalıdır. Şikayetinizle birlikte satın alma kanıtını (makbuz) sunmanız gerekir.

RUS • Важные сведения: хранить! ВНИМАНИЕ! Перед тем, как давать ребенку игрушку, снимите части, не нужные для игры. Опасность задохнуться! Игрушку должен собирать взрослый, отвечающий за ребенка. Использовать под строгим присмотром со стороны взрослых. ВНИМАНИЕ! Не для детей от месяца до 3 лет. Маленькие мячи. Опасность проглотить. Взрослый должен убрать пластиковое соединение между деталями с помощью инструмента, чтобы не оставалось острых краев. Все претензии должны сопровождаться свидетельством покупки (кассовый чек).

UA • Зберігайте цю інструкцію на випадок можливого використання у майбутньому. Попередження. Перед тим, як дати іграшку дитині, зніміть повністю упаковку та інші непотрібні пакувальні предмети, щоб гарантувати безпеку дитині. Так як є небезпека задихнутися! Іграшка повинна збиратися тільки дорослими. УВАГА! Використовуйте лише під наглядом дорослих! УВАГА! Іграшка не призначена для дітей віком до 3 років. Маленькі м'ячі. Небезпеку проковтнути. Деталі повинні бути обробленими дорослими за допомогою інструменту для уникання ріжучих країв. Будь-яку скаргу повинен супроводжувати доказ придбання (квитанція)

التعليمات الهامة المطلوب الاحتفاظ بها.

"تحذير!" للحفاظ على سلامة الطفل، قم بإزالة جميع العناصر غير مطلوبة للعب والتي قد تشكل خطراً. يجب أن يقوم بتجميع هذه اللعبة شخص بالغ مسئول

نتيبه! يستعمل قصراً تحت رقابة شخص بالغ! خطر الإختناق

يجب عدم استعمال هذا المنتج قبل تركيبه بشكل صحيح

يجب مراقبة الأطفال الذين يقل عمرهم عن أربع سنوات من قبل شخص راشد

كل شكوى يجب أن يرفق بها دليل الشراء (إيصال الخزينة).

ممنوع استعماله من قبل الأطفال دون الثالثة. خطر الإختناق

كرات صغيرة

قد تسبب خطر الاختناق.



Site internet SAV France : www.smoby.fr

Assistance consommateurs à nous retourner en cas de problèmes / Consumer assistance : for any problems, return this card /
 Verbraucher-Info : Für weitere Auskünfte, senden Sie diese Karte bitte an / Klantenservice : voor inlichtingen, dese kaart naar ons terugsturen /
 Atención al consumidor : para cualquier información, enviar esta tarjeta. / Assistenza per il consumatore : per informazioni, rispedire la presente cartolina.

SMOBY TOYS S.A.S.
Service après ventes, Le Bourg Dessus - 39170 LAVANS-LÈS-SAINT-CLAUDE / FRANCE.
 MODÈLE DEPOSE - Fabriqué en France - Made in France - www.smoby.com

- | | |
|---|--|
| SMOBY TOYS GmbH Werkstraße 1 D-90765 Fürth, Germany. | SIMBA-DICKIE NORDIC AS Haugaenveien 293 3178 Våle, Norway. |
| SMOBY TOYS ESPAÑA S.L. Poligono Industrial Bassa, Calle Menorca 46190 Ribarroja Del Turia (Valencia), Spain. | SIMBA DICKIE FINLAND OY Sinikalliontie 3 B 02630 Espoo, Finland. |
| SIMBA ESPAÑA S.A. - IBERIA Avenida de la Industria, 49 28108 Alcobendas, Madrid, España. | N.V. SIMBA TOYS BENELUX S.A. Moeskroenssesteenweg 383C, 8511 Aalbeke, Belgium. |
| SIMBA TOYS ITALIA S.p.A. Strada Statale 32, Km. 23, 860 28050 Pombia (NO), Italy. | S.C. SIMBA TOYS ROMANIA SRL Baia Mare, Dura Str no 3, Romania. |
| SIMBA SMOBY TOYS UK Ltd. Broomfield House, Bolling Road Bradford BD4 7BG, United Kingdom. | SIMBA TOYS RUSSIA, BELARUSSIA stroenie 7, vladenie "Tricolor" mcr. Vostryakovo, Domodedovo Moscow region, zip 142072, Russia. |
| SIMBA TOYS POLSKA Sp. z o.o. ul. Flisa 2 02-247 Warszawa, Poland. | SIMBA TOYS UKRAINE Ltd. 42 Chervonotkatska street Kyiv 02660, Ukraine. |
| SIMBA TOYS HUNGÁRIA Kft. Vendel Park, Budai u. 4. 2051 Biatorbágy, Hungary. | SIMBA TOYS INDIA Pvt Ltd. 808, Windfall, Sahar Plaza Complex Kuria Road, J.B. Nagar, Andheri (East) Mumbai 400059, India. |
| SIMBA TOYS CZ, spol. s r. o. Lidická 481 273 51 Unhošt, Czech Republic. | SMOBY TOYS HONG KONG Limited Unit 259-260, 2/F Tsim Sha Tsui Centre, 66 Mody Road, Tsim Sha Tsui East, Kowloon, Hong Kong. |
| SIMBA TOYS AUSTRIA Handels GmbH & Co KG, Jochen-Rindt-Str. 25 1230 Wien, Austria. | SIMBA TOYS MIDDLE EAST FZCO P.O. Box 61106 Jebel Ali Free Zone, South Zone 5 PLOT S3 - 1008, Dubai - U.A.E. |
| SIMBA OYUNCAK PAZARLAMA Ltd. Şti. Içerenköy Mahallesi, Huzur Hoca Caddesi Piramit Grup İş Merkezi No.57 34752 Ataşehir / Istanbul, Turkey. | SIMBA TOYS MIDDLE EAST QATAR P.O. Box 5060 - Doha Qatar. |
| SIMBA TOYS BULGARIA Food ul. Rozova Gradina 17. 1588 Krivina (Sofia), Bulgaria. | SIMBA SMOBY CHILE - LATAM & MEXICO Los Militares 5885, Oficina 1402 Las Condes, Santiago de Chile, Chile. |
| SISO TOYS SOUTH AFRICA (PTY) Ltd. 4 Northgate Place - Redhill, Durban 4051 Kwa Zulu Natal, South Africa. | SIMBA TOYS KAZAKHSTAN LLP AIP Warehouse Complex, ychastok 1, poselok Almerek, Guldalinsky rural district Talgarsky area, Almaty 041611, Kazakhstan. |

NOM / NAME :

PRENOM / SURNAME :

RUE / STREET :

VILLE / TOWN :

CODE POSTAL / POSTAL CODE :

PAYS / COUNTRY :

N° TEL :

Email :

Réf.:
AAP1712A

Colors:

Description du motif de la réclamation / Cause for complaint / Grund der Beanstandung Omschrijving van de reden van de klacht / Detalle el motivo de su reclamación / Descricione del motivo del reclamo :

- Manquant** / Missing / Fehlende Teile / Tekort / Faltante / Mancante.
- Cassé** / Broken / Gebrochen / Gebroken / Rotura / Rotto.
- Autre** / Other reason / Andere / Andere reden / Otra razón / Altro motivo

Description ou numéro de la pièce demandée / Description or number of part requested / Beschreibung oder nummer des gewünschten Teils / Omschrijving of nummer van het gevraagde onderdeel / Descripción o número de la pieza solicitada / Descricione o numero del pezzo richiesto :

N° : N° : N° : N° : N° : N° : N° :

Qté : Qté : Qté : Qté : Qté : Qté : Qté :



BABY FOOT N°1



For UK enquiries only / Pour Angleterre uniquement
 If you need any assistance, help or spare parts for this product,
 please contact the customer care manager.

SIMBA SMOBY TOYS UK Ltd
 Broomfield House
 Bolling Road
 BRADFORD BD4 7BG
 tél : 01274765030
 fax : 01274765031
 care@smobytoys.co.uk

| | | | |
|-------------------------------|--|--|---------------------------------------|
| <p>PENSEZ AU TRI !</p> | <p>ENSEMBLE RÉDUISONS L'IMPACT ENVIRONNEMENTAL DES EMBALLAGES</p> | <p>SACHET PLASTIQUE À JETER</p> | <p>BOITE CARTON À RECYCLER</p> |
|-------------------------------|--|--|---------------------------------------|

CONSIGNE POUVANT VARIER LOCALEMENT > WWW.CONSIGNESDETRI.FR