

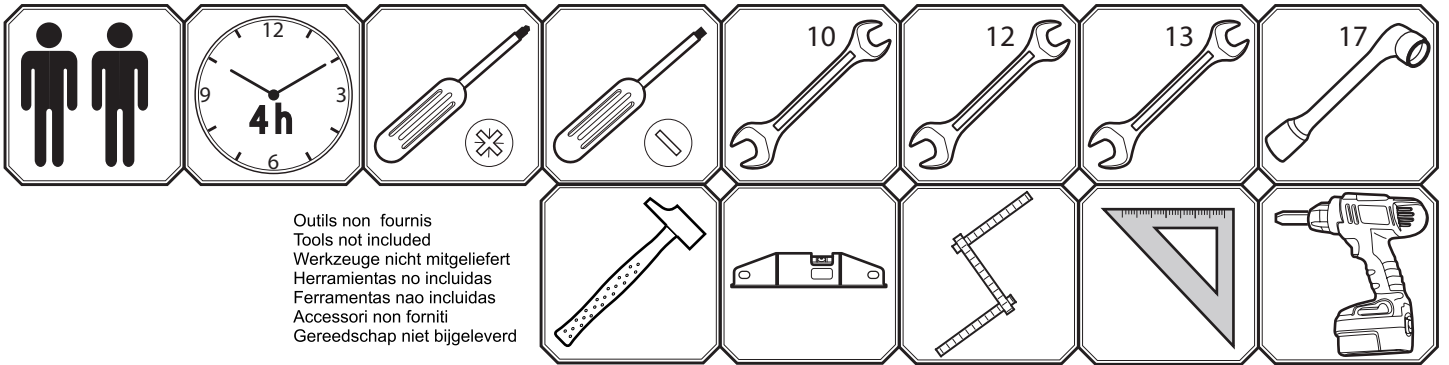

Smoby



Outils non fournis  
Tools not included  
Werkzeuge nicht mitgeliefert  
Herramientas no incluidas  
Ferramentas nao incluidas  
Accessori non forniti  
Gereedschap niet bijgeleverd

FR - ATTENTION!  
GB - WARNING!  
DE - ACHTUNG!  
NL - WAARSCHUWING!  
ES - ¡ADVERTENCIA!  
PT - ATENÇÃO!  
IT - AVVERTENZA!  
DK - ADVARSEL!

SE - VARNING!  
FI - VAROITUS!  
NO - ADVARSEL!  
HU - FIGYELMEZTETES!  
CZ - UPOZORNĚNÍ!  
SK - UPOZORNENIE!  
PL - OSTRZEŻENIE!  
BG - ВНИМАНИЕ!

RO - AVERTISMENT!  
GR - ΠΡΟΕΙΔΟΠΟΙΗΣΗ!  
SI - OPOZORILO!  
HR - UPOZORENJE!  
TR - UYARI!  
RU - ВНИМАНИЕ!  
UA - УВАГА!  
AR - تنبيه!

x1 maxi 50KG

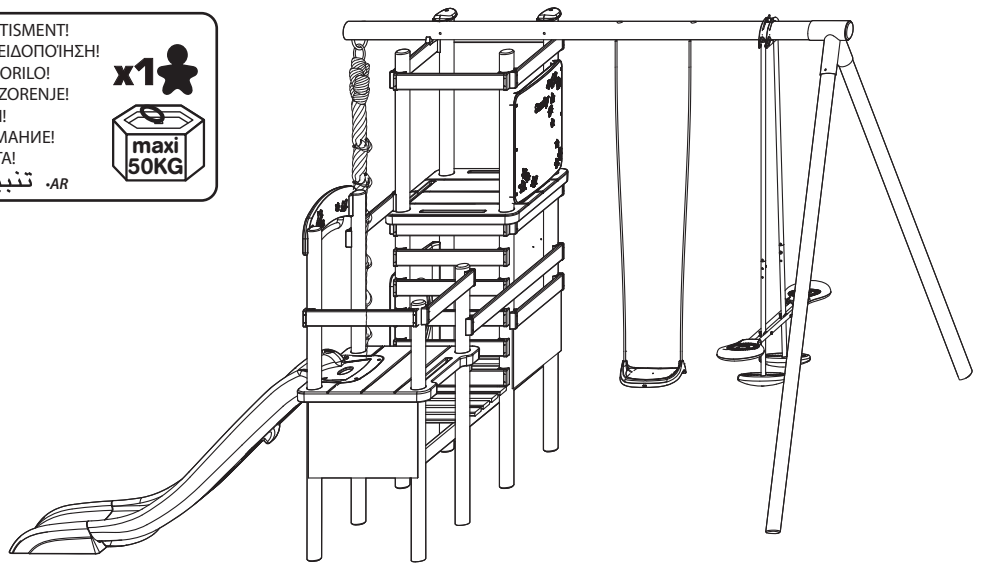

**F - Le bois est un élément naturel :** Le bois réagit en fonction des différences de températures et d'humidité de son environnement. Le diamètre des rondins peut donc légèrement varier. Des fissures peuvent apparaître et se résorber au cours des saisons sans nuire à la qualité et à la résistance de la structure. Ces fissures n'entrent donc pas dans le cadre de la garantie. Les éléments de jonction tiennent compte des variations du bois et leurs dimensions sont adaptées en conséquence. **GB - Wood is a natural substance:** Wood reacts according to the temperature and humidity changes in its environment. The diameter of logs may vary slightly therefore. Cracks may appear and disappear during the seasons without harming the quality and strength of the structure. These cracks are not covered by the guarantee therefore. Joining parts take account of variations in the wood and their dimensions are adapted accordingly. **D - Holz ist ein natürlicher Rohstoff :** Das Holz reagiert auf die Schwankungen in Temperatur und Feuchtigkeit seiner Umgebung. Der Durchmesser der runden Stämme kann daher geringfügig schwanken. Im Laufe der Jahreszeiten können Risse auftreten und wieder verschwinden, ohne die Qualität und Festigkeit der Konstruktion zu beeinträchtigen. Derartige Risse fallen daher nicht unter die Garantie. Die Verbindungselemente tragen solchen Veränderungen des Holzes Rechnung und ihre Abmessungen sind entsprechend ausgelegt. **NL - Hout is een natuur element :** Hout reageert op de in de omgeving aanwezige temperatuur- en vochtigheidsschommelingen. De diameter van blokhouk kan dan ook iets variëren. Er kunnen scheurtjes optreden, die dan ook weer verdwijnen tijdens het seizoen zonder dat dit invloed heeft op de kwaliteit en de stevigheid van de structuur. Deze scheurtjes vallen dientengevolge niet in het kader van de garantie. De voegelementen houden rekening met de mogelijke houtuitzetting en hun afmetingen zijn dienovereenkomstig aangepast. **E - La madera es un elemento natural:** La madera reacciona en función de las diferencias de temperatura y humedad de su medio ambiente. Por tanto, el diámetro de los troncos puede variar ligeramente. Pueden aparecer grietas y absorberse con el transcurso de las temporadas sin perjudicar la calidad ni la resistencia de la estructura. Por consiguiente, estas grietas no están cubiertas por la garantía. Los elementos de unión tienen en cuenta las variaciones de la madera, y sus dimensiones se adaptan en consecuencia. **P - A madeira é um elemento natural:** A madeira reage em função das diferenças de temperatura e de humidade do ambiente. O diâmetro dos toros pode, então, variar ligeiramente. Podem surgir fissuras, que são reabsorvidas ao longo das estações sem afectar a qualidade e a resistência da estrutura. Assim, estas fissuras não entram no âmbito da garantia. Os elementos de junção têm em conta as variações da madeira e as suas dimensões são consequentemente adaptadas. **I - Il legno è un elemento naturale:** Il legno reagisce in base alle diverse temperature e umidità dell'ambiente in cui si trova. Il diametro dei troncelli può dunque subire leggere variazioni. Possono apparire delle fessurazioni, che potrebbero riassorbirsi nel corso delle stagioni, senza alcuna influenza sulla qualità e sulla resistenza della struttura. Tali fessurazioni non sono quindi incluse nella garanzia. Gli elementi di giunzione tengono in considerazione le variazioni del legno e le relative dimensioni adattate di conseguenza. **DK - Træ er et naturmateriale:** Træ reagerer på temperatur- og fugtighedsforhold i omgivelserne. Træstykkernes diameter kan således variere lidt. Der kan opstå revner, som forsvinder igen i løbet af året, og det har ingen indflydelse på strukturens kvalitet og modstandskraft. Sådanne revner er derfor ikke omfattet af garantien. Samlingselementerne tager højde for træets variationer, og dimensionen er tilpasset i henhold hertil. **S - Trä är ett naturligt material:** Trä reagerar i förhållande till skillnader i temperatur och fuktighet i omgivningen. Stockarnas diameter kan därför variera något. Sprickor kan framträda och försvinna under tidens lopp utan att detta försämrar strukturens kvalitet eller hållbarhet. Dessa sprickor omfattas därför inte av garantin. Fogdelarna tar med träets variationer i beräkningen och deras storlek är anpassade därefter. **FIN - Puu on luonnonlinen aine:** Puu reagoi ympäristöns lämpötila- ja kosteuserojen mukaan. Pölkkyjen läpimitä voi siis vaihdella jonkin verran. Halkeamia voi näkyä, ja ne voivat väistyä kausiluontoisesti vahingoittamatta rakenteen laatua ja vastustuskykyä. Näitä halkeamia ei takuu kata. Liitososissa on otettu huomioon puun vaihtelut, ja osien mitat on mukautettu niiden perusteella. **N - Tre er et naturlig material:** Tre reagerer på temperatur- og fuktighetsvariasjoner i omgivelsene. Diameteren på stokkene kan derfor variere noe. Sprekker kan dannes og lukkes i løpet av et år uten å innvirke på kvaliteten og styrken i strukturen. Disse sprekkene dekkes derfor ikke av garantien. Sammenføyningene tar hensyn til variasjonene i treet, og størrelsen er tilpasset deretter. **H - A fa egy természetes elem:** A faanyag reagál a környezeti hőmérsékletének és nedvességtartalmának változásaira. Emiatt a rönkök átmérője enyhén különböző lehet. Az évszakok során repedések jelenhetnek meg és szívódhatnak fel, anélkül, hogy rontanák a szerkezeti minőségét és ellenállást. Eppen ezért a jótállás e repedésekre

nem vonatkozik. Az összekötő elemek figyelembe veszik a faanyag változásait, méreteik e változásokhoz igazodnak. **CZ - Dřevo je přírodní materiál:** Dřevo „pracuje“ v závislosti na změnách okolní teploty a vlhkosti. Průměr tyčí se proto může mírně měnit. V průběhu let se mohou objevovat praskliny a opět mizet, a to bez dopadu na kvalitu a odolnost konstrukce. Na takovéto praskliny se tedy nevztahuje záruka. Řešení spojovacích prvků na takovéto změny pamatuje a jejich rozměry jsou patřičně upraveny. **SK - Drevo je prírodný materiál:** Drevo reaguje na zmeny teploty a vlhkosti vo svojom okolí. Z toho dôvodu sa môže priemer štruktúry mierne meniť. Časom sa môžu trhliny objaviť a zmiznúť bez toho, aby bola dotknutá kvalita a odolnosť štruktúry. Tieto trhliny teda nie sú predmetom záruky. Spojovacie prvky berú ohľad na to, že drevo pracuje, a sú podľa toho dimenzované. **PL - Drewno jest naturalne :** Drewno reaguje na różnice temperatur i wilgotności otoczenia. W związku z tym średnica okragłaków może nieznacznie się różnić. W czasie zmiany pory roku mogą pojawić się pęknięcia i same zniknąć, nie wpływa to jednak negatywnie na wytrzymałość konstrukcji. Tym samym tego rodzaju pęknięcia nie są objęte gwarancją. Zastosowane elementy łączące uwzględniają zmiany drewna i są do tego dostosowane pod względem rozmiarów. **BG - дървото е естествен елемент :** Дървото променя функциите си спрямо разликите в температурата и влажността на околната му среда. Затова диаметърът на дърнерите може леко да варира. През сезоните могат да се появят и изчезнат пукнатини без да вредят на качеството и устойчивостта на структурата. Затова тези пукнатини не влизат в рамките на гаранцията. Съвзрочните елементи съдържат вариации в дървото и размерите им се адаптират в последствие. **RO - Lemnul este un element natural :** Lemnul reacționează în funcție de diferențele de temperatură și de umiditate din mediul înconjurător. Diametrul bustenilor poate deci varia ușor. În decursul anotimpurilor pot să apară fisuri care pot fi resorbite fără a afecta calitatea și rezistența structurii. Prin urmare, aceste fisuri nu sunt incluse în garanție. Elementele de joncțiune țin cont de variațiile lemnelui și dimensiunile acestora sunt adaptate în mod corespunzător. **GR - Το ξύλο είναι φυσικό στοιχείο :** Το ξύλο αντιδρά ανάλογα με τις διακυμάνσεις θερμοκρασίας και υγρασίας του περιβάλλοντός του. Επομένως, η διάμετρος των κορμών μπορεί να διαφέρει λίγο. Μπορεί να εμφανιστούν ρωγμές και να απορροηθούν κατά τη διάρκεια της σεζόν χωρίς να βλάψουν την ποιότητα και την αντοχή της κατασκευής. Κατά συνέπεια, οι ρωγμές αυτές δεν καλύπτονται από την εγγύηση. Τα στοιχεία ένωσης λαμβάνουν υπόψη τις παραλλαγές του ξύλου και οι διαστάσεις τους προσαρμόζονται ανάλογα. **SI - Les je naraven material:** Les „deluje“ v odvisnosti od temperaturnih razlik in vlažnosti okolice, zato se premer palic lahko nekoliko spreminja. Tekom let se lahko pojavijo razpoke, ki se pozneje zopet izgubijo, in to brez posledic na kakovosti oziroma odpornosti tekture. Na tovrstne razpoke se torej ne nanaša garancija. Pri konstrukciji veznih elementov se takšne spremembe že upoštevajo, zato so njihove dimenzije temu primerno prirejene. **HRV - Drvo je prirodni element:** Drvo reagira na temperaturu i vlagu svoje okoline. Promjer oblica može stoga lako varirati. Mogu se pojaviti pukotine i nestati tijekom vremena a da ne naškodi kvaliteti i otpornosti strukture. Ove pukotine dakle ne ulaze u okvir jamstva. Spojni elementi uzimaju u obzir odstupanja drva i njihove su dimenzije tome prilagodene. **TR - Aşşap doğal bir malzemedir:** Aşşap içinde bulunduğuy çevrede oluşsun ve nem farkllıklarına göre tepki verir. Dolaysıyla kalın sopalarn çapı hafifçe değışebilir. Çatlaklar meydana gelebilir ve bunlar yılarnın kalitesine ve direncine zarar vermeden mevsimler içinde kaybolabilir. Dolaysıyla bu çatlaklar garanti kapsamına girmezler. Bağırları elemanları aşşap değışikliklerini göz önüne alır ve ebatları buna bağılı olarak uyarlanırlar. **RUS - Дерево является природным элементом:** Дерево реагирует на разницу температуры и влажности окружающей среды. Диаметр срезов, следовательно, может немного отличаться. В зависимости от времени года на структуре могут появляться и пропадать трещины, не снижая ее качества и устойчивости. Соединительные элементы учитывают подобные изменения дерева, и их размеры подгоняются соответствующим образом. **UA - Дерево є природним елементом:** Дерево реагує на різницю температури та вологості навколишнього середовища. Діаметр зрізів, відповідно, може трохи відрізнятися. Відповідно до пори року на структурі можуть з'являтися та зникати тріщини, не знижуючи її якості та стійкості. З'єднувальні елементи враховують зміни дерева, а їх розміри прилагоджують відповідним образом.

الخشب، عنصر طبيعي :

تعتمد ردود فعل الخشب على مختلف درجات حرارة ورطوبة محيطه. ويمكن بالتالي أن يكون قطر الحطب متغيرا بعض الشيء. ويمكن أن تظهر بعض التشققات التي تتبدد خلال مرور الفصول بدون أن تؤدي إلى التأثير على جودة ومقاومة البنية التركيبية للخشب. ولا تدخل هذه التشققات إذا نطاق الضمان. وتأخذ عناصر جذع الخشب وتوصيلاته، التغييرات الحاصلة في الخشب بعين الاعتبار وقد تم بالنتيجة تكيف قياساتها لكي تتلائم معها.



	9180160	(AB) X2	L: 60 mm	∅8			(AK) X16	∅6	9120042
	9180012	(AC) X6	L: 20 mm	∅4			(AL) X2	∅8	9160039
	9380102	(AD) X4	L: 20 mm	∅6			(AM) X32	∅6	9160010
	9180017	(AE) X52	L: 45 mm	∅4			(AN) X4	∅8	9160011
	9180157	(AF) X4	L: 40 mm	∅6			(AO) X5	∅12	9160033
	9180165	(AG) X2	L: 85 mm	∅8			(AP) X4	∅6	9160005
	9180159	(AH) X2	L: 35 mm	∅8			(AQ) X4	∅8	9160037
	9180162	(AI) X14	L: 60 mm	∅7			(AR) X5	∅10	9160035
	9180014	(AJ) X4	L: 30 mm	∅4			(AU) X2	∅10	9160031
	9180019	(AS) X126	L: 60 mm	∅5					
	9180148	(AT) X12	L: 60 mm	∅6					
	9180176	(AV) X2	L: 200 mm	∅10					
	9180147	(AZ) X4	L: 30 mm	∅6					

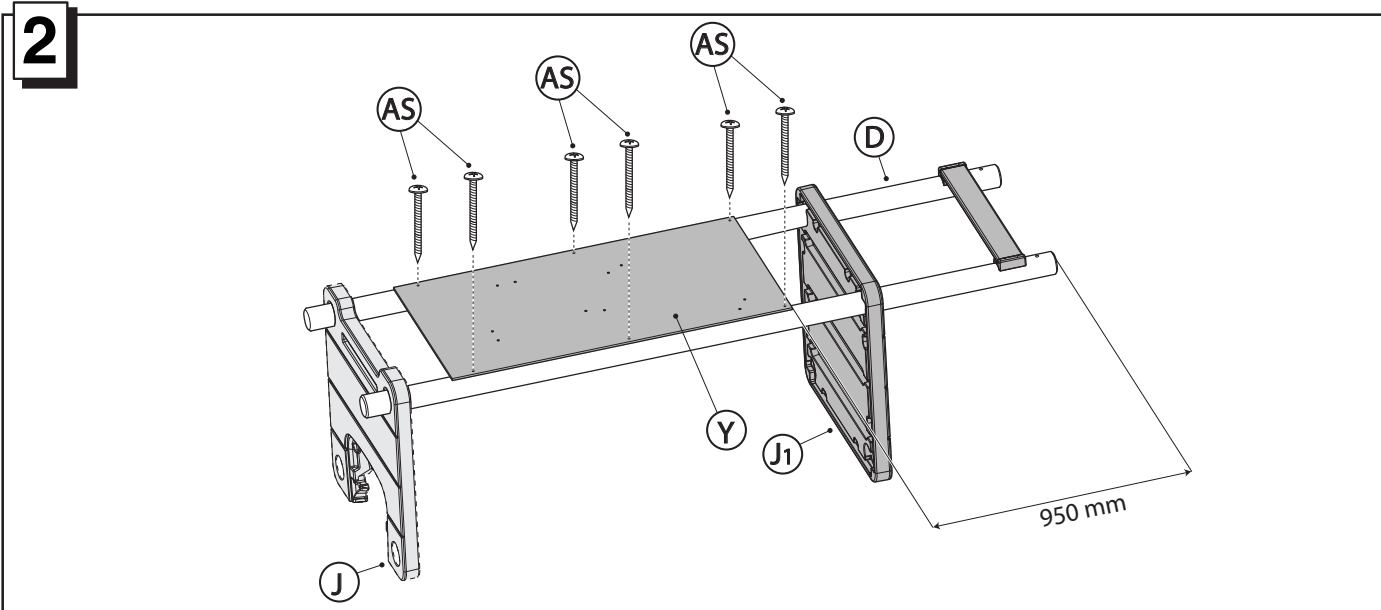
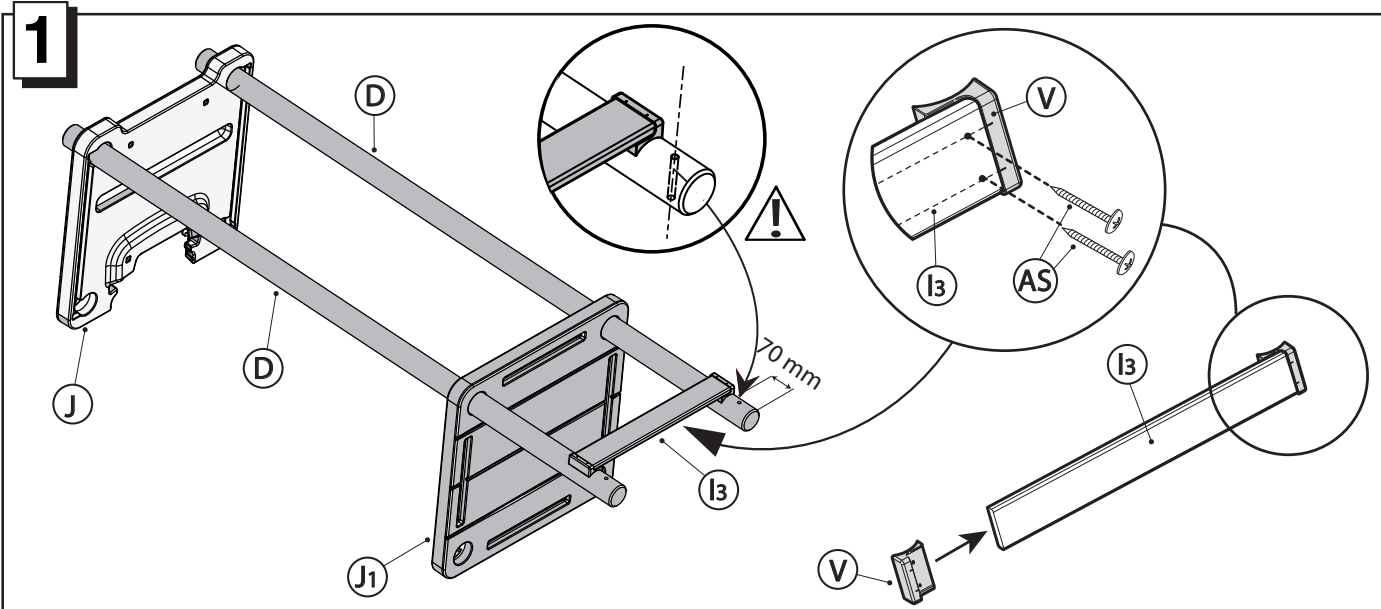

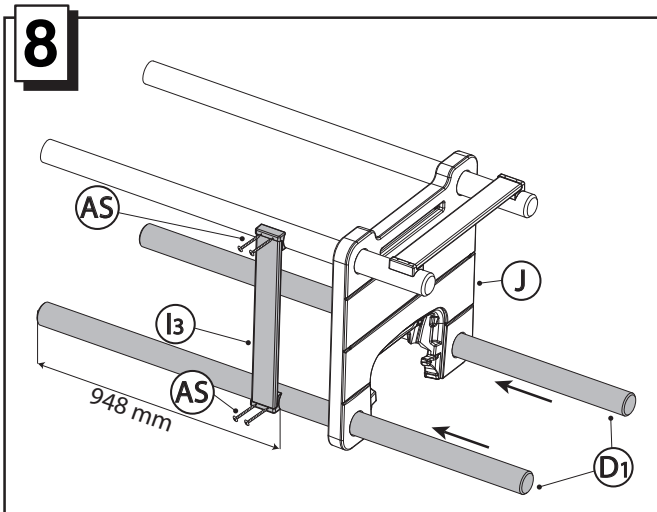
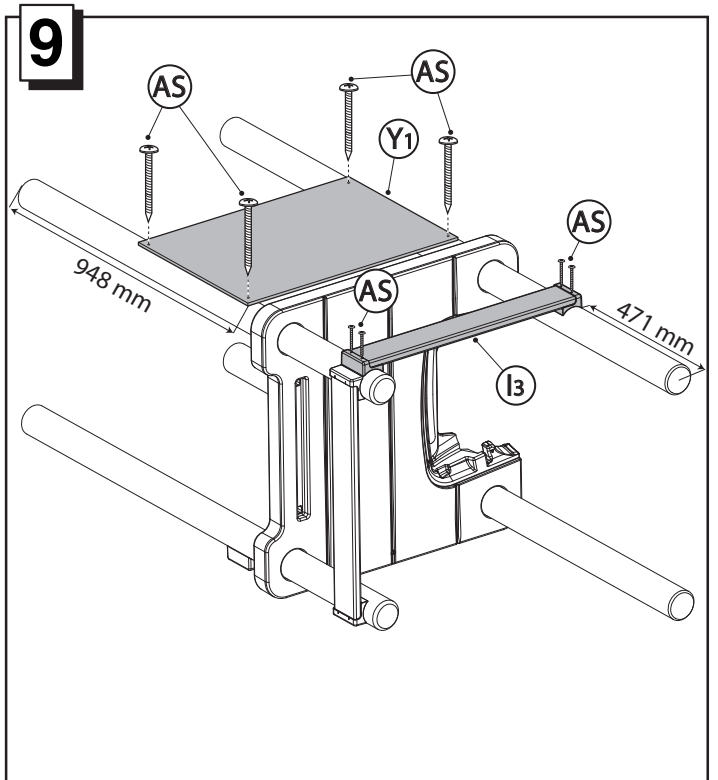
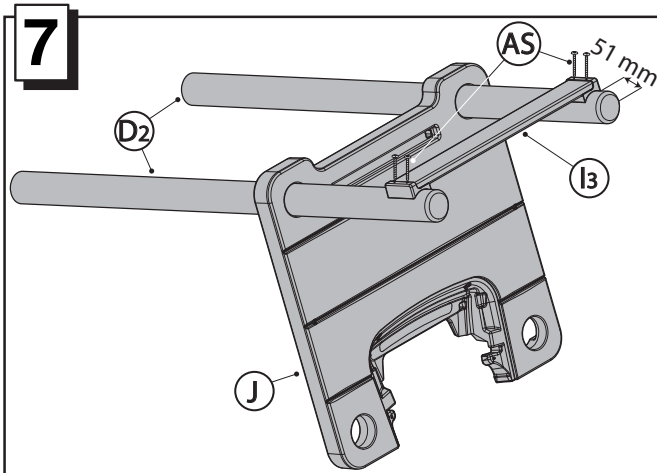
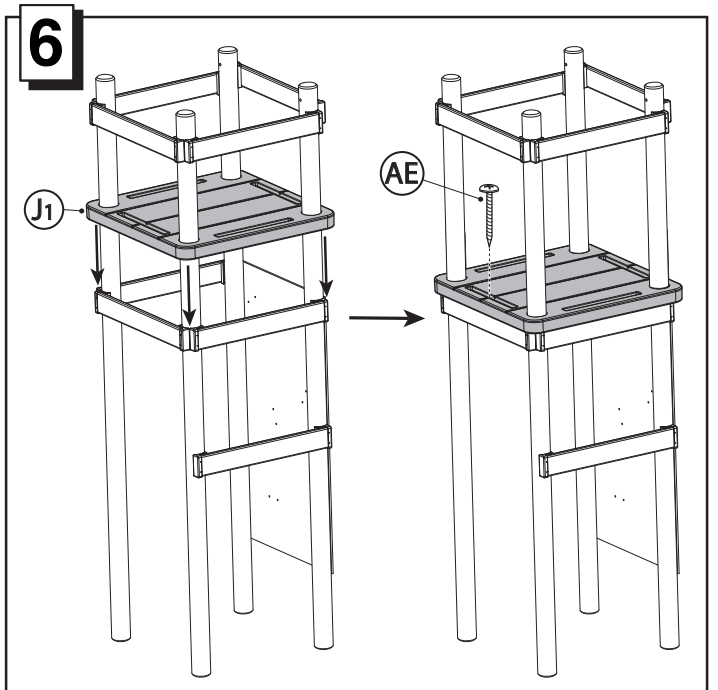
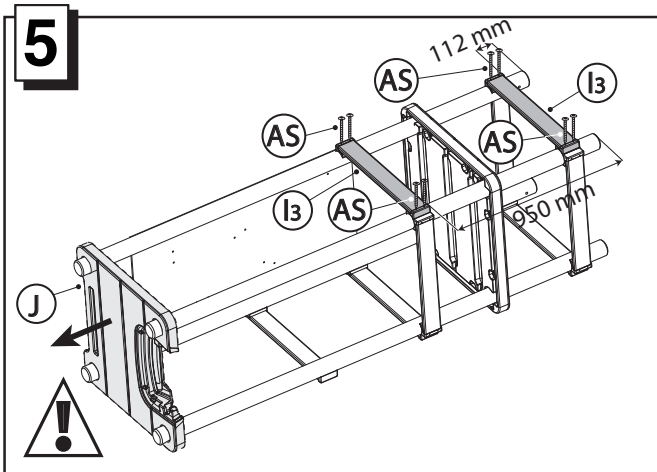
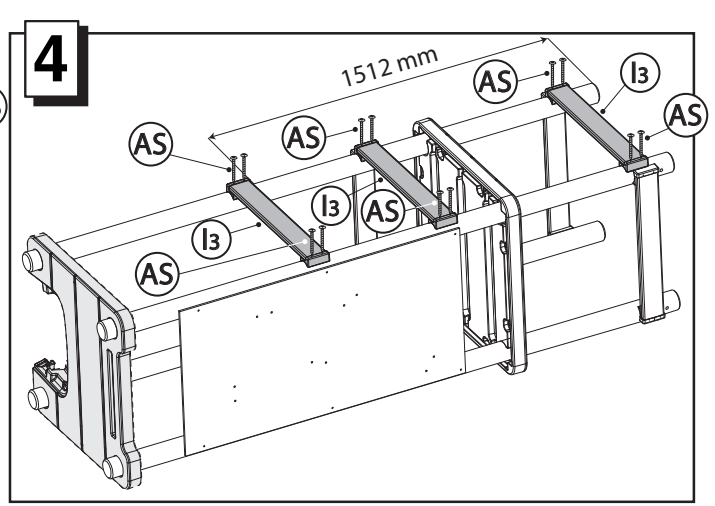
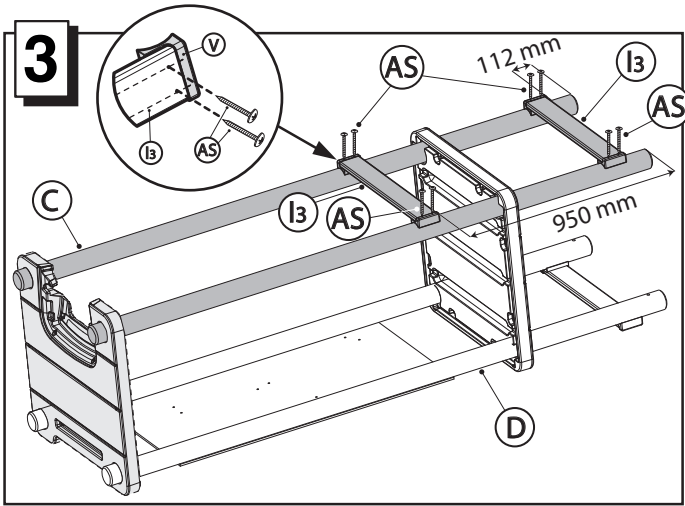

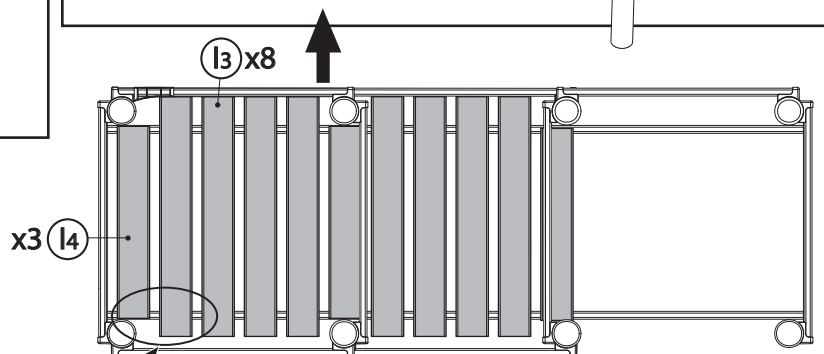
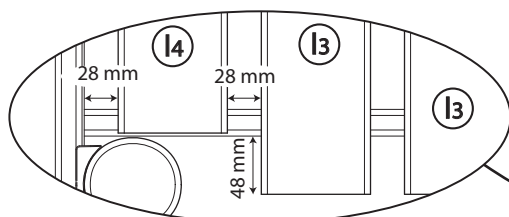
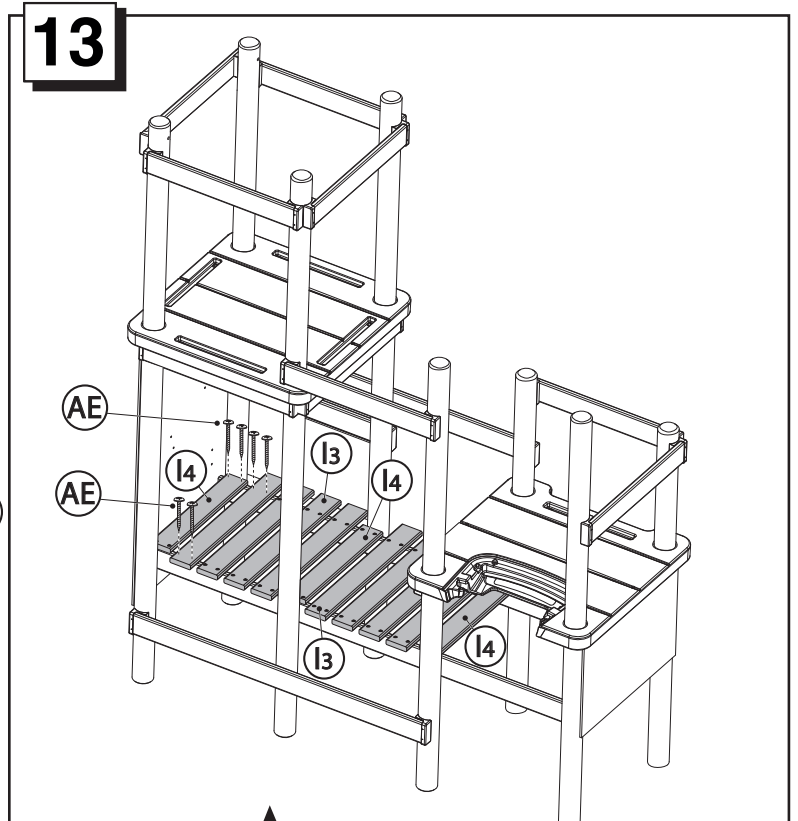
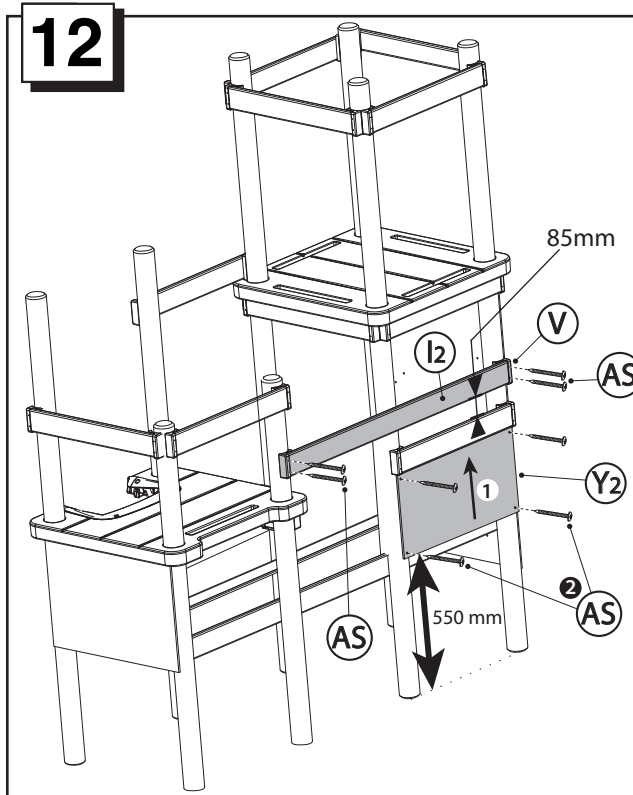
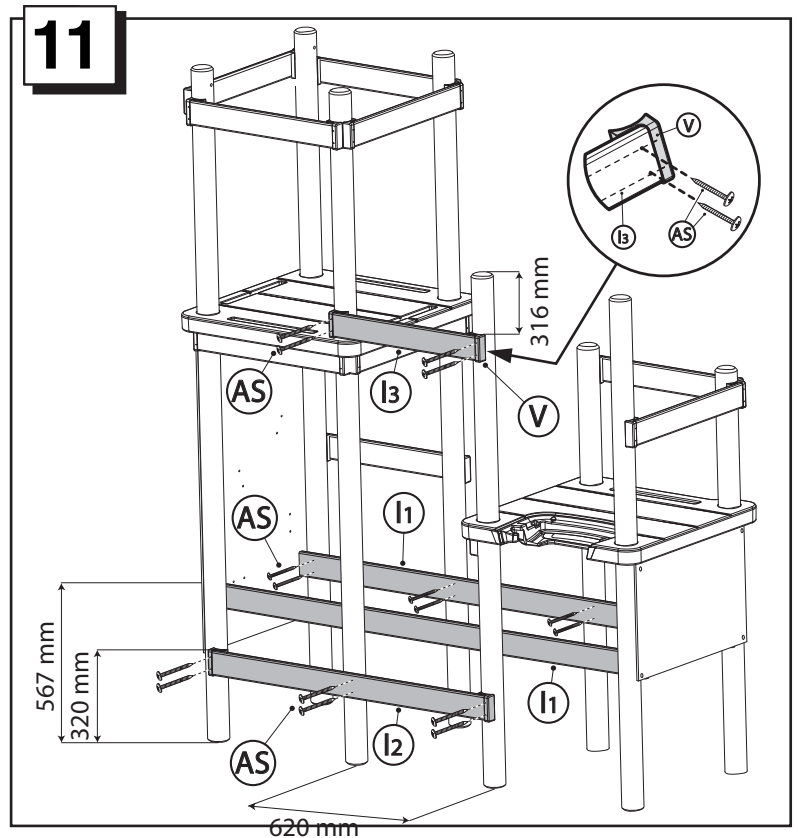
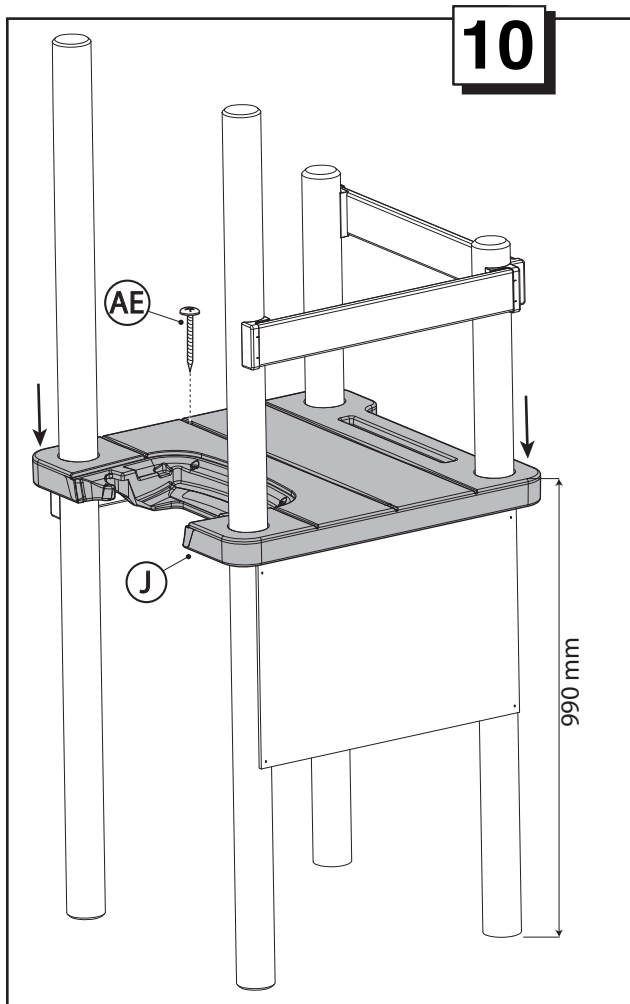

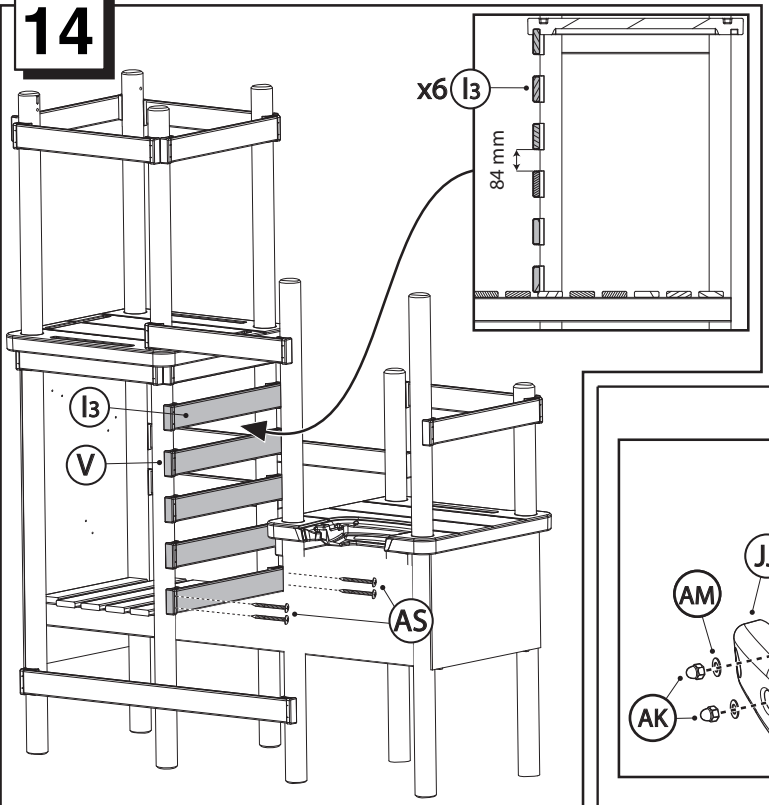
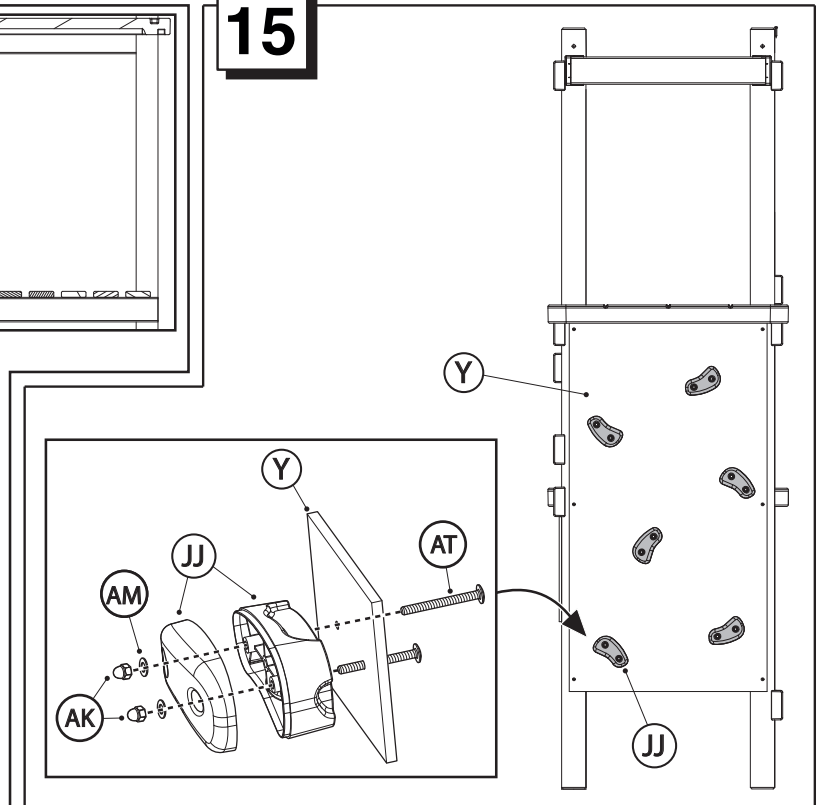
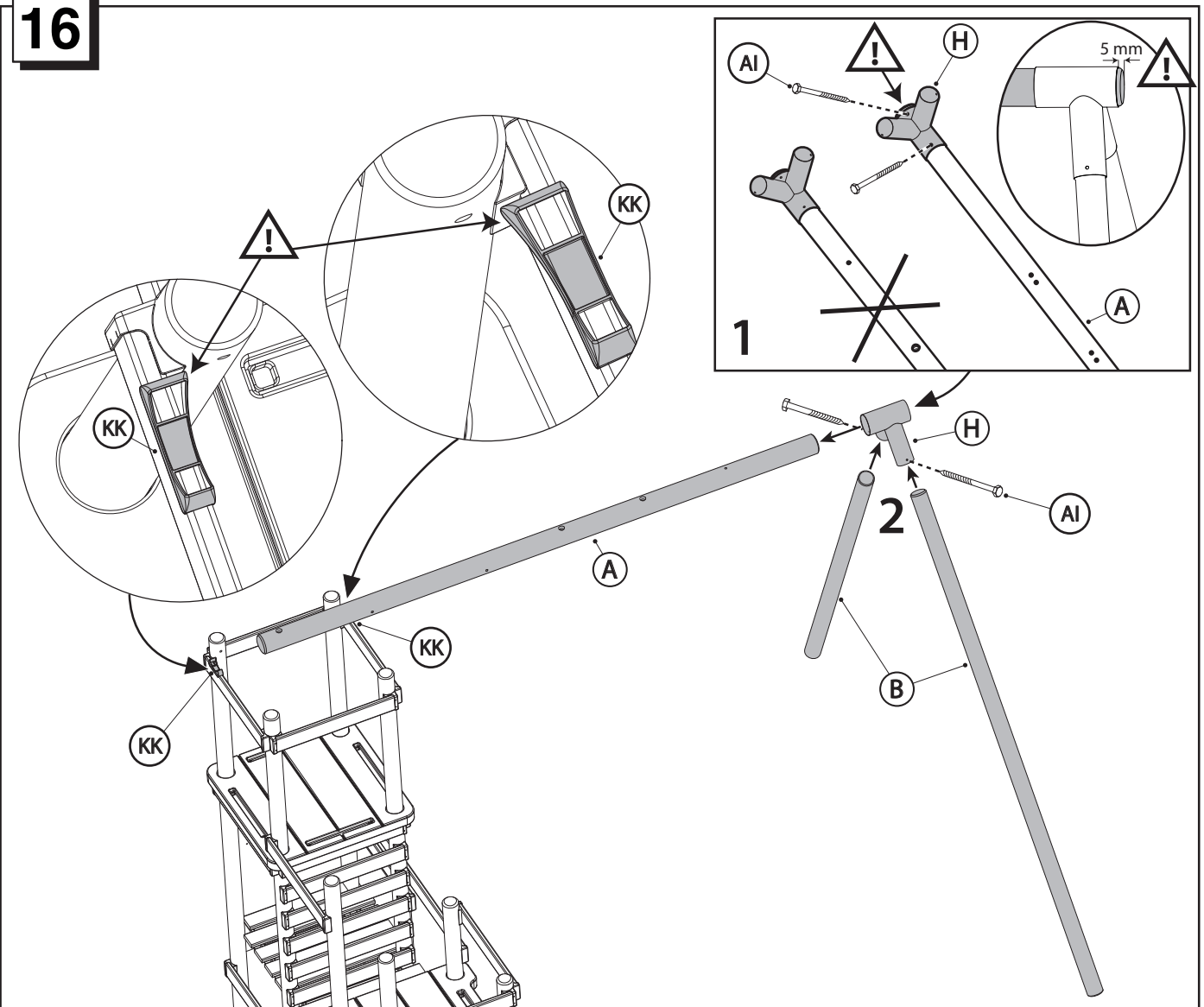
**14****15****16**

17

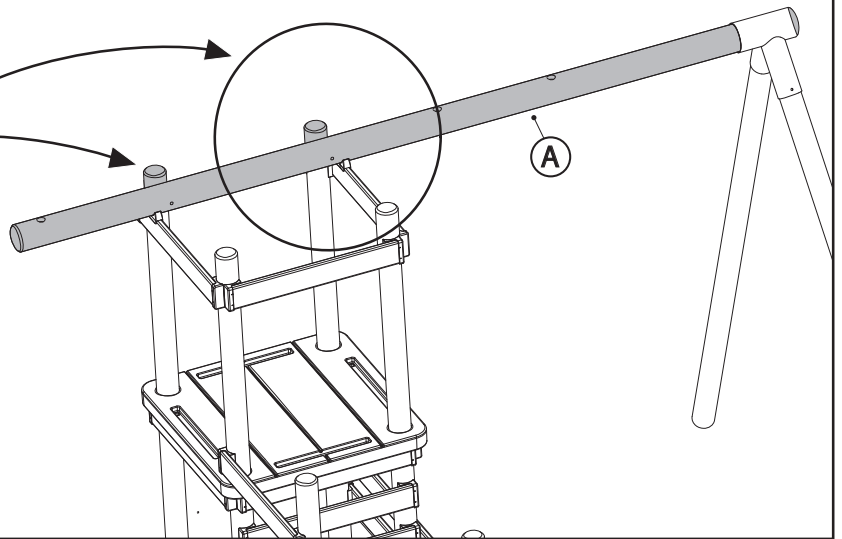
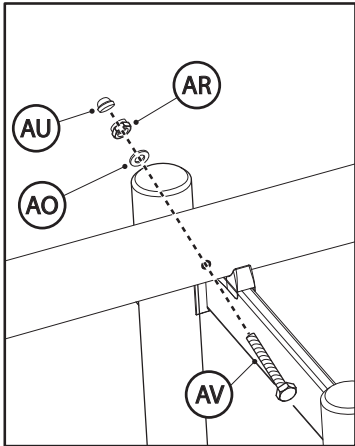

18

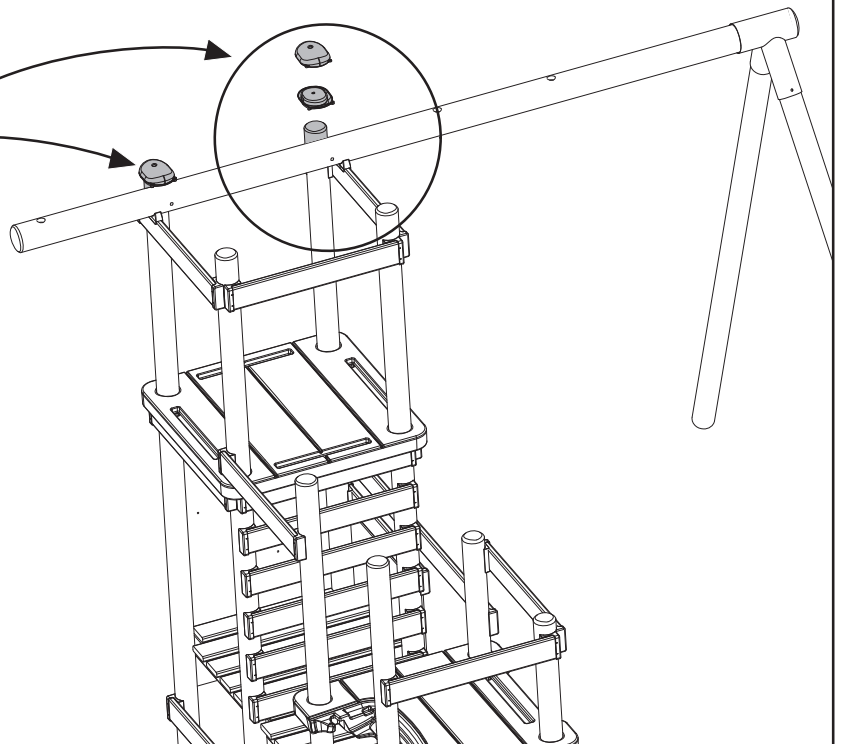
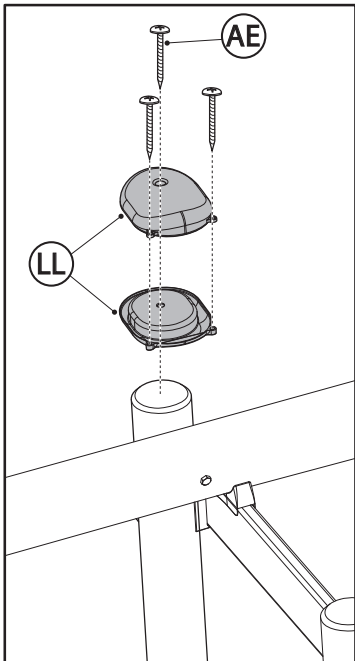

19

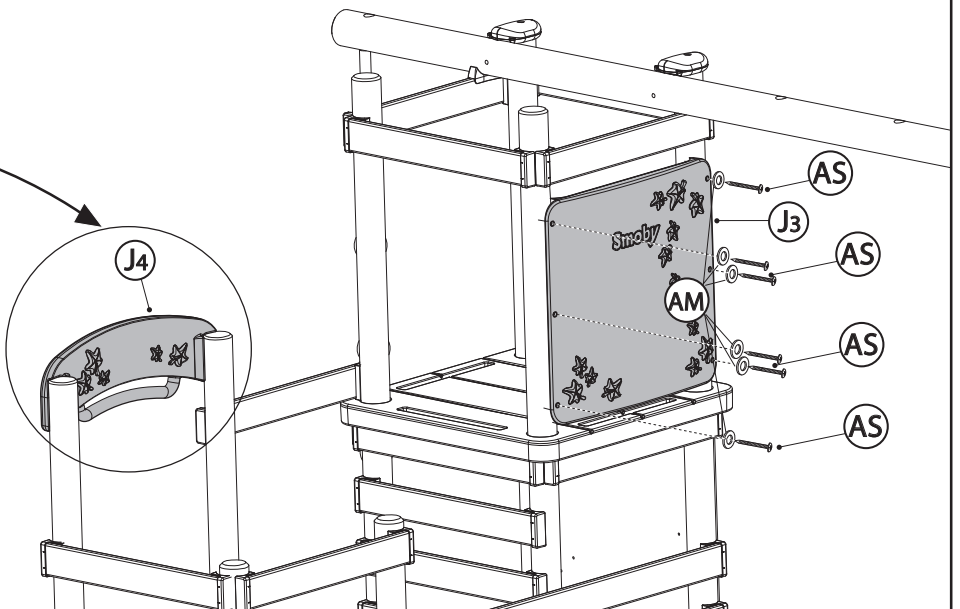
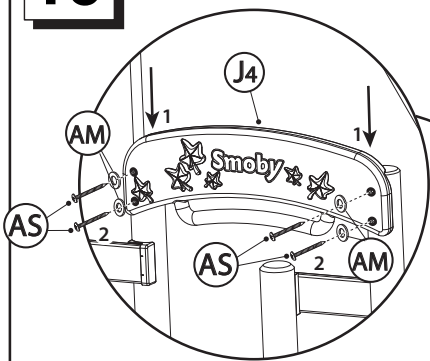

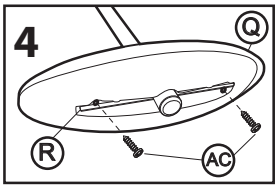
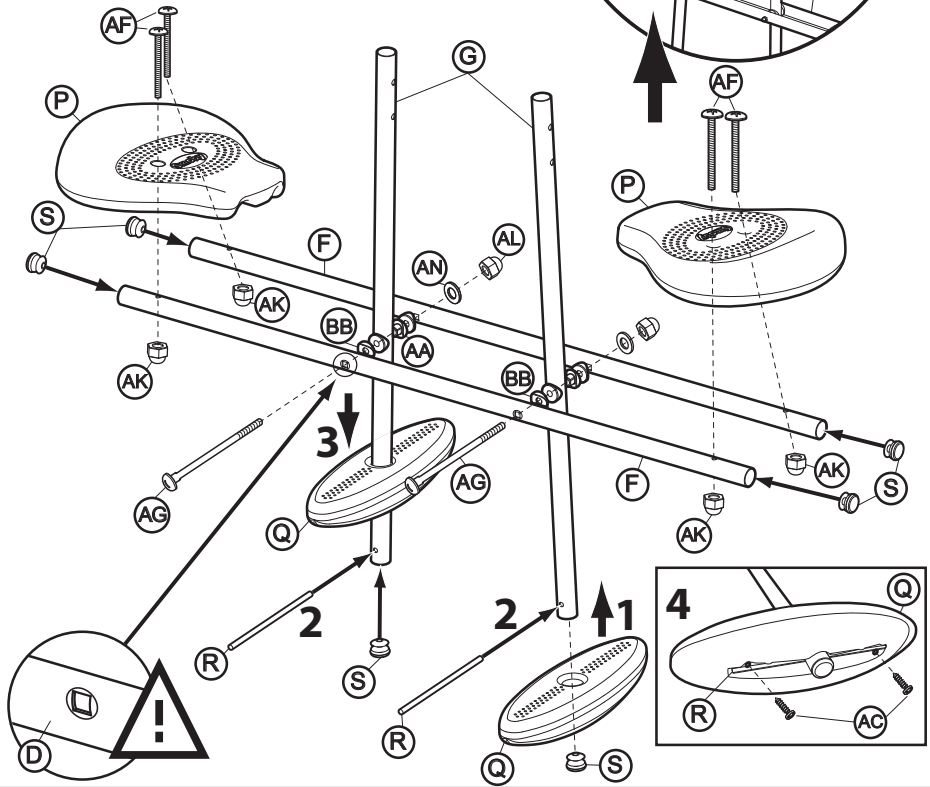
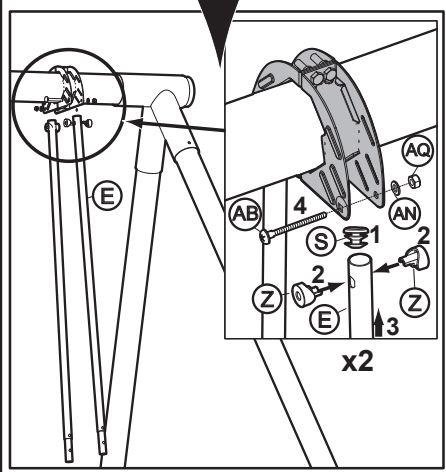
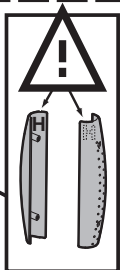
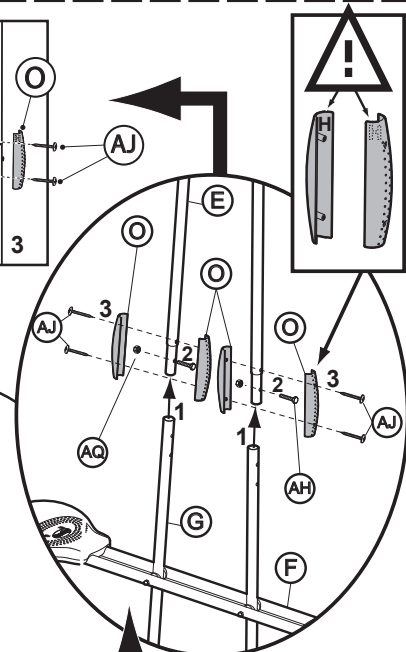
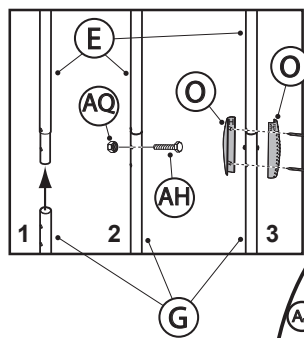
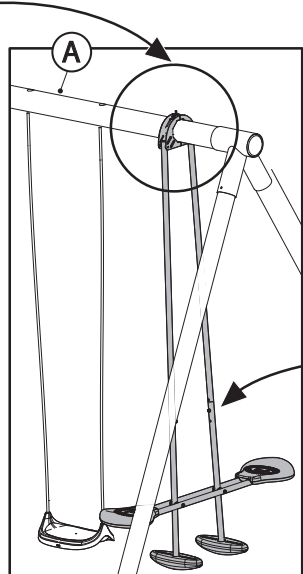
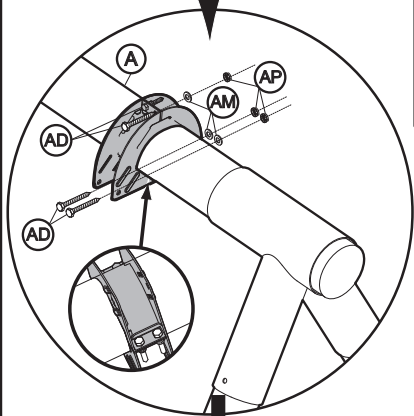
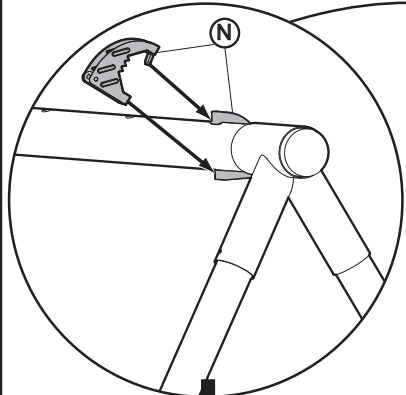
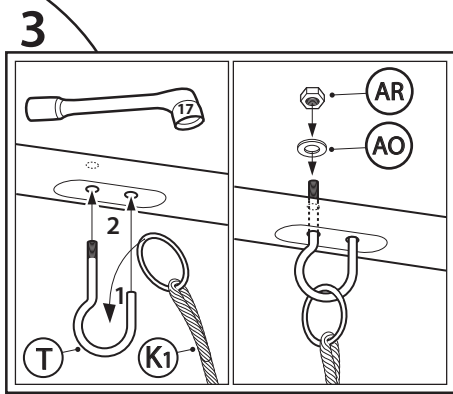
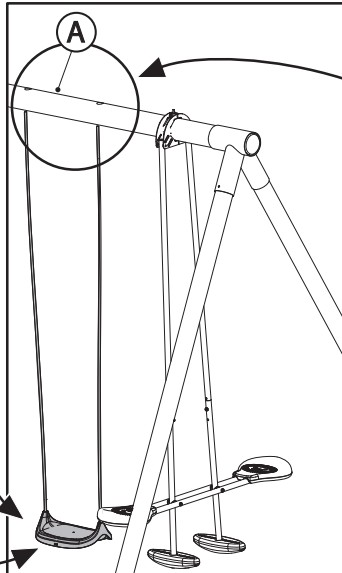
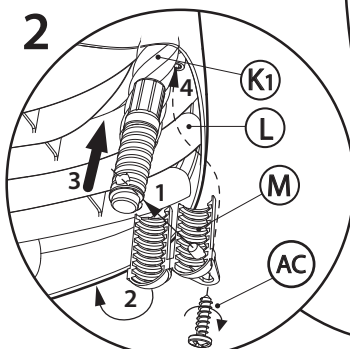
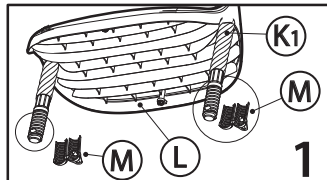

21

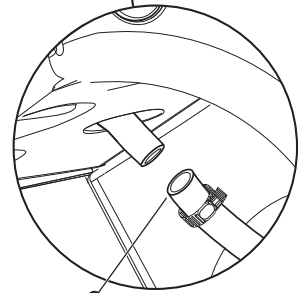
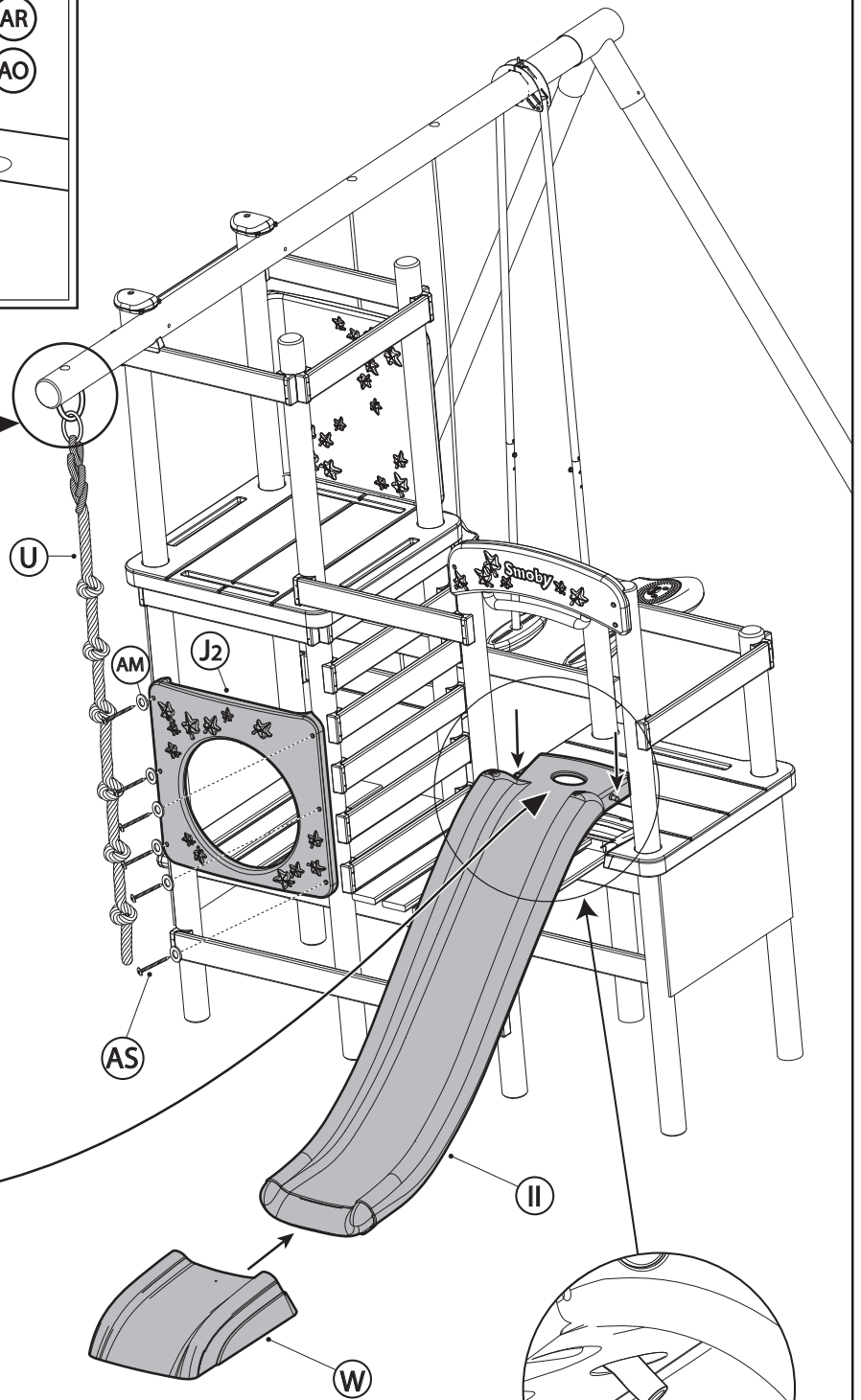
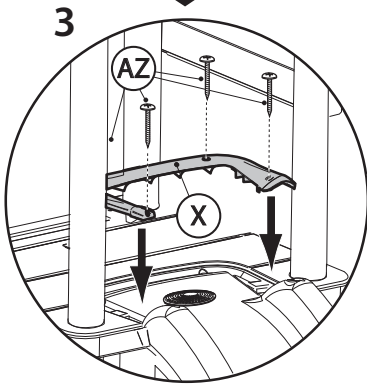
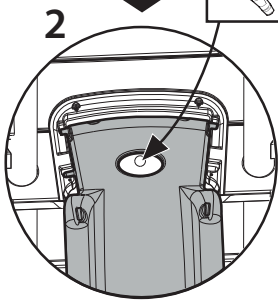
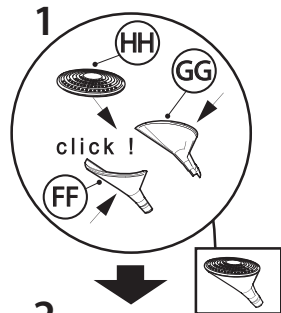
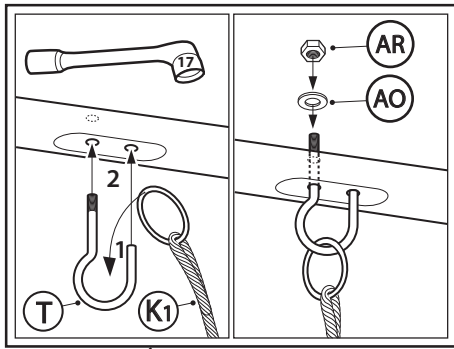

accessoires non fournis  
 accessoires not included  
 toebehoren niet meegeleverd  
 zubehör nicht mitgeliefert  
 accessori non forniti  
 acessórios não fornecidos  
 accesorios no incluídos  
 tilbehør medfølger ikke  
 ilman lisävarusteita  
 tilbehør følger ikke  
 accessoarer medfølger ej  
 nedodávané príslušenství  
 a kiszérlés nem tartalmazza a  
 tartozékokat  
 akcesoria nie załączone  
 μη παρεχόμενα αξεσουάρ  
 принадлежности в комплект не  
 входят

أكسسوارات غير موردة

**1** Cut and remove turf at each leg position.  
Enlever le gazon à chaque emplacement.

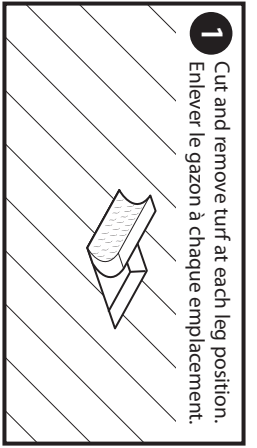

**2** Dig holes. Creuser le trou.

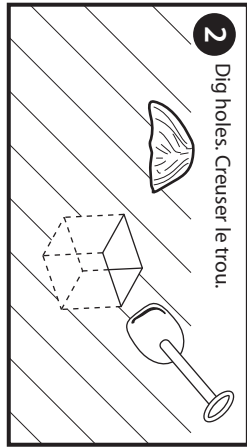

**3** Fill holes with concrete.  
Remplir de béton.

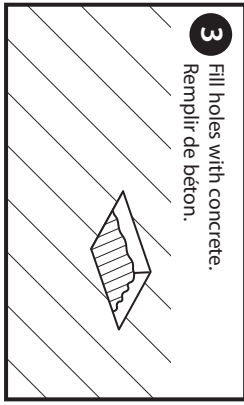

**4** Fix ground pegs to legs.  
Tighten firmly.  
Fixer fermement les pattes de scellement sur les poteaux.

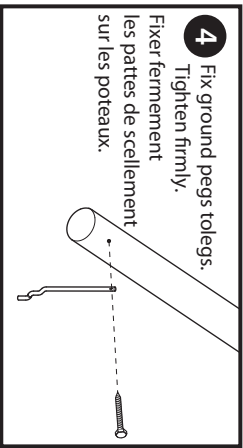

**5** Place each ground peg into concrete.  
SUPPORT FRAME.  
Leave 48 hrs to set.  
Positionner la sardine dans le ciment en soutenant la structure et laisser sécher 48 heures.

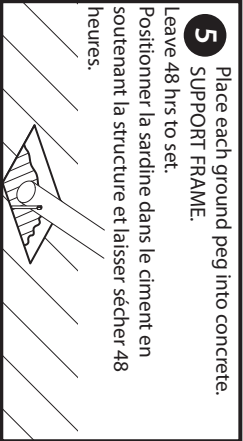

**6** Replace the turf.  
Replacer le gazon.

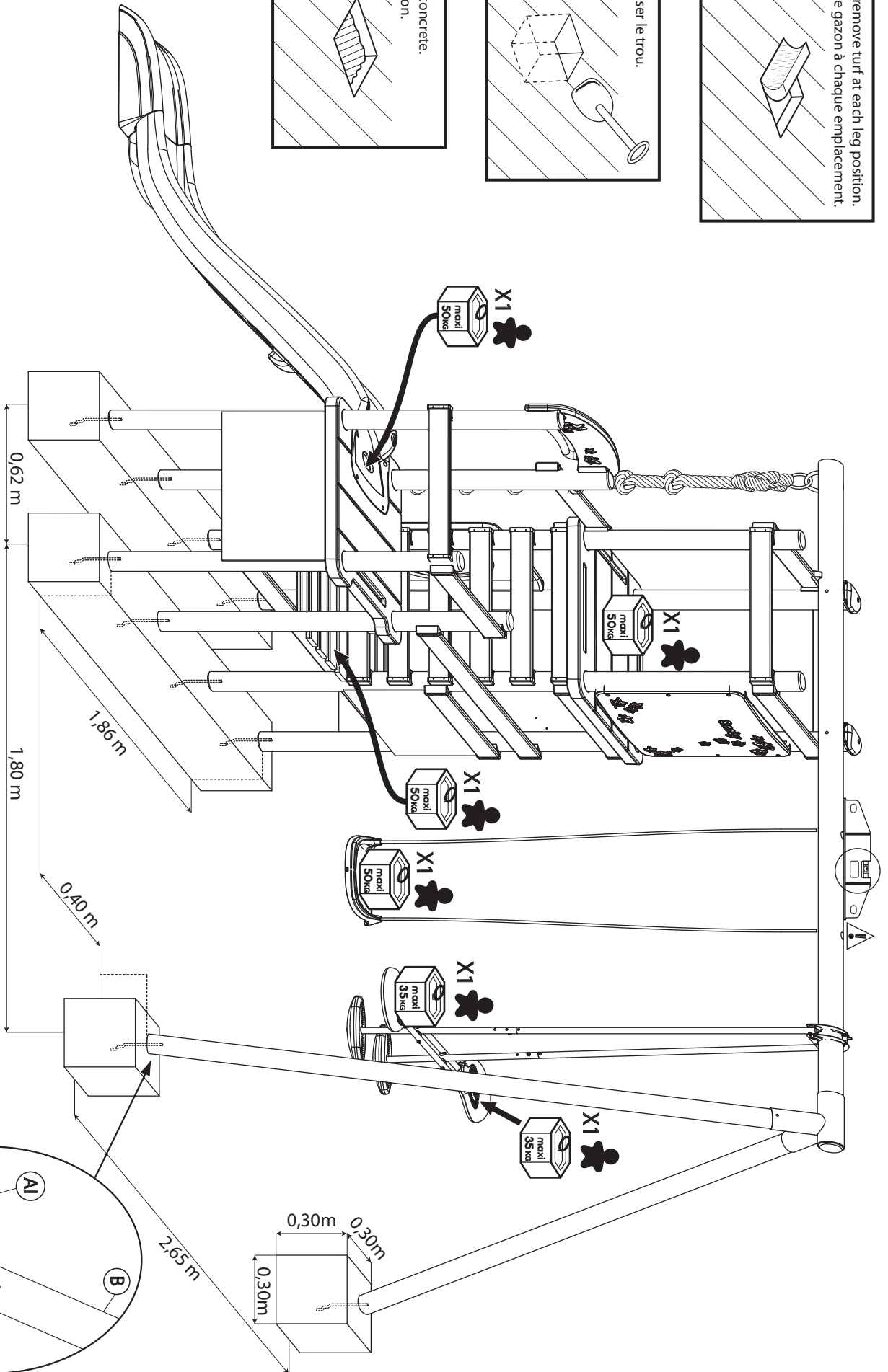
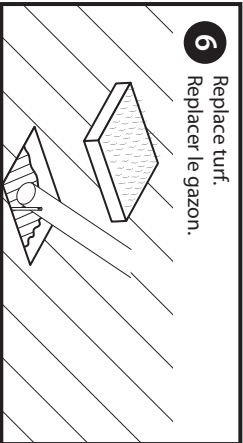

**X10**

**FR** -Renseignements importants à conserver. Attention ! Pour écarter les dangers liés à l'emballage(attachés, film plastique, etc...) enlever tous les éléments qui ne font pas partie du jouet. Jouet à monter par un adulte responsable. ATTENTION ! Ne jamais laisser un enfant jouer sans la surveillance d'un adulte. Toute réclamation doit être accompagnée de la preuve d'achat (ticket de caisse). Les pièces doivent être dégrappées par un adulte avec un outil pour éviter les bords coupants. L'ensemble doit être installé sur un sol plat et horizontal. Ne pas l'installer sur des sols durs, style béton ou bitume; sinon il convient d'utiliser des surfaces amortissantes. Attention! Le toboggan doit être positionné de telle façon que l'enfant ne soit pas aveuglé par le soleil. Choisissez un endroit non obstrué (2 mètres au minimum autour du produit) afin que les fonctions du jeu ne soient pas entravées et que la sécurité soit assurée, sans clôtures, garages, maisons, piscine, branches suspendues, canalisations ni câbles électriques. L'ensemble doit être impérativement fixé au sol suivant les recommandations afin d'assurer la stabilité de l'ensemble lors de l'utilisation. Veiller à ce que le montage, les fixations et les protections de chaque élément soient effectués conformément aux indications de la notice technique. Vérifiez régulièrement l'état du produit au début de chaque session de jeu (assemblage, protection, les pièces en plastique et / ou les pièces électriques). Resserrer ou refixer les éléments de sécurité et les parties principales si nécessaire. Si un défaut est constaté, ne pas utiliser le produit avant qu'il ne soit réparé. Le non-respect des consignes pourrait provoquer une chute, un basculement ou diverses dégradations. Nettoyer fréquemment la glissière à l'eau savonneuse pour limiter l'électricité statique. Pendant la période hivernale, ne pas donner de choc violent sur le jouet au risque de le détériorer. Lubrifier périodiquement les parties mobiles. Toute modification réalisée sur le jouet d'origine (par exemple, l'ajout d'un accessoire) doit être faite selon les instructions fournies par le distributeur original du jouet. Attention: montage et réglage à réaliser par un adulte responsable. Surveiller l'apparition des points de corrosion et les neutraliser le cas échéant. Graisser légèrement et régulièrement les anneaux de fixation des agrès et les parties mobiles métalliques. Les agrès doivent être remplacés dès les premiers signes de dégradation, changements de couleurs ou d'usure, et de toute façon, tous les 20 à 30 mois suivant les conditions climatiques auxquelles est exposé le produit. Il est fortement conseillé de démonter et d'abriter les agrès pendant l'hiver.

- Traitement du bois : Le bois utilisé par SMOBY subit un traitement de haute qualité contre le pourrissement et les attaques d'insectes pour assurer une bonne durée de ses produits dans le temps. Ce traitement est garanti 10 ans.

- Entretien : Il est conseillé de vérifier régulièrement les produits. Pour la sécurité des enfants, si vous notez l'apparition de fibres de bois soulevées, il est recommandé de poncer la partie concernée pour éviter tous risques de blessures.

ATTENTION! Réserve à un usage familial. Destiné à une utilisation extérieure. ATTENTION ! Ne convient pas aux enfants de moins de 3 ans. Danger de chute. Taille et conception non adaptées. Les composants défectueux doivent être remplacés selon les instructions du fabricant. Poncer avec du papier de verre les arrêtes vives des panneaux de bois pour éviter les blessures.

**GB** -Important information to be kept. Warning! To remove risks associated with packaging (attachments, plastic wrapping etc.) remove all items that are not part of the toy. Toy to be assembled by a responsible adult. WARNING! Never allow a child to play without adult supervision. Any complaint must be accompanied by the proof of purchase (receipt). The plastic or metal links between parts should be removed by an adult to avoid sharp edges. The unit must be installed on flat, horizontal ground. Do not install on hard ground, for instance concrete or asphalt, without laying a shock-absorbing surface. WARNING! The slide must be placed in such a way that the child is not blinded by the sun. Choose an area free of any obstacle (2 mts minimum from the product) that do not interfere the playing functions and do not damage the security, such as fences, swimming pool, garages, houses, hanging branches, pipes or electrical wires. The unit must necessarily be fixed to the ground according to the recommendations in order to ensure the stability of the unit when in use. Ensure that the assembly, attachments and protections of each component are carried out in accordance with the indications in the technical instructions. Check regularly at the start of each game session the condition of the product (assembly, protection, plastic parts and / or electric parts). Tighten or re-fix the safety elements and the main parts if necessary. If a defect is noted, do not use the product until it has been repaired. The non-respect of instructions could provoke falling, tipping over or various types of deterioration. Frequently clean the slide with soapy water to limit static electricity. During the winter period, do not give a violent hit to the toy which may damage it. Periodically lubricate the mobile parts. Any amendment made on original toy (for example, the addition of an accessory) must be made according to the instructions supplied by the original toy retailer. Warning: assembly and adjustment to be carried out by a responsible adult. Watch out for the appearance of points of corrosion and neutralize them where necessary. Lightly and regularly grease the fixing rings of the items of apparatus and the metal moving parts. The items of apparatus must be replaced on the first signs of damage colour modifications or wear wear and in all cases every 20 to 30 months depending on the climatic conditions to which the product is exposed. It is strongly recommended that the items of apparatus should be taken down and sheltered during winter.

- Wood treatment: The wood used by SMOBY undergoes

high quality treatment against rotting and attack from insects in order to ensure that its products last a long time. This treatment is guaranteed for 10 years.

- Maintenance: We advise checking products regularly. For children's safety, if you notice the appearance of raised wooden splinters, we recommend sanding down the part concerned to avoid any risk of injury.

WARNING! Only for domestic use. Designed for exterior use. WARNING! Not suitable for children under 3 years of age. Risk of falling. Unsuitable design and size. Defective parts must be replaced according to the manufacturer's instructions. Do not use the product before it is properly installed. Adult supervision is necessary for children under 4 years of age. Do not walk closely in front of, behind or between moving items. Do not twist swing chains, as this may cause a reduction in chain's strength. Do not swing empty seats. Do not use the equipment in any way other than the one recommended. Do not stop the equipment suddenly while it is in motion.

**DE** -Wichtige Hinweise, die aufzuheben sind. Achtung! Um alle durch die Verpackung entstehenden Gefahren auszuschließen (Schnüre, Plastikfolie usw. ...), entfernen Sie alle Elemente, die nicht Teil des Spielzeugs sind. Muss von einem verantwortlichen Erwachsenen zusammen gebaut werden. ACHTUNG! Ein Kind niemals ohne Aufsicht eines Erwachsenen spielen lassen. Bei Reklamationen den Kaufnachweis mitschicken (Kassenschein). Die Teile müssen von einem Erwachsenen mit einem Werkzeug abgetrennt werden, so dass keine schneidenden Kanten entstehen. Die Einheit muss auf ebenem und horizontalem Boden aufgestellt werden. Nicht auf harten Böden wie Beton oder Bitumen aufstellen : anderenfalls sollten dämpfende Flächen benutzt werden. Achtung! Die Rutsche muss so positioniert werden, dass das Kind nicht von der Sonne geblendet werden kann. Wählen Sie einen nicht blockierten Ort (mindestens 2 m Abstand zum Gerät), an dem die Spielfunktionen nicht eingeschränkt sind und die Sicherheit gewährleistet werden kann, ohne Umzäunung, Garagen, Häuser, Schwimmbecken, überstehende Äste, Kanalisation oder elektrische Leitungen. Die Einheit muss unbedingt auf dem Boden in Übereinstimmung mit den Empfehlungen befestigt werden, um für die Stabilität beim Gebrauch zu sorgen. Sicherstellen, dass die Montage, der Befestigungen und der Schutz jedes Elements in Übereinstimmung mit den Angaben der technischen Anweisungen durchgeführt werden. Überprüfen Sie den Zustand des Produkts (Zusammenbau, Schutzfunktion, Kunststoff- und/oder Elektroteile) ehe damit gespielt wird. Die Sicherheitselemente und Hauptelemente regelmäßig prüfen und nachziehen oder neu befestigen. Wird ein Fehler festgestellt, darf das Produkt erst wieder verwendet werden, wenn es repariert wurde. Die Nichteinhaltung dieser Anweisungen kann zu einem Sturz, einem Umkippen oder verschiedenen Schäden führen. Die Gleitschiene regelmäßig mit Seifenlauge waschen, um statische Elektrizität zu vermeiden. Während des Winters darf das Spielzeug keinen schweren Schlägen ausgesetzt sein, es könnte beschädigt werden. Die beweglichen Teile regelmäßig schmieren. Veränderungen an dem Original-Spielzeug (beispielsweise der Aufbau von Teilen) dürfen nur entsprechend den Anweisungen des ursprünglichen Anbieters vorgenommen werden. Achtung: die Montage und Einstellung müssen von einem verantwortlichen Erwachsenen vorgenommen werden. Das Auftreten von Korrosion überwachen und diese ggf. neutralisieren. Die Befestigungsringe der Turmgeräte und die beweglichen Metallteile regelmäßig leicht schmieren. Die Spielgeräte sind bei den ersten Abnutzungsspuren, Farb- oder Verschleißveränderungen zu ersetzen, und in jedem Fall alle 20 bis 30 Monate, abhängig von den klimatischen Bedingungen, denen die Geräte ausgesetzt sind. Es wird dringend empfohlen, die Turmgeräte während des Winters abzumontieren und geschützt zu lagern.

- Die Bearbeitung des Holzes: Das von SMOBY verwendete Holz wird einer Bearbeitung gegen Fäulnis und Insektenbefall unterzogen, die eine hohe Qualität aufweist, um die Lebensdauer dieser Produkte über Jahre hinweg zu gewährleisten. Für diese Behandlung wird eine Garantie von 10 Jahren gewährt.

- Pflege und Wartung: Es ist ratsam, die Produkte regelmäßig zu kontrollieren. Sollten Sie vorstehende Holzfasern bemerken, wird für die Sicherheit der Kinder empfohlen, die jeweilige Stelle zu schleifen, um jede Gefahr von Verletzungen zu vermeiden.

ACHTUNG! Nur für den Hausgebrauch. Vorgesehen für die Verwendung im Freien. ACHTUNG! Nicht für Kinder unter 3 Jahren geeignet. Sturzgefahr. Größe und Konzeption nicht geeignet. Beschädigte Komponenten müssen gemäß der Anleitungen des Herstellers ausgetauscht werden.

NL -Belangrijke inlichtingen die u moet bewaren. WAARSCHUWING! Om gevaren verbonden aan de verpakking (riemen, plastic folie, enz.) te vermijden, verwijder alle onderdelen die geen deel van het speelgoed uitmaken. Door een aansprakelijke volwassene te monteren speelgoed. WAARSCHUWING! Laat het kind nooit zonder toezicht van een volwassene spelen. Elke klacht moet worden vergezeld door het aankoopbewijs (kassabon). De plastic bandjes die de onderdelen onderling vasthouden moeten door een volwassene met een stuk gereedschap verwijderd worden om het ontstaan van scherpe randen te voorkomen. Het geheel moet worden geïnstalleerd op een vlakke en horizontale ondergrond. Niet installeren op harde vloeren zoals beton of asfalt bijvoorbeeld, als dit toch het geval is moet u eerst een schokbrekende oppervlakte eronder aanbrengen. WAARSCHUWING ! De glijbaan moet zodanig geïnstalleerd worden dat het kind niet door de zon verblind kan worden. Kies een vrije ruimte (minimum 2 meter rond het product) zodat het spelen niet

wordt belemmerd en de veiligheid wordt gewaarborgd, zonder omheiningen, garages, huizen, zwembaden, overhangende takken, leidingen en elektrische kabels. Het is vereist het geheel op de ondergrond te bevestigen volgens de aanwijzingen, teneinde de stabiliteit van het geheel tijdens het gebruik te verzekeren. Zorg ervoor dat de montage, de bevestigingen en de beveiliging van ieder onderdeel wordt uitgevoerd in overeenstemming met de aanwijzingen van de technische handleiding. Alvorens te spelen, controleer de staat van het product (montage, beveiligingen, plastic en/of elektrische onderdelen). Zonodig de veiligheidselementen opnieuw aandraaien of vastzetten evenals de hoofdonderdelen. Indien er een gebrek wordt geconstateerd, het product repareren en vervolgens gebruiken. Het niet in acht nemen van de aanwijzingen kan leiden tot vallen, kantelen, of andere beschadigingen. Het glijtraject regelmatig reinigen met water en zeep om statische elektriciteit te voorkomen. Gedurende de winter, het speelgoed behoeden voor stevige schokken waardoor het product zou kunnen beschadigen. De beweegbare onderdelen periodiek invetten. Elke aanpassing die op het origineel speelgoed wordt uitgevoerd (bijv. het aanbrengen van een accessoire) moet gebeuren volgens de aanwijzingen die met het origineel speelgoed zijn meegeleverd. WAARSCHUWING : de montage en afstelling wordt verricht door een aansprakelijke volwassene. Controleer of er roestpunten verschijnen en ze in het voorkomende geval neutraliseren. De bevestigingsringen van de toestellen en de metalen beweegbare delen regelmatig iets smeren. Vervang de uitrusting als u tekenen van schade, kleurwijzigingen of slijtage waarneemt, en hoe dan ook, om de 20 tot 30 maanden al naar gelang de omgevingsomstandigheden waar het product aan wordt blootgesteld. Het is ten sterkste aangeraden de toestellen te demonteren en op te slaan tijdens de wintermaanden.

- Houtbehandeling : Het door SMOBY gebruikte hout heeft een hoogwaardige behandeling tegen bederf en insecten ondergaan om een lang gebruik met het verstrijken van de tijd van de producten veilig te stellen. Deze behandeling geniet een garantie van 10 jaar.

-Onderhoud: Het is aangeraden de producten regelmatig te controleren. Let het oog op de veiligheid van kinderen, moet u, indien u ziet dat houtvezels WAARSCHUWING! Uitsluitend voor huishoudelijk gebruik. Bedoeld voor gebruik buitenshuis. WAARSCHUWING! Niet geschikt voor kinderen onder 3 jaar. Gevaar voor vallen. Niet overeenstemmende maat en uitvoering. Vervang defecte onderdelen volgens de instructies van de fabrikant.

**ES** -Informaciones importantes que deben conservarse. ¡ADVERTENCIA! Para evitar los peligros relacionados con el embalaje (ataaduras, láminas de plástico, etc...) deseché todos los materiales que no formen parte del juguete. Juguete que requiere ser montado por un adulto responsable. ¡ADVERTENCIA! Nunca permita que los niños jueguen sin supervisión de un adulto. Cualquier reclamación debe ir acompañada con el justificante de compra (ticket de caja). La atadura de plástico entre las piezas deberá quitarla un adulto con una herramienta para evitar los bordes cortantes. El conjunto debe instalarse en un suelo plano y horizontal. No instalarlo sobre suelos duros, estilo hormigón o asfalto; si no convendría utilizar superficies amortiguadoras. ¡ADVERTENCIA! El tobogán debe colocarse de tal forma que la luz del sol no deslumbré al niño. Escoja un lugar no obstaculizado (deje al menos dos metros de separación alrededor del producto) para que las funciones del juego no se vean bloqueadas, sin verjas, garajes, casas, piscinas, ramas suspendidas, canalizaciones ni cables eléctricos. El conjunto debe ser imperativamente estar fijado al suelo según las recomendaciones con el fin de garantizar la estabilidad del conjunto cuando se esté utilizando. Compruebe que el montaje, fijaciones y protecciones de cada elemento se realizan en conformidad a las indicaciones del manual técnico. Verificar regularmente y al inicio de cada sesión de juego el estado del producto (montaje, protecciones, partes de plástico y/o eléctricas). Apretar de nuevo o volver a fijar los elementos de seguridad y las partes principales si fuera necesario. Si se VAR-NINGuerva algún defecto, no utilice el producto antes de que este reparado. No respetar estas instrucciones podrían provocar una caída, vuelcos o deterioraciones diversas. Limpie frecuentemente la bajada del tobogán con agua jabonosa para disminuir la electricidad estática. Durante el período hivernal no someta el juguete a choques violentos ya que podría dañarlo. Lubrifique regularmente las partes móviles. Toda modificación aportada al juguete de origen (por ejemplo, el añadido de un accesorio) debe ser efectuada conforme a las instrucciones abastecidas por el minorista del juguete de origen. ADVERTENCIA!: el montaje y ajuste debe realizarse por un adulto responsable. Vigile la aparición de los puntos de corrosión y neutralícelos cuando proceda. Engrase ligera y regularmente los anillos de fijación de los equipos y las piezas móviles metálicas. Las máquinas deberán sustituirse en cuanto se perciban los primeros síntomas de degradación, cambios de color o desgastes y, en cualquier caso, deberán cambiarse cada 20 o 30 meses dependiendo de las condiciones climáticas a las que estén expuestas. Se aconseja vivamente desmontar y guardar los equipos durante el invierno.

- Tratamiento de la madera: La madera utilizada por SMOBY se somete a un tratamiento de alta calidad contra el empudrecimiento y los ataques de insectos para garantizar una buena duración de sus productos con el paso del tiempo. Este tratamiento está garantizado 10 años.

- Mantenimiento: Se aconseja comprobar regularmente los productos. Para la seguridad de los niños, si usted constata la aparición de astillas, se recomienda lijar la parte concernida para evitar herirse.

¡ADVERTENCIA! Solo para uso doméstico. Apto para uso exterior. ¡ADVERTENCIA! No recomendado para niños de

menos de 3 años. Riesgo de caída. Tamaño y diseño no adaptado. Los componentes defectuosos deben ser reemplazados de acuerdo con las instrucciones del fabricante.

**PT** -Informações importantes a guardar. Atenção! Para eliminar perigos ligados à embalagem (fixadores, películas de plástico, etc.), retire todos os elementos que não fazem parte do produto. Brinquedo para ser montado por um adulto responsável. ATENÇÃO! Nunca deixe uma criança brincar sem a supervisão de um adulto. Qualquer reclamação deve ser acompanhado da prova de compra (talão de caixa). As peças devem ser separadas por um adulto munido de uma ferramenta para limar as arestas vivas, cortantes. O conjunto deve ser instalado sobre solo liso e horizontal. Não proceder à sua instalação em pavimentos duros, do tipo betão ou betume; caso contrário, mostra-se adequado utilizar superfícies amortecedoras. Atenção! O tobogã deve ser posicionado de modo a que a criança não fique encadeada pelo sol. Escolha um local não obstruído (2 metros no mínimo em redor do produto), para que as funções do jogo não sejam impedidas e a segurança seja assegurada, sem vedações, garagens, casas, piscina, ramos suspensos, canalizações nem cabos eléctricos. O conjunto deve estar obrigatoriamente fixado ao solo segundo as recomendações, para assegurar a estabilidade do conjunto durante o uso. Verificar se esta montagem, as fixações e as protecções de cada elemento sejam efectuadas de acordo com as indicações das instruções técnicas. Verifique regularmente no início de cada utilização o estado do produto (montagem, protecção, peças de plástico e/ou peças eléctricas). Re-apertar ou fixar novamente os elementos de segurança e as partes principais se for necessário. Se for verificado algum defeito, não utilizar o produto até o defeito ser reparado. O desrespeito dos conselhos poderá provocar uma queda, um desequilíbrio ou diversas degradações. Limpar com frequência a prancha com água e sabão para limitar a electricidade estática. Durante o período invernal, evitar choques violentos no brinquedo sob risco de o deteriorar. Lubrificar periodicamente as peças móveis. Quaisquer alterações feitas no brinquedo original (por exemplo, adicionar acessórios) têm de ser feitas de acordo com as instruções fornecidas pelo revendedor do brinquedo original. Atenção: montagem e regulação a realizar por um adulto responsável. Vigiar o aparecimento de pontos de corrosão e neutralizá-los no presente caso. Lubrificar ligeiramente e regularmente os anéis de fixação dos aprestos e as partes móveis metálicas. Os acessórios do aparelho devem ser substituídos quando aparecerem os primeiros sinais de degradação, mudanças de cor ou desgaste, e, de qualquer modo, a cada 20 a 30 meses, de acordo com as condições climáticas a que o produto é exposto. Aconselha-se vivamente que seja desmontado e que sejam guardados os aprestos durante o inverno;

- Tratamento da madeira: A madeira utilizada pela SMOBY é submetida a um tratamento de alta qualidade contra a podridão e os ataques de insectos para garantir uma boa duração dos seus produtos ao longo do tempo. Este tratamento tem uma garantia de 10 anos.

- Manutenção: Mostra-se aconselhável verificar regularmente os produtos. Para a segurança das crianças, se constatar o surgimento de fibras de madeira levantadas, recomenda-se polir a parte em questão para evitar qualquer risco de ferimento.

**ATENÇÃO!** Apenas para uso doméstico. Destina-se a uma utilização exterior. AVISO! Não convém às crianças com menos de 3 anos. Risco de queda. Tamanho e concepção não adaptados. Os componentes defeituosos devem ser substituídos de acordo com as instruções do fabricante.

**IT** -Informazioni importanti da conservare. AVVERTENZA! Per evitare ogni pericolo legato agli imballaggi (attacchi, fogli di plastica, ecc.), togliere tutti gli elementi che non fanno parte del prodotto. Il gioco deve essere montato da una persona adulta responsabile. AVVERTENZA! Non lasciare mai giocare i bambini senza la sorveglianza di un adulto. Qualsiasi reclamo deve essere accompagnato dalla prova d'acquisto (scontrino di cassa). Per evitare il contatto con i bordi taglienti, la linguetta plastica tra le varie parti deve essere rimossa da un adulto. Installare l'assieme su un terreno piano e orizzontale. Non installarlo su terreni duri, ad es. di calcestruzzo o bitume, ma utilizzare delle superfici ammortizzanti. AVVERTENZA! Lo scivolo deve essere posizionato in modo che il bambino non sia abbagliato dal sole. Per non pregiudicare la funzionalità e la sicurezza del prodotto, installarlo in un'area sgombra e priva di ostacoli (per almeno 2 metri intorno al prodotto), senza recinzioni, garage, case, piscine, rami sospesi, fossati o cavi elettrici. Fissare tassativamente l'assieme al suolo attenendosi alle raccomandazioni, in modo tale da garantirne la stabilità durante l'utilizzo. Verificare che il montaggio, il fissaggio e le protezioni di ogni elemento siano effettuati in conformità alle indicazioni riportate sul bollettino tecnico. All'inizio di ogni sessione di gioco, verificare le condizioni del prodotto (montaggio, protezioni, parti in plastica e/o parti elettriche) Serrare o fissare nuovamente gli elementi di sicurezza e le parti principali, secondo necessità. Qualora si rilevi un guasto, prima di riutilizzare il prodotto, provvedere all'adeguata riparazione. La mancata osservanza delle disposizioni potrebbe essere causa di cadute, oscillazione o altri tipi di problemi. Onde ridurre la formazione di elettricità statica, pulire frequentemente la guida di scorrimento in acqua saponata. Durante la stagione invernale, evitare colpi violenti sul gioco che potrebbe danneggiarsi. Non smontare mai i circuiti elettrici, senza previa autorizzazione da parte di SMOBY. Qualsiasi modifica apportata al prodotto (ad esempio l'aggiunta di un accessorio) deve essere effettuata conformemente alle istruzioni fornite dal rivenditore. AVVERTENZA: il montaggio e la regolazione devono essere realizzati da un adulto responsabile. Verificare visivamente l'eventuale presenza di punti di corrosione e, se necessario, eliminarli. Lubrificare leggermente e regolarmente gli anelli di fissaggio degli attrezzi e le parti mobili in metallo. I componenti del prodotto devono essere sostituiti ai primi segni di danni, alterazione del colore

o usura e, in ogni caso, almeno ogni 20 o 30 mesi, a seconda delle condizioni climatiche alle quali è esposto il prodotto. Si raccomanda vivamente di smontare e proteggere gli attrezzi, durante la stagione invernale.

- Trattamento del legno: Il legno utilizzato da SMOBY subisce un trattamento di qualità superiore contro la putrefazione e gli attacchi degli insetti, al fine di garantire una buona durata utile dei propri prodotti. Questo trattamento è garantito 10 anni.

- Manutenzione: si raccomanda di verificare i prodotti a cadenza regolare. A garanzia della sicurezza dei bambini, qualora si noti la formazione di fibre di legno sollevate, si raccomanda di levigare la parte interessata al fine di evitare qualsiasi rischio di ferite.

AVVERTENZA! Solo per uso domestico. Da utilizzare all'esterno. AVVERTENZA! Non adatto a bambini di età inferiore a 3 anni. Rischio di caduta. Misura e progetto non adatti. I componenti difettosi devono essere sostituiti secondo le istruzioni del costruttore.

**DK** -Gem disse vigtige oplysninger. Advarsel! For at undgå risikoer, som er relateret til emballagen (vedhæftninger, plastikemballage osv.), bedes du fjerne alle dele, som ikke er en del af legetøjet. Legetøjet skal samles af en ansvarlig voksen. ADVARSEL! Lad aldrig barnet lege uden voksenopsyn. Ved enhver reklamation skal der vedlægges købsbevis (kassebon). Delene skal skilles ad af en voksen ved hjælp af et værktøj for at undgå skarpe kanter. Redskabet skal installeres på et plant og vandret underlag. Må ikke installeres på et hårdt underlag, såsom beton eller asfalt. Ellers skal der anvendes et støddæmpende underlag. Advarsel! Rutschebanen skal opstilles, så barnet ikke blændes af solen. Vælg en åben plads (med mindst 2 meters afstand til forhindringer) for ikke at hæmme børnenes leg og for at garantere deres sikkerhed. Med andre ord, man skal vælge en plads i god afstand fra hegn, garage, hus, svømmebassin, lavthængende grene, rør og elektriske ledninger. Redskabet skal fastspændes på jorden i henhold til anvisningerne for at sikre, at de er stabile under brug. Sørg for, at montage, fastspænding og beskyttelse af de enkelte dele udføres i overensstemmelse med anvisningerne i den tekniske vejledning. Før brug bør produktets tilstand, f.eks. samlinger, beskyttelses-, plast- og/eller elektriske dele, regelmæssigt kontrolleres. Tilspænd eller efterspænd sikkerheds- og hovedelementerne efter behov. Hvis der opdages en defekt, må produktet ikke anvendes, før det er repareret. Manglende overholdelse af disse anvisninger kan medføre styr, tipping eller diverse beskadigelser. Rengør ofte glidefladen med vand og sæbe for at begrænse statisk elektricitet. I vinterperioden må legetøjet ikke udsættes for kraftige stød, da det kan blive beskadiget. Smør regelmæssigt alle mobile dele. Alle ændringer til det originale legetøj, for eksempel påsætningen af tilbehør, skal foretages i henhold til vejledninger udgivet af det oprindelige legetøjs forhandler. ADVARSEL! Montage og indstilling skal udføres af en ansvarlig voksen. Overvåg, om der dannes rustpletter, og fjern dem i givet fald. Smør fastspændingsringene på redskaberne og de mobile metaldele lidt med regelmæssige mellemrum. Gyngerne bør udsiftes ved de første tegn på forringelse, farveændringer eller slitte og mindst en gang hver 20. til 30. måned, afhængigt af de klimatiske forhold, som stativet udsættes for. Det anbefales kraftigt at afmontere og beskytte redskaberne om vinteren.

- Træbeskyttelse: Det træ, som SMOBY anvender, bliver effektivt beskyttet mod råd og insektangreb for at sikre, at produkterne holder længere. Behandlingen er dækket af 10 års garanti.

- Vedligeholdelse: Det anbefales at efterse produkterne med jævne mellemrum. Hvis nogle af træfibrene skulle rejse sig, anbefales det af hensyn til børnenes sikkerhed at slibe det pågældende sted for at undgå enhver risiko for skader. ADVARSEL! Kun til privat brug. Beregnet til udendørs brug. ADVARSEL! Uegnet for børn under 3 år. Risiko for fald. Størelsen og designet er ikke velegnet. Defekte komponenter skal udskiftes i overensstemmelse med producentens anvisninger.

**SE** -Viktig information som ska sparas. Varning! För att eliminera riskerna i samband med förpackningen (bilagor, plastfilm osv.), ta bort alla objekt som inte är en del av leksaken. Leksak som skall monteras av ansvarig vuxen. VARNING! Låt aldrig barnet leka utan vuxen tillsyn. Alla reklamationer bör åtföljas av inköpsbevis (kassakvitto). Plasten mellan de olika delarna bör avlägsnas av vuxen för att undvika att barnet kommer i kontakt med de vassa kanterna. Redskapet bör installeras horisontalt på plan mark. Placera inte på hårt underlag, t.ex. betong eller asfalt. Bör användas på stötdämpande underlag. Rutschbanan skall placeras så att barnet inte bländas av solen. Välj ett område som är fritt från eventuella hinder (minst två meter fritt från produkten) som inte stör funktionerna eller skadar säkerheten som t.ex. staket, garage, hus, badbassäng, hängande trädgrenar, rör eller elektriska ledningar. För att försäkra stabilitet vid användningen bör redskapet absolut vara fastsatt i marken såsom beskrivs i bruksanvisningen. Se till så att monteringen, fastsättningen och skyddet av varje del är utförd enligt de tekniska anvisningarna. Kontrollera regelbundet produktens tillstånd före varje spelomgång (montering, skydd, plastdetaljer och/eller elektriska delar). Om nödvändigt skruvar man fast säkerhetsanordningen och produktens viktigaste delar på nytt. Om ett fel konstateras får produkten inte användas förrän den är reparerad. Om givna råd inte respekteras kan detta förorsaka ett fall, att redskapet välter eller andra skador. Rengör regelbundet glidbanan med tvålvatten för att på så vis minska den statiska elektriciteten. Under vintern får leksaken inte utsättas för stötar vilka kan medföra skada. Smörj regelbundet de rörliga delarna. Varje ändring som utförs på den ursprungliga leksaken (t.ex. installation av tillbehör) måste utföras enligt de anvisningar som lämnas av den ursprungliga leksaksdetaljisten VARNING! Geruva: montering och reglering bör utföras av ansvarig vuxen. Var uppmärksam på om rostprickar skulle uppträda och åtgärda dem vid behov.

Fetta in regelbundet med ett tunt lager redskapens fästringar och andra rörliga metalldejar. Ställningens delar måste bytas ut vid första tecken på skador eller slitage, missfärgning och vid samtliga fall var 20:e till 30:e månad, beroende på de klimatförhållanden som produkten utsätts för. Vi rekommenderar starkt att montera ner och skyddsförvara redskapen under vintern.

- Träbehandling: Det trä som användas av SMOBY genomgår en behandling av hög kvalitet mot förruttelse och insektangrepp för att garantera en lång hållbarhet. 10 års garanti lämnas på behandlingen.

- Underhåll: Produkterna bör kontrolleras regelbundet. Om du ser att träfibrer börjar lossna bör den berörda delen slipas för att undvika ledd och för barnens säkerhet. VARNING! Endast för hemmabruk. För utomhus bruk. VARNING! Ej lämplig för barn under 3 år. Risk för fall. Störke och utformning ej anpassade för barn under 3år. Defekta delar måste bytas ut i enlighet med tillverkarens instruktioner.

**FI** -Tärkeät tiedot, jotka on säilytettävä. Varoituu! Pakkauksesta liittyvien riskien poistamiseksi (kiinnittämisen, muovikäteen jne.), poista kaikki materiaali, joka ei kuulu leluun. Lelun saa koota vain vastuullinen aikuinen. VAROITUS! Älä koskaan anna lapsen leikkiä ilman aikuisen valvontaa. Kaikkien valitusten liitteessä on toimitettava ostotodistus (kassakuitti). Aikuisen on irrotettava osat toistaan jonkin työkalun avulla terävien reunojen välttämiseksi. Tuote on pystytettävä tasaiselle ja vaakasuoralle alustalle. Tuotetta ei saa asentaa suoraan kovalle pinnalle, kuten betoni- tai bitumialustalle, siihen on syytä ensin asentaa iskuja vaimentava pinta. Huomio! Liukurata on asetettava siten, ettei aurinko häikäise lapsen silmiä. Valitse esteetön alue (vähintään 2 m tuoteesta), jolla leikkinen ei häiritse muita, ja jolla ei ole turvallisuuksia vaarantavia aitoja, autotalleja, taloja, uima-altaita, riippuvia oksia, putkia tai sähköjohtoja. Tuote on ehdottomasti kiinnitettävä maahan suositusten mukaisesti laitteen pitävyyden takaamiseksi käytön aikana. Huolehdi siitä, että kaikki osat on asennettu, kiinnitetty ja suojattu teknisten ohjeiden mukaisesti. Tarkista säännöllisesti ennen jokaista leikkimistä tuotteen kunto (kokoonpää, suojaukset, muoviset ja/tai sähköosat. Kiristä tai kiinnitä uudestaan turvallisuselementit ja tärkeimmät osat tarpeen mukaan. Jos leikkiväljineessä havaitaan jokin vika, välinettä saa käyttää vasta korjauksen jälkeen. Ohjeiden laiminlyöntiön seurauksena voi olla putoaminen tai leikkiväljineen kaatuminen tai vahingoittuminen. Puhdista liukumäki usein saippuavedellä staattisen sähkönsä vähentämiseksi. Talvella leikkiväljineeseen ei saa kohdistaa voimakkaita iskuja, sillä se saattaisi vahingoittaa. Voitele liikkuvat osat määräjain. Kaikki muutokset alkuperäiseen leluun (esimerkiksi lisävarusteen liittäminen) tulee tehdä alkuperäisen lelun myyjän antamien ohjeiden mukaan. Huomio: vastuussa olevan aikuisen on huolehdittava asennuksesta ja säädöstä. Tarkista, onko telineisiin ilmestynyt korroosiojälkiä, ja poista ne tarvittaessa. Voitele telineiden kiinnityksenraukat ja liikkuvat metalliosat kevyesti säännöllisin väliajoin. Laitteen osat on vaihdettava heti, jos niissä näkyy ensimmäisiä merkkejä kulumisesta, värinmuutoksista, ja aina 20–30 kuukauden välein riippuen ilmasto-olosuhteista, joille tuote altistuu. Telineet on suositeltavaa purkaa ja siirtää säällön talven ajaksi.

- Puun käsittely: SMOBYn käyttämä puu läpikäy korkealuokkaisen käsittelyn määränesteen ja hyönteisten hyökkäystä vastaan torjotakseen tuotteilensa pitkäkestoa. Tämä käsittely on taattu 10 vuodeksi.

- Huolto: On suositeltavaa tarkistaa tuotteet säännöllisesti. Jos huomaat kohonneita puun kuituja, ne on syytä lasten turvallisuuden tähden hioa pois kyseiseltä kohdalta mahdollisten loukkaantumisvaarojen välttämiseksi. VAROITUS! Ainoastaan kotikäyttöön. Tarkoitettu käytettäväksi ulkona. VAROITUS! Ei sovellu alle 3-vuotiaille lapsille. B85 Putoamisvaara. Ennen käyttöä lelu tulee säätää oikean kokoiseksi ja asettaa paikalleen. Vialliset osat tulee vaihtaa valmistajan ohjeiden mukaisesti.

**NO** -Ta vare på disse viktige opplysningene. Advarsel! For å fjerne all fare som er forbundet med innpakningen (vedlegg, innpakkingsplast m.m.), fjern alle objekter som ikke er en del av leken. Må monteres av en voksen. ADVARSEL! La aldri barnet leke uten oppsyn av en voksen. Ved reklamasjon må kuttering medbringes. Plastikkbånd mellom delene skal fjernes av en voksen person med verktøy for å unngå skarpe kanter. Enheten skal monteres og brukes på et flat, horisontalt underlag. Skal ikke brukes på harde underlag som betong eller asfalt, men heller på støtdempende overflater. Advarsel! Sklien må installeres slik at barnet ikke blendes av solen. Velg et område som er fritt for hindringer, slik som gjerder, garasjer, hus, svømmebasseng, hengende greiner, rør eller strømkabler (minimumsavstand 2 meter fra produktet) slik at lekefunksjonene ikke blir hemmet og sikkerheten kan opprettholdes. Enheten må festes til bakken/underlaget i henhold til anbefalingene for å sikre stabiliteten ved bruk. Sørg for at monteringen, feste og sikring av hver komponent er utført i henhold til den tekniske instruksjonen. Kontroller tilstanden på produktet (montering, beskyttelse, plast- og/eller elektriske deler) for hver gang det lekes med. Om nødvendig, skru til eller fest sikkerhetselementene og hoveddelene på nytt. Dersom du oppdager en feil, må ikke produktet brukes før feilen er reparert. Manglende respekt for bruksanvisning kan forårsake fall, velting eller forskjellige skader. Tørk regelmessig av sklien med såpevann for å unngå statisk elektrisitet. I løpet av vinter perioden, ikke påfør produktet harde slag da dette kan skade det. Smør jevnlig de bevegelige delene. Alle endringer på en originalleke (for eksempel montering av tilbehør) må gjøres i samsvar med anvisningene fra den originale lekeproducenten. Advarsel: Montering og justering skal utføres av en ansvarlig voksen. Hold øye med korrosjon og nøttraler ved nødvendighet. Påfør litt smøring regelmessig på festeringene på utstyret og de bevegelige metalldelene. Produktets deler må byttes ut ved første tegn på skade, slitasje eller fargeendringer, og i alle fall hver 20. til 30. måned avhengig av hva slags klimatiske forhold produkt-

tet er utsatt for. Det anbefales at produktet demonteres og lagres innendørs i vinter perioden.

– Trebehandling: SMOBY bruker tre som er høykvalitetsbehandlet mot råte og insektangrep for å sikre produktene en lang levetid. Denne behandlingen er garantert i 10 år.

– Vedlikehold: Det anbefales å sjekke produktene regelmessig. Hvis trefibere har reist seg, anbefales det for barnas sikkerhet å pusse denne delen for å unngå snubling og skader.

ADVARSEL! Kun for privat bruk. Til utendørs bruk. ADVARSEL! Ikke egnert for barn under tre år. Fallrisiko. Uhenksmessig design og størrelse. Defekte deler må byttes ut i samsvar med anvisningene fra produsenten.

**HU** -Fontos információk. Figyelmeztetés! A csomagolóanyaggal (tartozékok, műanyag göngyöleg stb.) kapcsolatos veszélyek elkerülése érdekében távolítsd el a mintát, ami nem képezi a játék részét. A játékot csak felelős felnőtt rakhatja össze. FIGYELEMZETES! Soha ne engedje a gyermeknek felnőtt felügyelet nélkül játszani! Minden reklámciót a vásárlás bizonyítéká kell kísérjen (pénztárjegy). A műanyag alkatrészeket egy megfelelő szerszámmal felszerelt felnőtt kell szétbontsa, hogy elkerülje az éles széleket. A játszóegységet sima, vízszintes talajra kell szerelni. Ne állítsa kemény, beton vagy aszfalt típusú talajra; ebben az esetben ütécscillapító burkolat alkalmazása szükséges. FIGYELEMZETES! A csúszdát úgy helyezze el, hogy a gyermeket ne vaktassa el a napsütés. Az akadálymentes játékfunkciók és a biztonság érdekében válasszon szabad területet (legalább 2 méter a termék körül), ahol nincs kerítés, garázs, épület, faágak, csatornák vagy elektromos vezetékek. Az utasításokat követve, az egészséget károsító módon a talajhoz kell rögzíteni, az egység stabilitásának biztosításáért, a használat egész időtartama alatt. Figyeljen arra, hogy az összeszerelés, a rögzítések és minden alkotóelem védelme a műszaki jegyzetlet megegyező módon legyen véghezvitt. Rendszeresen ellenőrizze a termék állapotát a játék kezdetekor (összeszerelés, védelem, műanyag és/vagy elektromos alkatrészek). Ha szükséges, szorítsa vissza vagy rögzítse újra a biztonságos elemeket és a főbb részeket. Ha egy hiba megállapításra kerül, ne használja a terméket annak kijavítása előtt. A rendelkezések áthágása zuhanáshoz, feldőléshez vagy különböző tönkremenésekhez vezethet. Gyakran tisztítsa meg a csúszda teknőjét szappanos vízzel, a sztatikus elektromosság csökkentéséért. A téli időszakban, ne okozzon vad rázkódást a játéknak, mert károsodásokat okozhat ennek. Időnként kenje meg a mozgó részeket. Az eredeti játék bármilyen módosítása (például, egy tartozék hozzáadása) csak a játék eredeti eladója által biztosított utasítások szerint végezhető el. FIGYELEMZETES! A felszerelés és a beállítás felelős felnőtt kell végezze. Figyelje a korróziós pontok megjelenését és, ha ez az eset fennáll, semlegesítse őket. Rendszeres időközönként kissé zsírozza meg az aggregátok rögzítőgyűrűit és a mozgó fémrészeket. A tornaszereket az állapotromlás, színelváltozás vagy kopás első jeleinél ki kell cserélni, de 20 - 30 havonta mindenképpen, a termékre hatással lévő időjárás viszonyoktól függően. Határozottan ajánlott dolog az aggregátok szétszerelése és fedél alá helyezése a téli időszak alatt.

- Fafelület kezelése: A SMOBY által felhasznált fa kiváló minőségű kezeléssel van alátelve a korhadás és a rovarok kártevése ellen, a cég termékeinek jó időtartóságának biztosítása érdekében. A kezelés szavatossági ideje 10 év.

- Karbantartás: Ajánljuk a termékek rendszeres ellenőrzését. A gyerekek biztonsága érdekében, amennyiben kiálló ferosztok megjelenését tapasztalja, ajánljuk, hogy a sérülések elkerülése céljából csiszolja le az érintett felületet. FIGYELEMZETES! Csak otthoni használatra! Kültéri használatra szánva. FIGYELEMZETES! Nem felel meg a 3 évesnél kisebb gyerekek számára. Leesés veszélye. Korhoz nem adaptált méret és eldolgoltság. A hibás alkatrészeket a gyártó útmutatásai szerint kell kicserélni.

**CZ** -Důležité pokyny. Pozor! Pro zamezení rizik spojených s balením (příslušenství, umelohmotné obaly, atd.) odstráňte veškeré prvky, které nejsou součástí hračky. Hračka určená k montáži zodpovědnou dospělou osobou. VAROVÁNÍ! Nikdy nedovolte dětem hrát se bez dozoru dospělé osoby. Všechny reklamace musí obsahovat doklad o koupi (pokladní lístky). Spojovací části musí odstranit dospělá osoba pomocí nástroje tak, aby se nevytvorily ostré hrany. Soubor musí být instalován na rovné horizontální ploše. Nepoužívejte na tvrdém povrchu jako je beton nebo asfalt. Je vhodné použít měkkou podložku. Figyelmeztetés: ne mossa a játékbaba haját samponnal és ne szárítsa müködo hajszárítóval. Vyberte volné místo bez překážek (minimálně 2 metry kolem výrobku) tak, aby herní funkce nebyly omezeny a aby byla zajištěna bezpečnost, tzn. bez plotů, garáží, domů, bazénů, visících větví, potrubí nebo elektrických kabelů. Soubor musí být bezpodmínečně upevněn do podložky, v souladu s doporučeními tak, aby byl zajištěn bezpečný provoz. Dbát aby montáž, upevnění a ochrana každého prvku byly provedeny shodně s údaji technických pokynů. Na začátku každé hry zkontrolujte její stav (montáž, ochrana, plastové a/nebo elektrické díly). V případě potřeby dotáhněte šrouby nebo znovu připevněte bezpečnostní prvky a hlavní části. Pokud zjistíte vadu, nepoužívejte výrobek dokud nebude opraven. Nedodržení pravidel by mohlo způsobit pád, vykolpení nebo různé škody. Dbejte na čisté omyté listy mydlovou vodou, zabráněte tak vzniku statické elektřiny. V zimním období chráňte hračku proti prudkým úderům, které by ji mohly znehodnotit. Promazávejte pravidelně pohyblivé části. Všechny změny originální hračky (např. doplnění příslušenství) musejí být prováděny podle pokynů prodejce originální hračkyobce. Pozor : montáž a seřízení je třeba uskutečnit dospělou osobou. Hlídat, zda se neobjevily známky korozie a pokud ano, neutralizovat je. Pravidelně lehce promazávat upínací kroužky náčini a pohyblivé kovové části. Nářadí musí být nahrazeno při prvních známkách poškození, změny barvy nebo opotřebení, a to každých

20 až 30 měsíců v závislosti na klimatických podmínkách, kterým je výrobek vystaven. Velice se doporučuje náčini na zimu odmontovat a dát na chráněné místo.

– Ošetření dřeva: Dřevo použité ve výrobcích SMOBY bylo ošetřeno vysoce kvalitní ochranou proti hnilobě a škůdcům. Takto ošetřené výrobky mají dlouhou trvanlivost – na ochranu je poskytována záruka 10 let.

– Udržba: Výrobky doporučujeme pravidelně kontrolovat. Pokud ve dřevu objevíte včínivající vlákna, doporučujeme v zájmu bezpečnosti děti příslušnou část zabrousit. Zabráňte tak případným poraněním.

UPOZORNĚNÍ! Jen pro domácí použití. Určen k vnějšímu použití. POZOR ! Nevhodné pro děti do 3 let. Nebezpečí pádu. Nevhodná velikost a koncepce.Poškozene součástky musí být vyměněny podle pokynů výrobce.

**SK** -Ušchovajte tieto pokyny pre prípadnú korešpondenciu. Pozor! Pre zamedzenie rizik spojených s balením (príslušenstvo, umelohmotné obaly atď.) odstráňte všetky prvky, ktoré nie sú súčasťou hračky. Hračku smie montovať len dospelá osoba. UPOZORNENIE! Nikdy nedovoľte deťom hrať sa bez dozoru dospeljej osoby. Všetky reklamácie musia obsahovať doklad o zakúpení (pokladničný lístok). Súčiastky musí od seba oddeliť dospelá osoba nástrojom, aby boli odstránené ostré hrany. Súbor musí byť inštalovaný na rovnej horizontálnej ploche. Nepoužívajte na tvrdom povrchu ako je betón alebo asfalt. Je vhodné použiť mäkkú podložku. Upozornenie: Tobogan umiestnite tak, aby dieťa nebolo oslepanévo slnečným žiarením. Vyberte volné miesto bez prekážok (minimálne 2 metre okolo výrobku) tak, aby neboli obmedzované herné činnosti a aby bola zaručená bezpečnosť, t.j. bez plotov, garáží, domov, bazénov, visiacich konárov, potrubí alebo elektrických káblov. Súbor musí byť bezpodmienečne upevnený do podložky, v súlade s doporučením tak, aby bol zaistený bezpečný prevoz. Dbajte aby montáž, upevnenie a ochrana každého prvku boli prevedené zhodne s údajmi technických pokynov. Na začiatku každej hry skontrolujte jej stav (montáž, ochrana, plastové a/alebo elektrické diely) V prípade potreby dotiahnite skrutky alebo znovu pripievnte bezpečnostné prvky a hlavné časti. Pokiaľ zistíte závalu, nepoužívajte výrobok pokiaľ nebude závala opravená. Nedodržanie pravidiel by mohlo spôsobiť pád, vykolpenie alebo rôzne škody. Dbať na čisté umytie listy mydlovou vodou, zabránite tak vzniku statickej elektriny. V zimnom období chráňte hračku pred prudkým úderom, ktoré by ju mohli znehodnotiť. Premazávejte pravidelně pohyblivé části. Všetky zmeny originálnej hračky (napr. doplnenie príslušenstva) musia byť vykonávané podľa pokynov predajcu originálnej hračky. Pozor : montáž a zostrojenie je potrebné uskutočniť dospelou osobou. Pozorovať, či sa neobjavili známky korózie a pokiaľ áno, neutralizovať ju. Ľahko a pravidelne mazať kroužky na zavesenie náradia a pohyblivé kovové časti. Náradie sa musí vymeniť pri prvej známke poškodenia, zmene farby alebo pri opotrebovaní, a to každých 20 až 30 mesiacov v závislosti na klimatických podmienkach, ktorým je výrobok vystavený. Doporučuje sa náradie na zimu odmontovať a dať na chránené miesto.

– Ošetrenie dreva: Drevo použité spoločnosťou SMOBY je veľmi kvalitne ošetrené proti hnilobe a napadnutiu drevo-kazným hmyzom, aby sa zaistila jeho dlhodobá životnosť. Toto ošetrenie má záruku 10 rokov.

– Udržba: Je odporúčané pravidelne skontrolovať výrobky. V prípade zistenia zdvihnutých drevených vlákien sa pre bezpečnosť detí odporúča zbrúsiť dotýčnú časť, aby ste sa vyhli akémukoľvek riziku zranenia. UPOZORNENIE! Iba na domáce použitie. Určené na vonkajšie použitie. UPOZORNENIE! Nevhodné pre deti do troch rokov. Nebezpečie pádu. Nevhodná veľkosť a koncepcia. Poškodené súčiastky sa musia vymeniť podľa pokynov výrobcu.

**PL** -Ważne informacje – należy zachować. OSTRZEZENIE! Aby uniknąć niebezpieczeństw związanych z opakowaniem (zaczepy, folia plastikowa, itp...), należy usunąć wszystkie elementy, które nie są częściami zabawki. Do montażu przez osobę dorosłą. OSTRZEZENIE!! Nigdy nie należy zostawiać bawiącego się dziecka bez nadzoru osoby dorosłej. Przy każdej reklamacji należy okazać dowód zakupu (paragon). Rodzic lub opiekun powinien usunąć z części wszystkie plastikowe/metalowe zabezpieczenia, aby uniknąć ostrych krawędzi. Instalacja musi być wykonana na płaskiej poziomej powierzchni. Nie należy instalować na twardych powierzchniach typu beton lub asfalt; chyba że zastosuje się warstwę amortyzującą. OSTRZEZENIE! ! Zjeżdżalnia powinna być umieszczona w takim miejscu, aby dziecko nie było osłepiane przez słońce. Wybierzcie si miejsce bez překážok (minimálně 2 metre od výrobku), které by bránilí pouzívání hry a mohli představovat riziko pro bezpečnost hráčův, napr. ploty, garáže, budovy, nízké vetvy stromů, potrubie či elektrické vedenie. Čaosoň všetky umocovať do podložky zgodnie z zaleceniami, aby zapewnili stabilność w czasie użytkowania. Należy zwrócić uwagę, aby montaż, mocowanie i zabezpieczenia każdego elementu były wykonane zgodnie z zaleceniami instrukcji. Przed każdą zabawą należy regularnie sprawdzać stan produktu (montaż, zabezpieczenia, części plastikowe i/lub elektryczne). Dokręcić lub umocować elementy zabezpieczające i główne elementy, jeżeli zachodzi potrzeba. Jeżeli zostanie stwierdzona usterka, nie używać do momentu naprawy. Nieprzezwroczenie zaleceń może grozić upadkiem, przewróceniem lub uszkodzeniem. Regularnie czyścić zjeżdżalnię wodą z płynem. W okresie zimowym, nie uderzać w zabawkę ze względu na ryzyko uszkodzenia. Okresowo smarować elementy ruchome. Wszelkie zmiany w oryginalnej zabawce (np. dodanie dodatkowych akcesoriów) należy wprowadzać zgodnie z załączoną instrukcją producenta zabawki. OSTRZEZENIE! montaż i regulacja muszą być wykonane przez osobę dorosłą. Kontrolować pojawianie się punktów korozji i usunąć je w przypadku ich wystąpienia. Regular-

nie i lekko nasmarować pierścienie mocowania i metalowe części ruchome. Przynajdym gimnastyczne nalezy wymienić w momencie pojawienia się pierwszych oznak uszkodzenia, zmiany koloru lub zużycia, a niezależnie od tego co 20-30 miesięcy, w zależności od czynników klimatycznych, na które narażony jest produkt. Zaleca się zdemontowanie i umieszczenie w bezpiecznym miejscu na okres zimowy.

- Wykończenie drewna : Drewno stosowane przez firmę SMOBY jest poddawane wysokiej jakości wykończeniu zapobiegającemu gniciu i działaniu szkodników, aby zapewnić długą żywotność produktów. Wykończenie jest objęte gwarancją przez okres: 10 lat.

- Utrzymanie : Zaleca się regularne kontrolowanie produktów. Dla bezpieczeństwa dzieci, jeśli spostrzeżecie Państwo pojawienie się odstających ostrych włókien drzewnych, należy je wygładzić, aby uniknąć niebezpieczeństwa zranienia.

OSTRZEZENIE! Wyłączenie do użytku domowego. Przeznaczony do użytku na zewnątrz. OSTRZEZENIE! Nie nadaje się dla dzieci w wieku poniżej 3 lat. Ryzyko upadku.Rozmiar i projekt nie dostosowane. Uszkodzone elementy należy wymieniać zgodnie z instrukcjami producenta.

**BG** -Важни указания, които трябва да бъдат запазени. Внимание! За избягване на опасностите свързани с опаковката (ленти, пластмасова фолио и т.н.), отстранете всички елементи, които не са предназначени за игра. Трябва да се монтира от възрастни отговорни лица. ВНИМАНИЕ ! Не оставяйте никога детето да играе без надзор от възрастен. При заявяване на рекламация, изпращайте и доказателство за извършената покупка(касовата бележка). Частите трябва да бъдат разделени от възрастен с помоща на инструмент, за да се избегне нараняване от режещите ръбове. Тази част трябва да бъде поставена върху равна и хоризонтална повърхност. Да не се поставя върху твърд под, като бетон или битум; в противен случай трябва да се поставят омотожаващи повърхности. Внимание! Пързалката трябва да бъде разположена така , че слънцето да не блести в очите на детето. Изберете място, без ограничения (най-малко 2 метра около продукта), така че функциите на играта да не бъдат възпрепятствани и безопасността да е гарантирана, без огради, гаражи, къщи, басейн, висящи клони, тръби или електрически кабели. Тази част е абсолютно трябва да бъде закрепена към пода в съответствие с дадените препоръки, за да се подсириги стабилност при употреба. Да се гарантира извършването на монтажа, закрепването и защитата на всеки един елемент в съответствие с данните от техническите указания. Проверявайте редовно в началото на всяка игра състоянието на продукта монтаж, защита, пластмасови части и/или електрически части). Да се проверяват редовно защитните и основните елементи и същите да бъдат притягнати или отново фиксирани. Ако се установи дефект, izdelieto може да бъде ползвано наново, едва когато е ремонтирано. Неспазването на тези указания може да доведе до падане, преобръщане или да допринесе всякакви други увреждания. Плъзгащата наклонена черта/ водещата шина да се змива редовно със сапунена луга, за да се избегне статическо електричество. През зимата играчката не бива да бъде излагана на тежки удари, същата би могла да бъде повредена. Да се смазват редовно подвижните части. Всяко изменение на оригиналната играчка (например добавяне на аксесоар) трябва да се извърши съгласно инструкциите предоставени от търговеца на оригиналната играчка. ВНИМАНИЕ! Монтажът и настройването/регулирането да се предприемат от отговорно възрастно лице. Да се следи за появата на корозия и същата да бъде съответно неутрализирана. Редовно и леко смазвайте фиксиращите звена на люлката и подвижните метални части. Механизмите трябва да бъдат заменени при първите признаци на влошаване на качеството, промени в цвета или износване, по какъвто и да било начин, на всеки 20 до 30 месеца, в зависимост от климатичните условия, на които е изложен продуктът. Спешно се препоръчва гимнастическите уреди да бъдат демонтирани за зимния период и за да бъдат защитени да се складираат. – обработка на дървото.Дървото, използвано от SMOBY, преминава висококачествена обработка против загняване и атаки на насекоми, за да се осигури издръжливостта на продукта във времето. Тази обработка гарантира 10 години. – поддръжка: Препоръчва се да проверявате редовно продуктите. За сигурност на децата, ако забележите появата на изпъкнали влакна в дървото се препоръчва да шлифовате засегнатата част, за да избегнете всякакви рискове от нараняване. ВНИМАНИЕ! За употреба само в домашни условия. Предназначен за употреба на открито. ПРЕДУПРЕЖДЕНИЕ! неподходящо за деца на възраст под 3 години. Опасност от падане/ прекаутурване. Размерите и концепцията не са подходящи. Дефектните съставни елементи трябва да бъдат заменени съгласно инструкциите на производителя.

**GR** -Σημαντικές πληροφορίες που πρέπει να φυλάξετε. Προειδοποίηση! Για να αποφευχθούν οι κίνδυνοι που συνδέονται με τη συσκευασία (παρεκκείμενα, πλαστικά περιτυλιγμένα κτλ.) απομακρύνετε όλα τα είδη που δεν αποτελούν τμήμα του παιχνιδιού. Παιχνίδι που πρέπει να συναρμολογηθεί από υπεύθυνο ενήλικα. ΠΡΟΣΟΧΗ! Μην αφήνετε τα παιδιά να παίζουν χωρίς επίτηρη από κάποιον ενήλικα. Κάθε παράπονο πρέπει να συνοδεύεται από την απόδειξη αγοράς (ταμειακή απόδειξη). Τα εξαρτήματα πρέπει να λύνονται από ενήλικα με εργαλείο γατί οι άκρες κόβουν. Το σύστημα πρέπει να τοποθετείται σε επίπεδο και οριζόντιο έδαφος. Να μην εγκαταστήσει πάνω σε σκληρό δάπεδο, όπως σπेटόν ή ασφάλτος, αλλά σε επιφάνεια που

va aporrorfoá tous kraðasmoús. Προσοχή! Η τσουλήθρα πρέπει να τοποθετείται σε σημείο ώστε το παιδί να μην θαμπώνεται από τον ήλιο. Διαλέξτε ένα μέρος όπου δεν υπάρχουν εμπόδια (τουλάχιστον 2 μέτρα γύρω από το προϊόν) ώστε να μην παρεμποδίζονται οι λειτουργίες του παιχνιδιού και να είναι εξασφαλισμένη η ασφάλειά του – φράκτες, γκαράζ, σίπια, πισίνα, κλαδιά που κρέμονται, σωλήνες ή ηλεκτρικά καλώδια. Το σύστημα πρέπει να στερεώνεται οπωσδήποτε στο έδαφος σύμφωνα με τις οδηγίες για να εξασφαλιστεί η σταθερότητα του πριν τη χρήση. Φροντίστε η συναρμολόγηση, τα συστήματα στερέωσης και προστασίας κάθε στοιχείου να γίνονται σύμφωνα με τις οδηγίες του φυλλαδίου οδηγιών χρήσεως. Ελέγχετε τακτικά την κατάσταση του παιχνιδιού (συναρμολόγηση, προστατευτικά συστήματα, πλαστικά και/ή ηλεκτρικά μέρη). Ξαναφίξτε ή ξαναθερώστε τα στοιχεία ασφαλείας και τα κύρια μέρη, αν χρειαστεί. Αν διαπιστώσετε ελάττωμα, μην χρησιμοποιείτε το προϊόν παρά μόνο αφού το επιδιορθώσετε. Η μη τήρηση των οδηγιών μπορεί να προκαλέσει πτώση, αναπνοογόνισμα ή διάφορες ζημιές. Καθαρίζετε συχνά το αυλικό ολισθήσης με σαπουνάδα για να αποτρέψετε το στατικό ηλεκτρισμό. Κατά τη χειμερινή περίοδο, μη χτυπάτε βία το παιχνίδι διότι υπάρχει κίνδυνος να του κάνετε ζημιά. Λιπαίνετε τακτικά τα κινητά μέρη. Οποιαδήποτε τροποποίηση του παιχνιδιού (π.χ. η πρόσθεση κάποιου αξεσουάρ) πρέπει να πραγματοποιείται σύμφωνα με τις οδηγίες που παρέχονται από τον πρωτεύοντα πωλητή του παιχνιδιού. Προσοχή: η συναρμολόγηση και η ρύθμιση πρέπει να γίνονται από υπεύθυνο ενήλικα. Προσέχετε την εμφάνιση των σημείων διάβρωσης και επιδιορθώστε τα αν εμφανιστούν. Λιπαίνετε ελαφρώς και τακτικά τους δακτυλίους στερέωσης των οργάνων και των κινητών μεταλλικών στοιχείων. Ο εξοπλισμός πρέπει να αντικαθίσταται αμέσως με τις πρώτες ενδείξεις ζημιάς, αλλαγής χρώματος ή φθοράς, και πάντως κάθε 20 με 30 μήνες, ανάλογα με τις καιρικές συνθήκες στις οποίες εκτίθεται το προϊόν. Τα όργανα πρέπει να τα αλλάζετε μόλις εμφανιστούν τα πρώτα σημάδια βλάβης ή φθοράς, και σε κάθε περίπτωση κάθε 20 έως 30 μήνες ανάλογα με τις καιρικές συνθήκες στις οποίες εκτίθεται το προϊόν. Συνιστάται ιδιαίτερα να αποσυναρμολογείτε και να προφυλάσσετε τα όργανα κατά τη διάρκεια του χειμώνα.

- Εμποτισμός του ξύλου: Το ξύλο που χρησιμοποιείται από την SMOBY υποβάλλεται σε εμποτισμό υψηλής ποιότητας κατά το σπασίματος και των προσβολών εντόμων ούτως ώστε τα προϊόντα να έχουν μακρά διάρκεια ζωής μέσα στον χρόνο. Ο εμποτισμός αυτός έχει εγγύηση 10 χρόνια.

- Συντήρηση: Συνιστάται να ελέγχονται τακτικά τα προϊόντα. Για την ασφάλεια των παιδιών, αν παρατηρήσετε ίνες ξύλου να προεξέχουν, συνιστάται να τρίψετε το σχετικό τμήμα για να αποτρέψετε τον κίνδυνο τραυματισμού.

ΠΡΟΕΙΔΟΠΟΙΗΣΗ! Μόνο για οικιακή χρήση. Προορίζεται για χρήση έξω. ΠΡΟΞΟΧΗ! Ακατάλληλο για παιδιά κάτω των 3 ετών. Κίνδυνος πτώσης. Μη κατάλληλο μέγεθος και σχεδιασμός. Τα ελαττωματικά εξαρτήματα πρέπει να αντικαθίστανται σύμφωνα με τις οδηγίες του κατασκευαστή.

**SI** -Informacije proizvajalca shranite za kasnejšo uporabo. Opozorilo! Da se izognete tveganjem v povezavi s pakiranjem (dodatki, plastični ovojti, itd.), odstranite vse elemente, ki niso del igrače. Igračo naj sestavi odgovorna odrasla oseba. OPOZORILO! Nikoli ne dovolite otroku, da se igra brez nadzora odrasle osebe. V primeru uveljavljanja reklamacije morate obvezno priložiti račun prodajalca. Plastične povezovalne spojke med posameznimi sestavnimi deli mora odstraniti odrasla oseba tako, da pri tem ne nastanejo ostri robovi. Izdelek postavite na ravno površino. Izdelka ne postavljajte na trde podlage (beton ali asfalt), brez dodatne zaščite, ki ima funkcijo blazila. Opozorilo! Tobogan namestite tako, da sonce otroku ne bo sijalo v oči in ga ne bo moglo zaslepiti. Izberite območje, kjer ni ovir (najmanj 2 m od izdelka), ki bi vplivale na delovanje izdelka, in kjer je zagotovljena varnost, npr. izdelka na primer ne uporabljajte brez ograje, v garaži, hiši, na bazenu, pod vejami, cevmi ali električnimi kablji. Izdelek morate obvezno pritrditi na podlago v skladu z navodili za uporabo. Tako boste zagotovili stabilnost izdelka med uporabo. Prepričajte se ali je izdelek sestavljen v skladu s tehničnimi navodili. Prav tako se prepričajte ali so vsi pritrdilni in varovalni deli pritrjeni v skladu z oznakami v tehničnih navodilih. Pred vsakim začetkom uporabe izdelka za igro preverite njegovo stanje (montaža, zaščita, plastični deli in/ali električni deli). Redno preverjajte varnostne in osnovne elemente in jih po potrebi ponovno zategnite ali pritrdite. V kolikor ugotovite napako, izdelka ne uporabljajte vse dokler ga ne popravite. Neupoštevanje navodil lahko izzove padec, prekus ali nastanek drugih škod izdelka. Dršno ploščo redno čistite z vodo in blagim detergentom. Na ta način boste preprečili nastanek statične elektrike. Pozimi ne udarjajte po izdelku, saj ga lahko poškodujete. Gibljive dele izdelka redno podmažite. Kakršna koli izboljšava originalne igrače (na primer namestitev dodatka) mora biti izvedena v skladu z navodili, ki jih je priložil proizvajalec originalne igrače. OPOZORILO! Izdelek naj sestavi in prilagodi odrasla oseba. Redno preverjajte ali se je med uporabo pojavila rja in jo po potrebi nevtralizirajte. Redno rahlo namažite pritrdilne obročke orodja in v gibljive kovinske dele. Elemente naprave je treba zamenjati pri prvih znakih poškodb, obrabe ali spremembe barve in v vsakem primeru vsakih 20 do 30 mesecev, odvisno od vremenskih razmer, ki jim je izdelek izpostavljen. Priporočamo, da pozimi odstranite gugalne elemente in jih shranite v notranje prostore.

- Zaščita lesa: Les, iz katerega so izdelani izdelki SMOBY, je bil obdelan z zelo kakovostno zaščito zoper gnilobo oziroma škodljivce. Izdelke, ki so na takšen način zaščiteni,

odlikuje dolga življenjska doba – na tovrstno zaščito se ponuja 10 letna garancija.

- Vzdrževanje: Priporočamo redno pregledovanje izdelkov. V kolikor se na lesu pojavijo izstopajoča vlakna, potem takšen del zaradi varnosti otrok obrusite. S tem boste preprečili najrazličnejše poškodbe. OPOZORILO! Samo za domačo uporabo. Namenjena za uporabo na prostem. OPOZORILO! Izdelek ni primeren za otroke, mlajše od treh let. Nevarnost padca. Neprimerna oblika in velikost. Poškodovane dele je treba zamenjati v skladu z navodili proizvajalca.

**HR** -Molimo da sačuvate ove upute radi eventualne pre-piske. Upozorenje! Kako biste izbjegli opasnost u pogledu pakiranja (dodaci, plastični omoti, itd.) uklonite sve pred-mete koji nisu dio igrače. Postavljanje je dozvoljeno isključivo odraslim osobama. UPOZORENJE! Nikad ne dopustite djetetu da se igra bez nadzora odrasle osobe. U primjeru uvažavanje garancije morate obavezno priložiti račun prodavača. Dijelove treba odvojiti odrasla osoba pomoću alata kako bi se izbjegli ostri rubovi. Proizvod postavite na ravnu površinu. Proizvod ne postavljajte na tvrde površine (beton ili asfalt), bez dodatne zaštite, koji ima funkciju štitnika. Pažnja! Tobogan mora biti postavljen tako da sunce ne zasjepljuje dijete. Odaberite područje bez prepreka (najmanje 2 m od proizvoda) tako da ne utječu na funkcije igranja i ne naruše sigurnost, kao što su ograde, garaže, kuće, bazeni, grane koje vise, cijevi ili strujne žice. Izdelek obavezno morate pričvrstiti za podlogu sukladno uputama za uporabu. Uvjerite se je li proizvod savladan u skladu s tehničkim uputama, te jesu li svi dijelovi (sigurnosni i montažni) pravilno namješteni. Na početku svake igre provjerite stanje proizvoda (montažu, zaštitu, plastične i/ili električne dijelove). Redovito provjeravajte sigurnosne i osnovne elemente, te ih po potrebi ponovno zategnite ili pričvrstite. Ukoliko primjetite grešku, proizvod ne upotrebljavajte sve dok ga ne popravite. Nepoštivanje uputa može uzrokovati pad, prevrtanje ili druge štetne posljedice. Ploču za spuštanje redovito čistite s vodom i blagim deterdžentom, kao biste spriječili nastanak statične elektrike. Zimi ne udarajte po proizvodu jer ga možete oštetiti. Gijbljive dijelove proizvoda redovito premažite. Sve izmjene na originalnoj igrački (na primjer dodavanje dodatne opreme) potrebno je izvršiti sukladno uputama isporučenicim uz originalnu igračku. UPOZORENJE! Proizvod neka sastavi i prilagodi odrasla osoba. Redovito provjeravajte je li se kod upotrebe pojavila hrđa i po potrebi je neutralizirajte. Lagano i redovno podmažite prstene za fiksiranje i pokretne metalne dijelove. Dijelove naprava za igru potrebno je zamijeniti kod prvih znakova oštećenja ili pohabanosti, promjene boje, a u svakom slučaju svakih 20 do 30 mjeseci, ovisno o klimatskim uvjetima kojima je proizvod izložen. Preporučujemo da zimi odstranite dijelove ljučjake te ih spremite u zatvoreni prostor (u kuću).

- Obrada drva : Drvo koje koristi SMOBY podvrgnuto je obradi visoke kvalitete protiv raspadanja i napada insekata radi osiguranja dobre trajnosti proizvoda tijekom vremena. Ova je obrada zajamčena 10 godina.

- Održavanje : Preporuča se redovna provjera proizvoda. Zbog sigurnosti djece, ako opazite pojavu podizanja drvnih vlakna preporuča se uglačati taj dio kako bi se izbjegla opasnost od povreda. UPOZORENJE! Samo za kućnu uporabu. Namijenjen za vanjsku uporabu. UPOZORENJE! Nije namijenjeno djeci mlađoj od 3 godine. Opasnost od pada. Neprikladan dizajn i veličina. Neispravni dijelovi se moraju zamijeniti sukladno uputama proizvođača.

**TR** -Lütfen olası yazışmalar için bu uyarıları saklayın. Uyarı! Ambalaja ilgili (bağlantı parçaları, plastik ambalaj ipi vb.) tehlikeleri önlemek için, oyuncaya ait olmayan tüm parçaları çıkarın. Yetişkinler tarafından takılmalıdır. DİKKAT! Bir çocuğun asla yetişkin gözetimi altında olmadan oyun oynamasına izin vermeyin. Şikayetinizle birlikte satın alma kanıtını (makbuz) sunmanız gerekir. Parçalar arasındaki plastik bağlantılar, güvenlik amacıyla bir yetişkin tarafından çıkarılmalıdır. Ürün, düz ve yatay bir zemin üzerine kurulmalıdır. Bir darbe alıcılığı düşeme yapımadan beton veya asfalt gibi sert bir yüzey üzerine kurmayın. Dikkat! Kaydırak çocuğun gözünü güneş almayacak şekilde konumlandırılmalıdır. Oyun fonksiyonlarının engellenmemesi ve emniyetin sağlanması için, çevresi duvarla kapalı olmayan, herhangi bir engelle karşılaşılacak bir alan seçin (ürünün çevresinde en az 2 metrelik alan), garaj ve ev içinde kullanmayın, havuzlardan, sarkan dallardan, kanalizasyon veya elektrik kablolarından uzak durun. Ürün,ullanılırken dengesinin korunması amacıyla tavsiyelere uygun olarak zemine sabitlenmelidir. Her elemanın montajının, atışmanlarının ve korularının teknik talimatlardaki talimatlara uygun olarak gerçekleştirilmesini sağlayın. Her oyundan önce ürünün durumunu (donanımı, korumaları, plastik kısımları ve/veya elektrikli parçaları) düzenli olarak kontrol edin. Güvenlik elemanlarını ve ana parçaları sıkıştırın veya gerekiyorsa yeniden sıkıştırın. Eğer bir kusur saptanırsa, tamir edilmeye kadar ürünü kullanmayın. Talimatlara uyulmaması düşmeye, takılmaya veya çeşitli bozukluklara neden olabilir. Statik elektrikli sınırlandırmak için kaydıracı sık sık sabunlu suyla yıkayın. Kış döneminde, oyuncacı hızla çarpmayın, zarar görebilir. Seyyar parçaları düzenli olarak yağlayın. Oyuncak üzerinde yapılan değişiklikler (örn. aksesuar eklemeleri), orijinal oyuncak perakende satıcısı tarafından verilen talimatlara uygun olmalıdır. Uyarı: montaj ve ayarlama sorumlu bir yetişkin tarafından gerçekleştirilecektir. Paslanmış noktalar olup olmadığını kontrol edin ve gerekmesi halinde bunları nötralize edin. Aletleri sabitleme halkalarını ve hareketli madeni parçaları hafifçe ve düzenli olarak yağlayın. Jimnastik aparatlarının ilk eskime izlerini göstermesini

takiben - renk değişmesi veya aşınma - ve her ne olursa olsun ürünün maruz kaldığı iklim koşullarına bağlı olarak 20 ila 30 ayda bir değiştirilmeleri gerekir. Aparatın ürünlerinin kişi çıkarılması ve korunaklı bir yerde muhafaza edilmesi özellikle tavsiye edilir.

- Aşşabin işlenmesi: Ürünlerin zaman içinde uzun süre dayanmasını sağlamak amacıyla SMOBY için kullanılan aşşap çürümeye ve böcek istilasına karşı yüksek kaliteli bir işleme tabi tutulur. Bu işlem 10 yıl süreyle garanti altındadır.

- Bakım : Ürünlerin düzenli olarak kontrol edilmesi tavsiye edilir. Çocukların güvenliği için, eğer aşşap eiyafının kalktığı fark ederseniz, her türlü yaralanma riskini ortadan kaldırmak için ilgili bölümün zımparalanması tavsiye edilir.

UYARI! Sadece ev içi kullanımlar için. Dışarıda kullanım için düzenlenmiştir. 3 Yaşından küçük çocuklar için uygun değildir. Düşme tehlikesi vardır. Uygunuz tasarım ve boyut. Hasarlı parçaların imalatçı talimatlarına uygun olarak değiştirilmeleri gerekmektedir.

**RU** -Важные сведения: хранить! Внимание! Чтобы избежать опасностей, связанных с упаковкой (шнуры, пластиковая пленка и т. д.), уберите все предметы, не являющиеся игрушками. Игрушку должен собирать взрослый, отвечающий за ребенка. ВНИМАНИЕ! Никогда не оставляйте играющего ребенка без присмотра взрослых. Все претензии должны сопровождаться свидетельством покупки (кассовый чек). Взрослый должен убрать пластиковое соединение между деталями с помощью инструмента, чтобы не оставалось острых краев. Изделие должно устанавливаться на ровной горизонтальной поверхности. Не устанавливайте на твердых поверхностях типа твердого пола, бетона ала асфальта. В противном случае следует подложить амортизирующее покрытие. Внимание! Горку необходимо устанавливать таким образом, чтобы солнце не слепило глаза ребенку. Выберите свободное место (минимум 2 метра вокруг изделия) таким образом, чтобы элементы игры не мешали и была обеспечена безопасность: вдали от заборов, гаражей, домов, бассейна, висящих ветвей, труб и линий электропередач. Изделие должно быть обязательно зафиксировано на поверхности согласно рекомендациям, чтобы обеспечить устойчивость при использовании. Позаботьтесь о том, чтобы монтаж, закрепление и защита каждого элемента производилась в соответствии с указаниями, содержащимися в инструкции. В начале каждой игры проверяйте состояние изделия (сборка, защита, пластиковые детали и/или электродетали). Затягивайте и закрепляйте предохранительные элементы и основные части по мере необходимости. При нахождении дефекта не используйте изделие до его устранения. Несоблюдение инструкций может привести к падению, опрокидыванию и другим повреждениям. Регулярно чистите спуск мыльной водой во избежание накопления статического электричества. В зимний период нельзя допускать сильных ударов по изделию, из-за которых оно может повредиться. Периодически смазывайте подвижные части. Любые изменения в оригинальной игрушке (например, добавление аксессуаров) должны выполняться в соответствии с инструкцией продавца к данной игрушке. Внимание: монтаж и наладка должны производиться ответственным взрослым. Следите за появлением пятен коррозии и нейтрализуйте их. Регулярно смазывайте слегка фиксирующие кольца сидений и подвижные металлические части. Шарнирный узел необходимо заменять при первых признаках ухудшения характеристик, изменения цвета или износа и в любом случае каждые 20-30 месяцев в зависимости от климатических условий, в которых используется изделие. Настоятельно рекомендуется снимать и накрывать сидения в зимний период; - Обработка дерева: Используемое SMOBY дерево подвергается высококачественной обработке от гниения и насекомых для обеспечения длительного срока службы изделий. На данную обработку предоставляется 10-летняя гарантия. - Обслуживание: Рекомендуется выполнять периодическую проверку изделий. Для обеспечения безопасности детей при появлении поднятых деревянных волокон рекомендуется отшлифовать соответствующую часть во избежание травмирования. ВНИМАНИЕ! Только для использования в быту. Для использования вне помещения. ВНИМАНИЕ! Не для детей от месяца до 3 лет. Риск падения. Размер и конструкция не приспособлены. Дефектные детали необходимо заменить согласно инструкции изготовителя.

التعليمات الهامة المطلوب الاحتفاظ بها.

تحذيراً لإزالة المخاطر المتعلقة بالتغليف (الملحقات والغلاف البلاستيكي، إلى آخره) قم بالتخلص من جميع العناصر التي لا تعتبر جزءاً من اللعبة. يجب أن يقوم بتجميع هذه اللعبة شخص بالغ مسئول.

تحذيراً لا تسمح قط للطفل باللعب بدون إشراف شخص بالغ. يجب عدم استعمال هذا المنتج قبل تركيبه بشكل صحيح.

يجب مراقبة الأطفال الذين يقل عمرهم عن أربع سنوات من قبل شخص راشد.

كل شكوى يجب أن يرفق بها دليل الشراء (إيصال الخزينة).

يجب نزع الوصلات البلاستيكية المتبقية بين القطع من قبل شخص راشد بواسطة أداة لتجنيب الحافات القاطعة. معايير يجب تركيب المجموعة فوق أرض مستوية ومسطحة.

لا يجوز القيام بالتركيب على أرض صلبة، مثل الخرسانة أو القبر. بل يوصى بالاستعمال على سطوح مرنة ومخمدة للصدمة.

أكثر منطقة خالية تماماً من أية عبات (2 متر على الأقل من المنتج) والتي لا تتعارض مع وظائف اللعب ولا تعيق اللعب، مثل الأشجار أو المرابض أو العتبات أو حمام السباحة أو الفروج المعطاة، أو الأثاث أو الأثاث الكهربائي.

تنبيه! يجب تركيز المزلقة بحيث لا يتعرض الطفل إلى الانبهار بأشعة الشمس.

يجب تثبيت اللعبة بكامل أجزائها فوق الأرض حسب التعليمات من أجل ضمان ثباتها عند الاستعمال.

تأكد من أن التجميع والتركيب والتثبيت والحماية في كل عنصر من العناصر قد تمت حسب الإرشادات الواردة في النشرة الداخلية.

في بداية كل جلسة للعب، افحص بانتظام حالة المنتج (التجميع، و/أو

(الحماية، و/أو الأجزاء البلاستيكية و/أو الأجزاء الكهربائية

يجب إعادة شد أو تثبيت عناصر السلامة والأجزاء الأساسية عند الضرور. إذا لاحظت أي عيب لا تستعمل المنتج إلا بعد إصلاح العيب.

إن عدم الالتزام بالإرشادات قد يكون سبباً في السقوط أو الانقلاب أو الإضرار المختلفة بالمنتج.

نظف بانتظام السحابة بالماء والصابون حتى تقلل من بقايا الكهرباء. أثناء موسم الشتاء لا تخطب بعنف اللعبة حتى لا تلحق بها الضرور.

قم بتشجيع الأجزاء المتحركة دورياً.

يجب أنأنت يتوافق أي تعديل يتم إجراؤه في اللعبة الأصلية (مثل إضافة ملح .

على سبيل المثال) مع التعليمات المقدمة من قبل موزع التجزئة الأصلي للعبة

تنبيه: يجب أن يقوم بالتركيب والتمهيد شخص بالغ. راقب ظهور نقاط تآكل وعاليجها عند الإقتضاء. يجب تشجيع حلقات تثبيت العدة والأجزاء المعدنية المتحركة بشكل منظم.

يجب حر العدة بمجرد ظهور التلف والتآكل وتغير الألوان أو ببقائها، وفي كافة الأحوال بعد مرور 20 إلى 30 شهر وفقاً للشروط المنقولة التي يتعرض لها المنتج.

من المستحسن فك ووضعها في مئذ عن المطر خلال الشتاء. لا تقم بتدوير السلاسل الدوارة إذ أن ذلك يؤدي إلى تخفيض قوة السلاسل

لاتمر بالقرب من مقدمة أو خلف أو بين الأدوات المتحركة. لاتهرز المقاعد الفارغة

لا تستعمل الأجهزة بأية طريقة من غير الطريقة الموصى بها. لا توقف الأجهزة بشكل مفاجئ عندما تكون متحركة

D101 - معالجة الخشب:

يخضع الخشب المستخدم من قبل شركة سموبي (SMOBY) إلى معالجة بجودة عالية ضد التعفن والأضرار الناتجة عن الحشرات لتأمين الحصول على مقاومة جيدة لمنتجاتها أمام عوامل الزمن. وتخضع هذه المعالجة إلى الضمان لمدة 10 سنوات

D102 - الخشب، عنصر طبيعي:

تعتمد ردود فعل الخشب على مختلف درجات حرارة ورطوبة محيطه. ويمكن بالتالي أن يكون قطر الحطب متغيراً بعض الشيء. ويمكن أن تظهر بعض التشققات التي تتجدد خلال مرور الفصول بدون أن تؤدي إلى التأثير على جودة ومقاومة البنية التركيبية للخشب. ولا تدخل هذه التشققات إذا في نطاق الضمان. وتأخذ عناصر جذع الخشب وتوصيلاته، التغييرات الحاصلة في الخشب بعين الاعتبار وقد تم بالتبعية تكيف قياساتها لكي تتلائم معها.

D103 - الصيانة:

يوصى بالتحقق من المنتجات وفحصها بانتظام، ولأمان الأطفال، يوصى، في حالة ملاحظتك ظهور ألياف بارزة في الخشب، بصلق الجزء المعني منها لتفادي التعرض لخطر الإصابة بالجروح.

مخصص للاستعمال العائلي معد للاستعمال في الخارج. ممنوع استعماله من قبل الأطفال دون 3 سنوات. خطر الإختناق. مخاطر وقوع.

عدم توافق المقياس والتصميم. يجب استعمال الأجزاء التي يصيبها عيب وفقاً لتعليمات المصنوع.

## Site internet SAV France : www.smoby.fr

**Assistance consommateurs à nous retourner en cas de problèmes / Consumer assistance : for any problems, return this card /**  
Verbraucher-Info: Für weitere Auskünfte, senden Sie diese Karte bitte an / Klantenservice: voor inlichtingen, dese kaart naar ons terugsturen /  
Atención al consumidor: para cualquier información, enviar esta tarjeta. / Assistenza per il consumatore: per informazioni, rispedire la presente cartolina.

NOM / NAME: .....  
PRENOM / SURNAME: .....  
RUE / STREET: .....  
VILLE / TOWN: .....  
CODE POSTAL / POSTAL CODE: .....  
PAYS / COUNTRY: .....  
N° TEL: .....

Réf.:  
**99511762L**  
Colors:

**Description du motif de la réclamation / Cause for complaint / Grund der Beanstandung Omschrijving van de reden van de klacht / Detalle el motivo de su reclamación / Descizione del motivo del reclamo:**

**Manquant / Missing / Fehlende Teile / Tekort / Faltante / Mancante.**

**Cassé / Broken / Gebrochen / Gebroken / Rotura / Rotta.**

**Autre / Other reason / Andere / Andere reden / Otra razón / Altro motivo** .....

**Description ou numéro de la pièce demandée / Description or number of part requested / Beschreibung oder nummer des gewünschten Teils / Omschrijving of nummer van het gevraagde onderdeel / Descrizione o número de la pieza solicitada / Descizione o numero del pezzo richiesto:** .....

.....  
.....  
.....

N°:  N°:  N°:  N°:  N°:  N°:  N°:   
Qté: ..... Qté: ..... Qté: ..... Qté: ..... Qté: ..... Qté: ..... Qté: .....

portique Himalaya

**Smoby**

SMOBY TOYS S.A.S.  
Service après ventes, Le Bourg Dessus,  
39170 Lavans-les-St-Claude, France.  
[www.smoby.fr](http://www.smoby.fr)

SMOBY TOYS GmbH  
Werkstraße 1  
D-90765 Fürth, Germany.  
SMOBY TOYS ESPAÑA, S.L.  
Poligono Industrial Bassa C. Menorca  
46190 Ribarroja Del Turia  
Valencia, Spain.

SIMBA ESPAÑA S.A. - IBERIA  
Avenida de la Industria, 49  
28108 Alcobendas, Madrid, España.

SIMBA TOYS ITALIA S.p.A.  
Strada Statale 52, Km. 23, 560  
28050 Pombia (NO), Italy.

SIMBA TOYS POLSKA Sp. z o.o.  
ul. Flisa 2  
02-247 Warszawa, Poland.

SIMBA TOYS HUNGARIA Kft.  
Vendel Park, Budai u. 4.  
2051 Biatorbágy, Hungary.

SIMBA TOYS CZ, spol. s r.o.  
Lidická 481,  
273 51 Unhošť, Czech Republic.

SIMBA/DICKIE (SWITZERLAND) AG  
Rütistrasse 14  
CH-8952 Schlieren/ZH, Schweiz.

SIMBA TOYS AUSTRIA  
Handels GmbH & Co KG,  
Jochen-Rindt-Str. 25  
1230 Wien, Austria.

SIMBA OYUNCAK PAZARLAMA Ltd. Şti.  
İçerenköy Mahallesi, Huzun Hoca Caddesi  
Piramit Grup İş Merkezi No.57  
34752 Ataşehir / İstanbul, Turkey.

SIMBA TOYS BULGARIA Eood  
ul. Rozova Gradina 7,  
1588 Krivina (Soňa), Bulgaria.

SISO TOYS SOUTH AFRICA (PTY) Ltd.  
4 Northgate Place - Redhill, Durban  
4051 Kwa Zulu Natal, South Africa.

SIMBA-DICKIE NORDIC AS  
Hauganveien 293  
3178 Våle, Norway.

SIMBA DICKIE FINLAND OY  
Sinikalliontie 3 B  
02630 Espoo, Finland.

N.V. SIMBA TOYS BENELUX S.A. - BELGIUM  
Moeskroensesteenweg 383C,  
8511 Aalbeke, Belgium.

N.V. SIMBA TOYS BENELUX S.A. - NL  
Holthuis 22b  
7335 AC Apeldoorn, Nederland.

S.C. SIMBA TOYS ROMANIA SRL  
Baia Mare, Dura Str no 3, Romania.

SIMBA TOYS RUSSIA, BELARUSSIA  
stroenie 7, vladenie "Tricolor"  
mcr. Vostryakovo, Domodedovo  
Moscow region, zip 142072, Russia.

SIMBA TOYS UKRAINE Ltd  
42 Chervonokatska street,  
Kyiv 02660, Ukraine.

SIMBA TOYS INDIA Pvt Ltd.  
808, Windfall, Sahar Plaza Complex  
Kurla Road, J.B. Nagar, Andheri (East)  
Mumbai 400059, India.

SMOBY TOYS HONG KONG Ltd  
Unit 259-260,  
2/F Tsim Sha Tsui Centre,  
66 Mody Road, Tsim Sha Tsui East,  
Kowloon, Hong Kong.

SIMBA TOYS MIDDLE EAST FZCO  
P.O. Box 61106  
Jebel Ali Free Zone, South Zone 5  
PLOT 53 - 1008, Dubai - U.A.E.

SIMBA TOYS MIDDLE EAST QATAR  
P.O. Box 5060 - Doha Qatar.

SIMBA SMOBY CHILE - LATAM & MEXICO  
Los Militares 5885, Oficina 1402  
Las Condes, Santiago de Chile, Chili.

SIMBA TOYS KAZAKHSTAN LLP  
ALP Warehouse Complex, ychastok 1,  
poselok Almerek, Gul'dalinsky rural  
district  
Talgarsky area, Almaty 041611,  
Kazakhstan.



**For UK enquiries only**  
If you need any assistance, help or spare parts for this product,  
please contact the customer care manager.

SIMBA SMOBY TOYS UK Ltd  
Broomfield House  
Bolling Road  
BRADFORD BD4 7BG

tél : 01274765030  
fax : 01274765031  
care@smobytoys.co.uk