

F - ATTENTION!
GB - WARNING!
D - ACHTUNG!
NL - WAARSCHUWING!
E - ¡ADVERTENCIA!
P - ATENÇÃO!
I - AVVERTENZA!
DK - ADVARSEL!
S - VARNING!
FIN - VAROITUS!
N - ADVARSEL!
H - FIGYELMEZTETÉS!
CZ - UPOZORNĚNÍ!

SK - UPOZORNENIE!
PL - OSTRZEŻENIE!
BG - ВНИМАНИЕ!
GR - ΑΠΕΙΡΟΠΟΙΗΣΗ!
SI - OPOZORILO!
HRV - UPOZORENJE!
TR - UYARI!
UA - УВАГА!
EST - HOIATUS!
LT - DĖMESIO!
LV - UZMANĪBU!
AR - تحذیر!

+5
 ans years Jahre Jaar años años anni år år
 vuotta let godina yaşından roki let rokav lata aastastele metü gadiem
 let godina yaşından roki let rokav lata aastastele metü gadiem
 سنوات

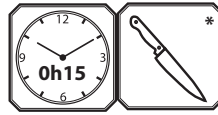

Smoby

* **F** - Outils non fournis
GB - Tools not provided.
D - Werkzeug nicht inbegriffen
NL - Gereedschap niet inbegrepen
E - Herramientas no incluidas
P - Ferramentas não fornecidas.
I - Utensili non forniti
DK - Værktøjer medfølger ikke.
S - Verktyg ingår inte.
FIN - Ei sisälly työkaluja
N - Verktøyt følger ikke med
H - A szerzőmök nem tartozékaai a terméknek.
CZ - Nářadí není součástí dodávky

SK - Nariadenie nie je súčasťou dodávky
PL - Narzędzia niedostarczone w zestawie.
BG - Инструменти не са предоставени.
RO - Scule neinclus
GR - Τα εργαλεία δεν περιλαμβάνονται
SI - Orodje ni priloženo.
HRV - Alati se ne isporučuju
TR - Ürünle dahil değildir
UA - Інструменти не входять у комплект
EST - Tööriistu ei ole kaasas.
LT - Įrankių komplekte nėra
LV - Rīki komplektā nav ietverti.
AR - الأدوات غير مُرفقة مع المنتج.

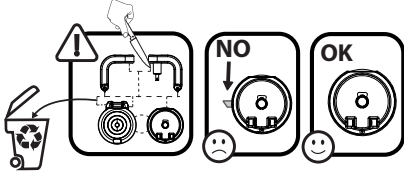

<p>A</p> <p>124084</p>	<p>x1</p>	<p>F</p> <p>123076</p>	<p>x1</p>
<p>B</p> <p>C</p> <p>D</p> <p>E</p> <p>123075</p>	<p>x1</p>	<p>J</p> <p>A2424000529</p>	<p>x1</p>

⚠ WARNING: CHOKING HAZARD.

Small parts. Not for children under 3 yrs.

⚠ WARNING:

Never allow a child to play without adult supervision.

⚠ WARNING:

Toy must be assembled by an adult, as it contains hazardous points or edges. A sharp tool shall be used.

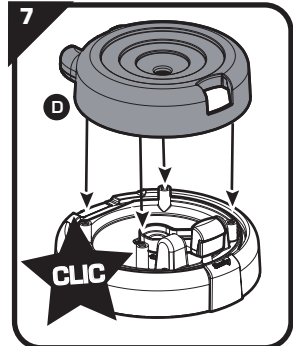
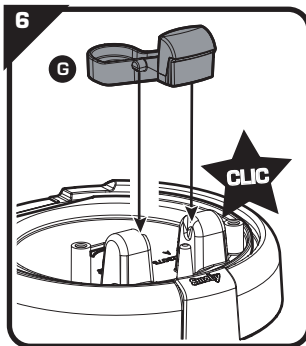
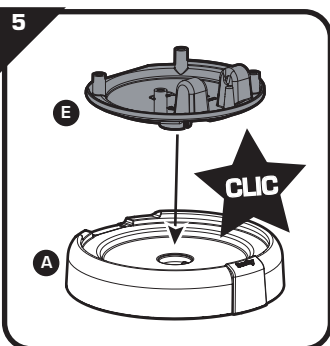
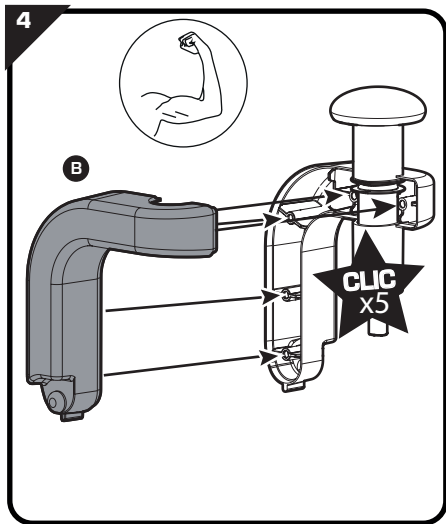
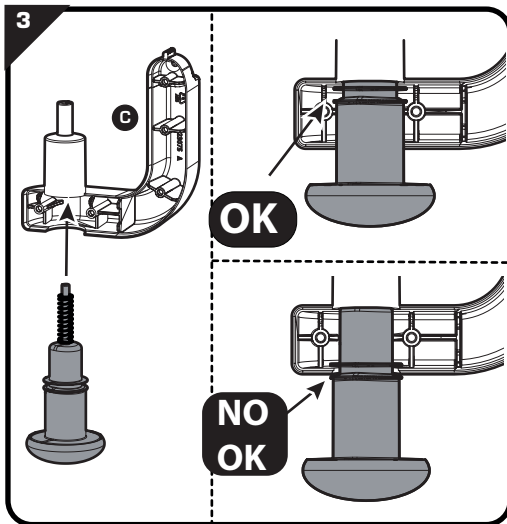
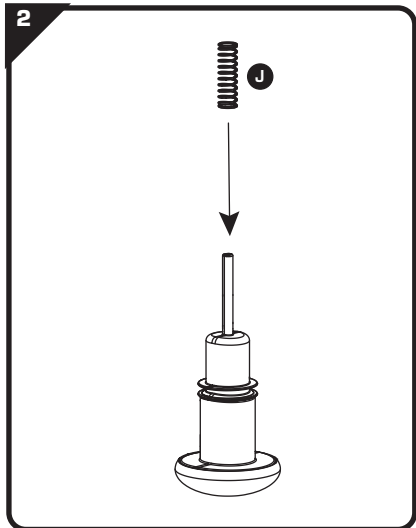
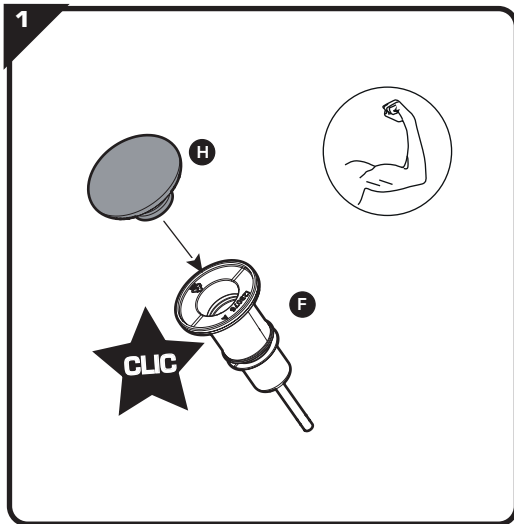

8

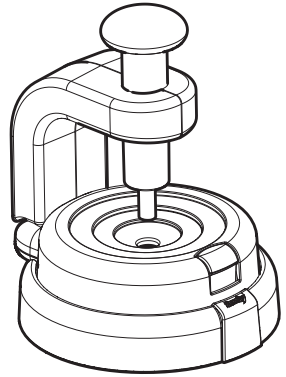
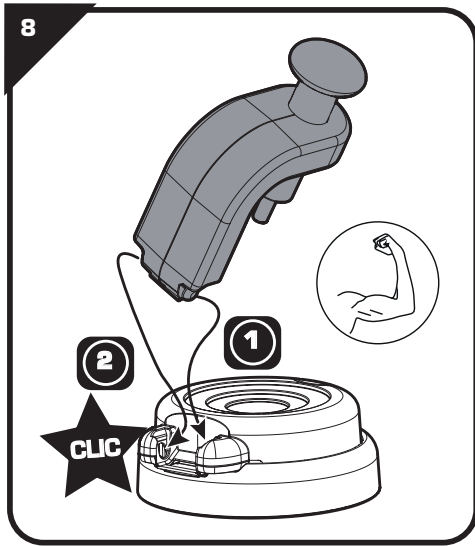

FR

DONNEZ
OU
RECYCLEZ

OU



OU

OU
DÉCHÉTERIEAdresses sur [quefairede mesdechets.fr](http://www.quefairede mesdechets.fr)

Créa fleurs



SMOBY TOYS S.A.S.

Service après vente / After sales service : www.smoby.fr
95 route du Haut Jura - 39170 Lavans-lès-Saint-Claude / France.

Smoby

Assistance consommateurs à nous retourner en cas de problèmes / Consumer assistance: for any problems, return this card /

Verbraucher-Info: Für weitere Auskünfte, senden Sie diese Karte bitte an / Klantenservice: voor inlichtingen, dees kaart naar ons terugsturen /

Atención al consumidor: para cualquier información, enviar esta tarjeta. / Assistenza per il consumatore: per informazioni, respidare la presente cartolina.

NOM / NAME : _____

PRENOM / SURNAME : _____

RUE / STREET : _____

VILLE / TOWN : _____

CODE POSTAL / POSTAL CODE : _____

PAYS / COUNTRY : _____

N°TEL : _____

EMAIL : _____

Description du motif de la réclamation / Cause for complaint / Grund der Beanstandung /
Omschrijving van de reden van de klacht / Detalle el motivo de su reclamación / Descizione del
motivo del reclamo:

- Manquant / Missing / Fehlende Teile / Tekort / Faltante / Mancante.
 Cassé / Broken / Gebrochen / Gebroken / Rotura / Rotto.
 Commentaires / Comments / Bemerkung / Opmerkingen
 / Comentarios / Comment.

Ref.:

Couleurs/Colors:

N° Notice / IS Number :

76A3166012634

N°: N°: N°: N°: N°: N°: N°:

Qté: _____ Qté: _____ Qté: _____ Qté: _____ Qté: _____ Qté: _____ Qté: _____



F-Renseignements importants à conserver. Attention! Pour écarter les dangers liés à l'emballage (attaches, film plastique, embout de gonflage, outils d'assemblage,...) enlever tous les éléments qui ne font pas partie du produit. Jouet à monter par un adulte responsable. ATTENTION! Ne convient pas aux enfants de moins de 3 ans. Petits éléments. Danger d'étouffement. ATTENTION! Ne jamais laisser un enfant jouer sans la surveillance d'un adulte. Toute réclamation doit être accompagnée de la preuve d'achat (ticket de caisse). Les pièces doivent être dégrappées par un adulte avec un outil tranchant pour éviter les bords coupants. GB-Important information to be kept. Warning! To avoid any hazards related to the packaging (tags, plastic film, inflation nozzle, assembly tools, etc.), remove all of the parts that are not part of the product. Toy to be assembled by a responsible adult. WARNING! Not suitable for children under 3 years of age. Small parts. Choking hazard. WARNING! Never allow a child to play without adult supervision. Any complaint must be accompanied by the proof of purchase (receipt). The plastic or metal links between parts should be removed by an adult using a cutting tool to avoid sharp edges. Do not use the product before it is properly installed. Adult supervision is necessary for children under 4 years of age. D-Wichtige Hinweise, die aufzuheben sind. Achtung: Um die mit der Verpackung verbundenen Gefahren (Befestigungen, Plastikfolien, Stutzen zum Aufpumpen, Montagewerkzeuge ...) zu vermeiden, alle Elemente, die nicht Teil des Produktes sind, entfernen. Muss von einem verantwortlichen Erwachsenen zusammen gebaut werden. ACHTUNG! Nicht für Kinder unter 3 Jahren geeignet. Kleine Bestandteile. Erststükkungsgefahr. ACHTUNG! Ein Kind niemals ohne Aufsicht eines Erwachsenen spielen lassen. Bei Reklamationen den Kaufnachweis mitschicken (Kassenschein). Die Teile müssen von einem Erwachsenen mit einem Schneidewerkzeug abgetrennt werden, so dass keine schneidenden Kanten entstehen. NL-Belangrijke inlichtingen die u moet bewaren. WAARSCHUWING! Om alle gevaren verbonden aan de verpakking (klemmen, plastic folie, oppomppopzestuk, montagegereedschap,...) te elimineren, moeten alle onderdelen die geen deel uitmaken van het product worden verwijderd. Het product moet door een verantwoordelijke volwassene gemonteerd worden. WAARSCHUWING! Niet geschikt voor kinderen onder 3 jaar. Kleine onderdelen. Verstikkingsgevaar. WAARSCHUWING! Laat het kind nooit zonder toezicht van een volwassene spelen. Elke klacht moet worden vergezeld door het aankoopbewijs (kassabon). De plastic bandjes die de onderdelen onderling vasthouden moeten door een volwassene met een scherp gereedschap verwijderd worden om het ontstaan van scherpe randen te voorkomen. E-Informaciones importantes que deben conservarse. ¡Advertencia! Para eliminar los peligros vinculados al embalaje (ataaduras, film plástico, boquilla de inflar, herramientas de montaje,...), retire todos los elementos que no forman parte del producto. ¡Juguete que requiere ser montado por un adulto responsable. ¡ADVERTENCIA! No recomendado para niños de menos de 3 años. Contiene piezas pequeñas. Peligro de asfixia. ¡ADVERTENCIA! Nunca permita que los niños jueguen sin supervisión de un adulto. Cualquier reclamación debe ir acompañada con el justificante de compra (ticket de caja). La atadura de plástico entre las piezas deberá quitarla un adulto utilizando una herramienta de corte, para evitar los bordes cortantes. P-!Informações importantes a guardar. Atenção! Para eliminar os perigos associados à embalagem (atíhlos, película de plástico, bocal de enchimento, ferramentas de montagem,...), retire todos os elementos que não fazem parte do produto. Brinquedo para ser montado por um adulto responsável. AVISO! Não convém às crianças com menos de 3 anos. Contém pequenos elementos. Perigo de asfixia. ATENÇÃO! Nunca deixe uma criança brincar sem a supervisão de um adulto. Qualquer reclamação deve ser acompanhada da prova de

76A3166012634 P3/4

compira (taħto de caixa). As peças devem ser separadas por um adulto munido de uma ferramenta cortante, para evitar extremidades cortantes. I- Informazioni importanti da conservare. Avvertenza! Per evitare rischi connessi ai materiali di imballaggio (accessori, pellicole, attacco di gonfiaggio, utensili di assemblaggio ecc.), rimuovere tutti gli elementi che non fanno parte del prodotto. Il gioco deve essere montato da una persona adulta responsabile. AVVERTENZA! Non adatto a bambini di età inferiore a 3 anni. Particelle. Pericolo di soffocamento. AVVERTENZA! Non lasciare mai giocare i bambini senza la sorveglianza di un adulto. Qualsiasi reclamo deve essere accompagnato dalla prova d'acquisto (scontrino di cassa). Per evitare il contatto con i bordi affilati, le diverse parti devono essere separate da un adulto usando un utensile tagliente. **DK** -Gem disse vigtige oplysninger. Advarsel! For at undgå mulige farer forbundet med emballagen (fastgørelsesmateriale, plastfolie, inflationsspid, samleværktøjer, ...) bør alle dele, der ikke udgør en del af produktet straks fjernes. Legetøjet skal samles af en ansvarlig voksen. ADVARSEL! Uegnet for børn under 3 år. Består af små dele. Kvælningsfare. ADVARSEL! Lad aldrig barnet lege uden voksenopsyn. VED enhver reklamation skal der vedlægges kobsbevis (kassebon). Delene skal skilles ad af en voksen med et skæreværktøj for at undgå skæringer. S-Viktige informationer som ska sparas. Varning! Avslagna alla element som inte är en del av produktet. För att undvika faror avseende förpackningen (fastgöringar, plastfilm, uppblåsningspump, monteringsverktyg, ...) ska alla som inte hör till monteringen tas bort. VARNING! Ej lämplig för barn under 3 år. Innehåller smådelar. Kvävningsskada. VARNING! Låt aldrig barnet leka utan vuxen tillsyn. Alla reklamationer bör åtföljas av inköpsbevis (kassavikt). Plasten mellan de olika delarna bör avlägnas av vuxen med ett skärverktyg för att undvika att barnet kommer i kontakt med de våsa vankerna. **FI** -Tärkeät tiedot, jotka on säilytettävä. Varoitus! Pakkaukseen liittyvien osien välittämiseksi poista kaikki sellaiset osat (kiinnikkeet, muovikalvat, suuttimet, kokoomistukalut jne.), jotka eivät ole osia tuotetta. Lelun saa koota vain vastuullinen aikuinen. VAROITUS! Ei sovellu alle 3-vuotiaille lapsille. Pieniä osia. Tukehutusvaara. VAROITUS! Älä koskaan lapsen leikkiä ilman aikuisen valvontaa. Kaikkien valmistusten liitteeno on toimitettavia ostodokumentteja (kassavittit). Aikuisen on irrotettava osat toisistaan leikkivälinekokoalun käyttämällä terävien reunojen välittämiseksi. **N**-Ta vare på disse viktige opplysningene. Advarsel! For å unngå farer knyttet til emballajsen (merkepapir, plastfolie, oppblåsningsmunnstykker, monteringsverktøy, osv.), fjern alle delene som ikke er en del av produktet. Må monteres av en voksen. ADVARSEL! Ikke egnert for barn under tre år. Små deler. Kvælningsfare. ADVARSEL! La aldri barnet leke uten oppsyn av en voksen. Ved reklamasjon må kvittering med kjøpsbevis medfølge. Plastikk mellom delene skal fjernes av en voksen person med kutteverktøy for å unngå skåringer. **H**-Fonto információt, figyelemmeljes! Figyelmeztetés! A csomagolás miatt fellépő veszélyek elkerülése érdekében (címkek, műanyag filmréteg, felfújó hűvőka, összeheszerelési eszközök stb.) távolítsd el a minden olyan alkatrészt, amely nem a termék része. A játékok csak felolós nélkül rakhatók össze. FIGYELEM! ZETTESÍTESI Nem felel meg a 3 évesnél kisebb gyerekek számára. Apró részek. Fuldázóveszély. FIGYELEM! ZETTESÍTESI Soha ne engedje a gyermekét felolós nélküli játszásán! Minden reklamációt a vásárlás bizonyítékául kell kísérjen (pénztárjegy). Az alkatrészeket egy vágezőszókkal felolós nélkül szétválasztania, hogy elkerülje az éles széleket. **C**-Důležitá pokyny k uchování. Upozornění! Pro zabránění nebezpečí v souvislosti s obalem (spojujací materiál, plastová fólie, nafukovací nástavec, montážní nástroje...) odstráňte všechny součásti, které nejsou součástí výrobku. Hračka určená k montáži zodpovědnou dospělou osobou. POZOR! I Nevhodné pro děti do 3 let. VARNING! Gahue mále části. Nebezpečí udusenia. UPOZORNENÍ! Nikdy nedovolte detm hrát si bez dozoru dospěle osoby. Všechny reklamace musia obsahovat doklad o koupi (pokladniční listek). Spojujací části musia odstranit dospěle osoba pomocí ostrého nástroje tak, aby se nevytvorily ostré hrany. **S**-Důležitá pokyny na uchovanie. Upozornenie! Pre zabránenie nebezpečenstva v súvislosti s obalom (spojujaci materiál, plastová fólia, nafukovací nadstavec, montážne nástroje...) odstráňte všetky súčasti, ktoré nie sú súčasťou výrobku. Hračka určená na montáž zodpovednú dospelou osobou. UPOZORNENIE! Nevhodné pre deti do troch rokov. VARNING! Gahue mále části. Nebezpečie udusenia. UPOZORNENIE! Nikdy nedovólte detm hrať sa bez dozoru dospelé osoby. Všetky reklamácie musia obsahovať doklad o zakúpení (pokladničný listok). Súčasti musia od seba oddeliť dospelá osoba ostrým nástrojom, aby boli odstránené ostré hrany. **PL**-Ważne informacje - należy zachować. Uwaga! Aby uniknąć niebezpieczeństw związanych z opakowaniem (zaczepy, folia plastowa, końcówka do pompowania, narzędzia do montażu itp.), należy usunąć wszystkie elementy, które nie należą do produktu. Do montażu przez osobę dorosłą. OSTRZEŻENIE! Nieodpowiednie dla dzieci w wieku poniżej 3 lat. Male elementy. Ryzyko uduszenia. OSTRZEŻENIE! Nigdy nie należy zostawiać bawiącego się dziecka bez nadzoru osoby dorosłej. Przy każdej reklamacji należy okazać dowód zakupu (paragon). Aby uniknąć óstrych krawędzi, osoba dorosła powinna narzędziem tnącym usunąć z części wszystkie plastikowe/metalowe zabezpieczenia. **BG**-Важни указания, които трябва да бъдат запазени. Внимание! За да избегнете опасността, свързани с опаковката (крепящите елементи, пластмасово фолио, накрайник за наддуване, инструментите за монтаж...), премахнете всички елементи, които не са част от продукта. Трябва да се монтира от възрастни отговорни лица. ПРЕДУПРЕЖДЕНИЕ! Непоходящо за деца на възраст под 3 години. Малки елементи. Опасност от задушаване. ВНИМАНИЕ! Не оставяйте никой дете да играе без надзор на възрастна лице. Пръти задръжане на рекламация, изпращайте и доказателство за извършената покупка(касавата бележка). Частите трябва да бъдат разделени от възрастен с помощта на рещеч инструмент, за да се избегне нараняване от рещечите ръбове. **RO**-Pastrajți aceste instructiuni importante. Avertisment! Pentru evitarea riscurilor legate de ambalaj (elemente de prindere, folii de plastic, duze de umflare, scule de asamblare...) îndepărtati toate elementele care nu fac parte din produs. Jucăria trebuie montată sub supravegherea unui adult responsabil. ATENȚIE! Nepotrivit pentru copii cu vârsta sub 3 ani. Piese mici. Pericol de sufocare. ATENȚIE! Nu lăsați niciodată un copil să se joace fără a fi supravegheat de un adult. Toate reclamațiile trebuie să fie însoțite de dovada cumpărării (bonul de casă). PIESELE TREBUIE SĂ FIE NETEZITE DE UN ADULT SA AJUTORI UNUI INSTRUMENT ASCUȚIT PENTRU A EVITA MARGINELE TAIOASE. **GR**-Σημαντικές πληροφορίες που πρέπει να φυλάξετε. ΠΡΟΕΙΔΡΟΜΕΝΗ Η ΓΙΑ ΤΟ ΑΠΟΡΥΘΜΙΣΤΟ ΚΑΘΕ ΚΙΝΩΝΟΣ ΑΠΟ ΤΑ ΥΛΙΚΑ ΣΥΣΚΕΥΑΣΙΑΣ (ΕΤΙΚΕΤΕΣ, ΠΛΑΣΤΙΚΗ ΜΕΜΒΡΑΝΗ, ΒΕΛΩΝΑ ΦΟΥΣΚΩΜΑΤΟΣ, ΕΡΓΑΛΕΙΑ ΣΥΝΑΡΜΟΛΟΓΗΣΗΣ Κ.Λ.Τ), ΑΦΑΙΡΕΣΤΕ ΟΛΑ ΤΑ ΣΤΟΙΧΕΙΑ ΠΟΥ ΔΕΝ ΑΠΟΤΕΛΟΥΝ ΤΗΡΙΑ ΤΟΥ ΠΡΟΪΟΝΤΟΣ. Παυρίνι που πρέπει να συναρμολογηθεί από υπεύθυνο ενήλικα. ΠΡΟΕΙΔΡΟΜΕΝΗ ΑΚΑΤΑΛΗΛΗ ΓΙΑ ΠΑΙΔΙΑ ΚΙΤΟΥ ΓΙΑ 3 ΕΤΩΝ. Μικρά τμήματα. Κίνδυνος ασφυξίας. ΠΡΟΕΙΔΡΟΜΕΝΗ Μην αφήνετε τα παιδιά να παίζουν χωρίς επίτηρησι από κούλυνο ενήλικα. Κάθε παράπονο πρέπει να συνοδεύεται από απόδειξη. Πρτη αναγγελία ή αναγγελία, εκπράττειτε και δικαιολόγησι για ιβερμένητα πούκμια(κασοβάτα βελέμια). Части треба да бъдат разделени от възрастен с помощта на рещеч инструмент, за да се избегне нараняване от рещечите ръбове. **SI**-Informacije proizvajalca shranite za kasnejšo uporabo. Pozor! Izogib nevarnosti, povezani z embalažo (plastični ovojni, razni dodatki, napravljeni delci, pripomočki za sestavljanje...) odstranite vse elemente, ki niso del izdelka. Igrajo naj sestavi odgovorna odrasla oseba. OPOZORILO! Izdelek ni primeren za otroke, mlajše od treh let. Majhni delci. Nevarnost zadušitve. OPOZORILO! Nikoli ne dovolite otroku, da se igra brez nadzora odrasle osebe. V primeru uveljavljanja reklamacije morate obvezno priložiti račun prodajalca. Plastične povezovalne spojke med posameznimi sestavnimi deli mora z uporabo orodja za rezanje odstraniti odrasla oseba tako, da pri tem ne nastanejo ostri robovi. **HRV** -Molim da sačuvate ove upute radi eventualne prepiske. Upozorenje!Nad izbjegavanja opasnosti koje se odnose na ambalažu (etikete, plastična folija, maznica za napuhavanje, alati za sastavljanje, itd.) uklonite vse dijelove koji nisu dio proizvoda. Postavljanje je dozvoljeno isključivo odraslim osobama. UPOZORENJE! Nije namijenjeno djeci mlađoj od 3 godine. Mali dijelovi. Opasnost od gušenja. UPOZORENJE! Nijekad ne dopustite djjetetu da se igra bez nadzora odrasle osebe. U prvijeru uvazavanje garancije morate obavezno priložiti račun prodavača. Plastične ili metalne spojke između dijelova treba ukloniti odrasla osoba reznim alatom kako bi se izbjegli ostri rubovi. **TR**-Lütfen alacak yazmalar için bu uyarıları saklayın. Dikkat! Ambalajla ilgili herhangi bir tehlikeyi önlemek için (etiketler, plastik film, şişirme ağı, montaj araçları vb.), ürünün parçaları arasında tüm parçaları çıkarın. Yetişkinler tarafından kesici bir aletle çıkarılmalı gerektmektedir. **UA** -Зберігайте цю інструкцію на випадок можливого використання у майбутньому, увага! Шкоди уникнути небезпек, пов'язаних з упаковкою (кріплення, поліетиленова плівка, наконечник для наддування, інструменти для збирання тощо), видаляйте усі елементи, які не є частиною виробу. Іграшка повинна збиратися тільки дорослими. **UBA**! Іграшка не призначена для дітей віком до 3 років. Дрібні деталі. Небезпеку проковтнути. **UBA**! Ніколи не залишайте дитину, яка грається, без нагляду дорослих. Будь-яку скаргу повинен супроводжувати доказ придбання (квитанція). Деталі повинні бути оброблені дорослими за допомогою гострого інструменту для уникнення ранимих країв. **EST** -Oluline teave, mis tuleks alles hoida. Hoiatus! Pakendiga lihtselt, kile, täitmistisk, kokkupaneku tööriistad jne) seotud ohtude ennetamiseks eemaldage kõik osad, mis ei ole toote osad. Mänguasju tuleks kokku panna vastutav täiskasvanu poolt. HOIATUS! Ei ole sobiv alla 3-aastastele lastele. Väikesed osad. Kägistamisoh. HOIATUS! Ärge kunagi lubage lastel mängida ilma täiskasvanu järelevalvel. Kaebustele tuleks lisada osatü tõendav dokument (kvitтинг). Terveks aärte välitsemiseks peab täiskasvanu loikeriäta alal eemaldama osadevahelised plastist või metallist ühendused. **LT** -Svarbi informacija, kuri būtina išsaugoti. Ispėjimai! Siekdami išvengti bet kokių pakuotės (etiketės, plastikinės plėvelės, pūtimo antgalių, surinkimo įrankių ir pan.) keliamo pavojaus, pašalininkite visus nereikalingus elementus. Zaislą turi sumontuoti atsakingas suaugęs asmuo. DĖMESIO! Netinka vaikams iki 3 metų amžiaus. Mažos dalys. Užspringimo pavojus. DĖMESIO! Niekada nelieksite vaikai žaisti be suaugusio priežiūros. Reikiąntį pretenziją būtina pateikti pirmiko įrodymą (kasos vntis). Suaugusysis privalo, naudodamas pavojuo įrankiu, iškarpyti dalis jungtis, kad neliktų aštrių kraštų. **LV** -Svarīga informācija saglabāšanai. Uzmanību! Lai neradītu apdraudējumu saistībā ar iepakojumu (etiketes, plastmasas plēvē, gaisa piepūšanas sprausla, montāžas ierīces), noņemiet visus liekās detaļas. Rotālietu jāmontē atbildīgajam pieaugušajam. UZMANĪBU! Nav piemērots bērniem, kas nav sasnieguši 3 gadu vecumu. Nelielas sastāvdaļas. Elpas trūkuma risks. UZMANĪBU! Nedrīkst atstāt bērnu spēlējoties bez pieaugušā uzraudzības. Ikvienā sūdzībā jāpietiekamo pirmku apstiprinošs dokuments (kases čeks). Starp daļām esošo plastmasas vai metāla savienojumu atvienošanu veic pieaugušais ar atbiedgjiem griezējinstrumentiem, lai izvairītos no asām malām.

التعليمات الهامة المطلوب الاحتفاظ بها.

تحذير! قم بإزالة المخاطر المرتبطة بالتغليف (المقويات)، الغلاف البلاستيكي، فوهة النفخ، أدوات جميع المنتج، الخ.)، قم بإزالة جميع العناصر التي لا تشكل جزءاً من اللعبة

يجب أن يقوم بجمع هذه اللعبة شخص بالغ مسئول
منوع استعماله من قبل الأطفال دون الثالثة. خطر الاختناق

مكونات صغيرة قد تسبب خطر الاختناق.

تحذير! لا تسمح للأطفال بالعبع بدون إشراف شخص بالغ.

لا تستخدم المنتج قبل أن يكون مركب بشكل صحيح
يجب مراقبة الأطفال الذين يقل عمرهم عن أربع سنوات من قبل شخص راشد
كل شكوى يجب أن يرفق بها دليل الشراء (إيصال الحزينة).

يجب فصل القطع من قبل شخص بالغ بواسطة أداة حادة لتجنب الحوادث القاتلة.



(IT) RACCOLTA CARTA
VERIFICA LE DISPOSIZIONI DEL TUO COMUNE PER LA RACCOLTA DIFFERENZIATA