

Smoby  
1/8 AAP1055/F

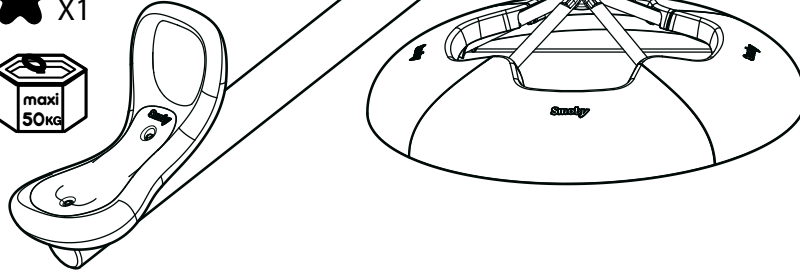
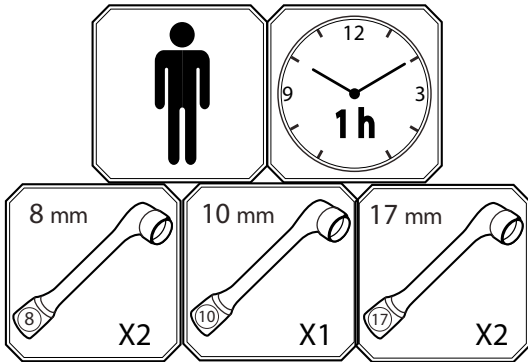

**F - Le bois est un élément naturel :** Le bois réagit en fonction des différences de températures et d'humidité de son environnement. Le diamètre des rondins peut donc légèrement varier. Des fissures peuvent apparaître et se résorber au cours des saisons sans nuire à la qualité et à la résistance de la structure. Ces fissures n'entrent donc pas dans le cadre de la garantie. Les éléments de jonction tiennent compte des variations du bois et leurs dimensions sont adaptées en conséquence. **GB - Wood is a natural substance:** Wood reacts according to the temperature and humidity changes in its environment. The diameter of logs may vary slightly therefore. Cracks may appear and disappear during the seasons without harming the quality and strength of the structure. These cracks are not covered by the guarantee therefore. Joining parts take account of variations in the wood and their dimensions are adapted accordingly. **D - Holz ist ein natürlicher Rohstoff.** Das Holz reagiert auf die Schwankungen in Temperatur und Feuchtigkeit seiner Umgebung. Der Durchmesser der runden Stäbe kann daher geringfügig schwanken. Im Laufe der Jahreszeiten können Risse auftreten und wieder verschwinden, ohne die Qualität und Festigkeit der Konstruktion zu beeinträchtigen. Derartige Risse fallen daher nicht unter die Garantie. Die Verbindungselemente tragen solchen Veränderungen des Holzes Rechnung und ihre Abmessungen sind entsprechend ausgelegt. **NL - Hout is een natuur element :** Hout reageert op de in de omgeving aanwezige temperatuur- en vochtigheidsschommelingen. De diameter van blokhout kan dan ook iets variëren. Er kunnen scheurtjes optreden, die dan ook weer verdwijnen tijdens het seizoen zonder dat dit invloed heeft op de kwaliteit en de stevigheid van de structuur. Deze scheurtjes vallen dientengevolge niet in het kader van de garantie. De voegelementen houden rekening met de mogelijke houtuitzetting en hun afmetingen zijn dienovereenkomstig aangepast. **E - La madera es un elemento natural:** La madera reacciona en función de las diferencias de temperatura y humedad de su medio ambiente. Por tanto, el diámetro de los troncos puede variar ligeramente. Pueden aparecer grietas y reabsorberse con el transcurso de las temporadas sin perjudicar la calidad ni la resistencia de la estructura. Por consiguiente, estas grietas no están cubiertas por la garantía. Los elementos de unión tienen en cuenta las variaciones de la madera, y sus dimensiones se adaptan en consecuencia. **P - A madeira é um elemento natural:** A madeira reage em função das diferenças de temperatura e de humidade do ambiente. O diâmetro dos toros pode, então, variar ligeiramente. Podem surgir fissuras, que são reabsorvidas ao longo das estações sem afectar a qualidade e a resistência da estrutura. Assim, estas fissuras não entram no âmbito da garantia. Os elementos de junção têm em conta as variações da madeira e as suas dimensões são consequentemente adaptadas. **I - Il legno è un elemento naturale:** Il legno reagisce in base alle diverse temperature e umidità dell'ambiente in cui si trova. Il diametro dei tronchi può dunque subire leggere variazioni. Possono apparire delle fessurazioni, che potrebbero riassorbirsi nel corso delle stagioni, senza alcuna influenza sulla qualità e sulla resistenza della struttura. Tali fessurazioni non sono quindi incluse nella garanzia. Gli elementi di giunzione tengono in considerazione le variazioni del legno e le relative dimensioni adattate di conseguenza. **DK - Træ er et naturmateriale:** Træ reagerer på temperatur- og fugtforholdene i omgivelserne. Træstykkernes diameter kan således variere lidt. Der kan opstå revner, som forsvinder igen i løbet af året, og det har ingen indflydelse på strukturens kvalitet og modstandskraft. Sådanne revner er derfor ikke omfattet af garantien. Samlingselementerne tager højde for træets variationer, og dimensionen er tilpasset i henhold hertil. **S - Trä är ett naturligt material:** Trä reagerar i förhållande till skillnader i temperatur och fuktighet i omgivningen. Stockarnas diameter kan därför variera något. Sprickor kan framträda och försvinna under tiden löpp utan att detta försämrar strukturens kvalitet eller hållbarhet. Dessa sprickor omfattas därför inte av garantin. Fogdelarna tar med træs variationer i beräkningen och deras storlek är anpassade därefter. **FIN - Puu on luonnollinen aine:** Puu reagoi ympäristöns lämpötila- ja kosteuserojen mukaan. Pölkkyjen läpimittä voi siis vaihdella jonkin verran. Halkkeamia voi näkyä, ja ne voivat väistyä kausiluontoisesti vähintöimittämä rakenteen laatu ja vastustuskykyä. Näitä halkkeamia ei takuun kata. Liitososissa on otettu huomioon puun vaihtelut, ja osien mitat on mukautettu niiden perusteella. **N - Tré er et naturlig material:** Tré reagerer på temperatur- og fuktighetsvariasjoner i omgivelsene. Diameteren på stokkene kan derfor variere noe. Sprekker kan dannes og lukkes i løpet av et år uten å innvirke på kvaliteten og styrken på strukturen. Disse sprekkene dekkas derfor ikke av garantien. Sammenføyningene tar hensyn til variasjonene i treet, og størrelsen er tilpasset deretter. **H - A fa egy természetes elem:** A faanyag reagál a környezet hőmérsékletének és nedvesség tartalmának változásaira. Emiatt

a rönkök átmérője enyhén különböző lehet. Az évszakok során repedések jelenhetnek meg és szivódhatnak fel, anélkül, hogy rontanak a szerkezeti minőségét és ellenállást. Eppen ezért a jótállás e repedésekre nem vonatkozik. Az összekötő elemek figyelembe veszik a faanyag változásait, méreteik e változásokhoz igazodnak. **CZ - Dřevo je přírodní materiál:** Dřevo „pracuje“ v závislosti na změnách okolní teploty a vlhkosti. Průměr tyčí se proto může mírně měnit. V průběhu let se mohou objevovat praskliny a opět mizet, a to bez dopadu na kvalitu a odolnost konstrukce. Na takovoto praskliny se tedy nevztahuje záruka. Řešení spojovacích prvků na takovoto změny pamatuje a jejich rozměry jsou patřičně upraveny. **SK - Drevo je prírodný materiál:** Drevo reaguje na zmeny teploty a vlhkosti vo svojom okolí. Z toho dôvodu sa môže priemer guľatin mierne meniť. Časom sa môžu trhliny objaviť a zmiznúť bez toho, aby bola dotknutá kvalita a odolnosť štruktúry. Tieto trhliny teda nie sú predmetom záruky. Spojovacie prvky berú ohľad na to, že drevo pracuje, a sú podľa toho dimenzované. **PL - Drewno jest naturalne :** Drewno reaguje na różnice temperatur i wilgotności otoczenia. W związku z tym średnica okrągłaków może nieznacznie się różnić. W czasie zmiany pór roku mogą pojawić się pęknięcia i same zniknąć, nie wpływają to jednak negatywnie na wytrzymałość konstrukcji. Tym samym tego rodzaju pęknięcia nie są objęte gwarancją. Zastosowane elementy łączące uwzględniają zmiany drewna i są do tego dostosowane pod względem rozmiarów. **BG - дървото е естествен елемент :** Дървото променя функциите си спрямо разликите в температурата и влажността на околната му среда. Затова диаметърът на дънерите може леко да варира. През сезоните могат да се появят и изчезнат пукнатини без да вредят на качеството и устойчивостта на структурата. Затова тези пукнатини не влизат в рамките на гаранцията. Съвързочните елементи съдържат вариации в дървото и размерите им се адаптират в последствие. **RO - Lemnul este un element natural :** Lemnul reacționează în funcție de diferențele de temperatură și de umiditate din mediul înconjurător. Diametrul bustenilor poate deci varia ușor. În decursul anotimpurilor pot să apară fisuri care pot fi resorbite fără a afecta calitatea și rezistența structurii. Prin urmare, aceste fisuri nu sunt incluse în garanție. Elementele de joncțiune țin cont de variațiile lemnului și dimensiunile acestora sunt adaptate în mod corespunzător. **GR - Το ξύλο είναι φυσικό στοιχείο:** Το ξύλο αντιδρά ανάλογα με τις διακυμάνσεις θερμοκρασίας και υγρασίας του περιβάλλοντος του. Επομένως, η διάμετρος των κορμών μπορεί να διαφέρει λίγο. Μπορεί να εμφανιστούν ρωγμές και να απορροφηθούν κατά τη διάρκεια της σεζόν χωρίς να βλάψουν την ποιότητα και την αντοχή της κατασκευής. Κατά συνέπεια, οι ρωγμές αυτές δεν καλύπτονται από την εγγύηση. Τα στοιχεία ένωσης λαμβάνουν υπόψη τις παραλλαγές του ξύλου και οι διαστάσεις τους προσαρμόζονται ανάλογα. **SI - Les je naraven material:** Les „deluje“ v odvisnosti od temperaturnih razlik in vlažnosti okolice, zato se premer palc lahko nekoliko spreminja. Tekom let se lahko pojavijo razpoke, ki se pozneje zopet izgubijo, in to brez posledic na kakovost oziroma odpornost tekture. Na tovrstne razpoke se torej ne nanaša garancija. Pri konstrukciji veznih elementov se takšne spremembe že upoštevajo, zato so njihove dimenzije temu primerno prilagajene. **HRV - Drvo je prirodni element:** Drvo reagira na temperaturu i vlažnu svoje okoline. Promjer oblika može stoga lakarirati. Mogu se pojaviti pukotine i nestati tijekom vremena a da ne naškodi kvaliteti i otpornosti strukture. Ove pukotine dakle ne ulaze u okvir jamstva. Spojni elementi uzimaju u obzir odstupanja drva i njihove su dimenzije tome prilagođene. **TR - Ağaç doğal bir malzemedir:** Ağaç içinde bulunduğu çevrede oluşun ısı ve nem farklıklarına göre tepki verir. Dolayısıyla kalın sopalardan çapı hafifçe değişebilir. Çatlaklar meydana gelebilir ve bunlar yapının kalitesine ve direncine zarar vermeden mevsimler içinde kaybolabilir. Dolayısıyla bu çatlaklar garanti kapsamında girmezler. Bağlantı elemanları ağaç değişikliklerini göz önüne alırlar ve ebatları buna bağlı olarak uyarlanırlar. **RUS - Древо является природным элементом:** Древо реагирует на разницу температуры и влажности окружающей среды. Диаметр срезов, следовательно, может немного отличаться. В зависимости от времени года на структуре могут появляться и пропадать трещины, не снижая ее качества и устойчивости. Соединительные элементы учитывают подобные изменения дерева, и их размеры подгоняются соответствующим образом. **UA - Древо є природним елементом:** Древо реагує на різницю температури та вологості навколишнього середовища. Діаметр зрізів, відповідно, може трохи відрізнятись. Відповідно до пори року на структурі можуть з'являтися та зникати тріщини, не знижуючи її якості та стійкості. З'єднувальні елементи враховують зміни дерева, а їх розміри прилагоджуються відповідним образом.

الخشب، عنصر طبيعي

تعتمد ردود فعل الخشب على مختلف درجات حرارة ورطوبة محيطه. ويمكن بالتالي أن يكون قطر الحطب متغيرا بعض الشيء. ويمكن أن تظهر بعض التشققات التي تتبدد خلال مرور الفصول بدون أن تؤدي إلى التأثير على جودة ومقاومة البنية التركيبية للخشب. ولا تدخل هذه التشققات إذا في نطاق الضمان. وتأخذ عناصر جذع الخشب وتوصيالاته، التغييرات الحاصلة في الخشب بعين الاعتبار وقد تم بالتبعية تكيف قياساتها لكي تتلائم معها.

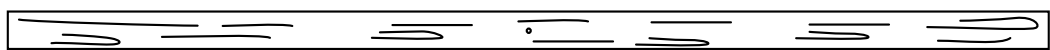

238 cm

(A) X1

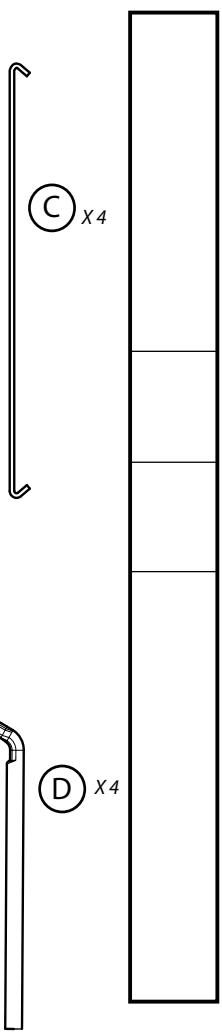

(C) X4



(D) X4

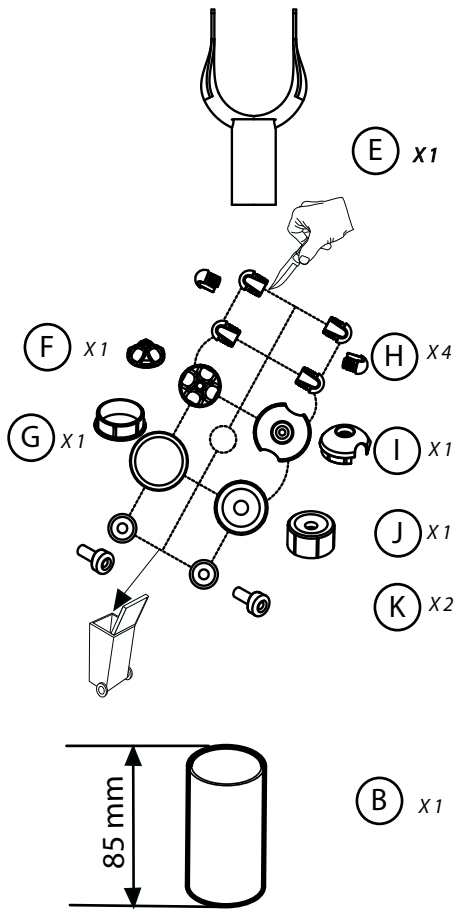

(E) X1

(F) X1

(H) X4

(G) X1

(I) X1

(J) X1

(K) X2

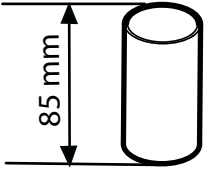

85 mm

(B) X1

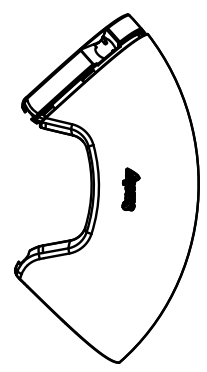

(M) X4

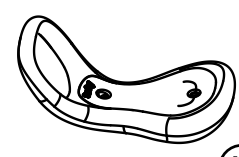

(N) X2

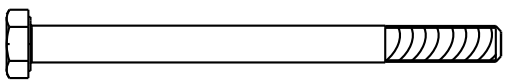

L: 130 mm  $\varnothing$ 10

(AA) X1

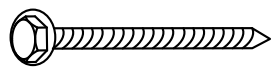

L: 60mm  $\varnothing$ 6,5

(BB) X4

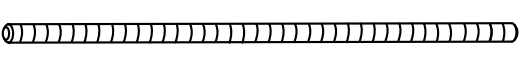

L: 160 mm  $\varnothing$ 5

(CC) X1



$\varnothing$ 6,5

(DD) X6



$\varnothing$ 10

(EE) X1

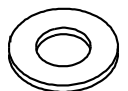

$\varnothing$ 50

(FF) X1



$\varnothing$ 5

(GG) X2



21X19 mm

(HH) X1



$\varnothing$ 5

(JJ) X2

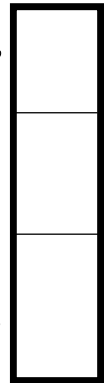

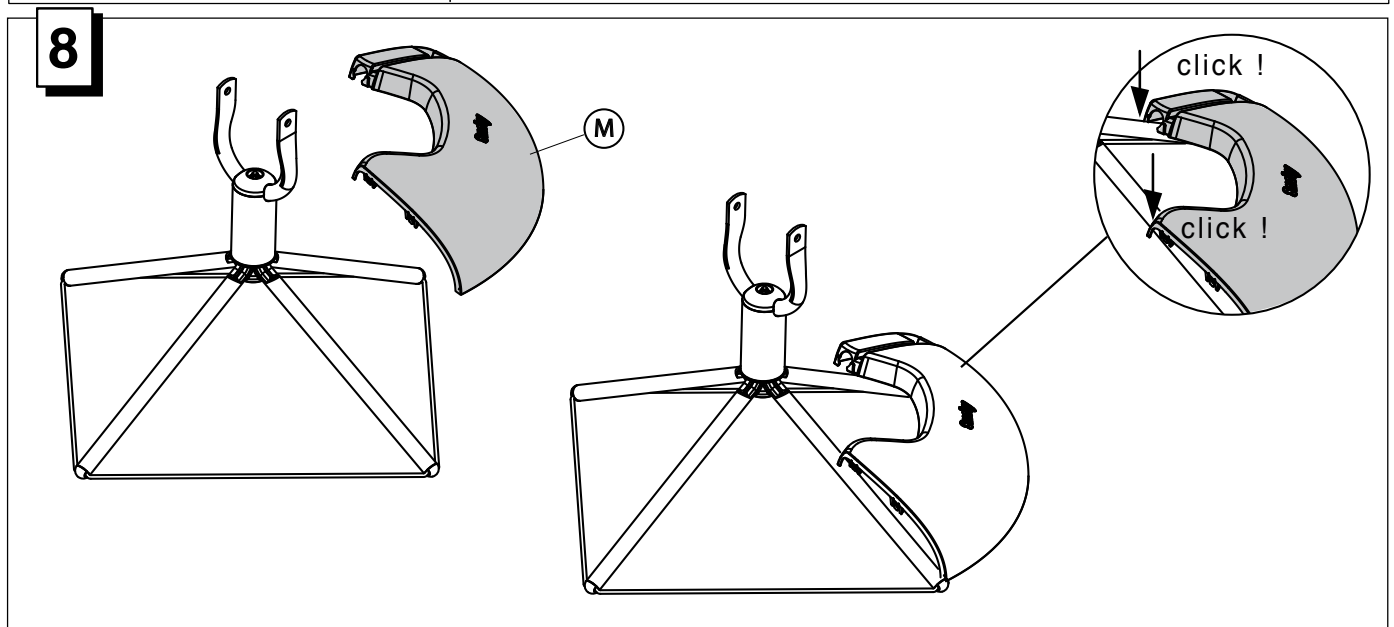
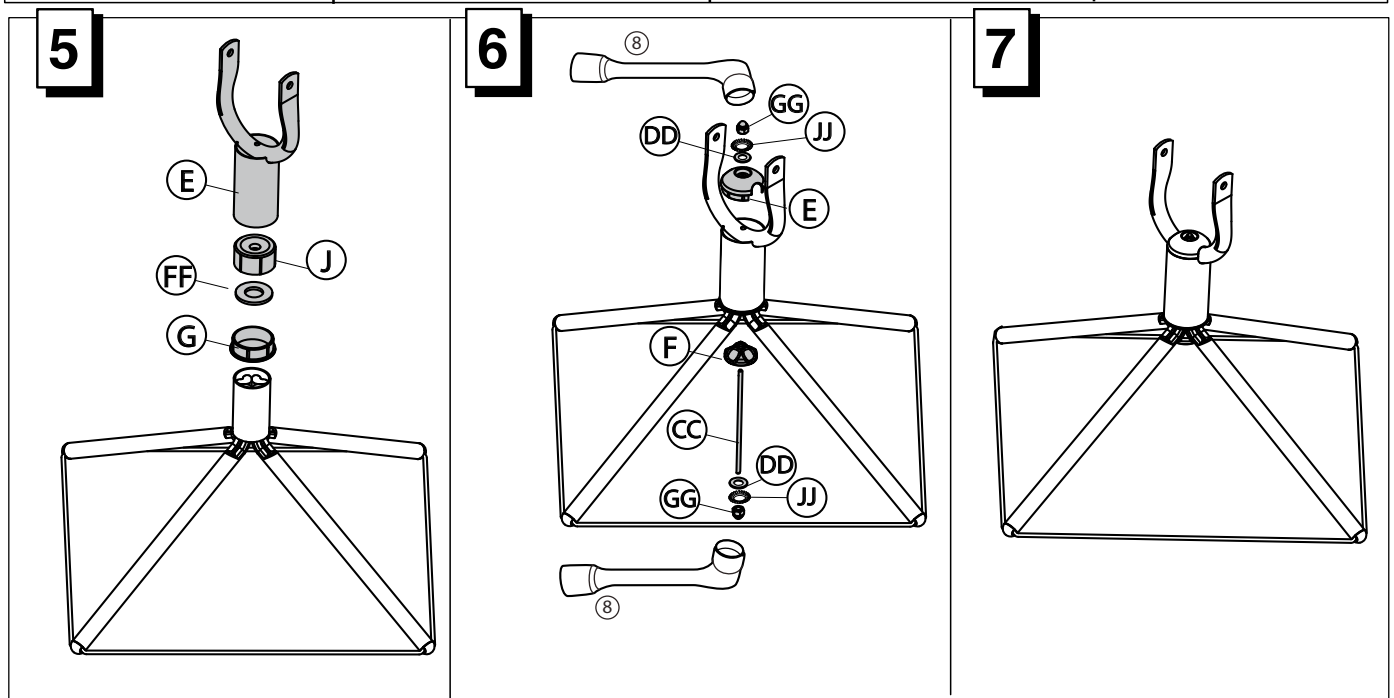
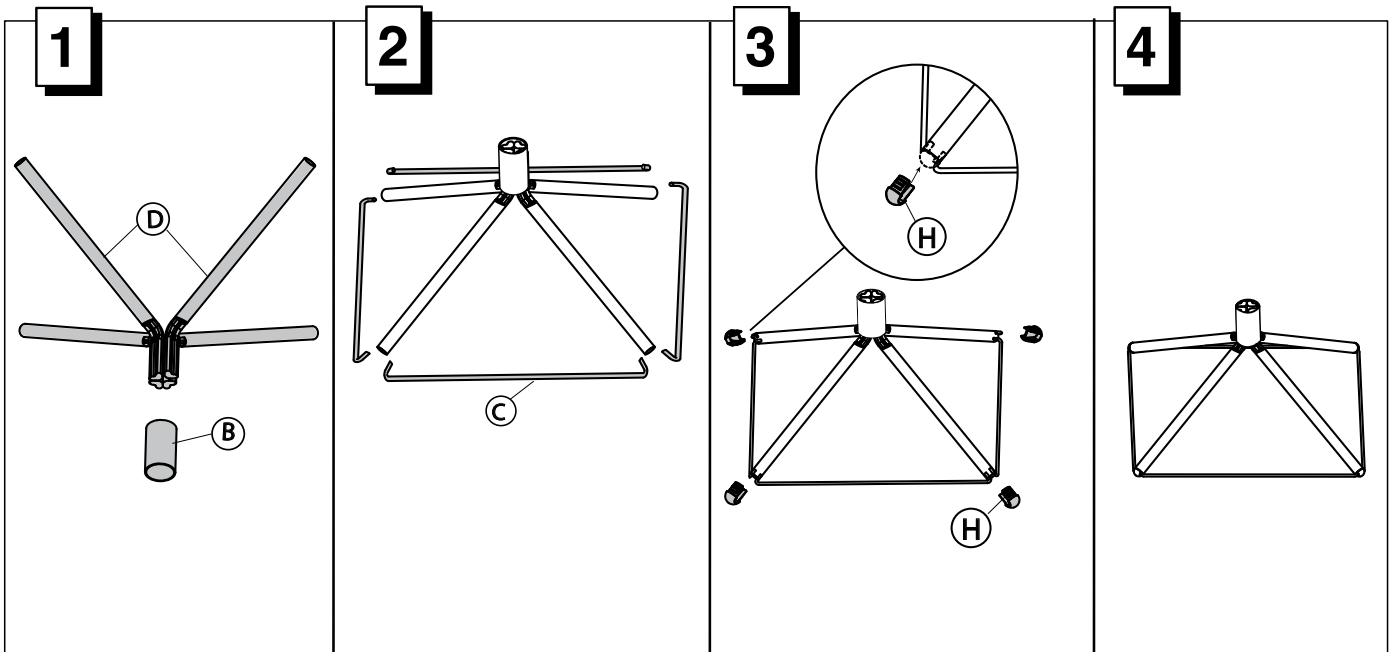

9

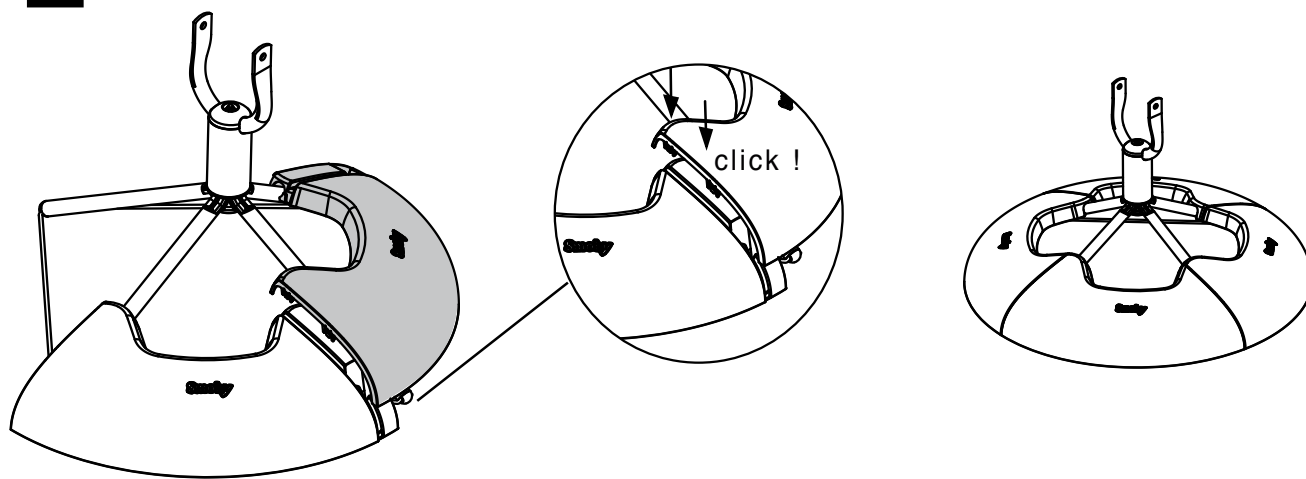

10

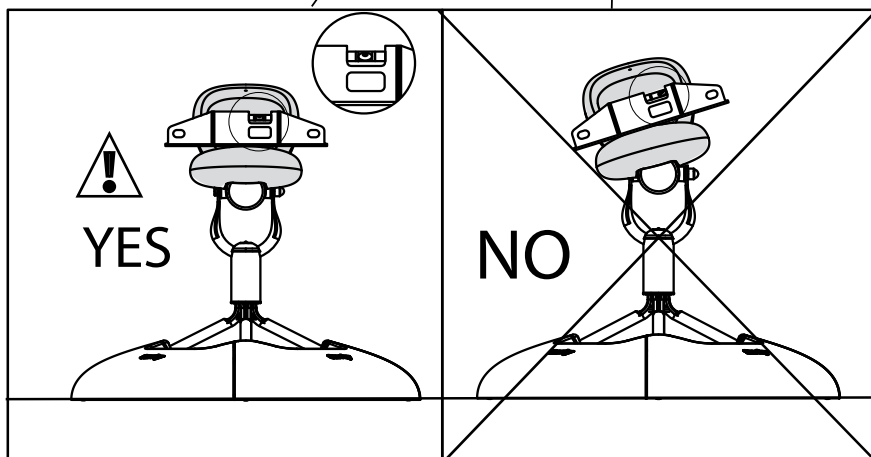
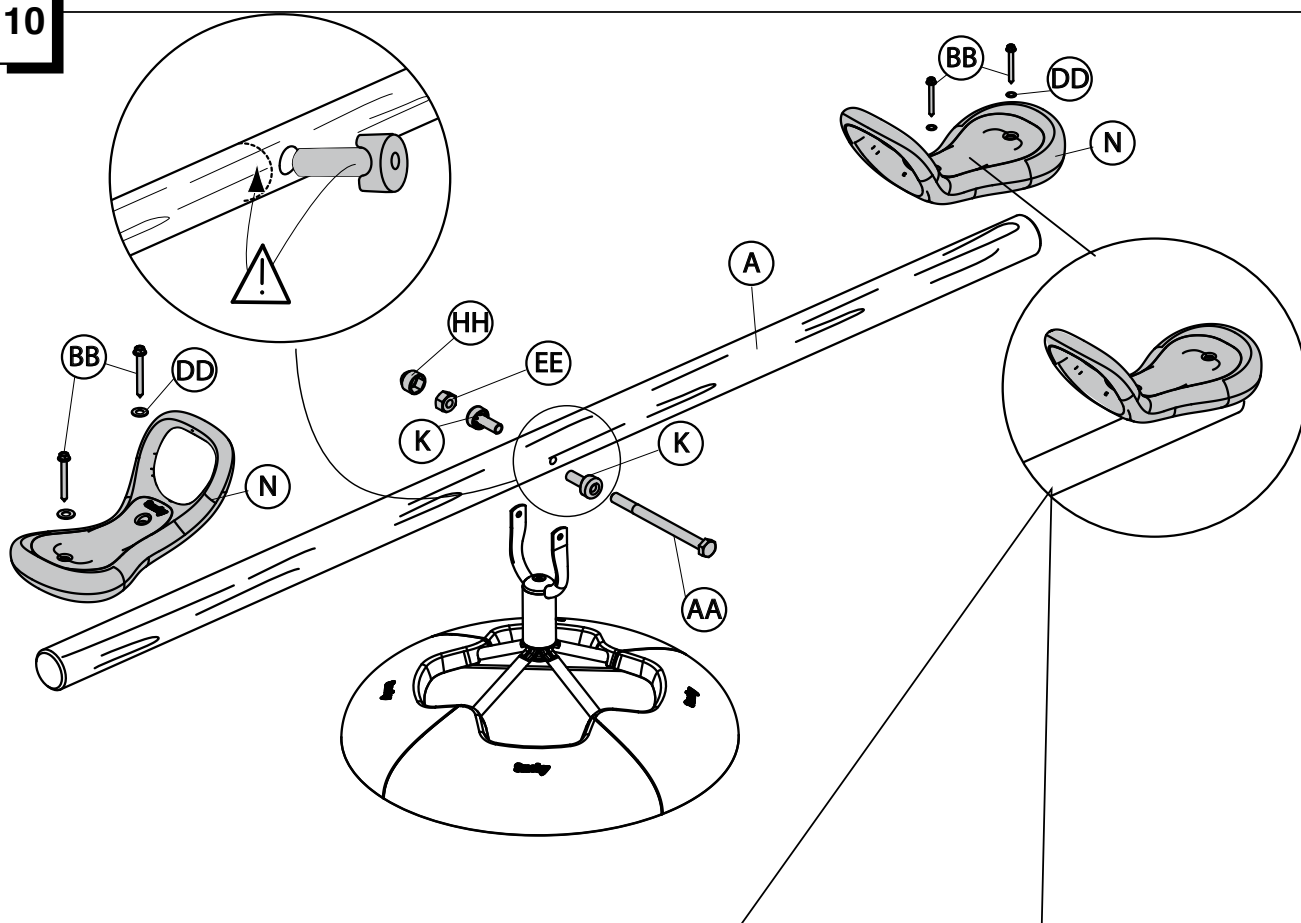

**E** - Renseignements importants à conserver. ATTENTION! Avant de donner le jouet à l'enfant enlever tous les éléments non nécessaires au jeu. Danger d'étouffement. ATTENTION! A lire attentivement et conserver pour consultation ultérieure. Jouet à monter par un adulte responsable. ATTENTION! A utiliser sous la surveillance rapprochée d'un adulte. Toute réclamation doit être accompagnée de la preuve d'achat (ticket de caisse). Les pièces doivent être dégrappées par un adulte avec un outil pour éviter les bords coupants. L'ensemble doit être installé sur un sol plat et horizontal. Ne pas l'installer sur des sols durs, stuc, béton ou bitume; sinon il convient d'utiliser des surfaces amortissantes. Choisissez un endroit non obstrué (2 mètres au minimum autour du produit) afin que les fonctions du jeu ne soient pas entravées et que la sécurité soit assurée, sans clôtures, garages, maisons, branches suspendues, canalisations ni câbles électrique. L'ensemble doit être impérativement fixé au sol suivant les recommandations afin d'assurer la stabilité de l'ensemble lors de l'utilisation. Veiller à ce que le montage, les fixations et les protections de chaque élément soient effectués conformément aux indications de la notice technique. Vérifier régulièrement l'état du produit au début de chaque session de jeu (assemblage, protection, les pièces en plastique et / ou les pièces électriques) Resserrer ou refixer les éléments de sécurité et les parties principales si nécessaire. Si un défaut est constaté, ne pas utiliser le produit avant qu'il ne soit réparé. Le non-respect des consignes pourrait provoquer une chute, un basculement ou diverses dégradations. Nettoyer fréquemment la glissière à l'eau savonneuse pour limiter l'électricité statique. Pendant la période hivernale, ne pas donner de choc violent sur le jouet au risque de le détériorer. Lubrifier périodiquement les parties mobiles. Toute modification réalisée sur le jouet d'origine (par exemple, l'ajout d'un accessoire) doit être faite selon les instructions fournies par le distributeur original du jouet Attention: montage et réglage à réaliser par un adulte responsable. Surveiller l'apparition des points de corrosion et les neutraliser le cas échéant. Graisser légèrement et régulièrement les anneaux de fixation des agrès et les parties mobiles métalliques. Les agrès doivent être remplacés dès les premiers signes de dégradation ou d'usage, et de toute façon, tous les 20 à 30 mois suivant les conditions climatiques auxquelles est exposé le produit. Il est fortement conseillé de démonter et d'abriter les agrès pendant l'hiver.

- Traitement du bois : Le bois utilisé par SMOBY subit un traitement de haute qualité contre le pourrissement et les attaques d'insectes pour assurer une bonne durée de ses produits dans le temps. Ce traitement est garanti 10 ans.

- Entretien : Il est conseillé de vérifier régulièrement les produits. Pour la sécurité des enfants, si vous notez l'apparition de fibres de bois soulevées, il est recommandé de poncer la partie concernée pour éviter tous risques de blessures.

Garantie contractuelle: 3 ans pour les pièces en plastique et 1 an pour les pièces métalliques en usage conforme à la destination du produit et aux instructions de montage figurant dans la notice technique jointe au produit. Toute réclamation doit être accompagnée de la preuve d'achat (ticket de caisse). ATTENTION! Réserve à un usage familial. Destinée à une utilisation extérieure. ATTENTION! Ne convient pas aux enfants de moins de 3 ans. Danger de chute. Taille et conception non adaptés.

**GB** - Important information to be kept. WARNING! Before giving the toy to a child, remove all the unnecessary parts from the game. Risk of choking. CAUTION! Read carefully and keep for future reference. Toy to be assembled by a responsible adult. WARNING! To be used under the direct supervision of an adult. Any complaint must be accompanied by the proof of purchase (receipt). The plastic links between parts should be removed by an adult for safety. The unit must be installed on flat, horizontal ground. Do not install on hard ground, for instance concrete or asphalt, without laying a shock-absorbing surface. Choose an area free of any obstacle (2 mts minimum from the product) that do not interfere the playing functions and do not damage the security, such as fences, garages, houses, hanging branches, pipes or electrical wires. The unit must necessarily be fixed to the ground according to the recommendations in order to ensure the stability of the unit when in use. Ensure that the assembly, attachments and protections of each component are carried out in accordance with the indications in the technical instructions. Check regularly at the start of each game session the condition of the product (assembly, protection, plastic parts and / or electric parts). Tighten or re-fix the safety elements and the main parts if necessary. If a defect is noted, do not use the product until it has been repaired. The non-respect of instructions could provoke falling, tipping over or various types of deterioration. Frequently clean the slide with soapy water to limit static electricity. During the winter period, do not give a violent hit to the toy which may damage it. Periodically lubricate the mobile parts. Any amendment made on original toy (for example, the addition of an accessory) must be made according to the instructions supplied by the original toy retailer Warning: assembly and adjustment to be carried out by a responsible adult.

Watch out for the appearance of points of corrosion and neutralize them where necessary. Lightly and regularly grease the fixing rings of the items of apparatus and the metal moving parts. The items of apparatus must be replaced on the first signs of damage or wear and in all cases every 20 to 30 months depending on the climatic conditions to which the product is exposed.

It is strongly recommended that the items of apparatus should be taken down and sheltered during winter.

- Wood treatment: The wood used by SMOBY undergoes high quality treatment against rotting and attack from insects in order to ensure that its products last a long time. This treatment is guaranteed for 10 years.

- Wood is a natural substance: Wood reacts according to the temperature and humidity changes in its environment. The diameter of logs may vary slightly therefore. Cracks may appear and disappear during the seasons without harming the quality and strength of the structure. These cracks are not covered by the guarantee therefore. Joining parts take account of variations in the wood and their dimensions are adapted accordingly

- Maintenance: We advise checking products regularly. For children's safety, if you notice the appearance of raised wooden splinters, we recommend sanding down the part concerned to avoid any risk of injury.

Contractual warranty: 3 years for plastic parts and 1 year for metal parts used in conformity with the purpose for which the product is designed and according to the assembly instructions set out in the technical instructions that come with the product. Any complaint must be accompanied by the proof of purchase (receipt). WARNING! Only for domestic use. Designed for exterior use. WARNING! Not suitable for children under 3 years of age. Risk of falling. Unsuitable design and size. Do not use the product before it is properly installed. Adult supervision is necessary for children under 4 years of age. Do not walk closely in front of, behind or between moving items. Do not twist swing chains, as this may cause a reduction in chain's strength. Do not swing empty seats. Do not use the equipment in any way other than the one recommended. Do not stop the equipment suddenly while it is motion.

**D** - Wichtige Hinweise, die aufzuheben sind. ACHTUNG! Bevor dem Kind das Spielzeug ausgehändigt wird, alle Teile entfernen, die für das Spielzeug nicht erforderlich sind. Erstickungsgefahr. ACHTUNG! Genau durchlesen und zum Nachsehen aufbewahren.

Muss von einem verantwortlichen Erwachsenen zusammen gebaut werden. ACHTUNG! Nur unter ständiger Aufsicht eines Erwachsenen verwenden. Bei Reklamationen den Kaufnachweis mitschicken (Kassenschein). Die Teile müssen von einem Erwachsenen mit einem Werkzeug abgetrennt werden, so dass keine schneidenden Kanten entstehen. Die Einheit muss auf ebenem und horizontalem Boden aufgestellt werden. Nicht auf harten Böden wie Beton oder Bitumen aufstellen : anderenfalls sollten dämpfende Flächen benutzt werden. Wählen Sie einen Ort ohne Hindernisse (im Umkreis von 2m vor Produkt), die das Funktionieren beeinträchtigen oder ein Sicherheitsrisiko darstellen könnten, z.B. Zäune, Garagen, Häuser, herabhängende Äste, Rohre oder Elektrokabel. Die Einheit muss unbedingt auf dem Boden in Übereinstimmung mit den Empfehlungen befestigt werden, um für die Stabilität beim Gebrauch zu sorgen. Sicherstellen, dass die Montage, der Befestigungen und der Schutz jedes Elements in Übereinstimmung mit den Angaben der technischen Anweisungen durchgeführt werden. Überprüfen Sie den Zustand des Produkts (Zusammenbau, Schutzfunktion, Kunststoff- und/oder Elektroteile) ehe damit gespielt wird. Die Sicherheitselemente und Hauptelemente regelmäßig prüfen und nachziehen oder neu befestigen. Wird ein Fehler festgestellt, darf das Produkt erst wieder verwendet werden, wenn es repariert wurde. Die Nichteinhaltung dieser Anweisungen kann zu einem Sturz, einem Umkippen oder verschiedenen Schäden führen. Die Gleitschiene regelmäßig mit Seifenlauge waschen, um statische Elektrizität zu vermeiden. Während des Winters darf das Spielzeug keinen schweren Schlägen ausgesetzt sein, es könnte beschädigt werden. Die beweglichen Teile regelmäßig schmieren. Veränderungen an dem Original-Spielzeug (beispielsweise der Anbau von Teilen) dürfen nur entsprechend den Anweisungen des ursprünglichen Anbieters vorgenommen werden. Achtung: die Montage und Einstellung müssen von einem verantwortlichen Erwachsenen vorgenommen werden. Das Auftreten von Korrosion überwachen und diese ggf. neutralisieren. Die Befestigungsringe der Turmgeräte und die beweglichen Metallteile regelmäßig leicht schmieren. Die Turmgeräte müssen beim Auftreten erster Anzeichen von Verschlechterung oder Abnutzung und in jedem Fall alle 20 bis 30 Monate, je nach den Klimabedingungen, denen das Produkt ausgesetzt ist. Es wird dringend empfohlen, die Turmgeräte während des Winters abzumontieren und geschützt zu lagern.

- Die Bearbeitung des Holzes: Das von SMOBY verwendete Holz wird einer Bearbeitung gegen Fäulnis und Insektenbefall unterzogen, die eine hohe Qualität aufweist, um die Lebensdauer dieser Produkte über Jahre hinweg zu gewährleisten. Für diese Behandlung wird eine Garantie von 10 Jahren gewährt.

D102 - Holz ist ein natürlicher Rohstoff. : Das Holz reagiert auf die Schwankungen in Temperatur und Feuchtigkeit seiner Umgebung. Der Durchmesser der runden Stäbe kann daher geringfügig schwanken. Im Laufe der Jahreszeiten können Risse auftreten und wieder verschwinden, ohne die Qualität und Festigkeit der Konstruktion zu beeinträchtigen. Derartige Risse fallen daher nicht unter die Garantie. Die Verbindungselemente tragen solchen Veränderungen des Holzes Rechnung und ihre Abmessungen sind entsprechend ausgelegt.

- Pflege und Wartung: Es ist ratsam, die Produkte regelmäßig zu kontrollieren. Sollten Sie vorstehende Holzfasern bemerken, wird für die Sicherheit der Kinder empfohlen, die jeweilige Stelle zu schleifen, um ein Gefähr von Verletzungen zu vermeiden.

Vertragliche Garantie: 3 Jahre für Kunststoffteile und ein Jahr für Metallteile bei sachgemäßem Gebrauch des Produkts in Übereinstimmung mit den Montageanweisungen der dem Produkt anliegenden technischen Beschreibung. Bei Reklamationen den Kaufnachweis mitschicken (Kassenschein). ACHTUNG! Nur für den Hausgebrauch. Vorgehen für die Verwendung im Freien. WARNING! Nicht für Kinder unter 3 Jahren geeignet.

Sturzgefahr. Größe und Konzeption nicht geeignet.

**NL** - Belangrijke inlichtingen die u moet bewaren. LET OP! Alvorens het speelgoed aan het kind te geven alle niet voor het spel benodigde onderdelen verwijderen. Gevaar voor verstikking. LET OP ! Aandachtig lezen en bewaren om later te kunnen raadplegen indien nodig Door een aansprakelijke volwassene te monteren speelgoed. LET OP! Te gebruiken onder nauwlettend toezicht van een volwassene. Elke klacht moet worden vergezeld door het aankoopbewijs (kassabon). De plastic bandjes die de onderdelen onderling vasthouden moeten door een volwassene met een stuk gereedschap verwijderd worden om het ontstaan van scherpe randen te voorkomen. Het geheel moet worden geïnstalleerd op een vlakke en horizontale ondergrond. Niet installeren op harde vloeren zoals beton of asfalt bijvoorbeeld, als dit toch het geval is moet u eerst een schokbrekende oppervlakte eronder aanbrengen. Kies een gebied vrij van obstakels (minimum 2m uit de buurt van het product) die het spelen kunnen hinderen of de veiligheid kunnen aantasten, zoals omheining, garages, huizen, hangende takken, leidingen of elektrische bedrading. Het is vereist het geheel op de ondergrond te bevestigen volgens de aanwijzingen, teneinde de stabiliteit van het geheel tijdens het gebruik te verzekeren. Zorg ervoor dat de montage, de bevestigingen en de beveiliging van ieder onderdeel wordt uitgevoerd in overeenstemming met de aanwijzingen van de technische handleiding. Alvorens te spelen, controleer de staat van het product (montage, beveiligingen, plastic en/of elektrische onderdelen) Zonodig de veiligheidsdelen opnieuw aandraaien of vastzetten evenals de hofoonderdelen. Indien er een gebrek wordt geconstateerd, het product repareren en vervolgens gebruiken. Het niet in acht nemen van de aanwijzingen kan leiden tot vallen, kantelen, of andere beschadigingen. Het glijtreact regelmatig reinigen met water en zeep om statische elektriciteit te voorkomen. Gedurende de winter, het speelgoed behoeden voor stevige schokken waardoor het product zou kunnen beschadigen. De beweegbare onderdelen periodiek invetten. Elke aanpassing die op het origineel speelgoed wordt uitgevoerd (bijv. het aanbrengen van een accessoire) moet gebeuren volgens de aanwijzingen die met het origineel speelgoed zijn meegeleverd Let op : de montage en afstelling wordt verricht door een aansprakelijke volwassene. Controleren of er roestpunten verschijnen en ze in het voorkomende geval neutraliseren. De bevestigingsringen van de toestellen en de metalen beweegbare delen regelmatig iets smeren. De toestellen moeten worden vervangen bij het eerste teken van beschadiging of slijtage en in ieder geval om de 20 tot 30 maanden, naar gelang de weersomstandigheden waaraan ze worden. Het is ten sterkste aangeraden de toestellen te demonteren en op te slaan tijdens de wintermaanden.

Houtbehandeling : Het door SMOBY gebruikte hout heeft een hoogwaardige behandeling tegen bederf en insecten ondergaan om een lang gebruik met het verstrijken van de tijd van de producten veilig te stellen. Deze behandeling geniet een garantie van 10 jaar. Hout is een natuur element : Hout reageert op de in de omgeving aanwezige temperatuur- en vochtigheidsomkeringen. De diameter van blokhout kan dan ook iets variëren. Er kunnen scheurtjes optreden, die dan ook weer verdwijnen tijdens het seizoen zonder dat dit invloed heeft op de kwaliteit en de stevigheid van de structuur. Deze scheurtjes vallen dientengevolge niet in het kader van de garantie. De voegelementen houden rekening met de mogelijke houtuitzetting en hun afmetingen zijn dienovereenkomstig aangepast.

Onderhoud: Het is aangeraden de producten regelmatig te controleren. Met het oog op de veiligheid van kinderen, moet u, indien u ziet dat houtvezels

Contractuele garantie: 3 jaar op de plastic onderdelen en 1 jaar op de metalen onderdelen bij een normaal gebruik van het product, en met inachtneming van de montage-instructies die worden vermeld

in de bij het product ingesloten technische handleiding. Elke klacht moet worden vergezeld door het aankoopbewijs (kassabon). WAARSCHUWING! Uitsluitend voor gebruik buitenshuis. WAARSCHUWING! Niet geschikt voor kinderen onder 3 jaar. Gevaar voor vallen. Niet overeenstemmend maat en uitvoering.

**E** - Informaciones importantes que deben conservarse. ¡PRECAUCIÓN! Antes de dar el juguete al niño retire todos los elementos innecesarios para jugar. Peligro de asfixia. ¡ATENCIÓN! Léase atentamente y consérvese para cualquier consulta ulterior. Juguete que requiere ser montado por un adulto responsable. ¡ATENCIÓN! Utilizar bajo la vigilancia de un adulto. Cualquier reclamación debe ir acompañada con el justificante de compra (ticket de caja). La atadura de plástico entre las piezas deberá quitarla un adulto con una herramienta para evitar los bordes cortantes. El conjunto debe instalarse en un suelo plano y horizontal. No instalarlo sobre suelos duros, estilo hormigón o asfalto; si no convendría utilizar superficies amortiguadoras. Elegir un espacio libre de todo obstáculo (a 2 metros como mínimo del producto) para que no obstaculice las funciones de juego y perjudique la seguridad, como por ejemplo vallas, garajes, casas, ramas que cuelgan, tuberías o cables eléctricos. El conjunto debe ser imperativamente estar fijado al suelo según las recomendaciones con el fin de garantizar la estabilidad del conjunto cuando se esté utilizando. Compruebe que el montaje, fijaciones y protecciones de cada elemento se realizan en conformidad a las indicaciones del manual técnico. Verificar regularmente y al inicio de cada sesión de juego el estado del producto (montaje, protecciones, partes de plástico y/o eléctricas). Apretar de nuevo o volver a fijar los elementos de seguridad y las partes principales si fuera necesario. Si se observa algún defecto, no utilice el producto antes de que este reparado. No respetar estas instrucciones podrían provocar una caída, vuelcos o deterioraciones diversas. Limpie frecuentemente la bajada del tobogán con agua jabonosa para disminuir la electricidad estática. Durante el periodo hivernal no someta el juguete a choques violentos ya que podría dañarlo. Lubrifique regularmente las partes móviles. Toda modificación aportada al juguete de origen (por ejemplo, el añadido de un accesorio) debe ser efectuada conforme a las instrucciones abastecidas por el minorista del juguete de origen. Precaución: el montaje y ajuste debe realizarse por un adulto responsable. Vigile la aparición de los puntos de corrosión y neutralícelos cuando proceda. Engrase ligera y regularmente los anillos de fijación de los equipos y las piezas móviles metálicas. Los equipos deben cambiarse a partir de los primeros signos de degradación o desgaste, y de todos modos, cada 20 a 30 meses según las condiciones climáticas a las cuales se expone el producto.

Se aconseja vivamente desmontar y guardar los equipos durante el invierno.

- Tratamiento de la madera: La madera utilizada por SMOBY se somete a un tratamiento de alta calidad contra el empudricamiento y los ataques de insectos para garantizar una buena duración de sus productos con el paso del tiempo. Este tratamiento está garantizado 10 años.

D102 - La madera es un elemento natural: La madera reacciona en función de las diferencias de temperatura y humedad de su medio ambiente. Por tanto, el diámetro de los troncos puede variar ligeramente. Pueden aparecer grietas y reabsorberse con el transcurso de las temporadas sin perjudicar la calidad ni la resistencia de la estructura. Por consiguiente, estas grietas no están cubiertas por la garantía. Los elementos de unión tienen en cuenta las variaciones de la madera, y sus dimensiones se adaptan en consecuencia.

- Mantenimiento: Se aconseja comprobar regularmente los productos. Para la seguridad de los niños, si usted constata la aparición de astillas, se recomienda lijar la parte concernida para evitar herir.

Garantía contractual: 3 años para las piezas de plástico y 1 año para las piezas metálicas bajo la condición de utilización conforme a la aplicación del producto y a las instrucciones de montaje que aparecen en la guía técnica adjunta al producto. Cualquier reclamación debe ir acompañada con el justificante de compra (ticket de caja). ¡ADVERTENCIA! Solo para uso doméstico. Apto para uso exterior. ¡PRECAUCIÓN! No recomendado para niños de menos de 3 años. Riesgo de caída. Tamaño y diseño no adaptado.

**P** - Informações importantes a guardar. ATENÇÃO! Antes de dar o brinquedo à criança, tirar todas as peças não necessárias para brincar. Perigo de asfixia. ATENÇÃO! A ler com atenção e a guardar para consulta posterior. Brinquedo para ser montado por um adulto responsável. ATENÇÃO! Utilizar sob a vigilância próxima de um adulto. Qualquer reclamação deve ser acompanhado da prova de compra (talão de caixa). As peças devem ser separadas por um adulto munido de uma ferramenta para limar as arestas vivas, cortantes. O conjunto deve ser instalado sobre solo liso e horizontal. Não proceder à sua instalação em pavimentos duros, do tipo betão ou betume; caso contrário, mostra-se adequado utilizar superfícies amortecedoras. Escolha uma área sem obstáculos (2 metros no mínimo do produto) que não interfiram com as funções de utilização e que não danifiquem a segurança, como vedações, garagens, casas, ramos de árvores, tubos ou fios elétricos. O conjunto deve estar obrigatoriamente fixado ao solo segundo as recomendações, para assegurar a estabilidade do conjunto durante o uso. Verificar se esta montagem, as fixações e as proteções de cada elemento sejam efectuadas de acordo com as indicações das instruções técnicas. Verifique regularmente no início de cada utilização o estado do produto (montagem, protecção, peças de plástico e/ou peças eléctricas). Re-apertar ou fixar novamente os elementos de segurança e as partes principais se for necessário. Se for verificado algum defeito, não utilizar o produto até o defeito ser reparado. O desrespeito dos conselhos poderá provocar uma queda, um desequilíbrio ou diversas degradações. Limpar com frequência a prancha com água e sabão para limitar a electricidade estática. Durante o período hivernal, evitar choques violentos no brinquedo sob risco de o deteriorar. Lubrificar periodicamente as peças móveis. Quaisquer alterações feitas no brinquedo original (por exemplo, adicionar acessórios) têm de ser feitas de acordo com as instruções fornecidas pelo revendedor do brinquedo original. Atenção: montagem e regulação a realizar por um adulto responsável. Vigiar o aparecimento de pontos de corrosão e neutralizá-los no presente caso. Lubrificar ligeiramente e regularmente os anéis de fixação dos aprestos e as partes móveis metálicas. Os aprestos devem ser substituídos desde os primeiros sinais de degradação ou de desgaste e de qualquer modo, todos os 20 a 30 meses segundo as condições climáticas às quais o produto está exposto. Aconselha-se vivamente que seja desmontado e que sejam guardados os aprestos durante o Inverno ;

- Tratamento da madeira: A madeira utilizada pela SMOBY é submetida a um tratamento de alta qualidade contra a podridão e os ataques de insectos para garantir uma boa duração dos seus produtos ao longo do tempo. Este tratamento tem uma garantia de 10 anos.

- A madeira é um elemento natural: A madeira reage em função das diferenças de temperatura e de humidade do ambiente. O diâmetro dos toros pode, então, variar ligeiramente. Podem surgir fissuras, que são reabsorvidas ao longo das estações sem afectar a qualidade e a resistência da estrutura. Assim, estas fissuras não entram no âmbito da garantia. Os elementos de junção têm em conta as variações da madeira e as suas dimensões são consequentemente adaptadas.

- Manutenção: Mostra-se aconselhável verificar regularmente os produtos. Para a segurança das crianças, se constatar o surgimento de fibras de madeira levantadas, recomenda-se polir a parte em questão para evitar qualquer risco de ferimento. Garantia contractual: 3 anos

para as peças em plástico e 1 ano para as peças metálicas em uso conforme ao destino do produto e as instruções de montagem que figuram nas instruções técnicas anexa ao produto.

Qualquer reclamação deve ser acompanhada da prova de compra (talão de caixa). ATENÇÃO! Apenas para uso doméstico. Destina-se a uma utilização exterior. AVISO! Não convém às crianças com menos de 3 anos. Risco de queda. Tamanho e concepção não adaptados.

**I** - Informazioni importanti da conservare. ATTENZIONE! Prima di dare il gioco ai bambini, togliere tutti i componenti non necessari ai fini del gioco. Pericolo di soffocamento. ATTENZIONE! Da leggere attentamente e conservare per ulteriore consultazione. Il gioco deve essere montato da una persona adulta responsabile. ATTENZIONE! Utilizzare sotto la stretta sorveglianza da parte di un adulto. Qualsiasi reclamo deve essere accompagnato dalla prova d'acquisto (scontrino di cassa). Per evitare il contatto con i bordi taglienti, la linguetta plastica tra le varie parti deve essere rimossa da un adulto. Installare l'assieme su un terreno piano e orizzontale. Non installarlo su terreni duri, ad es. di calcstruzzo o bitume, ma utilizzare delle superfici ammortizzanti.

Scegliere un'area senza ostacoli (almeno a 2 metri dal prodotto) che possano interferire con le funzioni di gioco o compromettere la sicurezza, come ad esempio recinzioni, garage, case, rami, tubi o cavi elettrici. Fissare tassativamente l'assieme al suolo attenendosi alle raccomandazioni, in modo tale da garantirne la stabilità durante l'utilizzo. Verificare che il montaggio, il fissaggio e le protezioni di ogni elemento siano effettuati in conformità alle indicazioni riportate sul bollettino tecnico. All'inizio di ogni sessione di gioco, verificare le condizioni del prodotto (montaggio, protezioni, parti in plastica e/o parti elettriche). Serrare o fissare nuovamente gli elementi di sicurezza e le parti principali, secondo necessità. Qualora si rilevi un guasto, prima di riutilizzare il prodotto, provvedere all'adeguata riparazione. La mancata osservanza delle disposizioni potrebbe essere causa di cadute, oscillazione o altri tipi di problemi. Onde ridurre la formazione di elettricità statica, pulire frequentemente la guida di scorrimento in acqua saponata. Durante la stagione invernale, evitare colpi violenti sul gioco che potrebbe danneggiarsi. Non smontare mai i circuiti elettrici, senza previa autorizzazione da parte di SMOBY. Qualsiasi modifica apportata al prodotto (ad esempio l'aggiunta di un accessorio) deve essere effettuata conformemente alle istruzioni fornite dal rivenditore. Attenzione: il montaggio e la regolazione devono essere realizzati da un adulto responsabile. Verificare visivamente l'eventuale presenza di punti di corrosione e, se necessario, eliminarli. Lubrificare leggermente e regolarmente gli anelli di fissaggio degli attrezzi e le parti mobili in metallo. Sostituire sempre gli attrezzi ai primi segni di logorio o usura e comunque, ogni 20-30 mesi, in base alle condizioni meteorologiche cui sono esposti. Si raccomanda vivamente di smontare e proteggere gli attrezzi, durante la stagione invernale.

– Trattamento del legno: Il legno utilizzato da SMOBY subisce un trattamento di qualità superiore contro la putrefazione e gli attacchi degli insetti, al fine di garantire una buona durata utile dei propri prodotti. Questo trattamento è garantito 10 anni.

– Il legno è un elemento naturale: Il legno reagisce in base alle diverse temperature e umidità dell'ambiente in cui si trova.

Il diametro dei tondelli può dunque subire leggere variazioni. Possono apparire delle fessurazioni, che potrebbero riassorbirsi nel corso delle stagioni, senza alcuna influenza sulla qualità e sulla resistenza della struttura. Tali fessurazioni non sono quindi incluse nella garanzia. Gli elementi di fissazione tengono in considerazione le variazioni del legno e le relative dimensioni adatte di conseguenza.

– Manutenzione: si raccomanda di verificare a prodotta a cadenza regolare. A garanzia della sicurezza dei bambini, qualora si noti la formazione di fibre di legno sollevate, si raccomanda di levigare la parte interessata al fine di evitare qualsiasi rischio di ferite.

Garanzia contrattuale: 3 anni a fronte delle parti in materiale plastico e 1 anno per le parti metalliche utilizzate in conformità allo scopo cui il prodotto è preposto e alle istruzioni di montaggio riportante nel bollettino tecnico allegato al prodotto. Qualsiasi reclamo deve essere accompagnato dalla prova d'acquisto (scontrino di cassa). AVVERTENZA! Solo per uso domestico. Da utilizzare all'esterno. ATTENZIONE! Non adatto a bambini di età inferiore a 3 anni. Rischio di caduta. Misura e progetto non adatti.

**DK** - Gem disse vigtige oplysninger. Obs! Fjern alle dele, som ikke er nødvendige for funktionen, for du giver legetøjet til barnet. Kvælningsfare. ADVARSEL! Skal læses nøje og opbevares til senere reference. Legetøjet skal samles af en ansvarlig voksen. ADVARSEL! Skal anvendes under nøje overvågning af en voksen. Ved enhver reklamation skal der vedlægges købsbevis (kassebon). Delene skal skilles ad på en voksen ved hjælp af et værktøj for at undgå skarpe kanter. Redskabet skal installeres på et plant og vandret underlag. Både ikke installeres på et hårdt underlag, såsom beton eller asfalt. Ellers skal der anvendes et stødbærende underlag. Vælg et område uden forhindringer i en omkreds af mindst 2 meter fra produktet, der kunne have indflydelse på legetøjets funktioner og brugerens sikkerhed, såsom hegn, garager, huse, lavthængende grene, rør eller elektriske ledninger. Redskabet skal fastspændes på jorden i henhold til anvisningerne for at sikre, at de er stabile under brug. Sørg for, at montage, fastspænding og beskyttelse af de enkelte dele udføres i overensstemmelse med anvisningerne i den tekniske vejledning. For brug bør produktets tilstand, f.eks. samlinger, beskyttelses-, plast- og/eller elektriske dele, regelmæssigt kontrolleres. Tilspænd eller efterspænd sikkerheds- og hovedelementerne efter behov. Hvis der opføres en defekt, må produktet ikke anvendes, før det er repareret. Manglende overholdelse af disse anvisninger kan medføre styrt, tipping eller diverse beskadigelser. Rengør ofte glidefladen med vand og sæbe for at begrænse den statisk elektricitet. I vinterperioden må legetøjet ikke udsættes for kraftige temperaturændringer, da det kan blive beskadiget. Smør regelmæssigt alle mobile dele. Alle ændringer til det originale legetøj, for eksempel påsætningen af tilbehør, skal foretages i henhold til vejledninger udgivet af det oprindelige legetøjshandler. Obs! Montage og indstilling skal udføres af en ansvarlig voksen. Overvåg, om der dannes rustpletter, og fjern dem i givet fald. Smør fastspændingsringene på redskaberne og de mobile metaldele lidt med regelmæssige mellemrum. Redskaberne skal udsiftes, så snart de første tegn på beskadigelse eller slitage opstår, og under alle omstændigheder for hver 20 eller 30 måneder, afhængigt af vejrføholdene og opholdstidspunktet. Det anbefales kraftigt at afmontere og beskytte redskaberne om vinteren. Træbeskyttelse: Det træ, som SMOBY anvender, bliver effektivt beskyttet mod råd og insektangreb for at sikre, at produktet holder længere. Behandlingen er dekset af 10 års garanti. Træ er et naturmateriale: Træ reagerer på temperatur- og fugtforholdene i omgivelserne. Træstykkernes diameter kan således variere lidt. Der kan opstå revner, som forsvinder igen i løbet af året, og det har ingen indflydelse på strukturens kvalitet og modstandskraft. Sådanne revner er derfor ikke omfattet af garantien. Samlingselementerne tager højde for træets variationer, og dimensionerne er tilpasset i henhold hertil.

Vedligeholdelse: Det anbefales at eftersere produktet med jævne mellemrum. Hvis nogle af træfibrene skulle rejse sig, anbefales det af hensyn til barnens sikkerhed at slibe det pågældende sted for at undgå enhver risiko for skader.

Kontraktmæssig garanti: 3 år for plastikdele og 1 år for metaldele, som anvendes i henhold til produktets formål og montageanvisningen, der er anført i den tekniske vejledning, som følger med produktet. Ved enhver reklamation skal der vedlægges købsbevis (kassebon). ADVARSEL! Kun til privat brug.

Beregnet til udendørs brug. ADVARSEL! Uegnet for børn under 3 år. Risiko for fald. Størrelsen og designet er ikke velegnet.

**S** - Viktig information som ska sparas. OBS! Innan ni ger lekseten till barnet bör alla delar som ej är nödvändiga för leken avlägsnas. Risk att kvävas. OBS! Lås noggrant och spara, du kan behöva låsa den igen. Lekset som skall monteras av ansvarig vuxen. OBS! Bör användas under tillsyn av vuxen. Alla reklamationer bör åtföljas av inköpsbevis (kassakvitt). Plasten mellan de olika delarna bör avlägsnas av vuxen för att undvika att barnet kommer i kontakt med de vassa kanterna. Redskapet bör installeras horisontalt på plan mark. Placera inte på hårt underlag, t.ex. betong eller asfalt. Bør användas på stötdämpande underlag. Välj ett område som är fritt från hinder (minst två meter från produkten) som inte står uppseendeligen eller åventyrlig säkerheten som t.ex. staket, garage, hus, hängande trädgrenar, rör eller elektriska ledningar. För att försäkra stabilitet vid användningen bör redskapet absolut vara fastsatt i marken såsom beskrivs i bruksanvisningen. Se till så att monteringen, fastsättningen och skyddet av varje del är utförd enligt de tekniska anvisningarna. Kontrollera regelbundet produktens tillstånd före varje spelomgång (montering, skydd, plastdetaljer och/eller elektriska delar). Om nödvändigt skruvar man fast säkerhetsanordningen och produktens viktigaste delar på nytt. Om ett fel konstateras får produkten inte användas förrän den är reparerad. Om given råd inte respekteras kan detta förorsaka ett fall, att redskapet välter eller andra skador. Rengör regelbundet glidbanan med tvålatten för att på så vis minska den statiska elektriciteten. Under vintern får lekseten inte utsättas för stötter vilka kan medföra skada. Smörj regelbundet de rörliga delarna. Varje ändring som utförs på den ursprungliga lekseten (t.ex. installation av tillbehör) måste utföras enligt de anvisningar som lämnas av den ursprungliga leksetetillisten Observera: montering och reglering bör utföras av ansvarig vuxen. Var uppmärksam på om rostsprickor skulle uppträda och åtgärda dem vid behov. Fetta in regelbundet med ett tunt lager redskapens fästingar och andra rörliga metalldelar. Redskapet måste bytas ut vid första tecken på skador eller försiltning, och i alla händelser var 20:e eller 30:e månad beroende på vilka väderförhållanden de är utsatta för. Vi rekommenderar starkt att montera ner och skyddsförvara redskapet under vintern.

– Träbehandling: Det trä som användas av SMOBY genomgår en behandling av hög kvalitet mot förruttelse och insektangrepp för att garantera en lång hållbarhet. 10 års garanti lämnas på behandlingen.

– Trä är ett naturligt material: Trä reagerar i förhållande till skillnader i temperatur och fuktighet i omgivningen. Storkarnas diameter kan därför variera något. Sprickor kan framträda och försvinna under tidens lopp utan att detta försämrar strukturens kvalitet eller hållbarhet. Dessa sprickor omfattas därför inte av garantin. Fogdelarna tar med träets variationer i beräkningen och deras storlek är anpassade därefter.

– Underhåll: Produkterna bör kontrolleras regelbundet. Om du ser att träfiber börjar lossna bör den berörda delen slipas för att undvika skador och för barnens säkerhet. Kontraktuell garanti: är för plastdelar och 1 år för metalldelar vid användning konform med produktens ändamål och den tekniska bruksanvisningens monteringsinstruktioner bifogade i förpackningen. Alla reklamationer bör åtföljas av inköpsbevis (kassakvitt). VARNING! Endast för hembruk. För utomhus bruk. VARNING! Ej lämplig för barn under 3 år. Risk för fall. Storlek och utformning ej anpassade för barn under 3 år.

**FIN** - Tärkeät tiedot, jotka on säilytettävä. VAROITUS! Ennen kuin annat leluun lapselle, poista kaikki osat, joita ei tarvita leikkisessä. Tuheutumisaara. Huomio! Ole ohje huolellisesti ja säilytä myöhempää tarkastelua varten. Lelun saa koota vain vastuullinen aikuinen. VAROITUS! Lelua saa käyttää vain aikuisen välittömässä valvonnassa. Kaikkien vaihtusten liitteenä on toimitettava ostotodistus (kassakuitti). Aikuinen on irrotettava osat toistaan jokin työkalun avulla terävien reunojen välttämiseksi. Tuote on pystytettävä tasaisella ja vaakasuoralle alustalle. Tuotetta ei saa asentaa suoraan kovalle pinnalle, kuten betoni- tai bitumialustalle, siihen on syytä ensin asentaa iskuja vaimentava pinta. Valitse kaikkia esteistä vapaa paikka (vähintään 2 metriä tuote ympäriltä), jossa ei ole leikkimistä estäviä taimintoja, ja jossa leikkimisen ei aiheuta vahinkoa turvallisuudelle, aidoille, autotalleille, rakennuksille, riippuville oksille, putkille tai sähköjohtoille. Tuote on ehdottomasti kiinnitettävä maahan suuostusten mukaisesti laitteen pitävyyden takaamiseksi käytön aikana. Huolehdi siitä, etä kaikki osat on asennettu, kiinnitetty ja suojattu tekniikan ohjeiden mukaisesti. Tarkista säännöllisesti ennen jokaista leikkimistä tuotteen kunto (kokoonpano, suojaukset, muoviset ja/tai sähköosat. Kiristä tai kiinnitä uudelleen tarvikkeiden osat ja tarkenna niitä tarpeen mukaan.

Jos leikkiväläneessä havaitaan jokin vika, välinettä saa käyttää vasta korjauksen jälkeen. Ohjeiden laiminlyönnin seurauksena voi olla putoaminen tai leikkiväläneen kaatuminen tai vahingoittuminen. Puhdista liukumäki usein saippuavedellä staattisen sähkön vähentämiseksi. Talvella leikkiväläneeseen ei saa kohdistaa voimakkaita iskuja, sillä se saattaa vahingoittaa. Voitele liikkuvat osat määrärajoon. Kaikki muutokset alkuperiaiseen leluun (esimerkiksi lisävarustusten liittäminen) tulee tehdä alkuperiaisen lelun myyjän antamien ohjeiden mukaan. Huomio: vastuussa olevan aikuisen on huolehdittava asennuksesta ja säädöstä. Tarkista, onko telineisiin liimestynyt korroosiojalkiä, ja poista ne tarvittaessa. Voitele telineiden kiinnityksenkaat ja liikkuvat metalliosat kevyesti säännöllisin väliajoin. Telineet on vaihdettava uusien heti, kun niissä alkaa olla merkäjä kulumisesta tai kunnan heikkemistä ja joka tapauksessa vähintään joka 20. – 30. kuukausi riippuen ilmasto-olosuhteista, joissa.

– Pineet on suositeltavaa purkaa ja siirtää säilöön talven ajaksi. – Pinea käsittely: SMOBYn käyttämä puu läpikäy korkealuokkaisen käsittelyn vähentämistä ja hyönteisten hyökkäystä vastaan tarjotakseena tuotteillaan pitkäkestojen. Tämä käsittely on taattu 10 vuodeksi.

– Puu on luonnollinen aine: Puu reagoi ympäristönsä lämpötilä- ja kosteuserojen mukaan. Pölkkyjen läpimitä voi siis vaihdella jonkin verran. Halkaemia voi näkyä, ja ne voivat väistyä kausiluontoisesti vaihtuuttamatta rakenteen laatua ja vastustuskykyä. Näitä halkaemia ei takuu kata. Liitososissa on otettu huomioon puun vaihtelut, ja osien mitat on mukautettu niiden perusteella.

– Huolto: On suositeltavaa tarkistaa tuotteet säännöllisesti. Jos huomaaat kohonetta puun kuituja, ne on syytä lasten turvallisuuden tähden kohonetta pois kyselyllä kohdalla mahdollisten luokkaanmuutusaarojen välttämiseksi.

– Sopiutakuu: 3 vuotta muoviosille ja yksi vuosi metalliosille tuotteen tarkoitusta vastaavassa ja tuotteen liitteessä olevan teknisen ilmoituksen asennusohjeiden mukaisessa käytössä. Kaikkien vaihtusten liitteessä on toimitettava ostotodistus (kassakuitti). VAROITUS! Ainoastaan kotikäyttöön. Tarkoitettu käytettäväksi ulkona. VAROITUS! Ei sovellu alle 3-vuotiaille lapsille. Putoamisvaara. Ennen käyttöä lelu tulee säätää oikean kokoiseksi ja asettaa paikalleen.

**N** - Va vare på disse vigtige oplysninger. Af hensyn til barnas sikkerhet må forpaknings- og festemateriale fjernes omgående. Fare for kvælning. ADVARSEL! Les anvisningen nøye og oppbevar den for senere bruk. Må monteres av en voksen. Advarsel! Skal kun brukes under tilsyn av en voksen. Ved reklamasjon må kvittering medbringes. Plastikkbånd mellom delene skal fjernes av en voksen person med verktøy for å unngå skarpe kanter. Enheten skal monteres og brukes på et flat, horisontalt underlag. Skal ikke brukes på harde underlag som betong eller asfalt. Men heller på støtdempende overflater. Velg et område uten hindringer (minst 2 meter fra produktet) som ikke forstyrrer lekefunksjonene og ikke går utover sikkerheten, f.eks. gjerdet, garasjer, huse, hengende kvister, rør eller elektriske ledninger.

Enheten må festes til bakken/underlaget i henhold til anbefalingene for å sikre stabiliteten ved bruk. Sørg for at monteringen, feste og sikring av hver komponent er utført i henhold til den tekniske instruksjonen. Kontroller tilstanden på produktet (montering, beskyttelse, plast- og/eller elektriske deler) før hver gang det lekes med. Om nødvendig, skru til eller fest sikkerhetslementene og hoveddelene på nytt. Dersom du oppdager en feil, må ikke produktet brukes før feilen er reparert. Manglende respekt for bruksanvisning kan forårsake fall, velting eller forskjellige skader. Treg regelmessig av sklien med såpevann for å unngå statisk elektrisitet. I løpet av vinter perioden, ikke påfør produktet harde slag da dette kan skade det. Smør jevnlig de bevegelige delene. Alle endringer på en originalleke (for eksempel montering av tilbehør) må gjøres i samsvar med anvisningene fra den originale lekeprodusenten Advare! Montering og justeringer skal utføres av en ansvarlig voksen. Hold øye med korrosjon og nøytraliser ved nødvendighet. Påfør litt smørj regelmessig på festeringene på utstyret og de bevegelige metalldelene. Ødelagte og slitte deler må erstattes umiddelbart, i alle tilfelle hvert 2 til 3 år avhengig av klima. Det anbefales at produktet demonteres og lagres innendørs i vinter perioden.

– Trebehandling: SMOBY bruker tre som er høykvalitetsbehandlet mot råte og insektangrep for å sikre produktene en lang levetid. Denne behandlingen er garantert i 10 år.

– Tre er et naturlig material: Tre reagerer på temperatur- og fuktighetsvariasjoner i omgivelsene. Diametere på stokkene kan derfor variere noe. Sprekker kan dannes og lukkes i løpet av et år uten å innvirke på kvaliteten og styrken på strukturen. Disse sprekkene dekkes derfor ikke av garantien. Sammenføyningene tar hensyn til variasjonene i treet, og størrelsen er tilpasset dertil.

– Vedlikehold: Det anbefales å sjekke produktene regelmessig. Hvis trefibere har reist seg, anbefales det for barnas sikkerhet å pusse denne delen for å unngå snubling og skader.

Kontraktbasert garanti: 3 år for plastikk deler og 1 år for metall deler brukt i overensstemmelse med produktets egenskaper og etter instruksjonene vedlagt. Ved reklamasjon må kvittering medbringes. ADVARSEL! Kun for privat bruk. Til utendørs bruk. ADVARSEL! Ikke egnet for barn under tre år. Fallrisiko. Uhenksmessig design og størrelse.

**H** - Fontos információk. FIGYELEM! Mielőtt a játékot odaadná a gyerekeknek, távolítsa el róla minden fölösleges részt. Fulladésveszély. FIGYELEM! Olvassa el figyelmesen és későbbi használat céljára őrizze meg. A játékot csak felelős felnőtt rakhatja össze. FIGYELEM! Csakis egy felnőtt közvetlen felügyelete mellett használható. Minden reklamációt a vásárlás bizonyítékak mellé kísérjen (pénztárjegy). A műanyag alkatrészeket egy megfelelő szerszámmal felszerelkezett felnőtt kell szétbontsa, hogy elkerülje az éles széléket. A játszóegység sima, vízszintes talpra kell szerelni. Ne állítsa kemény, beton vagy aszfalt típusú talajra; ebben az esetben ütésállapító burkolat alkalmazása szükséges. Olyan akadályoktól (pl. kerítések, garázs, függő ágak, csövek vagy elektromos vezetékek) mentes területet válasszon (legalább 2 méterre a terméktől), amely nem zavarja a játék funkciót és nem okoz sérüléseket. Az utasításokat követve, az egységét kötelező módon a talajhoz kell rögzíteni, az egység stabilitásának biztosításáért, a használat egész időtartama alatt. Figyeljen arra, hogy az összeszerelés, a rögzítések és minden alkotóelem védelme a műszaki jegyzettel megegyező módon legyen véghezvite. Rendszeresen ellenőrizze a termék állapotát a játék kezdetekor (összeszerelés, védelem, műanyag és/vagy elektromos alkatrészek). Ha szükséges, szorítsa vissza vagy rögzítse újra a biztonsági elemeket és a főbb részeket. Ha egy hiba megállapításra kerül, ne használja a terméket annak kijavítása előtt. A rendelkezések átlátható lezuhánáshoz, feloldéshoz vagy különböző tönréményekhez vezeteth. Gyakran tisztítsa meg a csúszda tekniójét szappanos vízzel, a statikus elektromosság csökkentésért. A téli időszakban, ne okozzon vad rázkóást a játéknak, mert károsodásokat okozhat ennek. Időnként kenje meg a mozgó részeket. Az eredeti játék bármilyen módosítása (például, egy tartozék hozzáadása) csak a játék eredeti előadója által biztosított utasítások szerint végezhető el. Figyelem: a felszerelés és a beállítás felelős felnőtt kell végézzze. Figyelje a korrozios pontok megjelenését és, ha ez az eset fennáll, semlegesítse őket. Rendszeres időközönként kissé szírozza meg az aggregátok rögzítőgyűrűit és a mozgó fémrészeket. Az aggregátokat már az első sérülési vagy elhasználódási nyomok megjelenésekor ki kell cserélni, de akárhogy is, minden 20-tól 30 hónapig tartó időszak alatt, azoktól a klimatikus feltételektől. Hátaroztatott ajánlott dolog az aggregátok szétszerelése és fedél alá helyezése a téli időszak alatt.

– Fafelület kezelése: A SMOBY által felhasznált fa kiváló minőségű kezelésnek van átvétele a korhadás és a rovarok kártevésének ellen, a cég termékének jó időállóságának biztosítása érdekében. A kezelés savtartalma ideje 10 év.

– A fa egy természetes elem: A faanyag reagál a környezeti hőmérsékletének és nedvességtartalmának változásaira. Emiatt a rönkök átmérője emyhén különböző lehet. Az évszakok során repedések jelenhetnek meg és szivódhatnak fel, anélkül, hogy romtának a szerkezeti minőséget és ellenállást. Eppen ezért a jótállás e repedések nem vonatkozik. Az összekötő elemek figyelembe veszik a faanyag változásait, méreteit e változásokhoz igazodnak.

– Karbantartás: Ajánljuk a termékek rendszeres ellenőrzését. A gyerekek biztonságá érdekében, amennyiben kiálló farostok megjelenést tapasztalja, ajánljuk, hogy a sérülések elkerülése céljából csiszolja le az érintett felületet. Szerződésben vállalt garancia: 3 év a műanyag alkotóelemekre és 1 év a fém alkotóelemekre, a termék rendeltetéséről és a termékhez csatolt műszaki jegyzetben megadott összeszerelési utasításoknak megfelelő használat esetén. Minden reklamációt a vásárlás bizonyítékai mellé kísérjen (pénztárjegy). FIGYELMEZTETÉS! Csak otthoni használatra! Későbbi használatra szánva. FIGYELMEZTETÉS! Nem felel meg a 3 évesnél kisebb gyerekek számára. Leesés veszélye. Korhoz nem adaptált méret és elduglondás.

**CZ** - Důležitá polyný. UPOZORNĚNÍ! Než začnete dítat hračku, odstraňte veškeré prvky které nejsou její součástí. Nebezpečí udušení. UPOZORNĚNÍ! Pozorně čtete a uchovávejte pro pozdější použití. Hračka určená k montáži zodpovědnou dospělou osobou. POZOR! Používat pouze za blízkého dozoru dospělé osoby. Všechny reklamace musí obsahovat doklad o koupi (pokladniční listek). Spojovací části musí ostrandovat doklad o pomoci nástroje tak, aby se nevytvářily ostré hrany. Soubor musí být instalován na rovinné horizontální ploše. Neuvolňujte na tvrdém povrchu jako je beton nebo asfalt. Je vhodné použít ochrannou podložku. Vyberte si místo bez překážek (minimálně 2 metry od výrobku), které by bránilo používání hračky a mohly znehodnotit riziko pro bezpečnost hráčů, například garáže, budovy, nízké větve stromů, potrubí či elektrické vedení. Soubor musí být bezpodmínečně upevněn do podložky, v souladu s doporučeními tak aby byl zajištěn bezpečný provoz. Dbát aby montáž, upevnění a ochrana každého prvku byly provázeny shodně s údaji technických polyný. Na začátku každé hry zkontrolujte její stav (montáž ochrany, plastové a/nebo elektrické díly). V případě potřeby dotáhněte šrouby, nebo znovu připevněte bezpečnostní prvky a hlavní část. Pokud zjistíte vadu, nepoužívejte výrobek dokud nebude opraven. Nedodržení pravidel by mohlo způsobit pád, vykloupení nebo různé škody. Dbejte na časté omytí listů mýdlovou vodou, zabráníte tak vzniku statické elektřiny. V zimním období chráňte hračku proti prudkým úderům, které by jí mohly znehodnotit. Promazávejte pravidelně pohyblivé části. Všechny prvky originální hračky (například doplnění příslušenství) musejí být provázeny podle pokynů prodejce originální hračky/bce. Pozor : montáž a seřízení je třeba uskutečnit dospělou osobou. Hlídat, zda se neobjevily známky koroze a pokud ano, neutralizovat je. Pravidelně lehce promazávat upínací kroužky náčini a pohyblivé kovové části.

Náčini musí byť vyměněno jakmile se objeví první známky poškození nebo opotřebování, avšak každopádně vždy po 20 až 30 měsících v závislosti na klimatických podmínkách, kterým je výrobek vystaven. Velice se doporučuje náčini na zimu odmontovat a dát na chráněné místo.

– Ošetření dřeva: Dřevo použité ve výrobcích SMOBY bylo opatřeno vysoce kvalitní ochranou proti hnilobě a škůdcům. Takto ošetřené výrobky mají dlouhou trvanlivost – na ochranu je poskytována záruka 10 let.

– Dřevo je přírodní materiál: Dřevo „pracuje“ v závislosti na změnách okolní teploty a vlhkosti. Průměr tyčí se proto může mírně měnit. V průběhu let se mohou objevovat praskliny a opět mizet, a to bez dopadu na kvalitu a odolnost konstrukce. Na takovéto praskliny se tedy nevztahuje záruka. Řešení spojovacích prvků na takovéto změny pamatuje a jejich rozměry jsou patřičně upraveny.

– Údržba: Výrobky doporučujeme pravidelně kontrolovat. Pokud ve dřevu objevíte vyčnívající vlákna, doporučujeme v zájmu bezpečnosti dětí příslušnou část zabrousit. Zabráníte tak případným poraněním. Smluvní záruka: 3 roky pro součásti z umělé hmoty a 1 rok pro kovové součásti za podmínek použití shodným s určením výrobku a návodem k montáži, které jsou uvedeny v technickém návodu doprovázejícím výrobek. Všechny reklamace musí obsahovat doklad o koupi (pokladniční lístky). UPOZORNĚNÍ! Jen pro domácí použití. Určen k vnějšímu použití. POZOR! Nevhodné pro děti do 3 let. Nebezpečí pádu. Nevhodná velikost a koncepce.

**SK** • Ušochvátite tieto pokyny pre prípadnú korepondenciu. Vyhodte všetok obalový a upevňovací materiál, ochráňte tak deti. Nebezpečenstvo udusenia. UPOZORNENIE! (Minimálna výška 7 mm). Pozorne si prečítajte a starostlivo ušochvátite pre prípadné neskoršie použitie. Hračku smie montovať len dospelá osoba. POZOR! Používať pod priamym dohľadom dospelých. Všetky reklamácie musia obsahovať doklad o zakúpení (pokladničný lístok). Súčasťou musí od seba oddeliť dospelá osoba nástroj, aby boli odstránené ostré hrany. Súbor musí byť inštalovaný na rovnej horizontálnej ploche. Nepoužívajte na tvrdom povrchu ako je betón alebo asfalt. Je vhodné použiť mäkkú podložku. Vyberte si miesto bez prekážok (minimálne 2 metre od výrobku), ktoré by bránili používaniu hry a mohli predstavovať riziko pre bezpečnosť hráčov, napr. ploty, garáže, budovy, nízke vetvy stromov, potrubie či elektrické vedenie. Súbor musí byť bezpodmienečne upevnený do podložky, v súlade s doporučením tak, aby bol zaistený bezpečný prevoz. Dbať aby montáž, upevnenie a ochrana každého prvku boli prevedené zhodne s údajmi technických pokynov. Na začiatku každej hry skontrolujte jej stav (montáž, ochrana, plastové a/alebo elektrické diely) V prípade potreby dotiahnite skrutky alebo znovu pripnite bezpečnostné prvky a hlavné časti. Pokiaľ zistíte závadu, nepoužívajte výrobok pokiaľ nebude závada opravená. Nedodržanie pravidiel by mohlo spôsobiť pád, vyklopenie alebo rôzne škody. Dbajte na čisté umytie listy mydlom vodou, zabránite tak vzniku statickej elektriny. V zimnom období chrániť hračku pred prudkým úderom, ktoré by ju mohli znehodnotiť. Premazávajúce pravidelné pohyblivé časti.

Všetky zmeny originálnej hračky (napr. doplnenie príslušenstva) musia byť vykonávané podľa pokynov predajcu originálnej hračky. Pozor : montáž a zostrojenie je potrebné uskutočniť dospelou osobou. Pozorovať, či sa neobjavili známky korózie a pokiaľ áno, neutralizovať ju. Lahko a pravidelne mazať krúžky na zavesenie náradia a pohyblivé kovové časti. Náradie musí byť vymenené akonáhle sa objavia prvé známky poškodenia alebo opotrebovania, avšak každopádně vždy po 20 až 30 mesiacoch v závislosti od klimatických podmienok, ktorým je výrobok vystavený. Doporučuje sa náradie na zimu odmontovať a dať na chránené miesto.

– Ošetření dřeva: Dřevo použité společností SMOBY je velmi kvalitně ošetřeno proti hnilobě a napadnutí dřevokazným hmyzem, aby sa zaistila jeho dlhodobá životnosť. Toto ošetrenie má záruku 10 rokov.

– Dřevo je přírodní materiál: Dřevo reaguje na změny teploty a vlhkosti vo svojom okolí. Z toho dôvodu sa môže priemer gultiny mierne meniť. Časom sa môžu trhliny objaviť a zmiznúť bez toho, aby bola dotknutá kvalita a odolnosť štruktúry. Tieto trhliny teda nie sú predmetom záruky. Spojovacie prvky berú ohľad na to, že dřevo pracuje, a sú podľa toho dimenzované.

– Údržba: Je odporúčané pravidelne skontrolovať výrobky. V prípade zistenia zdvihnutých drevených vlákien sa pre bezpečnosť detí odporúča zbrúsiť dotýčanú časť, aby ste sa vyhli akémukoľvek riziku zranenia.

Zmluvná záruka : 3 roky pre súčasti z umelých hmoty a 1 rok pre kovové súčasti za podmienok použitia zhodným s určením výrobku a návodom k montáži, ktoré sú uvedené v technickom návode doprevádzajúcej výrobok. Všetky reklamácie musia obsahovať doklad o zakúpení (pokladničný lístok). UPOZORNENIE! Iba na domáce použitie. Určené na vonkajšie použitie. UPOZORNENIE! Nevhodné pre deti do troch rokov. Nebezpečie pádu. Nevhodná veľkosť a koncepcia.

**PL** • Ważne informacje – należy zachować. UWAGA! Przed przekazaniem zabawki dziecku usunąć wszystkie zgedne elementy. Niebezpieczeństwo udławiania się. UWAGA ! Należy uważnie przeczytać i zachować do późniejszego skonsultowania. Do montażu prze osobę dorosłą. UWAGA! Używać tylko pod nadzorem osoby dorosłej. Przy każdej reklamacji należy okazać dowód zakupu (paragon). Z części należy usunąć wszystkie zabezpieczenia metalowe, aby uniknąć ostrych krawędzi. Instalacja musi być wykonana na płaskiej poziomej powierzchni. Nie należy instalować na twardej powierzchniach typu beton lub asfalt; chyba że zastosuje się warstwą amortyzującą. Wybierz miejsce bez prekážok (minimálne 2 metre od výrobku), ktoré by bránili používaniu hry a mohli predstavovať riziko pre bezpečnosť hráčov, napr. ploty, garáže, budovy, nízke vetvy stromov, potrubie či elektrické vedenie. Celosť należy umocować do podłoża zgodnie z zaleceniami, aby zapewnić stabilność w czasie użytkowania. Należy zwrócić uwagę, aby montaż, mocowanie i zabezpieczenia każdego elementu były wykonane zgodnie z zaleceniami instrukcji. Przed każdą zabawą należy regularnie sprawdzać stan produktu (montaż, zabezpieczenia, części plastikowe i/lub elektryczne). Dokręcić lub umocować elementy zabezpieczające i główne elementy, jeżeli zachodzi potrzeba. Jeżeli zostanie stwierdzona usterka, nie używać do momentu naprawy. Nieprzezwierżenie zaleceń może grozić upadkiem, przewróceniem lub uszkodzeniem. Regularnie czyścić zjeżdżalniami z pyłnym. W okresie zimowym, nie uderzać w zabawkę ze względu na ryzyko uszkodzenia. Okresowo smarować elementy ruchome. Wszelkie zmiany w oryginalnej zabawce (np. dodanie dodatkowych akcesoriów) należy wprowadzać zgodnie z załączoną instrukcją producenta zabawki. Uwaga: montaż i regulacja muszą być wykonane przez osobę dorosłą. Kontrolować pojawianie się punktów korozji i usuwać je w przypadku ich wystąpienia. Regularnie i lekko nasmarować pierścienie mocowania i metalowe części ruchome. Wyposażenie musi być wymienione po pierwszych oznakach zużycia i co 20 do 30 miesięcy w zależności od warunków klimatycznych w jakich znajduje się produkt. Zaleca się zdemontowanie i umieszczenie w bezpiecznym miejscu na okres zimowy.

Wykończenie drewna : Drewno stosowane przez firmę SMOBY jest poddawane wysokiej jakości wykończeniu zapobiegającemu gniciu i działaniu szkodników, aby zapewnić długą żywotność produktów. Wykończenie jest objęte gwarancją przez okres: 10 lat. Drewno jest naturalne : Drewno reaguje na różnice temperatur i wilgotności otoczenia. W związku z tym średnica okrągłaków może nieznacznie się różnić. W czasie zmiany poru roku mogą pojawić się pęknięcia i same znikać, nie wpływa to jednak negatywnie na

wytrzymałość konstrukcji. Tym samym tego rodzaju pęknięcia nie są objęte gwarancją. Zastosowane elementy łączące uwzględniają zmiany drewna i są do tego dostosowane pod względem rozmiarów.

Utrzymanie : Zaleca się regularne kontrolowanie produktów. Dla bezpieczeństwa dzieci, jeśli spotrzeżecia Państwo powojenie się odstawiać ostrych włókien drzewnych, należy je wygładzić, aby uniknąć niebezpieczeństwa zranienia. Gwarancja umowna: 3 lata na części plastikowe i 1 rok na części metalowe przy użytkowaniu zgodnie z przeznaczeniem i z instrukcją montażu załączoną do produktu.

Przy każdej reklamacji należy okazać dowód zakupu (paragon). OSTRZEŻENIE! Wyłącznie do użytku domowego. Przeznaczony do użytku na zewnątrz. OSTRZEŻENIE! Nie nadaje się dla dzieci w wieku poniżej 3 lat. Ryzyko upadku. Rozmiar i projekt nie dostosowane.

**BG** • Важни указания, които трябва да бъдат запазени. ВНИМАНИЕ ! Преди да дадете играчката на детето, отстранете всички ненужни части. Опасност от задушаване. ВНИМАНИЕ! Да се прочете внимателно и да се запази при необходимост от консултация. Трябва да се монтира от възрастни отговорни лица. ВНИМАНИЕ! Да се използва само под постоянния надзор на възрастни лица! При заявяване на рекламация, изпращайте и доказателство за извършената покупка(касовата бележка) Частите трябва да бъдат разделени от възрастен с помощта на инструмент, за да се избегне нараняване от рещиците ръбове. Тази част трябва да бъде поставена върху равна и хоризонтална повърхност. Да не се поставя върху твърд под, като бетон или битум; в противен случай трябва да се поставят омекотяващи повърхности. Изберете зона без наличие на препятствия (на минимум 2 метра от продукта), която не пречи на игралните функции и не застрашава безопасността, като наличие на огради, гаражи, жилища, висящи клоунци, тръби или електрически проводници.Тази част обезопасно трябва да бъде закрепена към пода в съответствие с дадените препоръки, за да се подсигури стабилност при употреба. Да се гарантира извършването на монтажа, закрепването и защитата на всеки един елемент в съответствие с дадените от техническите указания. Проверявайте редовно в началото на всяка игра състоянието на продукта монтаж, защита, пластмасови части и/или електрически части) Да се проверяват редовно защитните и основните елементи и същите да бъдат притягнати или отнovo фиксирани. Ако се установи дефект, изделето може да бъде ползвано наново, едва когато е ремонтирано. Неспазването на тези указания може да доведе до падане, преобръщане или да допринесе всякакви други увреждания. Плъзгащата наклонена черта/ водещата шина да се измива редовно със сапунена луга, за да се избегне статичко електричество. През зимата играчката не бива да бъде излагана на тежки удари, същата би могла да бъде повредена.

Да се смазват редовно подвижните части. Всяко изменение на оригиналната играчка (например добавяне на аксесоар) трябва да се извърши съгласно инструкциите предоставени от търговеца на оригиналната играчка. ВНИМАНИЕ! Монтажът и настройването/регулирането да се предприемат от отговорно възрастно лице. Да се следи за появата на корозия и същата да бъде съответно неутрализирана. Редовно и леко смазвайте фиксиращите звена на люлката и подвижните метални части. При появата на първите признаци за влошаване на качеството или за износване на гимнастическите уреди и задължително на всеки 20-30 месеца, в зависимост от климатичните условия на което е изложено изделето Спешно се препоръчва гимнастическите уреди да бъдат демонтирани за зимния период и за да бъдат защитени да се складира.

– обработка на дървото:Дървото, използвано от SMOBY, преминава висококачествена обработка против загиване и атаки на насекоми, за да се осигури издръжливостта на продукта във времето. Тази обработка гарантира 10 години.

– дървото е естествен елемент : Дървото променя функциите си спрямо разликите в температурата и влажността на околната му среда. Затова диаметърът на дървето може леко да варира. През сезоните могат да се появяват и измечтане пукнатини без да вредят на качеството и устойчивостта на структурата. Затова тези пукнатини не влизат в рамките на гаранцията. Свързочните елементи съдържат вариации в дървото и размерите им се адаптират в следствие.

– поддръжка:Препоръчва се да проверявате редовно продуктите. За сигурност на децата, ако забележите появата на изпъкнали влакна в дървото се препоръчва да шлифовате засегнатата част, за да се избегне всякакви рискове от нараняване.

Гаранция по договор: 3 години за частите от синтетичен материал и 1 година за металните части- при компетентна употреба на изделето в съответствие с указанията ползване и монтаж, прибавени към техническо описание. При заявяване на рекламация, изпращайте и доказателство за извършената покупка(касовата бележка) ВНИМАНИЕ! За употреба само в домашни условия. Предназначен за употреба на открито. ПРЕДУПРЕЖДЕНИЕ! неподходящо за деца на възраст под 3 години. Опасност от падане/ прекутурване. Размерите и концепцията не са подходящи.

**GR** • Σημαντικές πληροφορίες που πρέπει να φυλάξετε. ΠΡΟΣΟΧΗ! Πριν δώσετε αυτό το παιχνίδι στο παιδί αφαιρέστε όλα τα μη απαραίτητα στοιχεία του. Κίνδυνος ασφυξίας. ΠΡΟΣΟΧΗ! (Ελάχιστο ύψος 7 mm). Διαβάστε τις προεκτάκι και φυλάξτε τις για να τις διαβάζετε στο μέλλον. Παιχνίδι που πρέπει να συναρμολογηθεί από υπεύθυνο ενήλικα. Προσοχή! Να χρησιμοποιείται υπό τη στενή επίβλεψη ενήλικα. Κάθε παράπονο πρέπει να συνοδεύεται από την απόδειξη αγοράς (ταμειακή απόδειξη). Τα εξαρτήματα πρέπει να λύνονται από ενήλικα με εργαλείο γати οι άκρες κόβουν. Το σύστημα πρέπει να τοποθετείται σε επίπεδο και οριζόντιο έδαφος. Να μην εγκατασταθεί πάνω σε σκληρό δάπεδο, όπως μετόν ή άσφαλτο, αλλά σε επιφάνεια που να απορροφά τους κραδασμούς. Επιλέξτε κάποια περιοχή χωρίς εμπόδια (σε απόσταση τουλάχιστον 2 μ από το προϊόν) τα οποία θα μπορούσαν να παρεμβάσουν στις λειτουργίες παιχνιδιού ή να έχουν επιπτώσεις στην ασφάλεια, όπως φράχτες, γκαράζ, σπίατα, κλαδιά δέντρων, αγωνισή ή ηλεκτρικά καλώδια. Το σύστημα πρέπει να στερεώνεται οπωσδήποτε στο έδαφος σύμφωνα με τις οδηγίες για να εξασφαλιστεί η σταθερότητα του πριν τη χρήση. Φροντίστε η συναρμολόγηση, τα συστήματα στερέωσης και προστασίας κάθε στοιχείου να γίνονται σύμφωνα με τις οδηγίες του φυλλαδίου οδηγών χρήσεως. Ελέγξτε τακτικά την κατάσταση του παιχνιδιού (συναρμολόγηση, προστατευτικά συστήματα, πλαστικά και/ή ηλεκτρικά μέρη). Ανασφίξτε ή ξαναστερέωσε τα στοιχεία ασφαλείας και τα κύρια μέρη, αν χρειαστεί. Αν διαπιστώσετε ελάττωμα, μην χρησιμοποιείτε το προϊόν παρά μόνο αφού το επιδιορθώσετε. Η μη τήρηση των οδηγιών μπορεί να προκαλέσει πτώση, αναποδογύρισμα ή διάφορες ζημιές. Καθαρίστε συχνά το αυλικό ολίσθησης με σαπουνάδα για να αποτρέψετε το στατικό ηλεκτρισμό. Κατά τη χειμερινή περίοδο, μη χτυπάτε βίαια το παιχνίδι διότι υπάρχει κίνδυνος να του κόπεται ζημιά. Απαιτείται τακτικά να κινητή άρνη. Οποιαδήποτε τροποποίηση του παιχνιδιού (πχ, η πρόσθεση κάποιου αξεσουάρ) πρέπει να πραγματοποιείται σύμφωνα με τις οδηγίες που παρέχονται από τον πρωτεύοντα πωλητή του παιχνιδιού.Προσοχή: η συναρμολόγηση και η ρύθμιση πρέπει να γίνονται από υπεύθυνο ενήλικα. Προσέχετε την εμφάνιση των σημείων διάβρωσης και επιδιορθώνετε τα αν εμφανιστούν. Απαιτείται ελαφρώς και τακτικά τους δακτύλους στερέωσης των οργάνων

και των κινητών μεταλλικών στοιχείων. Τα όργανα πρέπει να τα αλλάξετε μόλις εμφανιστούν τα πρώτα σημάδια βλάβης ή φθοράς, και σε κάθε περίπτωση κάθε 20 έως 30 μήνες ανάλογα με τις καιρικές συνθήκες στις οποίες εκτίθεται το προϊόν. Συνιστάται ιδιαίτερα να αποσυναρμολογείτε και να προφυλάσσετε τα όργανα κατά τη διάρκεια του χειμώνα.

– Εμπιστοσύνη το έλλο: Το έλλο που χρησιμοποιείται από την SMOBY υποβάλλεται σε εμπιστομό υψηλής ποιότητας κατά το ασπαστισμό και των προβόλων εντόμων όπως ώστε τα προϊόντα να τα έχουν μακρά διάρκεια ζωής μέσα στον χρόνο. Ο εμπιστομός αυτός έχει εγγύηση 10 χρόνια.

– Το έλλο είναι φυσικό στοιχείο: Το έλλο αντιδρά ανάλογα με τις διακυμάνσεις θερμοκρασίας και υγρασίας του περιβάλλοντος του. Επομένως, η διάμετρος των κορμών μπορεί να διαφέρει λίγο. Μπορεί να εμφανιστούν ρωγμές και να απορροφηθούν κατά τη διάρκεια της σεζόν χωρίς να βλάψουν την ποιότητα και την αντοχή της κατασκευής. Κατά συνέπεια, οι ρωγμές αυτές δεν καλύπτονται από την εγγύηση. Τα στοιχεία ένυσης λαμβάνουν υπόψη τις παραλλαγές του έλλο και οι διαστάσεις τους προσαρμόζονται ανάλογα.

– Συντήρηση: Συνιστάται να ελέγχονται τακτικά τα προϊόντα. Για την ασφάλεια των παιδιών, αν παρατηρήσει ίνες έλλο να προεξέχουν, συνιστάται να τρίβετε το σχετικό τμήμα για να αποτρέψετε τον κίνδυνο τραυματισμού.

Συμβατική εγγύηση: 3 χρόνια για τα πλαστικά εξαρτήματα και 1 χρόνο για τα μεταλλικά εξαρτήματα χρησιμοποιούμενα σύμφωνα με τον προορισμό του προϊόντος και τις οδηγίες για τη συναρμολόγηση που παρέχονται στο φυλλάδιο οδηγιών χρήσεως του προϊόντος. Κάθε παράπονο πρέπει να συνοδεύεται από την απόδειξη αγοράς (ταμειακή απόδειξη). ΠΡΟΕΙΔΟΠΟΙΗΣΗ! Μόνο για οικιακή χρήση. Προορίζεται για χρήση έξω. ΠΡΟΣΟΧΗ! Ακατάλληλο για παιδιά κάτω των 3 ετών. Κίνδυνος πτώσης. Μη κατάλληλο μέγεθος και σχεδιασμός.

**SI** • Informacija proizvajalca shranite za kasnejšo uporabo. POZORILO! Preden boste izdelek izročili otroku odstranite vse dele, ki niso potrebni za igranje. Nevarnost zadušitve. POZORILO! Natančno preberite in shranite za kasnejšo rabo. Igračo naj sestavi odgovorna odrasla oseba. POZORILO! Uporabljajte le pod stalnim nadzorom odrasle osebe. V primeru uveljavljanja reklamacije morate obvezno priložiti račun prodajalca. Plastične povezovalne spojke med posameznimi sestavnimi deli morate odstraniti odrasla oseba tako, da pri tem ne nastanejo ostri robovi. Izdelek postavite na ravno površino. Izdelka ne postavljajte na trde podlage (beton ali asfalt), brez dodatne zaščite, ki ima funkcijo blazilca. Izberite območje, v katerem ni predmetov (v bližini najmanj 2 metra od izdelka), ki bi ovirali delovanje izdelka, in se izognite poškodovanju varoval, kot so ograje, garaže, hiše, viselih vej, cevi ali električnih žic. Izdelek morate obvezno pritrditi na podlago v skladu z navodili za uporabo. Tako boste zagotovili stabilnost izdelka med uporabo. Preprečite se ali je izdelek sestavljen v skladu s tehničnimi navodili. Prav tako se preprečite ali so vsi pritrdilni in varovalni deli pritrjeni v skladu z oznacami v tehničnih navodilih. Pred vsakim začetkom uporabe izdelka za igranje preverite njegovo stanje (montaža, zaščita, plastični deli in/ali električni deli). Redno preverjajte varnostne in osnovne elemente in jih po potrebi ponovno zategnite ali pritrdite. V kolikor ugotovite napako, izdelka ne uporabljajte vse dokler ga ne popravite. Neupoštevanje navodil lahko izzove padeč, prekus ali nastanek drugih škod izdelka. Prsno ploščo redno čistite z vodo in blagim detergentom. Na ta način boste preprečili nastanek statične elektrike. Pozimi ne udarjajte po izdelku, saj ga lahko poškodujete. Gibljive dele izdelka redno podmazajte. Kakršna koli izboljšava originalne igrače (na primer namestitev dodatka) mora biti izvedena v skladu z navodili, ki jih je priložil proizvajalec originalne igrače. POZORILO! Izdelek naj sestavi in prilagodi odrasla oseba. Redno preverjajte ali se je med uporabo pojavila rja in jo po potrebi neutralizirajte. Redno rahlo namažite pritrdilne obročke orodja in gibljive kovinske dele. Gugalne elemente zamenjajte ob prvih poškodbah in prvih znakih obrabe ter v vsakem primeru vsajih 20 do 30 mesecev odvisno od vremenskih vplivov, katerim je gugalni del izpostavljen. Priporočamo, da pozimi odstranite gugalne elemente in jih shranite v notranje prostore.

– Zaščita lesa: Les, iz katerega so izdelani izdelki SMOBY, je bil obdelan z zelo kakovostno zaščito zoper gnolno obzoro škodljivce. Izdelke, ki so na takšen način zaščiteni, odklikuje dolga življenjska doba – na tovrstno zaščito se ponuja 10 letna garancija.

– Les je naraven material: Les „deluje“ v odvisnosti od temperaturnih razlik in vlažnosti okolice, zato se premer palic lahko nekoliko spreminja. Tekom let se lahko pojavijo razpoke, ki se pozneje zopet izgubijo, in to brez posledic na kakovosti oziroma odpornosti teksture. Na tovrstne razpoke se torej ne nanaša garancija. Pri konstrukciji veznih elementov se takšne spremembe že upoštevajo, zato so njihove dimenzije temu primerno prirejane.

– Vdrževanje: Priporočamo redno pregledovanje izdelkov. V kolikor se na lesu pojavijo izstopajoča vlakna, potem takšen del zaradi varnosti otrok obrusite. S tem boste preprečili najrazličnejše poškodbe. Garancija: 3 leti za plastične dele in 1 leto za kovinske dele ob normalni uporabi in vzdrževanju izdelka ter sestavi izdelka v skladu s priloženimi tehničnimi navodili za uporabo. V primeru uveljavljanja reklamacije morate obvezno priložiti račun prodajalca. POZORILO! Samo za domačo uporabo. Namenjeno za uporabo na prostem. POZORILO! Izdelek ni primeren za otroke, mlajše od treh let. Nevarnost padca. Neprijemna oblika in velikost.

**HRV** • Molimo da sačuvate ove upute radi eventualne prepiske. Odstranite cjelokupni materijal za pakiranje i učvršćivanje radi zaštite djece. Opasnost od gušenja. PAZNIJA! Pažljivo čitati i spremite za kasniju konzultaciju. Postavljajte je dozvoljeno isključivo odraslim osobama. UPOZORENJE! Koristite samo pod izravnim nadzorom odraslih osoba! U primjeru uvažavanja garancije morate obavezno priložiti račun prodavača. Dijelove treba odvojiti odrasla osoba pomoću alata kako bi se izbjegli ostri rubovi. Proizvod postavite na ravnu površinu. Proizvod ne postavljajte na tvrde površine (beton ili asfalt), bez dodatne zaštite, koji ima funkciju štita. Kako ne bi došlo do smetnji u funkcijama igre i ugrožavanja sigurnosti odaberite područje (najmanje 2 m od proizvoda) bez zapreka kao što su ograde, garaže, kuće, grane koje vise, cijevi ili strune žice. Proizvod obavezno morate pričvrstiti za podlogu sukladno uputama za upotrebu. Uvjertite se je li proizvod sastavljen u skladu s tehničkim uputama, te jesu li svi dijelovi (sigurnosti i montažni) pravilno namješteni. Na početku svake igre provjerite stanje proizvoda (montažu, zaštitu, plastične i/ili električne dijelove). Redovito provjeravajte sigurnosne i osnovne elemente, te ih po potrebi ponovno zategnite ili pričvrstite. Ukoliko primijetite grešku, proizvod ne upotrebljavajte sve dok ga ne popravite. Nepoštivanje uputa može uzrokovati pad, prevrtanje ili druge štetne posljedice. Ploču za spruštanje redovito čistite s vodom i blagim deterdžentom, kako biste spriječili nastanak statične elektrike. Zimi ne udarajte po proizvodu jer ga možete oštetiti. Gibljive dijelove proizvoda redovito premazujte. Sve izmjene na originalnoj igrački (na primjer dodavanje dodatne opreme) potrebno je izvršiti sukladno uputama isporučenicim uz originalnu igračku. UPOZORENJE! Proizvod neka sastavi i prilagodi odrasla osoba.Redovito provjeravajte je li se kod upotrebe pojavila hrđa i po potrebi je neutralizirajte. Lagano i redovno podmazujte prstene za fiksiranje i pokretne metalne dijelove. Elemente ljućake zamjenite već kod prvih oštećenja, te u svakom primjeru svakih 20 do 30 mjeseci - ovisno o vremenskim uvjetima kojima je ljućacka izolozena. Preporučujemo da zimi odstranite dijelove ljućacke te ih spremite u zatvoreni prostor (u kuću)

– Obrada drva : Drvo koje koristi SMOBY podvrgnuto je obradi visoke

Для использования вне помещения. ВНИМАНИЕ! Не для детей от месяца до 3 лет. Риск падения. Размер и конструкция не приспособлены.

**UA** -Зберігайте цю інструкцію на випадок можливого використання у майбутньому. Попередження. Перед тим, як дати іграшку дитині, змініть повністю упаковку та інші непотрібні пакувальні предмети, щоб гарантувати безпеку дитини. Так як є небезпека задихнутися! УВАГА! Уважно прочитати та зберігати для подальшого використання. Іграшка повинна збиратися тільки дорослими. УВАГА! Використовуйте лише під наглядом дорослих! Будь-яку скаргу повинен супроводжувати доказ придбання (квитанція) Деталі повинні бути обробленими дорослими за допомогою інструменту для уникання ріжучих країв. Встановлювати лише на рівній, горизонтальній поверхні. Не встановлюйте на твердій поверхні, такий як бетон або асфальт, без накладення поштовхо-поглинаючого покриття. Виберіть чисту ділянку (відстань до виробу мин. 2 м-кож), щоб порушити функціонування і не пошкодити захист, напмер, забір, гараж, будинок, навісні трубопроводи, трубопроводи або електричні дроти. Продукт має бути прикріплений до поверхні аби забезпечити стійкість при використанні. Перевірте, що установка, кріплення і захист кожного компонента здійснюються відповідно до вказівок в технічних інструкцях. На початку кожної гри перевіряйте стан виробу (збірка, захист, пластикові деталі і електродеталі) Затягніть або зафіксуйте елементи і основні частини, якщо це необхідно. Якщо виявлена несправність, не використовуйте пристрій, поки вона не буде відремонтована. Недотримання інструкцій може спровокувати падіння, перекидання або пошкодження. Часто чистьте слайд з мильною водою, аби запобігти статичній напрузі У холодну пору року не піддайте іграшці сильним ударам щоб уникнути її поломки. Періодично змащуйте рухливі частини. Будь-які зміни в оригінальній іграшці (наприклад, додавання аксесуарів) повинні виконуватися відповідно до інструкції продавця до даної іграшки. Увага! Збори і регулювання, має здійснювати відповідальна доросла людина. Запобігайте появі ознак корозії і відразу усувайте їх Регулярно злегка змащуйте кільця кріплення і рухливі частини гойдалок. Елементи приладу мають бути заміннені при перших ознаках пошкодження або кожні 20-30 місяців у відповідності до кліматичних умов призначених цьому продуктові. Не використовуйте прилад протягом зими

– Обробка дерева: Деревина, яка використовується SMOBY, підлягає високоякісній обробці від гниття та комах для забезпечення тривалого строку служби вибору. На дану обробку надається 10-річна гарантія.
– Дерево є природним елементом: Дерево реагує на різницю температури та вологості навколишнього середовища. Діаметр арів, відповідно, може трохи відрізнятись. Відповідно до пори року на структурі можуть з'являтися та зникати тріщини, не зникаючи із якості та стійкості. З'єднувальні елементи врівноважую зміни дерева, а їх розміри прилаштовуються відповідним образом.

– Обслуговування: Рекоменується виконувати періодичну перевірку виробів. Для забезпечення безпеки дітей при появі дерев'яних волокон рекомендується відшліфувати відповідну частину для уникнення травмиування.
Договірна гарантія: З роки для пластмасових частин і 1 рік для металевих частин при використанні відповідно до їх призначення, а також при правильному монтажу вказаному в технічних інструкціях, що йдуть в комплект
Будь-яку скаргу повинен супроводжувати доказ придбання (квитанція) УВАГА! Тільки для домашнього використання. Для зовнішнього використання. УВАГА! Іграшка не призначена для дітей віком до 3 років . Не роняти Розміри і дизайн не адаптовані.

tik parçalar için 2 yıl ve metal parçalar için 1 yıl garantisi.

Şikayetinizle birlikte satın alma kanıtını (makbuz) sunmanız gerekir. UYARI! Sadece ev içi kullanım için. Dışarıda kullanılm için düzenlenmiştir. 3 Yaşından küçük çocuklar için uygun değildir. Düşme tehlikesi vardır. Uygunsuz tasarım ve boyut.

**RUС** • Важные сведения: хранить! ВНИМАНИЕ! Перед тем, как давать ребенку игрушку, снимите части, не нужные для игры. Опасность задохнуться! ВНИМАНИЕ! Внимательно прочесть и сохранять для дальнейшего использования. Игрушку должен собирать взрослый, отвечающий за ребенка. Использовать под строгим присмотром со стороны взрослых. Все претензии должны сопровождаться свидетельством покупки (кассовый чек).Взрослый должен убрать пластиковое соеденение между деталями с помощью инструмента, чтобы не оставалось острых краев. Изделие должно устанавливаться на ровной горизонтальной поверхности. Не устанавливать на твердых поверхностях типа твердого пола, бетона ала асфальта. В противном случае следует подложить амортизирующее покрытие. Выберите чистый участок (расстояние до изделия мин. 2 м), чтобы нарушить функционирование и не повредить защиту, напмер, забор, гараж, дом, навесные трубопроводи, трубопроводи или электрические провода

– Изделие должно быть обязательно зафиксировано на поверхности согласно рекомендациям, чтобы обеспечить устойчивость при использовании.

– Позаботьтесь о том, чтобы монтаж, закрепление и защита каждого элемента производилась в соответствии с указаниями, содержащимися в инструкции. В начале каждой игры проверяйте состояние изделия (сборка, защита, пластиковые детали и/или электродетали) Затягивайте и закрепляйте предохранительные элементы и основные части по мере необходимости. При нахождении дефекта не используйте изделие до его устранения. Несоблюдение инструкций может привести к падению, опрокидыванию и другим повреждениям. Регулярно чистите спуск мильной водой во избежание накопления статического электричества. В зимний период нельзя допускать сильных ударов по изделию, из-за которых оно может повредиться. Периодично смазывайте подвижные части. Любые изменения в оригинальной игрушке (например, добавление аксессуаров) должны выполняться в соответствии с инструкцией продавца к данной игрушке. Внимание: монтаж и наладка должны прпроизводиться ответственным взрослым. Следите за появлением пятен коррозии и нейтрализуйте их. Регулярно проверяйте легка фиксирующие кольца сидений и подвижные металлические части. Сидения должны заменяться при первых признаках порчи или износа, и, в любом случае, каждые 20-30 месяцев в зависимости от климатических условий, в которых используется изделие. Настоятельно рекомендуется снимать и накрывать сидения в зимний период.

– Обработка дерева: Используемое SMOBY дерево подвергается высококачественной обработке от гниения и насекомых для обеспечения длительного срока службы изделий. На данную обработку предоставляется 10-летняя гарантия.

– Дерево является природным элементом: Дерево реагирует на разницу температуры и влажности окружающей среды. Диаметр срезов, следовательно, может немного отличатся. В зависимости от времени года на структуре могут появляться и пропадать трещины, не снижая ее качества и устойчивости. Соединительные элементы учитывают подобные изменения дерева, и их размеры подгоняются соответствующим образом.

– Обслуживание: Рекомендуется выполнять периодическую проверку изделий. Для обеспечения безопасности детей при появлении поднятых деревянных волокон рекомендуется использовать соответствующую часть во избежание травмирования.

Гарантия по договору: З года на пластмассовые части и 1 год на металлические части при использовании изделия по назначению и в соответствии с инструкцией по сборке в руководстве, прилагаемом к изделию.
Все претензии должны сопровождаться свидетельством покупки (кассовый чек). ВНИМАНИЕ! Только для использования в быту.

التعليمات الهامة المطلوب الاحتفاظ بها. "تحتوي" للحفاظ على سلامة الطفل، قم ب إزالة جميع العناصر غير مطلوبة للعب والتي قد تشكل خطراً.

يجب أن يقوم بتجميع هذه اللعبة شخص بالغ مسنون . تنبيه ! يجب قراءة النص بانتباه والاحتفاظ به لاستشارته لاحقاً.

تنبيه ! يستعمل فقط ل رقابة شخص بالغ ! خطر الاختناق. يجب عدم استعمال هذا المنتج قبل تركيبه بشكل صحيح

يجب مراقبة الأطفال الذين يقل عمرهم عن أربع سنوات من قبل شخص راشد .

كل شكوى يجب أن يرفق بها دليل الشراء (إصال الشحنة).

يجب نزع الوصلات البلاستيكية المتبقية بين القطع من قبل شخص راشد بواسطة أداة التجنّب الحافات القاطعة. معايير (ASTM)

يجب تركيب المجموعة فوق أرض مستوية ومسطحة.

لا يجوز القيام بالتركيب على أرض صلبة، مثل الخرسانة أو القهبر بل بوصى بالاستعمال على سطوح مرنة ومخمدة للصدامت.

اختر منطقة خالية تماماً من أية عقيات (2 متر على الأقل من المنتج) والتي لا

تتعارض مع وظائف اللعب ولا تضر بالأمن، مثل الأسبجة، أو المرائب، أو

المنازل، أو الفروع المعلقة، أو الأثاث أو الأسلاك الكهربائية

يجب تثبيت اللعبة بكامل أجزاها فوق الأرض حسب التعليمات من أجل ضمان ثباتها عند الاستعمال.

تأكد من أن التجميع والتركيب والتنظيف والحمايات في كل عنصر من العناصر قد تمت حسب الإرشادات الواردة في النشرة الخلفية.

في بداية كل جلسة للعب، افحص بانتظام حالة المنتج (التجميع، و/أو

(الحماية، و/أو الأجزاء البلاستيكية و/أو الأجزاء الكهربائية

يجب إعادة شد و تثبيت عناصر السلامة و الأجزاء الأساسية عند الضرور . إذا لاحظت أي عيب لا تستعمل المنتج إلا بعد إصلاح العيب.

إن عدم الالتزام بالإرشادات قد يكون سببا في السقوط أو الانقلاب أو الإضرار المختلفة بالمنتج.

نظف بانتظام السحابة بالماء والصابون حتى تقلل من بقايا الكبرياء .
اتقاء موسم الشتاء لا تخطب بعنف اللعبة حتى لا تتقق بها الضرور.

قم بتسحيم الأجزاء المتحركة دوريا.

يجب أنأن يتوافق أي تعديل يتم إجراؤه في اللعبة الأصلية (مثل إضافة ملح .

على سبيل المثال) مع التعليمات المقدمة من قبل موزع الترتزة الأصلي للعبة

تنبيه : يجب أن يقوم بالتركيب وال ضبط شخص بالغ.
راقب ظهور تناطح تاكل ومالجه عند الاقتصاد.

يجب تسحيم حلقات تثبيت المعدة والأجزاء المعنئية المتحركة بشكل منتظم.

يجب تغيير المعدة بمجرد ظهور ظهور النطف والتاكل، وفي كافة الأحوال، بعد مرور مدة ٢٠ إلى ٣٠ شهر وفقاً للشروط المنائية التي يتعرض لها المنتج.

من المستحسن فك ووضمها في مكان عن المطر خلال الشتاء. لا تقم بتدوير السلاسل الدوارة إذ أن ذلك يؤدي الى تخفيض قوة السلاسل

لاتمر بالقرب من مقدمة أو خلف أو بين الأدوات المتحركة .
لاتهز المقاعد الفارغة

لا تستعمل الأجهزة بأية طريقة من غير الطريقة الموصى بها . لا توقف الأجهزة بشكل مفاجئ عندما تكون متحركة

معالجة الخشب :

يخضع الخشب المستعمل من قبل شركة سموي (SMOBY) إلى معالجة بجودة عالية ضد التعفن والأضرار الناتجة عن المشرات لتأمين الحصول على

مقاومة جيدة لمتنجاتها أمام عوامل الزمن. وتخضع هذه المعالجة إلى الضمان لمدة 10 سنوات.

الصناعة : .

بوصى بالتحقق من المنتجات وحمصها بانتظام. ولأمان الأطفال، بوصى، في حالة ملاحظتكم لظهور ألياف بارزة في الخشب، بصفل الجزء المعني

منها لتفادي التعرض لخطر الإصابة بالجروح.

عند الضمان: يسري لمدة عامين بالنسبة لتقطع المصنوع من البلاستيك، و علم واحد

لتقطع المعدنية بشرط أن يكون الاستعمال بما يتفق مع الغرض من المنتج ومع تعليمات التركيب الواردة تروحيها في النشرة المرفقة بالمنتج.

مخصص للاستعمال العائلي .
ممنوع استعماله من قبل الأطفال دون الثالثة .
خطر الإختناق .
مخاطر وقوع .
عدم توافق المقاييس والتصميم.

kvalitete protiv raspadanja i napada insekata radi osiguranja dobre trajnosti proizvoda tijekom vremena. Ova je obrada zamjenjena 10 godina.

– Drvo je prirodni elementDrvo reagira na temperaturu i vlagu svoje okoline. Promjer oblika može stoga lako varirati. Mogu sepojavit pukotine i nestati tijekom vremena a da ne naškode kvaliteti i otpornosti strukture. Ove pukotine dakle ne ulaze u okvir jamstva. Spojni elementi uzimaju u obzir odstupanja drvna i njihove su dimenzije tome prilagodene.

– Održavanje : Preporuča se redovna provjera proizvoda. Zbog sigurnosti djece, ako opazite pojavu podizanja drvnih vlakna preporuča se uglačati taj dio kako bi se izbjegla opasnost od povreda.

Garancija: 3 godine za plastične dijelove i 1 godina za metalne dijelove koji se koriste u skladu sa svrhom za koju je proizvod projektiran i montaže prema uputama navedenim u tehničkim uputama koje dolaze uz proizvod.

– U primjeru uvažavanje garancije morate obavezno priložiti račun prodavača. UPOZORENJE! Samo za kućnu uporabu.
Namijenjen za vanjsku upotrebu. UPOZORENJE! Nije namijenjeno dječji mlađoj od 3 godine. Opasnost od pada. Neprikladn dizajn i veličina.

**TR** – Lütfen olası yazışmalar için bu uyarıları saklayın. Çocukları korumak için tüm ambalaj ve paketlenme malzemelerini çıkartınız. Boğulma tehlikesi. DİKKAT! Dikkatle okunmalı ve daha sonra darıymak üzere saklanmalıdır. Yetişkinler tarafından takılmalıdır. DİKKAT! Yalnızca yetişkinlerin doğrudan gözetimi altında kullanılını Şikayetinizle birlikte satın alma kanıtını (makbuz) sunmanız gerekir. Parçalar arasındaki plastik bağlantılar, güvenli acıncıyla bir yetiştikin tarafından çıkarılmalıdır. Ürün, düz ve yatay bir zemin üzerine kurulmalıdır. Bir darbe azaltıcı döşeme yapımadan beton veya asfalt gibi sert bir yüzey üzerine kurmayın. Oyun işlevlerine müdahalede bulunmayan, güvenliği ihlal etmeyen ve parmaklık, garaj, ev, salıanan dallar, borular veya elektrik telleri gibi engellenen uzak boş bir alan seçin (üründen minimum 2 m uzaklıkta olmalıdır). Ürün, ullanılırken dengesinin korunması amacıyla tavsiyelere uygun olarak zemine sabitlenmelidir. Her elemanın montajını, ataşmanlarının ve korumalarının teknik talimatardaki talimatlara uygun olarak gerçekleştirilmesini sağlayın. Her oyundan önce ürünün durumunu (donanımı, korumaları, plastik kısımları ve/veya elektrikli parçaları) düzenli olarak kontrol edin. Güvenlik elemanlarını ve ana parçaları sıkıştının veya gerekirse yeniden sıkıştının. Eğer bir kusur saptınsa, tamiir edilinceye kadar ürünü kullanmayın. Talimatlara uyulmaması düğmeye, takılmaya veya çeşitli bozukluklara neden olabilir. Statik elektrikli parçaların güvenliğini kontrol edin. Güvenlik elemanlarını ve ana parçaları sıkıştının veya gerekirse yeniden sıkıştının. Eğer bir kusur saptınsa, tamiir edilinceye kadar ürünü kullanmayın. Talimatlara uyulmaması düğmeye, takılmaya veya çeşitli bozukluklara neden olabilir. Statik elektrikli parçaların güvenliğini kontrol edin ve gerekmesi halinde bunları nötralize edin. Aletleri sabitleme halkalarını ve hareketli madeni parçaları hafifçe ve düzenli olarak yağlayın. Aparatın elemanları, ilk hasar veya yıpranma belirtisinden ve ürünün maruz kaldığı iklim koşullarına bağlı olarak 20-30 ayda bir değiştirilmelidir. Aparatın ürünlerinin kesin çıkarılması ve korunaklı bir yerde muhafaza edilmesi özellikle tavsiye edilir.

– Aşşabın işlenmesi: Ürünlerinin zaman içinde uzun süre dayanmasını sağlamak amacıyla SMOBY için kullanılan aşşab çürümeye ve böcek istilasına karşı yüksek kaliteli bir işleme tabi tutulur. Bu işlem 10 yıl için geçerlidir.

– Aşşap doğal bir malzemedir: Aşşap içinde bulunduğu çevrede oluşan ısı ve nem farklılıklarına göre tepki verir. Dolayısıyla kalın sopoların carı hafifçe değişebilir. Çatlaklar meydana gelebilir ve bunlar yapının kalitesine ve direncine zarar vermeden mevsimler içinde kay-bolabilir. Dolayısıyla bu çatlaklar garanti kapsamına girmezler. Bağlantı elemanları aşşap değişikliklerini göz önüne alır ve ebatları buna bağlı olarak uyarlanır.

– Bakım : Ürünlerin düzenli olarak kontrol edilmesini tavsiye edilir. Çocukların güvenliği için, eğer aşşap ulyafının kalktığını fark ederseniz, her türlü yaralanma riskini ortadan kaldırmak için ilgili bölümün zararalanmasını tavsiye edilir. Sözleşme garantisii: ürünün tasarlardını amaç oyunun olarak ve ürünlere birlikte verilen teknik talimatnamede belirtilen montaj talimatlarına uygun şekilde kullanılması halinde plas-

## Site internet SAV France : [www.smoby.fr](http://www.smoby.fr)

**Assistance consommateurs à nous retourner en cas de problèmes** / Consumer assistance : for any problems, return this card /

Verbraucher-Info : Für weitere Auskünfte, senden Sie diese Karte bitte an / Klantenservice : voor inlichtingen, deze kaart naar ons terugsturen /  
Atención al consumidor : para cualquier información, enviar esta tarjeta. / Assistenza per il consumatore : per informazioni, rispedire la presente cartolina.



**NOM / NAME :** .....  
**PRENOM / SURNAME :** .....  
**RUE / STREET :** .....  
 .....  
**VILLE / TOWN :** .....  
**CODE POSTAL / POSTAL CODE :** .....  
**PAYS / COUNTRY :** .....  
 N° TEL : .....

Réf.:

AAP1055E

Colors:

**Description du motif de la réclamation** / Cause for complaint / Grund der Beanstandung Omschrijving van de reden van de klacht / Detalle el motivo de su reclamación / Descizione del motivo del reclamo :

**Manquant** / Missing / Fehlende Teile / Tekort / Faltante / Mancante.

**Cassé** / Broken / Gebrochen / Gebroken / Rotura / Rotto.

**Autre** / Other reason / Andere / Andere reden / Otra razón / Altro motivo .....

**Description ou numéro de la pièce demandée** / Description or number of part requested / Beschreibung oder nummer des gewünschten Teils / Omschrijving of nummer van het gevraagde onderdeel / Descripción o número de la pieza solicitada / Descizione o numero del pezzo richiesto : .....

N° :     N° :     N° :     N° :     N° :     N° :     N° :   
 Qté : .....    Qté : .....    Qté : .....    Qté : .....    Qté : .....    Qté : .....    Qté : .....

SMOBY TOYS S.A.S.  
Service après ventes, BP 7  
39170 Lavans-les-St-Claude, France.  
[www.smoby.fr](http://www.smoby.fr)

SMOBY TOYS GmbH  
Werkstraße 1  
D-90765 Fürth, Germany.  
SMOBY TOYS ESPAÑA, S.L.  
Poligono Industrial Bassa, C. Menorca  
46190 Ribarroja Del Turia  
Valencia, Spain.

SMOBY TOYS ITALIA SpA  
Via 1° Maggio, 23  
20096 Pioletto (MI), Italy.

SIMBA SMOBY TOYS UK Ltd  
Broomfield House - Bolling Road  
BRADFORD BD4 7BG, UK.

SIMBA TOYS POLSKA Sp. z o.o.  
ul. 17-go Stycznia 56  
02-146 Warszawa, Poland.

SIMBA TOYS HUNGARIA Kft.  
Vendel Park, Budai u. 4.  
2051 Biatorbágy, Hungary.

SIMBA TOYS CZ, spol. s.r.o.  
Lidická 481,  
273 51 Unhošť, Czech Republic.

SIMBA/DICKIE SWITZERLAND AG  
Zürcherstrasse 505,  
9015 St. Gallen, Switzerland.

SIMBA TOYS AUSTRIA  
Handels GmbH & Co KG,  
Jochen-Rindt-Str. 25  
1230 Wien, Austria.

SIMBA OYUNCAK PAZ. Ltd. Şti.  
İçerenköy Mahallesi  
Huzur Hoca Caddesi  
Piramit Grup İş Merkezi No. 57 Kat 2  
34752 Ataşehir / İstanbul / Türkiye.

SIMBA TOYS BULGARIA  
Симба Тоис България ЕООД,  
гр. София, Студентски град,  
ул. „Б. Стефанов“ 16

SIMBA-DICKIE NORDIC AS  
Hauganveien 293  
3178 Våle, Norway.

SIMBA DICKIE FINLAND OY  
Sinikalliontie 3 B  
02630 Espoo, Finland.

N.V. SIMBA-DICKIE BELGIUM S.A.  
Moeskroensesteenweg 383C,  
8511 Aalbeke, Belgium.

SC SIMBA TOYS ROMANIA S.R.L.  
Str. Dura Nr. 3  
430069, Baia Mare, Maramures,  
Romania.

SIMBA TOYS RUSSIA  
stroenie 7, vladenie "Tricolor"  
mcr. Vostryakovo, Domodedovo,  
Moscow region - Russia - zip  
142072

SIMBA TOYS UKRAINE Ltd  
42 Chervonotkatska street,  
Kyiv 02660, Ukraine.

SIMBA TOYS INDIA Pvt Ltd.  
903, Meadows, Saharplaza Complex  
Andheri-Kurla Road, Andheri (East),  
Mumbai 400059, India.

SMOBY TOYS HONG KONG Ltd  
Unit 259-260,  
2/F Tsim Sha Tsui Centre,  
66 Mody Road, Tsim Sha Tsui East,  
Kowloon, Hong Kong.

SIMBA TOYS MIDDLE EAST  
Jebel Ali - FD 6  
P.O. Box 61106, Dubai, U.A.E.

SMOBY CHILE S.A  
Avenida Providencia 1760,  
Oficina 1701  
Santiago, Chile.

SIMBA IBERIA  
Avenida de la Industria 49  
28108 Alcobendas,  
Madrid, España.



**For UK enquiries only**

If you need any assistance, help or spare parts for this product,  
please contact the customer care manager.

SIMBA SMOBY TOYS UK Ltd  
Broomfield House  
Bolling Road  
BRADFORD BD4 7BG

tél : 01274765030  
fax : 01274765031

care@smobytoys.co.uk