

FR - ATTENTION!
 GB - WARNING!
 DE - ACHTUNG!
 NL - WAARSCHUWING!
 ES - ADVERTENCIA!
 PT - ATENÇÃO!
 IT - AVVERTENZA!
 DK - ADVARSEL!
 SE - VARNING!
 FI - VAROITUS!
 NO - ADVARSEL!
 HU - FIGYELMEZTETÉS!
 CZ - UPOZORNĚNÍ!
 SK - UPOZORNENIE!

PL - OSTRZEŻENIE!
 BG - ВНИМАНИЕ!
 RO - AVERTISMENT!
 GR - ΠΡΟΕΙΔΟΠΟΙΗΣΗ!
 SI - OPOZORILO!
 HR - UPOZORENJE!
 TR - UYARI!
 RU - ВНИМАНИЕ!
 UA - УВАГА!
 EE - HOIATUS
 LT - DĖMESIO!
 LV - UZMANĪBU!
 AR - تنبيه!

2+6

mois
 months
 Monate
 maanden
 meses
 meses
 mesi
 måneder
 månader
 kuukauden
 månader
 hónapban
 měsícu
 mesiacov
 شهر









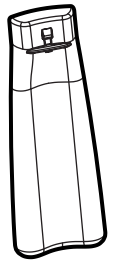
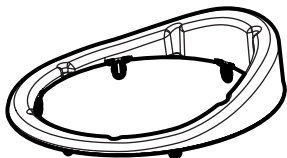

Smoby

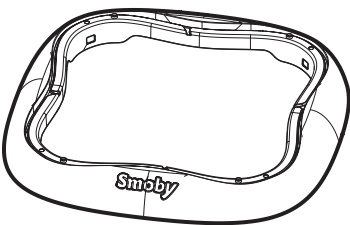
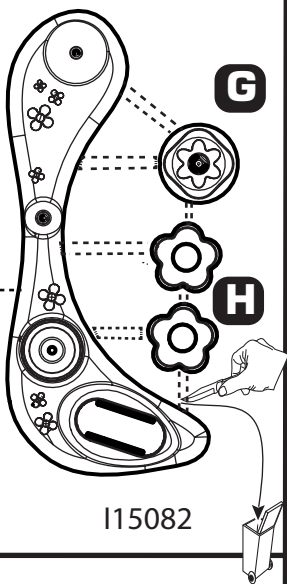
 X1

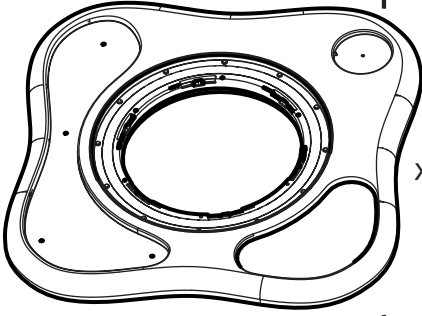

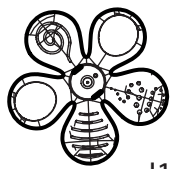
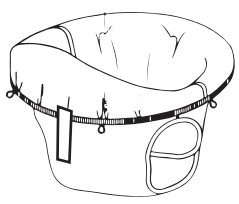

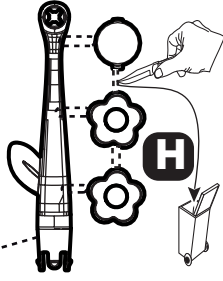
Outils non fournis
 Tools not included
 Werkzeuge nicht mitgeliefert
 Herramientas no incluidas
 Ferramentas não incluídas
 Accessori non forniti
 Gereedschap niet bijgeleverd

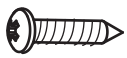
<p>A</p>  <p>S15001</p>	x4	<p>E</p>  <p>OUT6684</p>	<p>M</p>  <p>I13074</p>	x1
<p>B</p>  <p>I15022</p>	x1	<p>F</p>  <p>I15082</p>	<p>P</p>  <p>I15078</p>	x1
<p>C</p> 	x1	<p>K</p>  <p>OUT3291</p>	<p>Q</p>  <p>I15081</p>	x1
<p>D</p>  <p>AAR0444</p>	x1	<p>L</p>  <p>I15080</p>	<p>R</p>  <p>I15079</p>	x1
			<p>T</p>  <p>AAV0053</p>	x1
			<p>V</p>  <p>AAK0401</p>	x1
			<p>W</p>  <p>4,5x20</p> <p>AAK0401</p>	x10

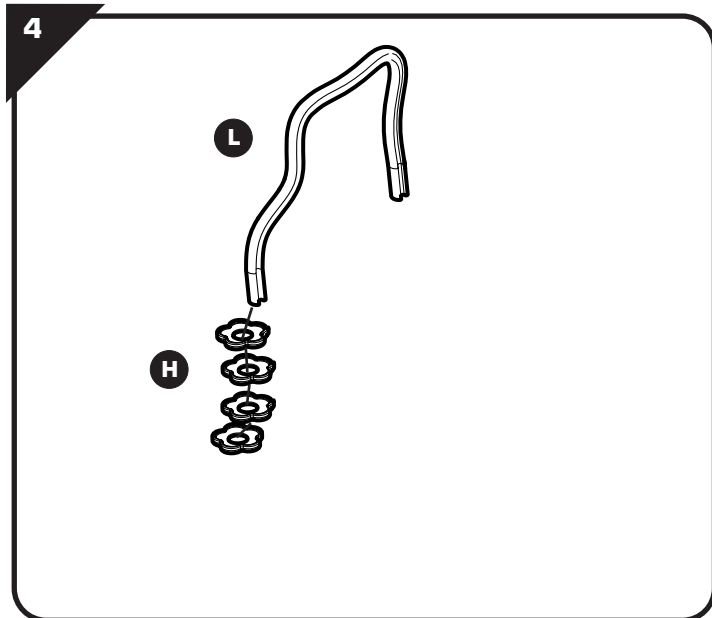
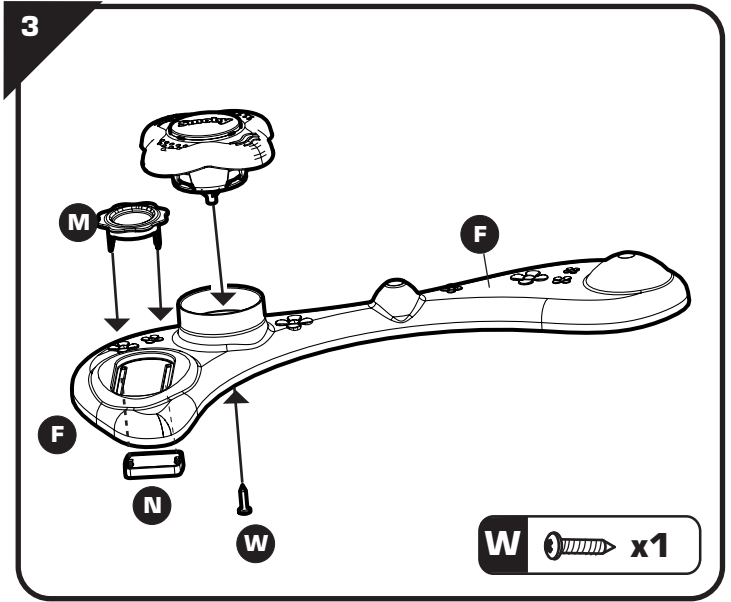
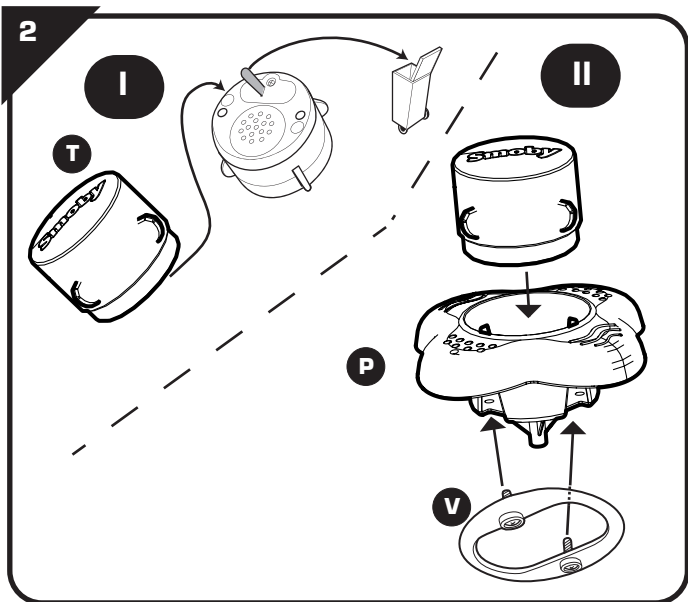
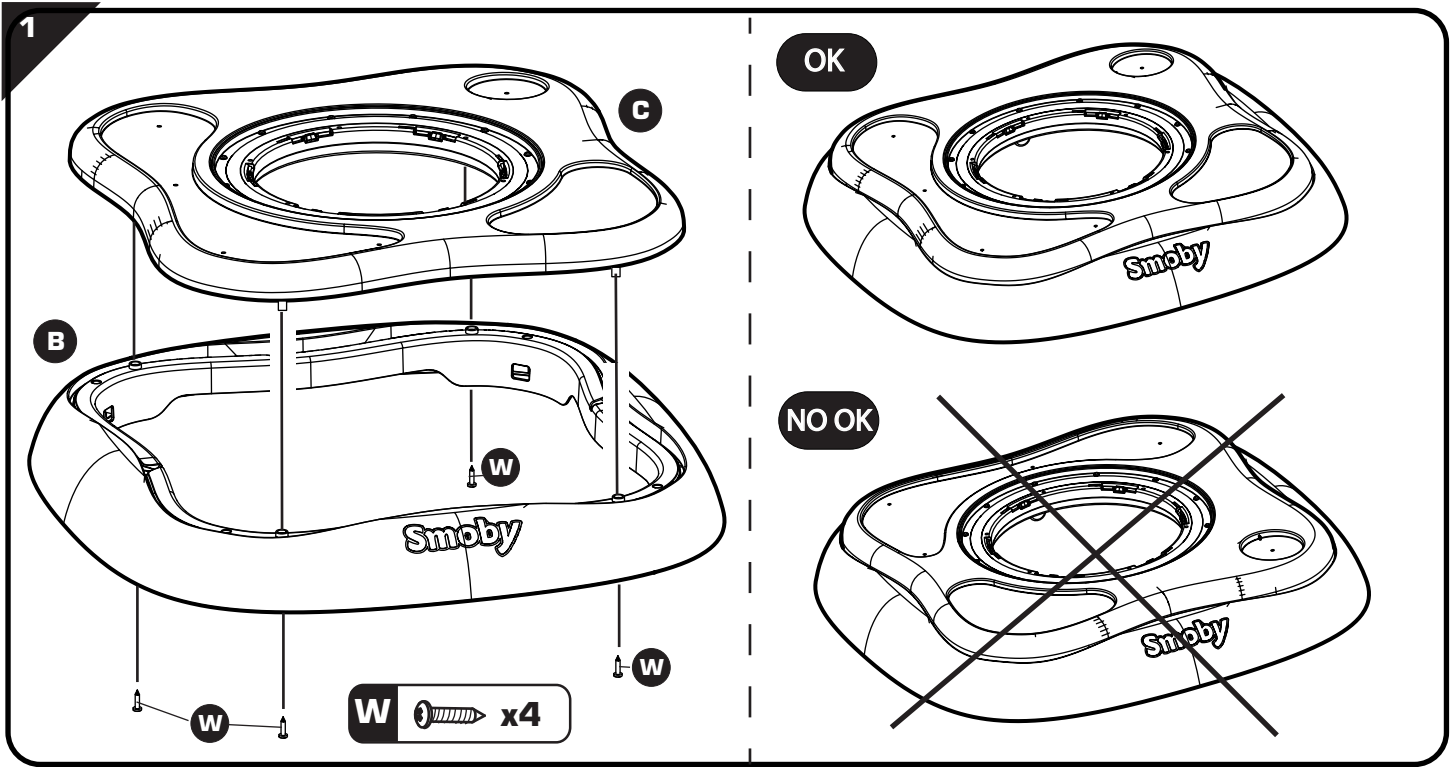

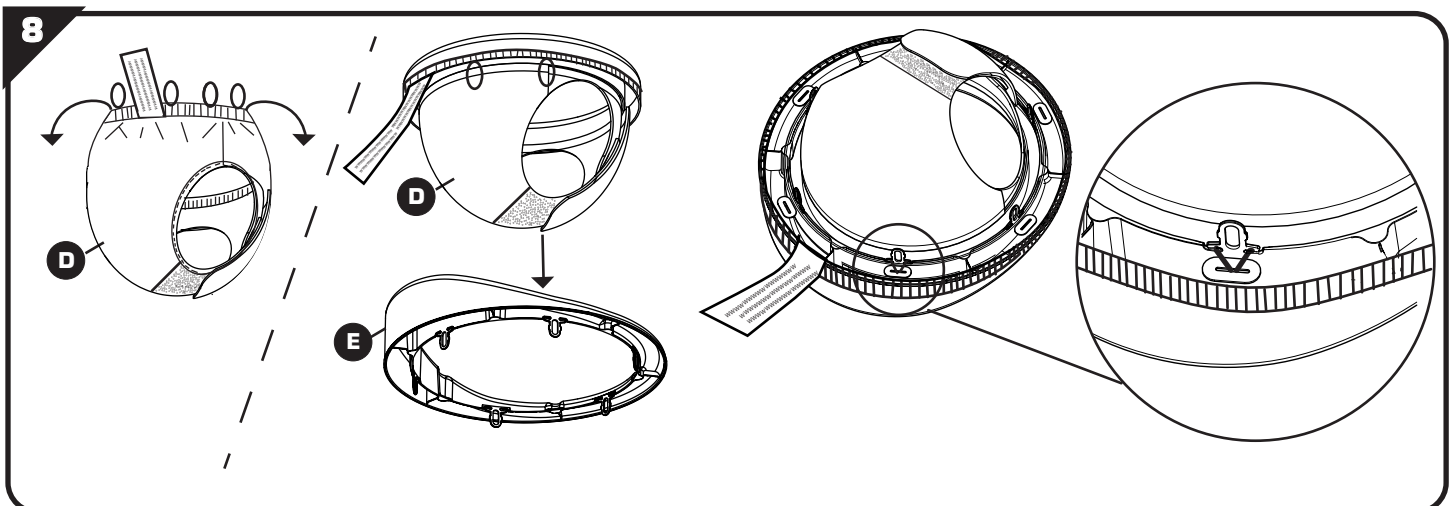
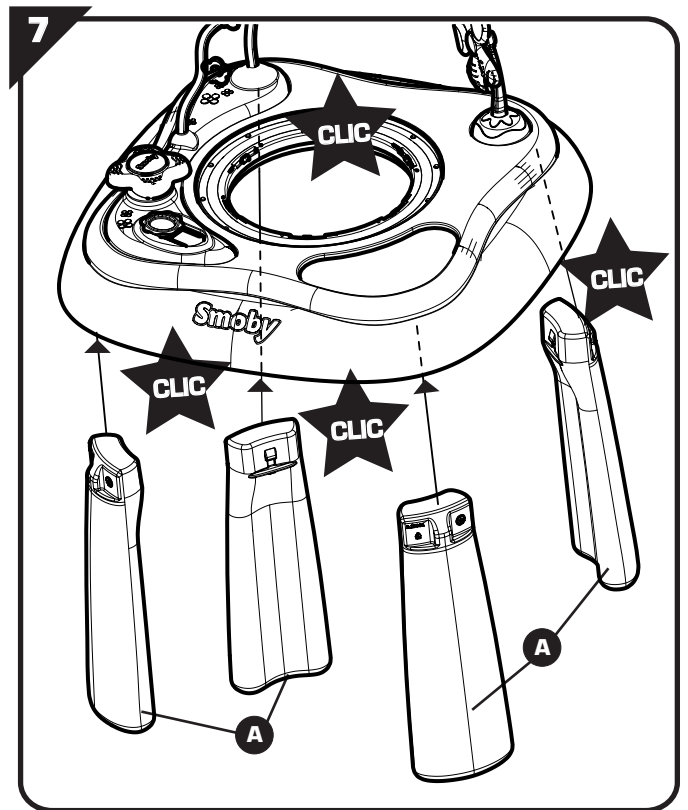
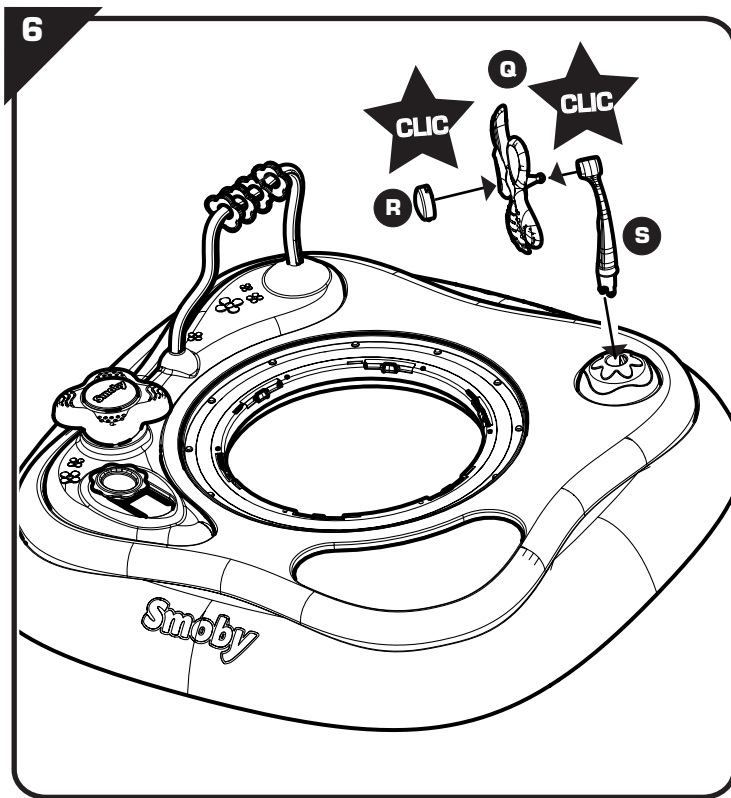
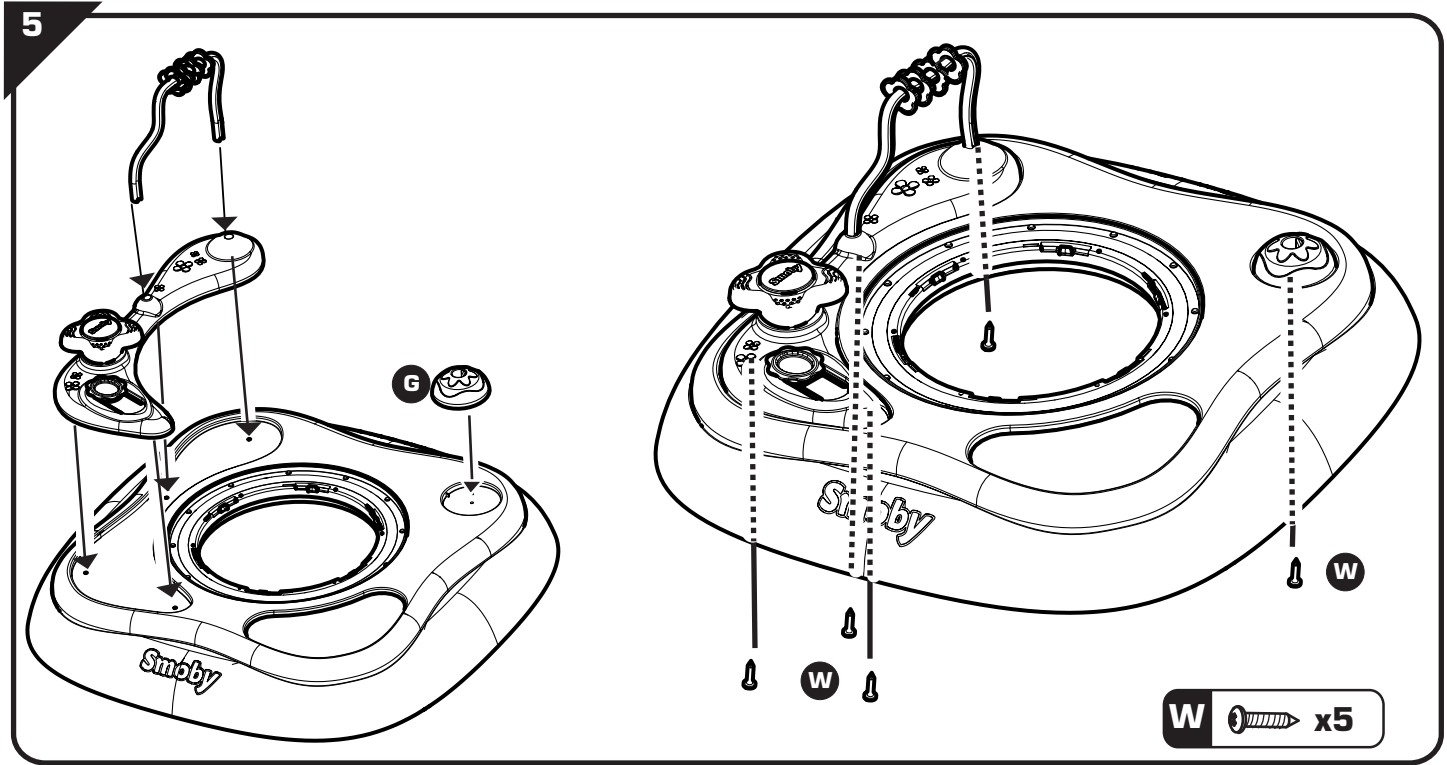

9

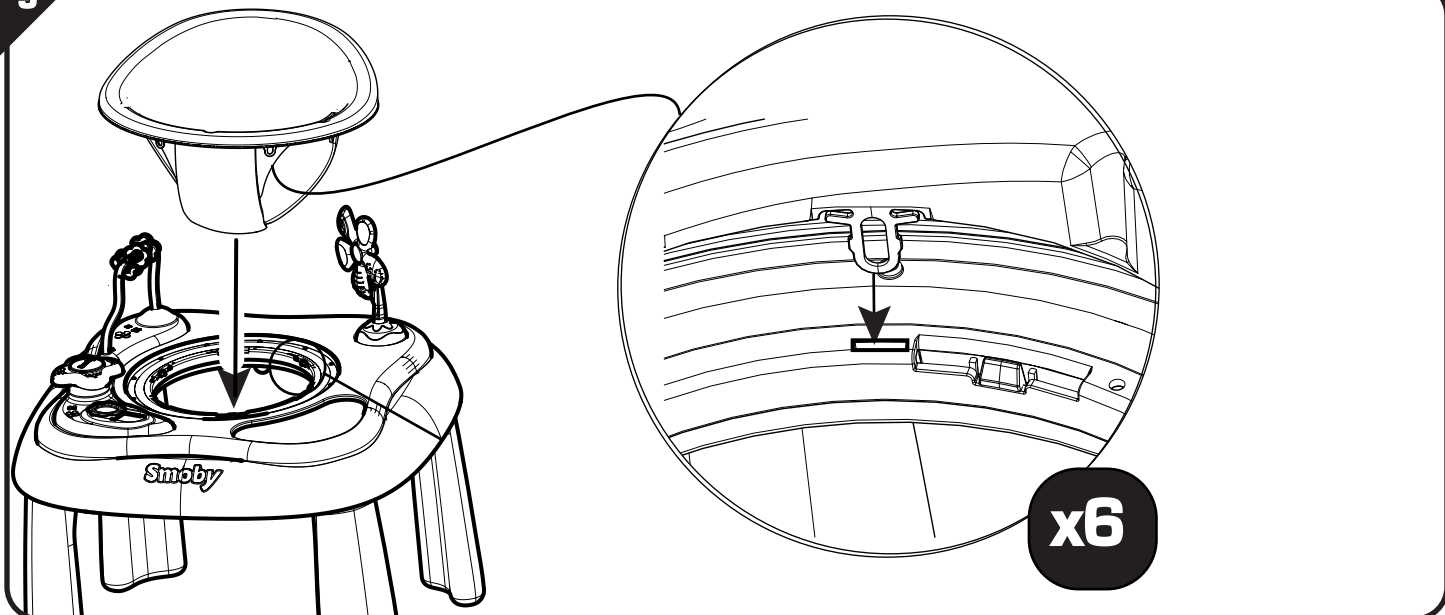

10

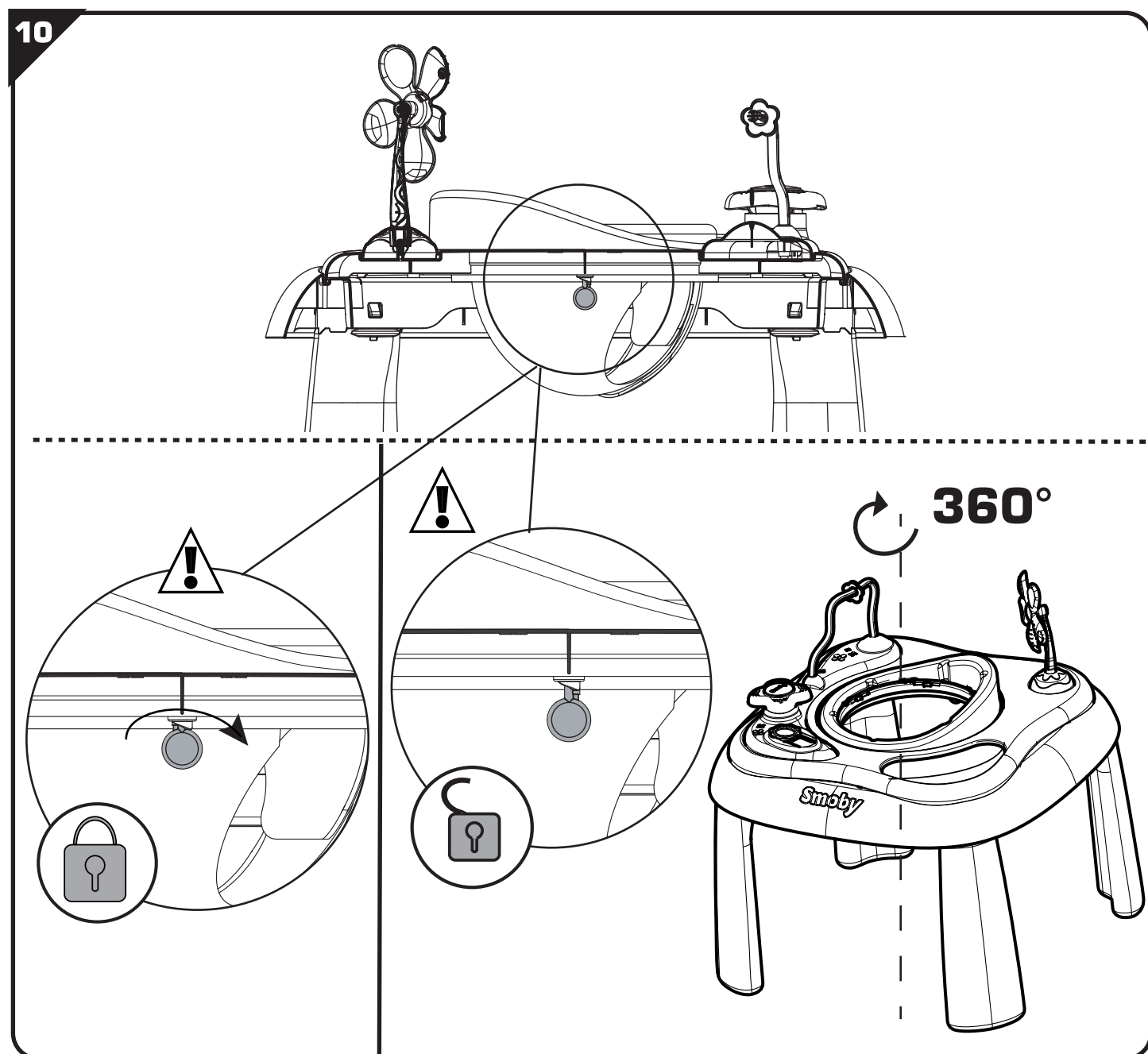

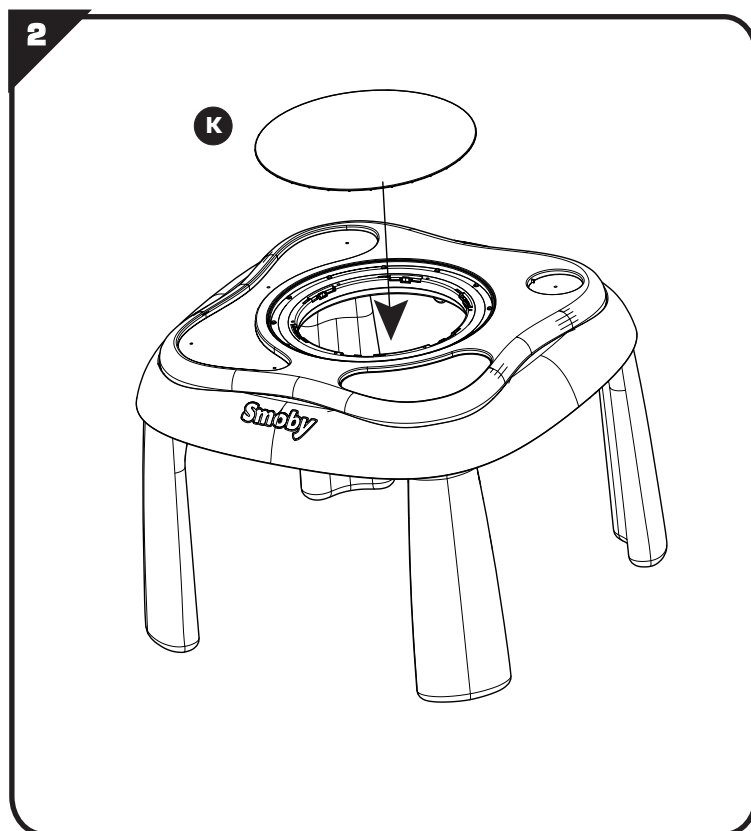
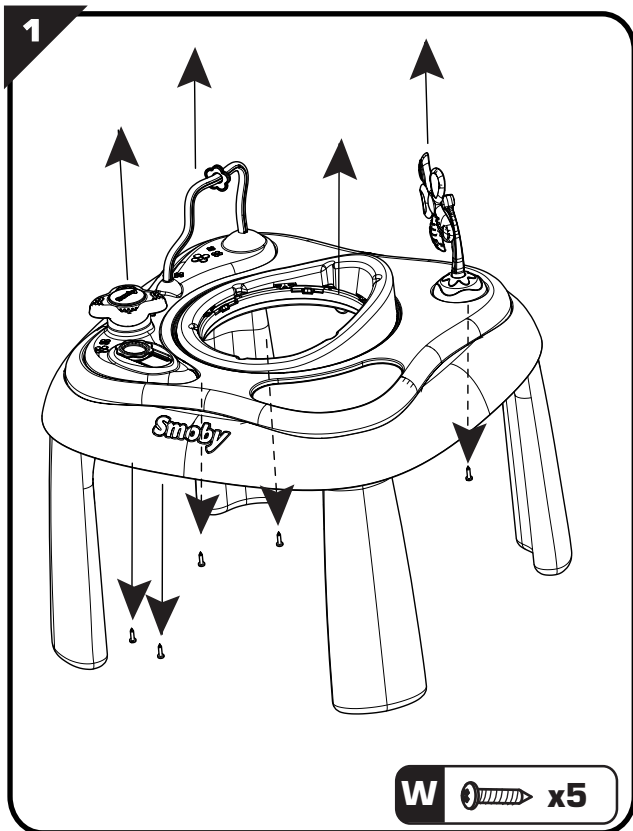
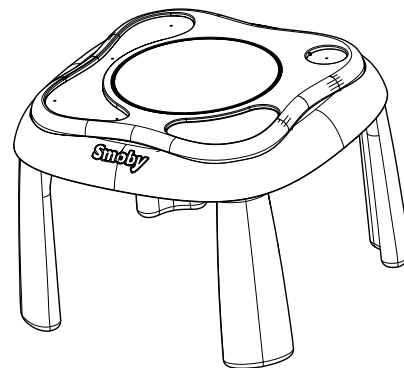
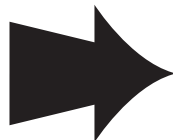
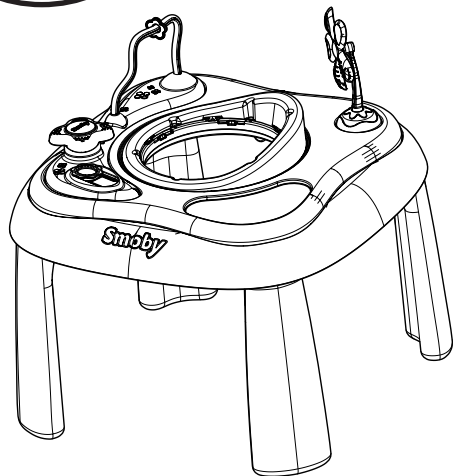

FR • Renseignements importants à conserver. Attention ! Pour écarter les dangers liés à l'emballage (attaches, film plastique, embout de gonflage, outils pour assembler le produit. etc...) enlever tous les éléments qui ne font pas partie du jouet. Jouet à monter par un adulte responsable. ATTENTION ! Ne jamais laisser un enfant jouer sans la surveillance d'un adulte. Attention ! Le produit ne doit pas être déplacé par l'enfant. Vous devez régler la hauteur du siège pour que les pieds de l'enfant ne touchent pas le sol ou seulement de la pointe des pieds. Il convient d'utiliser ce produit pendant de courtes durées (20 minutes par exemple). Ne pas laisser l'enfant s'installer seul dans le produit. A utiliser avec des chaussures fermées. Les parents doivent veiller à la mise en place du ou des dispositifs de blocage. Attention ! Ne pas soulever le produit par l'arceau. Utilisation par un seul enfant à la fois sur un plan horizontal. Vérifiez régulièrement l'état du produit au début de chaque session de jeu (assemblage, protection, les pièces en plastique et / ou les pièces électriques). Resserrer ou refixer les éléments de sécurité et les parties principales si nécessaire. Effectuer les réglages lorsque l'enfant n'est pas sur le produit : risque de blessures. Si un défaut est constaté, ne pas utiliser le produit avant qu'il ne soit réparé. Toute réclamation doit être accompagnée de la preuve d'achat (ticket de caisse). Les pièces doivent être dégrappées par un adulte avec un outil pour éviter les bords coupants. Le non-respect des consignes pourrait provoquer une chute, un basculement ou diverses dégradations. Les piles ne doivent pas être rechargées. Les accumulateurs doivent être enlevés du jouet avant d'être chargés. Les accumulateurs ne doivent être chargés que sous la surveillance d'un adulte. Différents types de piles ou accumulateurs ou des piles ou accumulateurs neufs et usagés ne doivent pas être mélangés. Seuls des piles ou accumulateurs du type recommandé ou d'un type similaire doivent être utilisés. Les piles et accumulateurs doivent être mis en place en respectant la polarité. Les piles et accumulateurs usagés doivent être enlevés du jouet. Les bornes d'une pile ou d'un accumulateur ne doivent pas être mises en court-circuit. Toujours retirer les piles ou accumulateurs lorsque le jouet n'est pas utilisé pendant une longue période.

GB Important information to be kept. Warning! To remove risks associated with packaging (attachments, plastic wrapping, inflation nozzle, product assembly tools. etc.) remove all items that are not part of the toy. Toy to be assembled by a responsible adult. WARNING! Never allow a child to play without adult supervision. Warning! The product must not be moved by children. You must adjust the height of the seat to ensure that the child's feet do not touch the ground, or else no more than their tiptoes. This product should only be used for short periods (20 minutes, for example). Do not allow children to install themselves in the product. Use with shoes closed. Parents must ensure the placing of the blocking systems. Warning! Do not lift the product by the hoop bar. For use by only one child at a time, on a horizontal surface. Check regularly at the start of each game session the condition of the product (assembly, protection, plastic parts and / or electric parts). Tighten or re-fix the safety elements and the main parts if necessary. Make adjustments when the child is not on the product to avoid all risk of hurting the child. If a defect is noted, do not use the product until it has been repaired. Any complaint must be accompanied by the proof of purchase (receipt). The plastic or metal links between parts should be removed by an adult to avoid sharp edges. The non-respect of instructions could provoke falling, tipping over or various types of deterioration. Non rechargeable batteries are not to be recharged. The accumulators must be removed from the toy before being recharged. The accumulators must only be recharged under adult supervision. Different types of batteries or accumulators or new and used batteries or accumulators must not be mixed. Only batteries or accumulators of the recommended type or a similar type must be used. The batteries and accumulators must be placed respecting polarity. Exhausted batteries and accumulators must be removed from the toy. The terminals of a battery or accumulator must not be short circuited. Always remove the batteries or accumulators when the toy is not used for a long period. Do not use the product before it is properly installed. Adult supervision is necessary for children under 4 years of age.

DE • Wichtige Hinweise, die aufzuheben sind. Achtung! Um alle durch die Verpackung entstehenden Gefahren auszuschließen (Schnüre, Plastikfolie, Stutzen, Werkzeuge zur Montage des Produktes. usw. ...), entfernen Sie alle Elemente, die nicht Teil des Spielzeugs sind. Muss von einem verantwort-

lichen Erwachsenen zusammen gebaut werden. ACHTUNG! Ein Kind niemals ohne Aufsicht eines Erwachsenen spielen lassen. Warnung! Das Produkt darf nicht von Kindern bewegt werden. Sie müssen die Höhe des Sitzes anpassen, um sicherzustellen, dass die Füße des Kindes nicht den Boden berühren oder allenfalls nur die Zehenspitzen. Dieses Produkt sollte nur für kurze Zeiträume benutzt werden (zum Beispiel 20 Minuten). Erlauben Sie Kindern nicht, sich selbst in das Produkt zu setzen. Mit geschlossenem Schuhwerk verwenden. Die Eltern müssen das Anbringen der Verriegelungsvorrichtung(en) überwachen. Achtung! Das Produkt nicht am Bügel hochheben. Nutzung bitte immer nur von einem Kind und auf einer horizontalen Fläche. Überprüfen Sie den Zustand des Produkts (Zusammenbau, Schutzfunktion, Kunststoff- und/oder Elektroteile) ehe damit gespielt wird. Die Sicherheitselemente und Hauptelemente regelmäßig prüfen und nachziehen oder neu befestigen. Die Einstellungen sind vorzunehmen, wenn sich das Kind nicht auf dem Produkt befindet : Verletzungsgefahr. Wird ein Fehler festgestellt, darf das Produkt erst wieder verwendet werden, wenn es repariert wurde. Bei Reklamationen den Kaufnachweis mitschicken (Kassenschein). Die Teile müssen von einem Erwachsenen mit einem Werkzeug abgetrennt werden, so dass keine schneidenden Kanten entstehen. Die Nichteinhaltung dieser Anweisungen kann zu einem Sturz, einem Umkippen oder verschiedenen Schäden führen. Die Batterien dürfen nicht aufgeladen werden. Die Akkus müssen vor dem Aufladen aus dem Spielzeug genommen werden. Die Akkus dürfen nur unter der Aufsicht eines Erwachsenen aufgeladen werden. Nicht unterschiedliche Batterien- oder Akkutypen oder alte und neue gleichzeitig verwenden. Nur Batterien oder Akkus des empfohlenen Typs oder gleichwertige verwenden. Batterien und Akkus müssen unter Einhaltung der Polung eingelegt werden. Leere Batterien und Akkus aus dem Gerät entfernen. Die Klemmen einer Batterie oder eines Akkus dürfen nicht kurzgeschlossen werden. Die Batterien oder Akkus immer entfernen, wenn das Spielzeug über längere Zeit nicht verwendet wird.

NL • Belangrijke inlichtingen die u moet bewaren. WAARSCHUWING! Om gevaren verbonden aan de verpakking (riemen, plastic folie, oppomp-opzettuk, gereedschap om het product in elkaar te zetten. enz.) te vermijden, verwijder alle onderdelen die geen deel van het speelgoed uitmaken. Door een aansprakelijke volwassene te monteren speelgoed. WAARSCHUWING! Laat het kind nooit zonder toezicht van een volwassene spelen. Opgelet! Het product mag niet door het kind worden verplaatst. Regel de hoogte van de stoel zodat de voeten van het kind de grond niet raken of enkel de toppen van de tenen de grond raken. Gebruik dit product gedurende korte perioden (bijvoorbeeld 20 minuten). Zorg dat het kind zich niet zelf in het product installeert. Gebruiken met gesloten schoenen. De ouders moeten toezien op de installatie van de vergrendelingsvoorzieningen. WAARSCHUWING! Het product niet optillen met de veiligheidsboog. Mag tegelijkertijd slechts door één kind op een horizontaal vlak worden gebruikt. Alvorens te spelen, controleer de staat van het product (montage, beveiligingen, plastic en/of elektrische onderdelen). Zonodig de veiligheidselementen opnieuw aandraaien of vastzetten evenals de hoofdonderdelen. De instellingen tot stand brengen als het kind niet op het product zit. Gevaar voor verwondingen. Indien er een gebrek wordt geconstateerd, het product repareren en vervolgens gebruiken. Elke klacht moet worden vergezeld door het aankoopbewijs (kassabon). De plastic bandjes die de onderdelen onderling vasthouden moeten door een volwassene met een stuk gereedschap verwijderd worden om het ontstaan van scherpe randen te voorkomen. Het niet in acht nemen van de aanwijzingen kan leiden tot vallen, kantelen, of andere beschadigingen. De batterijen moeten niet opnieuw worden opgeladen. De accu's moeten voor het opladen uit het speelgoed worden verwijderd. De accu's worden uitsluitend onder toezicht van een volwassene opgeladen. Verschillende soorten batterijen of accu's of nieuwe en gebruikte batterijen of accu's moeten niet tegelijkertijd worden gebruikt. Uitsluitend aanbevolen batterijen of accu's moeten worden gebruikt, danwel overeenkomstige batterijen of accu's. De batterijen en accu's moeten worden geplaatst met inachtneming van de polariteit. De gebruikte batterijen en accu's moeten uit het speelgoed worden verwijderd. De klemmen van een batterij of accu moeten niet tot kortsluiting leiden. De batterijen of accu's altijd verwijderen indien het speelgoed gedurende langere tijd niet wordt gebruikt.

ES • Informaciones importantes que deben conser-

varse. ¡ADVERTENCIA! Para evitar los peligros relacionados con el embalaje (ataduras, láminas de plástico, boquilla de inflado y herramientas para el montaje del producto.etc...) deseché todos los materiales que no formen parte del juguete. Juguete que requiere ser montado por un adulto responsable. ¡ADVERTENCIA! Nunca permita que los niños jueguen sin supervisión de un adulto. ¡Atención! Este producto no debe ser desplazado por el niño. Debe ajustar la altura del asiento para que los pies del niño no toquen el suelo o lo haga solamente con la punta de los dedos de los pies. Este producto solo se debe utilizar por periodos cortos (p. ej. 20 minutos). No deje que el niño se suba por sí solo en el asiento. Se utilizará con zapatos cerrados. Los padres deben velar a la colocación del o de los dispositivos de bloqueo. Cuidado! No levantar el producto por el arco. A utilizar únicamente por un solo niño a la vez y sobre una superficie plana. Verificar regularmente y al inicio de cada sesión de juego el estado del producto (montaje, protecciones, partes de plástico y/o eléctricas). Apretar de nuevo o volver a fijar los elementos de seguridad y las partes principales si fuera necesario. Efectuar los ajustes cuando el niño no manipula el producto: riesgo de heridas. Si se VARNINGerva algún defecto, no utilice el producto antes de que este reparado. Cualquier reclamación debe ir acompañada con el justificante de compra (ticket de caja). La atadura de plástico entre las piezas deberá quitarla un adulto con una herramienta para evitar los bordes cortantes. No respetar estas instrucciones podrían provocar una caída, vuelcos o deterioraciones diversas. Las pilas no bene recargarse. Los acumuladores deben retirarse del juguete antes de ser recargados. Los acumuladores deben ser recargados bajo la vigilancia de un adulto. No mezcle diferentes tipos de pilas o acumuladores o pilas o acumuladores nuevos y usados. Únicamente las pilas o acumuladores del tipo recomendado o de un tipo similar deben ser utilizados. Las pilas y acumuladores deben ser colocados respetando la polaridad. Las pilas y acumuladores usados deben retirarse del juguete. Las bornas de una pila o acumulador no deben cortocircuitarse. Retire siempre las pilas o acumuladores cuando no vaya a utilizar el juguete durante una largo tiempo.

PT • Informações importantes a guardar. Atenção! Para eliminar perigos ligados à embalagem (fixadores, películas de plástico, ponteira de enchimento, ferramentas para montar o produto.etc.), retire todos os elementos que não fazem parte do produto. Brinquedo para ser montado por um adulto responsável. ATENÇÃO! Nunca deixe uma criança brincar sem a supervisão de um adulto. Atenção! O produto não deve ser deslocado pela criança. Deve regular a altura do assento para que os pés da criança não toquem no chão, ou que apenas a ponta dos pés toque no chão. Convém utilizar este produto durante curtos espaços de tempo (por exemplo, 20 minutos). Não deixe a criança instalar-se sozinha no produto. A utilizar com sapatos fechados. Os pais devem cuidar pela colocação do ou dos dispositivos de bloqueio. Atenção! não levantar este produto pelo arco. Utilização por uma criança de cada vez numa superfície horizontal. Verifique regularmente no início de cada utilização o estado do produto (montagem, protecção, peças de plástico e/ou peças eléctricas). Re-apertar ou fixar novamente se elementos de segurança e as partes principais se for necessário. Efectuar os ajustamentos quando a criança não se encontrar sobre o produto: risco de ferimentos. Se for verificado algum defeito, não utilizar o produto até o defeito ser reparado. Qualquer reclamação deve ser acompanhado da prova de compra (talão de caixa). As peças devem ser separadas por um adulto munido de uma ferramenta para limar as arestas vivas, cortantes. O desrespeito dos conselhos poderá provocar uma queda, um desequilíbrio ou diversas degradações. As pilhas não devem ser recarregadas. Os acumuladores devem ser retirados do brinquedo antes de serem carregados. Os acumuladores apenas devem ser carregados sob a vigilância de um adulto. Diferentes tipos de pilhas ou acumuladores ou pilhas e acumuladores novos e usados não devem ser misturados. Apenas devem ser utilizados pilhas ou acumuladores do tipo recomendado ou de um tipo similar. As pilhas e acumuladores devem ser colocados no lugar respeitando a polaridade. As pilhas e acumuladores usados devem ser retirados do brinquedo. Os terminais de uma pilha ou de um acumulador não devem ser colocados em curto-circuito. Retirar sempre as pilhas ou acumuladores quando o brinquedo não for utilizado durante um período longo.

IT • Informazioni importanti da conservare. AVVERTENZA! Per evitare ogni pericolo legato agli imballaggi (attacchi, fogli di plastica, Valvola di

gonfiaggio, utensili per montare il prodotto.ecc.), togliere tutti gli elementi che non fanno parte del prodotto. Il gioco deve essere montato da una persona adulta responsabile. AVVERTENZA! Non lasciare mai giocare i bambini senza la sorveglianza di un adulto. Attenzione! Il prodotto non deve essere spostato dal bambino. È necessario regolare l'altezza della sedile in modo tale che i piedi del bambino non tocchino il pavimento, o solamente con la punta dei piedi. Si consiglia di utilizzare questo prodotto per brevi durate (ad esempio 20 minuti) Non lasciare che il bambino si posizioni da solo nel prodotto. Da utilizzare con calzature chiuse. Si raccomanda ai genitori di verificare il posizionamento del o dei dispositivi di bloccaggio. AVVERTENZA! Non sollevare questo prodotto mediante l'archetto. Fare utilizzare da un bambino per volta su una superficie orizzontale. All'inizio di ogni sessione di gioco, verificare le condizioni del prodotto (montaggio, protezioni, parti in plastica e/o parti elettriche). Serrare o fissare nuovamente gli elementi di sicurezza e le parti principali, secondo necessità. Effettuare le regolazioni quando il bambino non utilizza l'oggetto: rischio di lesioni. Qualora si rilevi un guasto, prima di riutilizzare il prodotto, provvedere all'adeguata riparazione. Qualsiasi reclamo deve essere accompagnato dalla prova d'acquisto (scontrino di cassa). Per evitare il contatto con i bordi taglienti, la linguetta plastica tra le varie parti deve essere rimossa da un adulto. La mancata osservanza delle disposizioni potrebbe essere causa di cadute, oscillazione o altri tipi di problemi. Le pile non ricaricabili non vanno caricate. Le pile ricaricabili vanno estratte dal giocattolo prima della ricarica. Le pile ricaricabili devono essere ricaricate solo sotto la sorveglianza di adulti. Non utilizzare tipi diversi di pile e non inserire contemporaneamente pile nuove e usate. Utilizzare solamente pile o accumulatori di tipo raccomandato o di tipo simile. Inserire le pile con i poli positivi e negativi nel verso giusto. Le batterie scariche devono essere rimosse dal giocattolo. I morsetti di alimentazione non devono essere cortocircuitati. Qualora il gioco non si debba utilizzare per lunghi periodi, togliere sempre le pile o gli accumulatori.

DK • Gem disse vigtige oplysninger. Advarsel! For at undgå risikoer, som er relateret til emballagen (vedhæftninger, plastikemballage, opplastningsmundstykke, værktøj til at samle produktet osv.), bedes du fjerne alle dele, som ikke er en del af legetøjet. Legetøjet skal samles af en ansvarlig voksen. ADVARSEL! Lad aldrig barnet lege uden voksenopsyn. Bemærk! Barnet bør ikke selv kunne flytte produktet. Justér sædehøjden, så barnets fødder ikke rører jorden eller så kun tærerne rører jorden. Produktet er kun beregnet til at blive brugt i korte perioder af gangen (for eksempel 20 minutter). Lad ikke barnet sætte sig i produktet af sig selv. Må kun benyttes med lukkede sko, aldrig med sandaler. Foreldre skal overvåge påsætning af blokeringsordningerne. Advarsel! Løft ikke produktet i bøjlen. Kun egnet til brug for ét barn ad gangen; på en vandret overflade. For brug bør produktets tilstand, f.eks. samlinger, beskyttelses-, plast- og/eller elektriske dele, regelmæssigt kontrolleres. Tilspænd eller efterspænd sikkerheds- og hovedelementerne efter behov. Udfør indstillingerne, når barnet ikke er på produktet, da der ellers er risiko for personskader. Hvis der opdages en defekt, må produktet ikke anvendes, før det er repareret. Ved enhver reklamation skal der vedlægges købsbevis (kassebon). Delene skal skilles ad af en voksen ved hjælp af et værktøj for at undgå skarpe kanter. Manglende overholdelse af disse anvisninger kan medføre styrt, tipping eller diverse beskadigelser. Batterierne må ikke genoplades. Batteripakkerne skal tages ud af legetøjet, før de genoplades. Batteripakkerne må kun oplades under overvågning af en voksen. Forskellige typer nye eller brugte batterier eller batteripakker må ikke blandes. Kun batterier eller batteripakker af den anbefalede type eller af en tilsvarende type må anvendes. Batterierne og batteripakkerne skal sættes i, så polerne vender korrekt. Brugte batterier og batteripakker skal tages ud af legetøjet. Batteripolerne må ikke kortsluttes. Tag altid batterier eller batteripakker ud, når legetøjet ikke anvendes i længere tid.

SE • Viktigt information som ska sparas. Varning! För att eliminera riskerna i samband med förpackningen (bilagor, plastfilm, uppblåsningsmunstycke, verktyg för montering av produkt osv.), ta bort alla objekt som inte är en del av leksaken. Leksak som skall monteras av

ansvarig vuxen. VARNING! Låt aldrig barnet leka utan vuxen tillsyn. Varning! Produkten får inte flyttas av barn. Du måste justera sätets höjd för att säkerställa att barnets fötter inte når golvet, på sin höjd får de med tårna. Den här produkten får endast användas under korta tidsperioder (exempelvis 20 minuter). Låt inte barn montera fast sig själva i produkten. Bør ej användas med öppna skor. Föräldrarna bör övervaka installationen och blockeringen. VARNING! Gervera! Lyft inte produkten genom att hålla i plaststödet. Får endast användas av ett barn i taget, på en horisontell yta. Kontrollera regelbundet produktens tillstånd före varje spelomgång (montering, skydd, plastdetaljer och/eller elektriska delar). Om nödvändigt skruvar man fast säkerhetsanordningen och produktens viktigaste delar på nytt. Gör inställningarna när barnet inte sitter på produkten. Risk för skador föreligger. Om ett fel konstateras får produkten inte användas förrän den är reparerad. Alla reklamationer bör åtföljas av inköpsbevis (kassakvitto). Plasten mellan de olika delarna bör avlägsnas av vuxen för att undvika att barnet kommer i kontakt med de vassa kanterna. Om givna råd inte respekteras kan detta förorsaka ett fall, att redskapet välter eller andra skador. Batterierna behöver inte laddas. Ackumulatorerna skall tas bort från leksaken innan de laddas. Ackumulatorerna skall laddas under tillsyn av vuxen. Olika typer av batterier eller ackumulatorer eller nya eller förbrukade batterier eller ackumulatorer får inte blandas. Endast batterier eller ackumulatorer av rekommenderad typ eller likartad typ får användas. Batterier och ackumulatorer bör sättas med respekt för polariteten. Förbrukade batterier och ackumulatorer bör tagas ut ur leksaken. Ett batteri eller en ackumulators poler får inte kortslytas. Ta alltid ur batterierna eller ackumulatorerna då leksaken inte används under en längre tid.

FI • Tärkeät tiedot, jotka on säilytettävä. Varoitus! Pakkaukseen liittyvien riskien poistamiseksi (kiinnittimet, muovikäreet, Täyttösäutit, tuotteen koostamistyökalut, jne.), poista kaikki materiaali, joka ei kuulu leluun. Lelun saa koota vain vastuullinen aikuinen. VAROITUS! Älä koskaan anna lapsen leikkiä ilman aikuisen valvontaa. Varoitus! Lapsi ei saa liikuttaa tuotetta. Istuimen korkeus on säädettävä siten, etteiivät lapsen jalat yletä maahan muuta kuin korkeintaan varpaankärjet. Tuotetta saa käyttää vain lyhyitä aikoja (esimerkiksi 20 minuuttia). Älä anna lapsen mennä itse tuotteeseen. Käytetään umpinaisten kenkien kanssa. Vanhempien on huolehdittava lukkiutuksen tai -osien asentamisesta. VAROITUS! Älä nosta leikkialua turvakaaresta. Vain yhden lapsen käyttööön kerrallaan vaakaosalla pinnalla. Tarkista säännöllisesti, ennen jokaista leikkimistä tuotteen kunto (koonpano, suojaukset, muoviset ja/tai sähköosat). Kiristä tai kiinnitä uudestaan turvallisuselementit ja tärkeimmät osat tarpeen mukaan. Loukkaantumisvaaran vuoksi lapsi ei saa olla tuotteen päällä säätöjä tehtäessä. Jos leikkivälineessä havaitaan jokin vika, välinettä saa käyttää vasta korjauksen jälkeen. Kaikkien valitusten liitteenä on toimitettava ostotodistus (kassakuitti). Aikuisen on irrotettava osat toisistaan jonkin työkalun avulla tarvien reunojen välttämiseksi. Ohjeiden laiminlyönnin seurauksena voi olla putoaminen tai leikkivälineen kaatuminen tai vahingoittuminen. Paristoja ei saa ladata uudelleen. Akut on poistettava lelusta ennen lataamista. Akut on ladattava aikuisen valvonnassa. Samassa lussussa ei saa käyttää erityyppisiä paristoja ja akkuja tai uusia ja käytettyjä paristoja tai akkuja. Lelussa saa käyttää vain suositellun tyyppisiä tai vastaavanlaisia paristoja tai akkuja. Paristoja ja akkuja asennettaessa on tarkistettava niiden napaisuus, ja asennettava ne oikein päin. Käytetyt paristot ja akut on poistettava lelusta. Pariston tai akun napoja ei saa kytkeä oikosulkuun. Poista paristot ja akut aina, kun lelua ei käytetä pitkään aikaan.

NO • Ta vare på disse viktige opplysningene. Advarsel! For å fjerne all fare som er forbundet med innpakningen (vedlegg, innpakningsplast, blåsemunnstycke, verktyg for montering av produkt m.m.), fjern alle objekter som ikke er en del av leken. Må monteres av en voksen. ADVARSEL! La aldri barnet leke uten oppsyn av en voksen. Advarsel! Dette produktet må ikke flyttes på av barn. En må justere høyden på setet for å forsikre seg om at barnets føtter ikke rekker ned til bakken, iallfall ikke mer enn tærne. Dette produktet bør kun brukes i korte perioder (for eksempel 20 minutter). Ikke tillat barn å installere seg i dette produktet

alene. Brukes med sko. Foreldre må sikre plasseringen av sperring systemene. Advarsel! Løft ikke gjenstanden med brettet. Skal brukes av ett barn om gangen, på en horisontal overflate. Kontroller tilstanden på produktet (montering, beskyttelse, plast- og/eller elektriske deler) før hver gang det lekes med. Om nødvendig, skru til eller fest sikkerhetsselementene og hoveddelene på nytt. For å unngå skader skal justeringer kun foregå når barnet ikke bruker produktet. Dersom du oppdager en feil, må ikke produktet brukes før feilen er reparert. Ved reklamasjon må kvittering medbringes. Plastikkbånd mellom delene skal fjernes av en voksen person med verktøy for å unngå skarpe kanter. Manglende respekt for bruksanvisning kan forårsake fall, velting eller forskjellige skader. Batteriene er ikke oppladbare. Akkumulatorene må tas ut av leken før de lades. Akkumulatorene skal kun lades under oppsyn av en voksen. Forskjellige typer batterier eller akkumulatorene eller nye og brukte batterier eller akkumulatorene må ikke blandes. Det må kun benyttes batterier og akkumulatorene av anbefalt eller tilsvarende type. Batteriene og akkumulatorene må settes inn i overensstemmelse med angitt polaritet. Flate batterier og akkumulatorene må tas ut av leken. Klemskruene til et batteri eller en akkumulator må ikke kortslyttes. Pass alltid på å fjerne batteriene eller akkumulatorene hvis leken ikke skal brukes på en stund.

HU • Fontos információk. Figyelmeztetés! A csomagolóanyaggal (tartozékok, műanyag göngyöleg, fűvószelep, szerszámok a termék összeszerelésére, stb.) kapcsolatos veszélyek elkerülése érdekében távolítsa el a mindent, ami nem képezi a játék részét. A játékot csak felelős felnőtt rakhatja össze. FIGYELEMEZTETÉS! Soha ne engedje a gyermeket felnőtt felügyelet nélkül játszani! Figyelem! A terméket nem szabad a gyerekeknek elmozdítani. Az ülés magasságát úgy kell beállítani, hogy a gyermek lába ne érjen le a földre, vagy csak a lába hegye. A terméket rövid időtartamokra (például 20 percig) kell használni. Ne hagyja a gyermeket egyedül beleülni a készülék használandó. A szülőknek fel kell ügyelni a blokkoló berendezés(ek) helyzetére. FIGYELEMEZTETÉS! Ne emelje fel a terméket a keretétől fogva. Egyszerre csak egy gyerek használhatja, vízszintes felületen. Rendszeresen ellenőrizze a termék állapotát a játék kezdetekor (összeszerelés, védelem, műanyag és/vagy elektromos alkatrészek). Ha szükséges, szorítsa vissza vagy rögzítse újra a biztonsági elemeket és a főbb részeket. Úgy végezze el a beállításokat, hogy közben a gyermek ne legyen rajta a játékon (sérülésveszély)! Ha egy hiba megállapításra kerül, ne használja a terméket annak kijavítása előtt. Minden reklamációt a vásárlás bizonyítéka kell kíséreljen (pénztárjegy). A műanyag alkatrészeket egy megfelelő szerszámmal felszerelkezett felnőttel szétbontsa, hogy elkerülje az éles széleket. A rendelkezések áthágása lezuhanáshoz, feldőléshez vagy különböző tönkremenésekhez vezethet. Az elemeket nem szabad újratölteni. Mielőtt feltöltenék őket, az akkukat el kell távolítani a játékból. Az akkukat csak felnőtt felügyelete mellett szabad feltölteni. A különböző típusú vagy állapotú (új vagy használt) elemeket vagy akkumulátorokat nem szabad összekeverni. Csak a javasolt vagy az ehhez hasonló típusú elemeket vagy akkumulátorokat szabad használni. Az elemeket és akkukat csak a polaritás betartásával szabad a helyükre tenni. Az elhasznált elemeket és akkukat el kell távolítani a játékból. Nem szabad rövide zárni egy elem vagy akkumulátor sarkait. Mindig távolítsa el az elemeket és az akkukat, ha a játékot hosszabb időszakon keresztül nem használják.

CZ • Důležitá pokyny k uschování. Pozor! Pro zamezení rizik spojených s balením (příslušenství, umělohmotné obaly, nafukovací nástavec, nástroje pro sestavení výrobku, atd.) odstraňte veškeré prvky, které nejsou součástí hračky. Hračka určená k montáži zodpovědně dospělou osobou. UPOZORNĚNÍ! Nikdy nedovolte dětem hrát si bez dozoru dospělé osoby. Varování! Výrobek nesmí přesunovat dítě. Musíte nastavít výšku stoličky pro nohy dítěte tak, aby se nedotýkala země nebo pouze konečky prstů. Doporučujeme tento výrobek používat na krátkou dobu (například 20 minut). Nedovolte, aby se dítě samo usázelo do výrobku. Používat se zavazými botami. Rodiče musí dbát na umístění zařízení zablkování. Pozor! Nezvedejte výrobek za obloukovou opěru. Používejte pouze jedním dítětem najednou ve vodrovné rovině. Na začátku každé hry zkontrolujte stav výrobku (montáž, ochrana, plastové a/nebo

elektrické diely). V prípade potreby dotiahnete šrouby alebo znovu pripevnite bezpečnostní prvky a hlavnú časť. Seřízení provádějte pouze, pokud dítě na výrobku nesedí : mohlo by dojít ke zranění dítěte.“ Pokud zjistíte vadu, nepoužívejte výrobek, dokud nebude opraven. Všechny reklamace musí obsahovat doklad o koupi (pokladní lístek). Spojovací části musí odstranit dospělá osoba pomocí nástroje tak, aby se nevytvorily ostré hrany. Nedodržení instrukcí může způsobit pád, převrácení nebo různá další poškození. Članky není třeba dobíjet. Akumulátory je nutno před dobíjením z hračky vyjmout. Akumulátory musí být dobíjeny pod dozorem dospělé osoby. Nemíchejte různé typy článků nebo akumulátorů nebo nové a opotřebované články a akumulátory. Používejte pouze doporučené typy článků nebo akumulátorů. Dodržujte polaritu při výměně článků nebo akumulátorů. Použité články nebo akumulátory musí být z hračky odstraněny. Svorky článku nebo akumulátoru nesmí být zkratovány. Pokud nebude hračka po delší dobu používána, je nutno články nebo akumulátory z hračky vyjmout.

SK •Dôležité pokyny na uschovanie. Pozor! Pre zamedzenie rizík spojených s balením (príslušenstvo, umelohmotné obaly, nafukovací nástavec, nástroje na zostavenie výrobku, atď.) odstráňte všetky prvky, ktoré nie sú súčasťou hračky. Hračka určená na montáž zodpovednou dospelou osobou. UPOZORNENIE! Nikdy nedovoľte deťom hrať sa bez dozoru dospelé osoby. Upozornenie! Výrobok nesmie presúvať dieťa. Musíte nastaviť výšku stoličky pre nohy dieťaťa tak, aby sa nedotýkali zeme alebo iba prstami. Tento výrobok je vhodné používať len krátku dobu (napríklad 20 minút). Nedovoľte, aby sa dieťa samo posadilo do výrobku. Používať so zviazanými topánkami. Rodičia musia dbať na umiestnenie zariadenia zablokovania. POZOR! Nedvíhajte výrobok za obľúvkovú operu. Použitie len jedným dieťaťom naraz vo vodorovnej rovine. Na začiatku každej hry skontrolujte stav výrobku (montáž, ochrana, plastové a/alebo elektrické diely). V prípade potreby dotiahnite skrutky alebo znovu pripevnite bezpečnostné prvky a hlavnú časť. Zostavovanie predvážajte iba pokiaľ dieťa na výrobku nesedí : mohlo by dôjsť k zraneniu dieťaťa.“ Ak zistíte chybu, nepoužívajte výrobok, pokiaľ nebude opravený. Všetky reklamácie musia obsahovať doklad o zakúpení (pokladničný lístok). Súčiastky musí od seba oddeliť dospelá osoba nástrojom, aby boli odstránené ostré hrany. Nedodržanie instrukcií môže spôsobiť pád, prevrácenie alebo rôzne ďalšie poškodenie. Používajte výhradne predpísaný typ batérií! Vložte ich tak, aby kladné a záporné póly boli na správnom mieste. Nevyhadzujte použité batérie do komunálneho odpadu, ale odneste ich do zberne alebo zlikvidujte na skládke nebezpečného odpadu. Vybité batérie z hračky vytiahnite. Batérie, ktoré nie sú určené na dobíjanie, sa nesmú dobíjať. Batérie, ktoré sa dajú dobíť, pred dobíjaním vytiahnite z hračky. Dobíjacie batérie sa musia dobíjať výhradne pod dohľadom dospelých osôb. Nepoužívajte súčasne rozdielne typy batérií a nové a použité batérie. Neskratujte spojovacie mostíky. Nepoužívajte súčasne nové a staré batérie, alkalické batérie, štandardné batérie (uhlík-zinok) a dobíjacie batérie (nikel-kadmium). Akumulátory je nutné pred dobíjaním z hračky vyjmout. Akumulátory musia byť dobíjané pod dozorom dospelé osoby. Nemiešajte rôzne typy článkov alebo akumulátorov alebo nové a opotrebované články a akumulátory. Používajte iba doporučené typy článkov alebo akumulátorov. Dodržujte polaritu pri výmene článkov alebo akumulátorov. Použité články alebo akumulátory musia byť z hračky odstránené. Svorky článku alebo akumulátoru nesmú byť skratované. Po použití hračky ju prosím vypnite, usúrite batérie.

PL •Ważne informacje – należy zachować. OSTRZEŻENIE! Aby uniknąć niebezpieczeństw związanych z opakowaniem (zaczepy, folia plastikowa, Końcówka do pompowania, narzędzia do montażu wyrobu. itp.,...) należy usunąć wszystkie elementy, które nie są częściami zabawki. Do montażu przez osobę dorosłą. OSTRZEŻENIE! Nigdy nie należy zostawiać bawiącego się dziecka bez nadzoru osoby dorosłej. Uwaga! Produkt nie powinien być przemieszczany przez dziecko. Należy tak uregulować wysokość siedziska, aby stopy dziecka nie dotykały podłoża lub dotykały tylko palcami stóp. Produkt należy używać przez krótki czas, np. 20 minut. Nie pozwól dziecku na samodzielne wchodzenie do środka. Używać w

obuwii zamkniętym. Rodzice powinni sprawdzić instalację elementów blokujących. OSTRZEŻENIE! Nie podnosić za blat. Do używania tylko przez jedno dziecko na raz na poziomej i płaskiej powierzchni. Przed każdą zabawą należy regularnie sprawdzać stan produktu (montaż, zabezpieczenia, części plastikowe i/lub elektryczne). Dokrećć lub umocować elementy zabezpieczające i główne elementy, jeżeli zachodzi potrzeba. Regulacji należy dokonywać kiedy dziecko nie siedzi na wyrobie : niebezpieczeństwo zranienia się

Jeżeli zostanie stwierdzona usterka, nie używać do momentu naprawy. Przy każdej reklamacji należy okazać dowód zakupu (paragon). Rodzic lub opiekun powinien usunąć z części wszystkie plastikowe/metalowe zabezpieczenia, aby uniknąć ostrych krawędzi. Nieprzestrzeganie zaleceń może grozić upadkiem, przewróceniem lub uszkodzeniem. Baterii nie można ładować. Akumulatory muszą zostać wyjęte z zabawki przed ładowaniem. Akumulatory należy ładować pod nadzorem osoby dorosłej. Nie należy mieszać różnych rodzajów akumulatorów lub baterii oraz nowych baterii lub akumulatorów ze starymi. Należy stosować tylko akumulatory lub baterie zalecanego typu lub o identycznych parametrach. Baterie i akumulatory należy instalować przestrzegając polaryzacji. Zużyte baterie i akumulatory należy wyjąć z zabawki. Nie należy zwierać końcówek baterii lub akumulatora. Zawsze wyjmować baterie lub akumulatory z zabawki jeżeli nie będzie używana przez dłuższy czas.

BG •Важни указания, които трябва да бъдат запазени. Внимание! За избягване на опасностите свързани с опаковката (ленти, пластмасово фолио , тундшук за надуване, инструменти за сглобяване на продукта. и т.н.), отстранете всички елементи, които не са предназначени за игра. Трябва да се монтира от възрастни отговорни лица. ВНИМАНИЕ ! Не оставяйте никога детето да играе без надзор от възрастен. Внимание ! Продуктът не трябва да бъде изместван от детето. Трябва да регулирате височината на седалката за да може краката на детето да не докосват земята или само краката. Трябва да използвате този продукт за кратки периоди от време (например 20 минути). Не позволявайте на детето да седне само в продукта Да се ползва със затворени обувки. Родителите трябва да наблюдават поставянето на блокиращите устройства. ВНИМАНИЕ! Изделието да не се слага върху проходилка. Да се използва от едно дете в хоризонтална равнина. Проверявайте редовно в началото на всяка игра състоянието на продукта монтаж, защита, пластмасови части и/или електрически части). Да се проверяват редовно защитните и основните елементи и същите да бъдат притягани или отново фиксирани. Регулирането на изделието да се извърши, когато детето не е в него. Опасност от нараняване. Ако се установи дефект, изделието може да бъде ползвано наново, едва когато е ремонтирано. При заявяване на рекламации, изпращайте и доказателство за извършената покупка(касотова бележка). Частите трябва да бъдат разделени от възрастен с помощта на инструмент, за да се избегне нараняване от рещиците ръбове. Неспазването на тези указания може да доведе до падане, преобръщане или да допринесе всякакви други увреждания. Батериите не бива да бъдат зареждане. Преди зареждането акумулаторите трябва да бъдат свалени от играчката. Акумулаторите могат да бъдат зареждани само под надзора на възрастно лице. Да не се ползватедновременно различни типове акумулатори или стари и нови батерии . Да се ползват само батерии или акумулатори от пепоръчания тип или равностойни на тях. Батериите или акумулаторите трябва да бъдат поставени като се спазва полярността. Празните батерии или акумулатори да се свалят от уреда. Клемите на една батерия или на даден акумулато не бива да бъдат свързвани на късо. Когато играчката не се ползва по-продължителен период от време да се свалят винаги батериите или акумулаторите.

RO •Pastrați aceste instrucțiuni importante. Atenție! Pentru a evita pericolle asociate ambalajului (elemente de fixare, folie de plastic, duză de umflare, scule pentru asamblarea produsului, etc...), eliminați toate elementele care nu fac parte din jucărie. Jucăria trebuie montată sub suprave-

gherea unui adult responsabil. ATENȚIE! Nu lăsați niciodată un copil să se joace fără a fi supravegheat de un adult. Atenție! Produsul nu trebuie să fie deplasat de copil. Trebuie să reglați înălțimea scaunului, astfel încât picioarele copilului să nu atingă solul, ci doar vârfurile picioarelor. Se recomandă să utilizați acest produs pe durate scurte (de exemplu 20 de minute). Nu lăsați copilul să se instaleze singur în produs. A se utiliza cu încălziminte închisă. Părinții trebuie să asigure poziționarea sistemelor de blocare. Atenție! Nu ridicați produsul ținându-l de arc. A se utiliza de către un singur copil la un moment dat pe un plan orizontal. Verificați regulat starea produsului la începutul fiecărei sesiuni de joc (asamblarea, protecția, piese din plastic și / sau piese electrice). Strângeți sau re-fixați elementele de siguranță și părțile principale dacă este necesar. Efectuați reglaje atunci când copilul nu se află pe produs: risc de vătămări. Dacă se constată un defect, nu folosiți produsul până nu a fost reparat. Toate reclamațiile trebuie să fie însoțite de dovada cumpărării (bonul de casă). Piese trebuie să fie netezite de un adult cu ajutorul unui instrument pentru a evita marginile tăioase. Nerespectarea instrucțiunilor poate provoca căderi, răsturnări sau diferite tipuri de deteriorare.;Bateriile nereîncărcabile nu trebuie să fie reîncărcate. Acumulatorii trebuie să fie îndepărtați din jucărie înainte de a fi încărcati. Acumulatorii trebuie să fie încărcati numai sub supravegherea unui adult. Nu trebuie folosite simultan tipuri diferite de baterii sau acumulatori, și nici bateriile sau acumulatorii noi simultan cu cei consumați. Trebuie utilizate numai baterii sau acumulatori de tip recomandat sau de tip similar. Bateriile și acumulatorii trebuie instalați respectând polaritatea acestora. Bateriile și acumulatorii consumați trebuie îndepărtați din jucărie. Bornele unei baterii sau ale unui acumulator nu trebuie scurtcircuitate. Scoateți întotdeauna bateriile sau acumulatorii atunci când jucăria nu este folosită o perioadă îndelungată.

GR •Σημαντικές πληροφορίες που πρέπει να φυλάξετε. Προειδοποίηση! Για να αποφευχθούν οι κίνδυνοι που συνδέονται με τη συσκευασία (παρελκόμενα, πλαστικά περιτυλίγματα Βαλβίδα φουσκώματος, εργαλεία για τη συναρμολόγηση του προϊόντος, κτλ.) απομακρύνετε όλα τα είδη που δεν αποτελούν τμήμα του παιχνιδιού. Παιχνίδι που πρέπει να συναρμολογηθεί από υπεύθυνο ενήλικα. ΠΡΟΣΟΧΗ! Μην αφήνετε τα παιδιά να παίξουν χωρίς επίτηρηση από κάποιον ενήλικα. Προσοχή! Το προϊόν δεν πρέπει να μετατοπίζεται από το παιδί. Πρέπει να ρυθμίσετε το ύψος του καθίσματος έτσι ώστε τα πόδια του παιδιού να μην αγγίζουν το έδαφος ή μόνο οι άκρες των ποδιών. Συνιστάται να χρησιμοποιείτε αυτό το προϊόν για λίγη ώρα (20 λεπτά, για παράδειγμα). Μην αφήνετε το παιδί να εγκατασταθεί μόνο του μέσα στο προϊόν Να χρησιμοποιείται με κλειστά παπούτσια. Οι γονείς πρέπει να φροντίζουν για την τοποθέτηση του ή των συστημάτων μλκοκαρίματος. Προσοχή! Μην σηκώνετε το παιχνίδι από το προστατευτικό στήριγμα. Χρήση από ένα μόνο παιδί κάθε φορά σε οριζόντια επιφάνεια. Ελέγχετε τακτικά την κατάσταση του παιχνιδιού (συναρμολόγηση, προστατευτικά συστήματα, πλαστικά και/ή ηλεκτρικά μέρη). Ξανασιτρώστε ή ξαναστερώστε τα στοιχεία ασφαλείας και τα κύρια μέρη, αν χρειαστεί. Κάνετε τις ρυθμίσεις όταν το παιδί δεν είναι πάλω στο τρίκυκλο: κίνδυνος τραυματισμού. Αν διαπιστώσετε ελάττωμα, μην χρησιμοποιείτε το προϊόν παρά μόνο αφού το επιδιορθώσετε. Κάθε παράπονο πρέπει να συνοδεύεται από την απόδειξη αγοράς (ταμειακή απόδειξη). Τα εξαρτήματα πρέπει να λύνονται από ενήλικα με εργαλείο γιατί οι άκρες κόβουν. Η μη τήρηση των οδηγιών μπορεί να προκαλέσει πτώση, αναποδογύρισμα ή διάφορες ζημιές. Οι μπαταρίες δεν πρέπει να επαναφορτίζονται. Οι συσσωρευτές πρέπει να αφαιρούνται από παιχνίδι πριν από τη φόρτιση. Οι συσσωρευτές θα πρέπει να φορτίζονται μόνο υπό την επίβλεψη ενήλικα. Δεν πρέπει να ανακατεύονται διαφορετικοί τύποι μπαταριών ή συσσωρευτών ή καινούργιες και παλιές μπαταρίες ή συσσωρευτές. Πρέπει να χρησιμοποιούνται μόνο μπαταρίες ή συσσωρευτές συνιστώμενου ή παρόμοιου τύπου. Κατά την τοποθέτηση μπαταριών και συσσωρευτών πρέπει να δίδεται προσοχή στη θέση των πόλων. Οι παλιές μπαταρίες και οι παλιοί συσσωρευτές πρέπει να αφαιρούνται από το παιχνίδι. Οι ακροδέκτες μπαταρίας ή συσσωρευτή δεν πρέπει να βραχυκυκλώνονται. Βγάψτε πάντα τις μπαταρίες ή τους συσσωρευτές από το παιχνίδι όταν αυτό δεν πρόκειται να χρησιμοποιηθεί για πολύ καιρό.

SI • Informacije proizvajalca shranite za kasnejšo uporabo. Opozorilo! Da se izognete tveganjem v povezavi s pakiranjem (dodatki, plastični ovoji, ustnik za napihanje, orodje za montažo izdelka, itd.), odstranite vse elemente, ki niso del igrače. Igračo naj sestavi odgovorna odrasla oseba. **OPOZORILO!** Nikoli ne dovolite otroku, da se igra brez nadzora odrasle osebe. Pozor! Ne dovolite, da otrok premeta izdelke. Višino sedeža morate prilagoditi tako, da se otrokove noge ne dotikajo tal, niti zgolj s konicami prstov. Izdelek uporabljajte kratkotrajno (npr. 20 minut). Otroku ne dovolite, da bi se sam nameščal v izdelek. Uporabljajte z zaprtimi čevlji. Starši morajo zagotoviti pravilno namestitev zavornega sistema. **OPOZORILO!** Izdelka ne dvigujte za varovalo. Uporabljajte za enega otroka na obeh vodoravnih ravninah. Pred vsakim začetkom uporabe izdelka za igro preverite njegovo stanje (montaža, zaščita, plastični deli in/ali električni deli). Redno preverjajte varnostne in osnovne elemente in jih po potrebi ponovno zategnite ali pritrдите. Potrebne nastavitve izdelka izvedite kadar otrok ni v oz. na izdelku. Na ta način boste preprečili morebitne poškodbe otroka. V kolikor ugotovite napako, izdelka ne uporabljajte vse dokler ga ne popravite. V primeru uveljavljanja reklamacije morate obvezno priložiti račun prodajalca. Plastične povezovalne spojke med posameznimi sestavnimi deli mora odstraniti odrasla oseba tako, da pri tem ne nastanejo ostri robovi. Neupoštevanje navodil lahko izzove padec, preuk ali nastanek drugih škod izdelka. Baterij, ki nimajo možnosti polnjenja, ne polnite. Pred polnjenjem odstranite akumulator iz igrače. Akumulator lahko polnite le pod stalnim nadzorom odrasle osebe. Istočasno ne uporabljajte različnih tipov, kakor tudi ne starih in novih baterij ali akumulatorjev. Vedno uporabljajte le priporočen ali ekvivalenten tip baterij ali akumulatorjev. Pri vstavljanju baterij in akumulatorjev pazite na pravilno polariteto. Prazne baterije in akumulatorje odstranite iz izdelka. Baterije in akumulatorji ne smejo priti v kratak stik. Kadar izdelka ne boste potrebovali dalj časa, baterije in akumulatorje odstranite iz izdelka.

HR • Molimo da sačuvate ove upute radi eventualne prepiske. Upozorenje! Kako biste izbjegli opasnost u pogledu pakiranja (dodaci, plastični omoti, mlaznica za napuhavanje, alati za montažo proizvoda itd.) uklonite sve predmete koji nisu dio igračke. Postavljanje je dozvoljeno isključivo odraslim osobama. **OPOZORENJE!** Nikad ne dopustite djetetu da se igra bez nadzora odrasle osebe. Upozorenje! Proizvod ne smiju pomicati djeca. Trebate prilagoditi visinu sjedala kako biste bili sigurni da stopala djeteta ne dotiču tlo. Tlo mogu doticati samo vrhovima prstiju. Ovaj proizvod smije se koristiti samo kratke vremenske periode (primjerice 20 minuta). Nemojte dopustiti da djeca sama ulaze u proizvod. Kod upotrebe pripazite da dijete ima zatvorene cipele. Stariji - odrasle osobe moraju osigurati pravilno namještanje sistema kočenja. **OPOZORENJE!** Proizvod ne nosite i ne podižite za zaštitu. Koristiti za jedno dijete na oboje vodoravne ravnine. Na početku svake igre provjerite stanje proizvoda (montaža, zaštita, plastične i/ili električne dijelove). Redovito provjeravajte sigurnosne i osnovne elemente, te ih po potrebi ponovno zategnite ili pričvrstite. Sklapanje proizvoda i namještanje izvedite kada dijete nije na/u njemu. Na taj način ćete spriječiti moguće ozljede. Ukoliko primjetite grešku, proizvod ne upotrebljavajte sve dok ga ne popravite. U primjeru uvažavanje garancije morate obavezno priložiti račun prodavača. Dijelove treba odvojiti odrasla osoba pomoću alata kako bi se izbjegli oštri rubovi. Nepoštivanje uputa može uzrokovati pad, prevrtanje ili druge štetne posljedice. Koristite isključivo baterije koje su određene. Postavite ih tako da se pozitivna i negativna pol nalaze na pravom mjestu! Istrošene baterije ne bacite u kućno smeće, nego ostavite na sabirnom mjestima ili u specijalnoj depone. Odstranite prazne baterije iz igračke. Baterije koje nisu predviđene za ponovno punjenje se ne smiju puniti. Prije punjenja se za punjenje predviđene baterije moraju izvaditi iz igračke. Samo pod nadzorom odraslih baterije punite. Ne koristite baterije različitog tipa i stare i nove baterije ne miješajte. Ne činite kratki spoj sa poveznim mostovima. Ne miješajte nove sa starijim baterijama, miješajte alkali, standardne (ugljen-cink) i baterije podobne za punjenje (nikel-kadmium). Prije punjenja akumulator odstranite iz igračke. Akumulator puniti pod stalnim nadzorom odrasle osebe. Ne upotrebljavajte različite tipove baterija istovremeno, ne

upotrebljavajte stare i nove baterije istovremeno. Upotrebljavajte preporučene baterije ili akumulatorje. Kod umetanja baterija pripazite na pravilan polaritet. Prazne baterije odstranite iz igračke. Baterije i akumulatori se ne smiju dodirivati - kratki spoj. Molimo Vas da igračku isključite nakon uporabe radi zaštite baterija.

TR • Lütfen olası yazışmalar için bu uyarıları saklayın. Uyarı! Ambalaja ilgili (bağlantı parçaları, plastik ambalaj ipi vb.) tehlikeleri önlemek için, oyuncuğa ait olmayan tüm parçaları çıkarın. Yetişkinler tarafından takılmalıdır. **DİKKAT!** Bir çocuğun asla yetişkin gözetimi altında olmadan oyun oynamasına izin veremeyin. **DİKKAT!** Dikkatle okunmalı ve daha sonra danışmak üzere saklanmalıdır. **Dikkat!** Ürün çocuklar tarafından hareket ettirilmemelidir. Çocuğunuzun ayakları yere değmeyecek şekilde veya sadece parmak uçları değecek şekilde oturak yüksekliği ayarlanmalıdır. Bu ürün, kısa aralıklarla kullanılmalıdır (örneğin 20'er dakika). Çocukların ürün üzerinde tek başına oturmalarına izin veremeyin. Ayakkabıları giymiş şekilde kullanın. Ebeveynler, siper sistemlerinin konulmasını sağlamalıdır. Uyarı! Ürünü çember çubuğundan tutarak kaldırmayın. **DİKKAT!** Ateşten uzak tutun! Yatay düzlemde tek seferde sadece bir çocuk için kullanılmalıdır. Her oyundan önce ürünün durumunu (donanımı, korumaları, plastik kısımları ve/veya elektrikli parçaları) düzenli olarak kontrol edin. Güvenlik elemanlarını ve ana parçaları sıkıştırın veya gerekirse yeniden sıkıştırın. çocuğunuzun yaralanması riskini ortadan kaldırmak için çocuk ürüneye yakın gereken ayarlamaları yapın. Eğer bir kusur saptırırsanız, tamir edilinceye kadar ürünü kullanmayın. Şikayetinizle birlikte satın alma kanıtını (makbuz) sunmanız gerekir. Parçalar arasındaki plastik bağlantılar, güvenlik amacıyla bir yetişkin tarafından çıkarılmalıdır. Talimatlarla uyulmaması düşmeye, takılma veya çeşitli bozukluklara neden olabilir. alınızca bunun için salık verilmiş pilleri kullanınız! Pilleri artı ve eksi kutupları doğru yere gelecek şekilde yerleştiriniz! Kullanılmış pilleri asla günlük çöplerinizin içine atmayınız. Bu pilleri özel bir toplama merkezine veya özel atık deposuna iletiniz. Boşalan pilleri oyuncuğın içinden çıkartınız. Yeniden. Akümülatörler, yeniden şarj edilmeden önce oyuncuktan çıkarılmalıdır. Akümülatörler sadece yetişkin denetiminde altında yeniden şarj edilmelidir. Farklı pil veya akümülatör tipleri veya yeni ve kullanılmış piller ve akümülatörler bir arada kullanılmamalıdır. Sadece tavsiye edilen tipte veya benzer tipte piller veya akümülatörler kullanılmalıdır. Piller ve akümülatörler kutuplarına dikkate edilerek yerleştirilmelidir. Biten piller ve akümülatörler oyuncuktan çıkarılmalıdır. Bir pilin veya akümülatörün kutup başları kısa devre yaptırılmamalıdır. Oyuncak uzun bir süre kullanılmayacağı zaman pillerin veya akümülatörlerin daima çıkarılmaları gerekir.

RU • Важные сведения: хранить! Внимание! Чтобы избежать опасностей, связанных с упаковкой (шнур, пластиковая пленка, пасадка для накачивания, инструменты для сборки устройства и т. д.), уберите все предметы, не являющиеся игрушками. Игрушку должен собирать взрослый, отвечающий за ребенка. **ВНИМАНИЕ!** Никогда не оставляйте играющего ребенка без присмотра взрослых. Внимание! Ребенок не должен перемещать изделие. Необходимо отрегулировать высоту сидения таким образом, чтобы ноги ребенка, даже носочками не касались поверхности пола. Изделие необходимо использовать непродолжительное время (например, в течение 20 минут). Ребенок не должен садиться в изделие самостоятельно. Используйте с закрытой обувью. Родители должны позаботиться о наличии блокирующих приспособлений в надлежащих местах. Внимание! За ручку не поднимать. Для одновременного использования только одним ребенком, на горизонтальной поверхности. В начале каждой игры проверяйте состояние изделия (сборка, защита, пластиковые детали и/или электродетали). Затягивайте и закрепляйте предохранительные элементы и основные части по мере необходимости. Все регулировки следует проводить в отсутствие ребенка на велосипеде во избежание нанесения травмы ребенку. При нахождении дефекта не используйте изделие до его устранения. Все претензии должны сопровождаться свидетельством покупки (кассовый чек). Взрослый должен убрать

пластиковое соединение между деталями с помощью инструмента, чтобы не оставалось острых краев. Несоблюдение инструкций может привести к падению, опрокидыванию и другим повреждениям. Батарейки не подлежат перезарядке. Аккумуляторы должны извлекаться из игрушки перед подзарядкой. Аккумуляторы должны заряжаться под присмотром взрослых. Различные типы батареек или аккумуляторов, а также новые батарейки и старые не должны смешиваться. Должны использоваться исключительно батарейки и аккумуляторы рекомендованных типов или аналогичные. Батарейки и аккумуляторы должны устанавливаться в соответствии с полярностью. Использованные батарейки и аккумуляторы должны извлекаться из игрушки. Контакты батарейки или аккумулятора не должны замыкаться друг с другом. Всегда вынимайте батарейки или аккумуляторы, когда игрушка долгое время не используется.

UA • Зберігайте цю інструкцію на випадок можливого використання у майбутньому. Увага! Щоб вберегти від небезпек, пов'язаних з упаковкою (мотузки, пластикова плівка тощо), приберить всі предмети, що не є іграшками. Іграшка повинна збиратися тільки дорослими. **УВАГА!** Ніколи не залишайте дитину, яка грається, без нагляду дорослих. **УВАГА!** (Мінімальна висота 7 мм.) Уважно прочитати та зберігати для подальшого використання. Увага! Дитина не повинна переміщати виріб. Необхідно відрегулювати висоту сидіння таким чином, щоб ноги дитини, навіть носочками не торкалися поверхні підлоги. Виріб необхідно використовувати нетривалий час (наприклад, протягом 20 хвилин). Дитина не повинна сидіти у виріб самостійно. Використовуйте з закритим взуттям. Батьки повинні проконтролювати установку системи гальмування. Увага! Не піднімайте продукт за обід. **УВАГА!** Тримати подалі від вогню! Для одночасного використання тільки однією дитиною, на горизонтальній поверхні. На початку кожної гри перевіряйте стан виробу (збірка, захист, пластикові деталі і електродеталі). Затягніть або зафіксуйте елементи і основні частини, якщо це необхідно. Дозвіл на використання дитини має бути вказаний на продукті, інакше продукт є небезпечним для використання дитини. Якщо виявлена несправність, не використовуйте пристрій, поки воно не буде відремонтовано. Будь-яку скаргу повинен супроводжувати доказ придбання (квитанція). Деталі повинні бути обробленими дорослими за допомогою інструменту для уникання ріжучих країв. Недотримання інструкції може спровокувати падіння, перекидання або пошкодження. Використовуйте лише аккумулятори відповідного типу. Вставляючи аккумулятори, дотримуйтесь полярності. Не викидайте використані аккумулятори разом із побутовим сміттям. Здавайте їх до спеціального пункту збору або утилізації. Розряджені аккумулятори необхідно витягти з іграшки. Забороняється заряджати одноразові аккумулятори. Багаторазові аккумулятори перед зарядкою слід витягти з іграшки. Зарядка багаторазових аккумуляторів повинна проводитися тільки під наглядом дорослих. Не використовуйте одночасно аккумулятори різних типів, а також нові аккумулятори разом із тими, які вже були використані. Не допускайте короткого замикання перемичок. Не вставляйте одночасно нові і старі аккумулятори. Не змішуйте лужні, стандартні (вугільно-цинкові) та багаторазові (нікель-кадмієві) аккумулятори. Аккумулятори мають бути видалені з іграшки перед перезарядженням. Аккумулятори мають перезаряджатися лише під наглядом дорослих. Різні види батарей або аккумуляторів або нові та використані батареї чи аккумулятори не можна змішувати. Лише батареї або аккумулятори рекомендованого типу або подібного типу мають використовуватися. Батареї і аккумулятори мають бути розміщені згідно полярності. Використані батареї і аккумулятори мають бути видалені з іграшки. Дотримуйтесь правил розміщення батарей та аккумуляторів, щоб попередити коротке замикання. Вимкніть іграшку після використання для економії заряду батарейок.

EE • Oluline teave, mis tuleks alles hoida. Hoiatusi! Pakendiga (kinnitused, plastist pakkematerjalid,

täispuhumise otsak, toote koostamise tööriistad (jne) seotud ohtude ennetamiseks eemaldage kõik esemed, mis ei ole mänguasja osad. Mänguasja tuleks kokku panna vastutava täiskasvanu poolt. HOIATUS! Ärge kunagi lubage lastel mängida ilma täiskasvanu järelevalveta. Hoiatus! Lapsed ei tohi toodet liigutada. Istme kõrgust tuleb reguleerida nii, et lapse jalad ei ulatuks maapinnale või ulatuk- sid vaeu varbaotsaga vastu maad. Seda toodet võib kasutada korraga ainult lühikeste aega (näiteks 20 minutit). Ärge lubage lastel ise toote sisse minna. Kasutada ainult kinniste jalanõudega. Lapsevanemad peavad tagama blokeerimissüsteemide paigaldamise. Hoiatus! Ärge tõstke toodet kätseraamist. Kasutamiseks ainult ühele lapsele korraga, horisontaalsel pinnal. Kontrollige toote seisukorda (koost, kaitsed, plastikosad ja/või elektrilised osad) regulaarselt enne iga mängukor- da. Vajadusel pingutage või keerake turvaelemen- did ja pühkige kinni. Lapse vigastamise ohu vältimiseks kohandage toodet, kui lapse ei viibi selle peal. Defekti avastamisel ärge kasutage toodet kuni see on parandatud. Kaebuste tuleb lisada ostu tõendav dokument (kviitung). Teravate äärte vältimiseks peab täiskasvanu eemaldama osade- vahelised plastikust või metallist ühendused. Ju- histe mittejärgimine võib põhjustada kukkumist, ümberminemist või muud lagunemist. Mittelaeta- vaid patareisid ei tohi laadida. Eemaldada akud mänguasjast enne laadimist. Akusid tohib laadida ainult täiskasvanu järelevalve all. Erinevat tüüpi patareisid ja akusid või uusi ja kasutatud patareisid või akusid ei tohi kasutada samaaegselt. Kasutada ainult soovitatud või sarnast tüüpi patareisid või akusid. Patareide ja akude paigaldamisel jälgida polaarsust. Tühjaks saanud patareid ja akud tuleb mänguasjast eemaldada. Patarei või aku klemme ei tohi lühistada. Eemaldage patareid või akud alati, kui mänguasja pikema perioodi jooksul ei kasutata.

LT •Svarbi informacija, kurią būtina išsaugoti. Dėmesio! Kad išvengtumėte pavojų, susijusių su pakuote (priedais, plastikos plėve, pripūti- mo antgaliu, produkto montavimo įrankiais ir

pan.), nuimkite visus elementus, kurie nėra žaislo sudėtinė dalis. Žaislą turi sumontuoti atsakingas suaugęs asmuo. DĖMESIO! Niekada neleiskite vaikui žaisti be suaugusiojo priežiūros. Dėmesio! Pasirūpinkite, kad vaikas neišjudintų produkto. Sėdynės aukštį reikia nustatyti taip, kad vaiko kojos nesiektų žemės arba liestųsi tik kojų pirštais. Šį produk- tą reikia naudoti tik trumpais intervalais (pavyzdžiui, 20 minučių). Neleisti vaikui savarankiškai įlipti į produktą. Naudoti uždarais batais. Tėvai privalo pasirūpinti blokavimo sistemų pritaissymu. Dėmesio! Nekelti produkto paėmus už lanko. Vienu metu gali naudoti tik vienas vaikas, ant hori- zontalaus paviršiaus. Prieš kiekvieną žaidimo sesiją reguliariai tikrinkite produkto būklę (konstrukciją, apsauginius elementus, plastikines dalis ir (arba) elektrines dalis). Jei reikia, priveržkite arba iš naujo pritvirtinkite apsauginius elementus ir pagrindines dalis. Reguluoti tada, kai vaikas nėra ant produkto: sužeidimo pavojus. Aptikus defektą produkto ne- naudoti, kol jis nebus pataisytas. Reiškiant preten- ziją būtina pateikti pirkimo įrodymą (kasos kvitą). Suaugusysis privalo įrankiu iškarpyti dalių jungtis, kad neliktų aštrių kraštų. Nesilaikant nurodymų galima sukelti kritimą, nuvirtimą ar įvairius apga- dinimus. Nekraunamų baterijų negalima įkrauti iš naujo. Prieš kraunant, akumulatorius būtina išimti iš žaislo. Akumulatorius reikia krauti tik prižiūrint suaugusiajam. Negalima maišyti skirtingų baterijų ar akumuliatorių tipų ir naujų ir panaudotų bateri- jų ar akumuliatorių. Naudoti tik rekomenduojamo tipo arba panašaus tipo baterijas arba akumulio- rius. Baterijas ir akumulatorius įdėti laikantis jų poli- škumo. Išsikrovusias baterijas ir akumulatorius reikia išimti iš žaislo. Baterijos ar akumulatorius gnybtų negalima jungti trumpuoju jungimu. Visa- da išimkite baterijas arba akumulatorius, jei žaislo nenaudosite ilgą laiką.

LV •Svarīga informācija saglabāšanai Uzmanību! Lai izvairītos no iespējamiem ar iepakojumu saisti- tiem riskiem (skavas, plastikāta plēve, uzpūšanas uzgalis, instrumenti izstrādājuma montāžai utt,...), ņemiet nost visu, kas nav rotaļlietas sastāvdaļa. Rotaļlietu jāmontē atbildīgajam pieaugušajam.

UZMANĪBU! Neļaut bērniem spēlēties bez pieau- gušo uzraudzības. Uzmanību! Aizliegts bērniem izstrādājumu pārvietot. Sēdekļa augstuma nore- gulēšanu veicat jūs tā, lai bērna kājas neskar zemi vai skar to tikai ar pirkstu galiem. Šis izstrādājums izmantojams uz īsiem laika periodiem (piemēram 20 min.). Neļaut bērnam vienam pašam iekārto- ties uz izstrādājuma. Izmantot ar slēgtiem apa- viem. Vecāku pienākums ir sekot līdzī bloķēšanas sistēmas vai pasākumu pielietošanai. Uzmanību! Necelt izstrādājumu, turot aiz rāmja. Vienlaicīgi to var izmantot tikai viens bērns uz horizontālas plaknes. Pirms katras spēles sesijas regulāri pār- baudīt izstrādājuma stāvokli (savienojuma vie- tasm aizsargelementus, plastmasas daļas un/vai elektriskās sastāvdaļas). Nepieciešamības gadīju- mā pievilkt vai no jauna piestiprināt drošības ele- mentus un galvenās daļas. Veikt nepieciešamās noregulēšanas, kad bērns neatrodas uz izstrādāju- ma, lai izvairītos no savainojumu riskiem. Ja tiek konstatēts bojājums, izstrādājumu nelietot, pirms nav veikts remonts. Ikvienai sūdzībai jāpievieno pirkumu apstiprināošs dokuments (kases čeks). Daļu atvienošanu veic pieaugušais ar attiecīgiem instrumentiem, lai izvairītos no asām malām. Norādījumu neievērošana var izraisīt kritienu, sasvēršanos vai dažādus bojājumus. Baterijas nav uzlādējamas no jauna, Pirms uzlādes, ņemiet akumulatoru no rotaļlietas. Akumulatoru uzlāde veicama vienīgi pieaugušā uzraudzībā. Nejaukt kopā dažādu veida jaunās vai lietotas baterijas vai akumulatorus. Izmantot vienīgi vienādas ieteiktā veida baterijas un akumulatorus. Ievietot bateri- jas un akumulatorus, ievērojot polaritāti. Izņemt no rotaļlietas izlietotās baterijas un akumulatorus. Bateriju vai akumulatoru lādētāji nedrīkst atrasties issavienojuma pozīcijā. Ja rotaļlieta ilgu laiku nav tikusi izmantota, vienmēr izņemt baterijas un aku- mulatorus.

التعليمات الهامة المطلوب الاحتفاظ بها.

ممنوع استعماله من قبل الأطفال دون الثالثة . خطر الإختناق

مكونات صغيرة. قد تسبب خطر الاختناق.

تحذير! لإزالة المخاطر المتعلقة بالتغليف (الملحقات والغلاف البلاستيكي، إلى آخر وصلة للنقح، أدوات لتجميع المنتج ه) قم بالتخلص من جميع العناصر التي لا تعتبر جزءاً من اللعبة.

يجب أن يقوم بتجميع هذه اللعبة شخص بالغ مسئول

تحذير! لا تسمح قط للطفل باللعب بدون إشراف شخص بالغ.

يجب عدم استعمال هذا المنتج قبل تركيبه بشكل صحيح

يجب مراقبة الأطفال الذين يقل عمرهم عن أربع سنوات من قبل شخص راشد

كل شكوى يجب أن يرفق بها دليل الشراء (إيصال الخزينة).

يجب نزع الوصلات البلاستيكية المتبقية بين القطع من قبل شخص راشد بواسطة أداة لتجنب الحافات القاطعة. معايير



CONSIGNE POUVANT VARIER LOCALEMENT > WWW.CONSIGNESDETRI.FR

Site internet SAV France : www.smoby.fr

Assistance consommateurs à nous retourner en cas de problèmes / Consumer assistance : for any problems, return this card /
 Verbraucher-Info : Für weitere Auskünfte, senden Sie diese Karte bitte an / Klantenservice : voor inlichtingen, dese kaart naar ons terugsturen /
 Atención al consumidor : para cualquier información, enviar esta tarjeta. / Assistenza per il consumatore : per informazioni, rispedire la presente cartolina.

SMOBY TOYS S.A.S.

Service après ventes, Le Bourg Dessus - 39170 LAVANS-LÈS-SAINT-CLAUDE / FRANCE.
 MODELE DEPOSE - Fabriqué en France - Made in France - www.smoby.com

- | | |
|--|---|
| SMOBY TOYS GmbH
Werksstraße 1
D-90765 Fürth, Germany. | SIMBA-DICKIE NORDIC AS
Nygårdsveien 79
3221 Sandefjord, Norway. |
| SIMBA TOYS ESPAÑA SL
Edificio América II
C/ Proción, 7, Portal 2, Planta 2ª, Oficina E
28023 Madrid, Spain. | SIMBA DICKIE FINLAND OY
Sinikalliontie 3 B
02630 Espoo, Finland. |
| SIMBA TOYS ITALIA S.p.A.
Strada Statale 32, n.9
28050 Pombia (NO), Italy. | N.V. SIMBA TOYS BENELUX S.A.
Moeskroensesteenweg 383C,
8511 Aalbeke, Belgium. |
| SIMBA SMOBY TOYS UK Ltd.
Broomfield House, Bolling Road
Bradford BD4 7BG, United Kingdom. | S.C. SIMBA TOYS ROMANIA SRL
Baneasa Business Center
Sos. Bucuresti-Ploiesti 19-21, Sector 1
013694 - Bucuresti, Romania. |
| SIMBA TOYS POLSKA Sp. z o.o.
ul. Flisa 2
02-247 Warszawa, Poland. | SIMBA DICKIE GROUP RUSSIA, BELARUS
Moscow, Novatorov 1.
117393, Russia. |
| SIMBA TOYS HUNGÁRIA Kft.
Vendel Park, Budai u. 4.
2051 Biatorbágy, Hungary. | SIMBA TOYS UKRAINE Ltd.
42 Chervonotkatska street
Kyiv 02660, Ukraine. |
| SIMBA TOYS CZ, spol. s r. o.
Lidická 481
273 51 Unhošt, Czech Republic. | SIMBA TOYS INDIA Pvt Ltd.
808, Windfall, Sahar Plaza Complex
Kuria Road, J.B. Nagar, Andheri (East)
Mumbai 400059, India. |
| SIMBA/DICKIE (SWITZERLAND) AG
Überlanstrasse 18
CH-8953 Dietikon/ZH, Schweiz. | SIMBA TOYS HONG KONG Limited
20/FI, Prudential Tower, The Gateway,
Harbour City, 21 Canton Rd,
TST, Kowloon, Hong Kong. |
| SIMBA TOYS AUSTRIA
Handels GmbH & Co KG, Jochen-Rindt-Str. 25
1230 Wien, Austria. | SIMBA TOYS MIDDLE EAST FZCO
P.O. Box 61106
Jebel Ali Free Zone, South Zone 5
PLOT 53 - 1008, Dubai - U.A.E. |
| SIMBA OYUNCAR PAZARLAMA Ltd. Şti.
İçerenköy Mahallesi, Huzur Hoca Caddesi
Piramit Grup İş Merkezi No.57
34752 Ataşehir /İstanbul, Turkey. | SIMBA TOYS MIDDLE EAST QATAR
P.O. Box 5060 - Doha Qatar. |
| SIMBA TOYS BULGARIA
JI Rozova Gradina N°17
1588 Krivina, Bulgaria. | SIMBA SMOBY CHILE - LATAM & MEXICO
Los Militares 5885, Oficina 1402
Las Condes, Santiago de Chile, Chile. |
| SISO TOYS SOUTH AFRICA (PTY) Ltd.
264 Aberdare Drive, Phoenix Industrial Park
Phoenix, Durban
4068, Kwa Zulu Natal, South Africa. | SIMBA TOYS KAZAKHSTAN LLP
AILP Warehouse Complex, ychastok 1,
poselok Almerek, Guldalinsky rural district
Talgarsky area, Almaty 041611, Kazakhstan. |

NOM / NAME :

PRENOM / SURNAME :

RUE / STREET :

VILLE / TOWN :

CODE POSTAL / POSTAL CODE :

PAYS / COUNTRY :

N° TEL :

Réf.:
AAP1683B

Colors:

Description du motif de la réclamation / Cause for complaint / Grund der Beanstandung Omschrijving van de reden van de klacht / Detalle el motivo de su reclamación / Descizione del motivo del reclamo :

- Manquant / Missing / Fehlende Teile / Tekort / Faltante / Mancante.**
- Cassé / Broken / Gebrochen / Gebroken / Rotura / Rotto.**
- Autre / Other reason / Andere / Andere reden / Otra razón / Altro motivo**
- Description ou numéro de la pièce demandée / Description or number of part requested / Beschreibung oder nummer des gewünschten Teils / Omschrijving of nummer van het gevraagde onderdeel / Descripción o número de la pieza solicitada / Descrizione o numero del pezzo richiesto :**

YOUPI BABY

N° : N° : N° : N° : N° : N° : N° :

Qté : Qté : Qté : Qté : Qté : Qté : Qté :



For UK enquiries only / Pour Angleterre uniquement
 If you need any assistance, help or spare parts for this product, please contact the customer care manager.

SIMBA SMOBY TOYS UK Ltd
 Broomfield House
 Bolling Road
 BRADFORD BD4 7BG tél : 01274765030
 fax : 01274765031
 care@smobytoys.co.uk