

Made in Italy

1:35 scale

No 6754

Pz.Kpfw. V Tiger I Ausf. E Late Production

EN

The Panzerkampfwagen VI Ausf. Tiger I is undoubtedly one of the most famous tanks of World War II. It was developed to provide the armored divisions of the Wehrmacht with a heavily armored and heavily armed tank to complement the more common medium tanks, Panzer III and Panzer IV, which were no longer effectively countering enemy tanks. Its primary armament consisted of the renowned and lethal long-barreled 88mm KwK 36 L/56 anti-tank gun. Installed in the turret and protected by a heavy 120mm shielding, it could penetrate the armor of any contemporary enemy vehicle even at long distances. Deployed on all major theatres of operation, it played an active role in German military operations in Normandy and the Western Front. Despite facing issues of reliability and deployment, the heavy tank, when operated by skilled crews, was always greatly feared by the Allied forces.

IT

Il Panzerkampfwagen VI Ausf. Tiger I è certamente uno dei carri armati più famosi della Seconda Guerra Mondiale. Venne sviluppato per dotare le divisioni corazzate della Wehrmacht di un carro armato pesantemente corazzato e pesantemente armato da affiancare ai più diffusi carri medi Panzer III e Panzer IV non più in grado di contrastare efficacemente i carri avversari. L'armamento principale era costituito dal celebre e letale cannone anitcarro a canna lunga KwK 36 L/56 da 88 mm. Installato nella torretta e protetto da una pesante scudatura di 120 mm, era in grado di perforare, anche a lunga distanza, la corazza di qualsiasi mezzo nemico dell'epoca. Venne impiegato su tutti i principali teatri operativi e partecipò attivamente alle operazioni militari tedesche in Normandia e sul fronte occidentale. Sebbene condizionato da problemi di affidabilità e impiego, il carro pesante, nelle mani di equipaggi esperti, fu sempre estremamente temuto dalle forze alleate.

DE

Der Panzerkampfwagen VI Ausf. Tiger I ist sicherlich einer der bekanntesten Panzer des Zweiten Weltkriegs. Er wurde entwickelt, um die Panzerdivisionen der Wehrmacht mit einem stark gepanzerten und schwer bewaffneten Panzer auszustatten und die beliebtesten mittleren Panzerkampfwagen Panzer III und Panzer IV zu ergänzen, die nicht mehr in der Lage waren, die feindlichen Panzer effektiv zu bekämpfen. Die Hauptbewaffnung bildete die berühmte und tödliche 88 mm lange Panzerabwehrkanone KwK 36 L/56. Im Turm installiert und durch ein schweres Schild von 120 mm geschützt, war sie in der Lage, auch über große Entfernungen hinweg die Panzerung jedes gegnerischen Fahrzeugs dieser Zeit zu durchdringen. Sie wurde in allen wichtigen Einsatzgebieten eingesetzt und nahm aktiv an den deutschen Militäroperationen in der Normandie und an der Westfront teil. Obwohl der schwere Panzer mit Problemen der Zuverlässigkeit und des Einsatzes zu kämpfen hatte, war er in den Händen erfahrener Besatzungen bei den alliierten Streitkräften stets sehr gefürchtet.

FR

Le Panzerkampfwagen VI Ausf. Tiger I est certainement l'un des chars de combat les plus célèbres de la Seconde Guerre mondiale. Il fut développé pour équiper les divisions blindées de la Wehrmacht d'un char de combat lourdement blindé et lourdement armé pour accompagner les chars moyens Panzer III et Panzer IV qui étaient les plus répandus mais qui n'étaient plus en mesure de combattre efficacement les chars adversaires. L'armement principal était constitué du célèbre et létal canon antichar longue portée KwK 36 L / 56 de 88 mm. Installé dans la tourelle et protégé par un lourd bouclier de 120 mm, il était capable de perforer, même à une longue distance, le blindage de n'importe quel engin ennemi de l'époque. Il a été déployé sur tous les principaux théâtres d'opérations et a participé activement aux opérations militaires allemandes en Normandie et sur le front occidental. Bien que conditionné par des problèmes de fiabilité et d'emploi, le char lourd, aux mains d'équipages expérimentés, a toujours été extrêmement redouté par les forces alliées.

ES

El Panzerkampfwagen VI Ausf. Tiger I es, con toda seguridad, uno de los tanques más famosos de la segunda guerra mundial. Fue desarrollado para equipar las divisiones acorazadas de la Wehrmacht con un tanque perfectamente acorazado y bien armado para apoyar a los más difundidos tanques medios Panzer III y Panzer IV, que ya no eran capaces de hacer frente eficazmente a los tanques enemigos. El armamento principal estaba compuesto por el famoso y letal cañón antitanque de cañón largo KwK 36 L/56 de 88 mm. Instalado en la torre y protegido por un escudo muy resistente de 120 mm, era capaz de perforar, incluso a larga distancia, el blindaje de cualquier medio enemigo de la época. Se desplegó en todos los principales teatros de operaciones y participó activamente en las operaciones militares alemanas en Normandía y en el Frente Occidental. Aunque condicionado por problemas de fiabilidad y despliegue, el tanque pesado, en manos de tripulaciones experimentadas, siempre fue muy temido por las fuerzas aliadas.

RU

Танк Panzerkampfwagen VI Ausf. Tiger I, безусловно, является одним из самых известных танков периода Второй мировой войны. Он был разработан для оснащения танковых дивизий Вермахта танком с тяжёлой бронёй, оборудованным тяжёлыми орудиями, наряду с наиболее широко распространёнными средними танками Panzer III и Panzer IV, больше не способными эффективно сдерживать натиск танков противника. Основное вооружение состояло из знаменитой и убийной противотанковой длинноствольной 88-миллиметровой пушки KwK 36 L/56. Установленная в башне танка и защищённая тяжёлой бронёй толщиной 120 мм, она была в состоянии, даже на большом расстоянии, пробить броню любого средства противника той эпохи. Он применялся на всех основных театрах военных действий и принимал активное участие в немецких военных операциях в Нормандии и на Западном фронте. Несмотря на проблемы с надёжностью и подвижностью, тяжёлый танк в руках опытных экипажей всегда вызывал опасения у союзных войск.



EN WARNING: Model for adult collector age 14 and over
IT ATTENZIONE: Modello per collezionisti adulti di età superiore ai 14 anni
FR ATTENTION: Modèle pour modélistes de 14 ans et plus.
DE ACHTUNG: Modellbausatz für Modellbauer über 14 Jahre.
NL WAARSCHWING: Geschikt voor 14 jaar en ouder.
ES ATENCION: Modelo para modelistas mayores de 14 años.

EN ATTENTION - Useful advice!

STUDY THE INSTRUCTIONS CAREFULLY PRIOR TO ASSEMBLY. REMOVE PARTS FROM FRAME WITH A SHARP KNIFE OR A PAIR OF SCISSORS AND TRIM AWAY EXCESS PLASTIC. DO NOT PULL OIL PARTS. ASSEMBLE THE PARTS IN NUMERICAL SEQUENCE. USE PLASTIC CEMENT ONLY AND USE CEMENT SPARINGLY TO AVOID DAMAGING THE MODEL. BLACK ARROWS INDICATE PARTS TO BE GLUED TOGETHER. WHITE ARROWS INDICATE ON WHICH FRAME THE PARTS MUST BE ASSEMBLED WITHOUT USING CEMENT. THESE LETTERS (A - B - C...) INDICATE ON WHICH FRAME THE PARTS WILL BE FOUND. PAINT SMALL PARTS BEFORE DETACHING THEM FROM FRAME. REMOVE PAINT WHERE PARTS ARE TO BE CEMENTED. CROSSED OUT PARTS MUST NOT BE USED.

IT ATTENZIONE - Consigli utili!

PRIMA DI INIZIARE IL MONTAGGIO STUDIARE ATTENTAMENTE IL DISEGNO. STACCARE CON MOLTA CURA I PEZZI DALLE STAMPATE, USANDO UN TAGLIA-BALSA OPPURE UN PAIO DI FORBICI E TOGLIERE CON UNA PICCOLA LAMA O CON CARTA VETRO FINE EVENTUALI SBATURE. MAI STACCARE I PEZZI CON LE MANI. MONTARLI SEGUENDO L'ORDINE DELLE NUMERAZIONI DELLE TAVOLE. ELIMINARE DALLA STAMPATA IL NUMERO DEL PEZZO APPENA MONTATO FACENDOGLI SOPRA UNA CROCE. LE FRECCHE NERE INDICANO I PEZZI DA INDOLLARE. LE FRECCHE BIANCHE INDICANO I PEZZI DA MONTARE SENZA COLLA. USARE SOLO COLLA PER POLISTIROLO. LE LETTERE (A - B - C...) AI LATI DEI NUMERI INDICANO LA STAMPATA OVE SI TROVA IL PEZZO DA MONTARE. I PEZZI SBARRATI DA UNA CROCE NON SONO DA UTILIZZARE.

DE ACHTUNG - Ein nützlicher Rat!

VOR DER MONTAGE DIE ZEICHNUNG AUFRÄHMIG STUDIERN. DIE EINZELNEN MONTAGETEILE MIT EINEM MESSER ODER EINER SCHERE VOM SPRITZLUNG SORFÄLLIG ENTFERNEN. EVENTUELLE GRATE WERDEN MIT EINER KUNGE ODER FEINEM SCHWIRGELPAPIER BESEITIGT. KEINESFALLS DIE MONTAGETEILE MIT DEN HÄNDEN ENTFERNEN. BEI DER MONTAGE DER TAFELNUMERIERUNG FOLGEN. PFEILE ZEIGEN DIE ZU KLEBENDEN TEILE WÄHREND DIE WEISSEN PFEILE DIE OHNE LEIM ZU MONTIERENDEN TEILE ANZEIGEN. BITTE NUR PLASTIKKLEBSTOFF VERWENDEN. DIE BUCHSTABEN (A - B - C...) NEBEN DEN NUMEREN ZEIGT ALF WELCHEM SPRITZLUNG DER ZU MONTIERENDE TEIL ZU FINDEN IST. MIT EINEM KREUZ MARKIERTE TEILE SIND NICHT ZU VERWENDEN.

FR ATTENTION - Conseils utiles!

AVANT DE COMMENCER LE MONTAGE, ETUDIER ATTENTIVEMENT LE DESSIN. DETACHER AVEC BEAUCOUP DE SOIN LES MORCEAUX DES MOULES EN USANT UN MASSICOT OU BIEN UN PAIR DE CISEAUX ET COUPER AVEC UNE PETITE LAME AVEC DE PAPIER FINE EBARBAGÉS EVENTUELS. JAMAIS DETACHER LES MORCEAUX AVEC LE MAINS MONTER LES EN SUIVANT L'ORDRE DE LA NUMÉRATION DES TABLES. ELIMINER DE LA MOULLE LE NUMÉRO DE LA PIÈCE QUI VIENT D'ÊTRE MONTÉE. EN LE BIFFANT AVEC UNE CROIX. LES FLÈCHES NOIRES INDICENT LES PIÈCES À COLLER. LES FLÈCHES BLANCHES INDICENT LES PIÈCES À MONTER SANS COLLE. EMPLOYER SEULEMENT DE LA COLLE POUR POLYSTYROL. LES LETTRES (A - B - C...) AUX CÔTÉS DES NUMÉROS INDICENT LA MOULLE OÙ SE TROUVE LA PIÈCES À MONTER. LES PIÈCES MARQUÉES PAR UNE CROIX NE SONT PAS À UTILISER.

ES ATENCION - Consejos útiles!

ESTUDIAR LAS INSTRUCCIONES CUIDADOSAMENTE ANTES DE COMENZAR EL MONTAJE. SEPARAR LAS PIEZAS DE LAS BANDEJAS CON UN CUCHILLO AFILADO O UN PAR DE TIJERAS Y RETIRAR EL EXCESO DE PLÁSTICO O REBABA. NO ARRANCAR LAS PIEZAS. MONTAR LAS PIEZAS EN ORDEN NUMÉRICO. UTILIZAR SOLAMENTE PEGAMENTO PARA PLÁSTICO Y EN POCA CANTIDAD PARA EVITAR QUE SE DANIE EL MODELO. LAS FLECHAS NEGRAS INDICAN LAS PIEZAS QUE SE DEBEN PEGAR JUNTAS. LAS FLECHAS BLANCAS INDICAN LAS PIEZAS QUE DEBEN ENSAMBLARSE SIN USAR PEGAMENTO. LAS LETRAS (A - B - C...) INDICAN EN QUE BANDEJA SE ENCUENTRAN LAS PIEZAS. PINTAR LAS PIEZAS PEQUEÑAS ANTES DE SEPARARLAS DE LA BANDEJA. RETIRAR LA PINTURA DE LOS LUGARES POR DONDE SE DEBEN PEGAR LAS PIEZAS.

RU ПРЕДУПРЕЖДЕНИЕ - важные!

ПЕРЕД ТЕМ, КАК ПРИСТУПИТЬ К СБОРКЕ, ВНИМАТЕЛЬНО ИЗУЧИТЬ ЧЕРТЕЖ. ОЧЕНЬ ОСТОРОЖНО ОТОСОДИНИТЬ РАСТЕЧАЮЩИЕСЯ ЭЛЕМЕНТЫ. ИСПОЛЬЗОВАТЬ ДЛЯ ЭТОГО КАНЦЕЛЛЯРСКИЙ НОЖ ИЛИ ПАРУ НОЖИЦ, СНЯТЬ НЕРОВНОСТИ С ПОМОЩЬЮ ТОНКОГО ЛЕЗВИЯ ИЛИ С ПОМОЩЬЮ АБРАЗИВНОЙ БУМАГИ. НЕ ОТОСОДИНЯТЬ ЭЛЕМЕНТЫ РУКАМИ. ВЫПОЛНИТЬ СБОРКУ СОГЛАСНО ПОРЯДКУ НУМЕРАЦИИ ТАБЕЛИ, УДАЛИТЬ ИЗ СЛИСКА ТОЛЬКО ЧТО СОБРАННУЮ ДЕТАЛЬ, ПЕРЕКРИВАЯ ЕЕ. ЧЕРНЫЕ СТРЕЛКИ УКАЗЫВАЮТ ДЕТАЛИ ДЛЯ СКАЕВАННЯ. БЕЛЫЕ СТРЕЛКИ УКАЗЫВАЮТ ДЕТАЛИ, КОТОРЫЕ СОБИРАЮТСЯ БЕЗ КЛЕЯ. ИСПОЛЬЗОВАТЬ ТОЛЬКО КЛЕЙ ДЛЯ ПЕНОПОЛИСТА. БУКВЫ (А - В - С...) НА ПРОТИВЕРХАХ СТОРОНА УКАЗЫВАЮТ ЛМСТ, ГДЕ НАХОДИТСЯ ДЕТАЛЬ. ПЕРЕКРИВАЮЩИЕ ДЕТАЛИ НЕ ИСПОЛЬЗОВАТЬ.

A

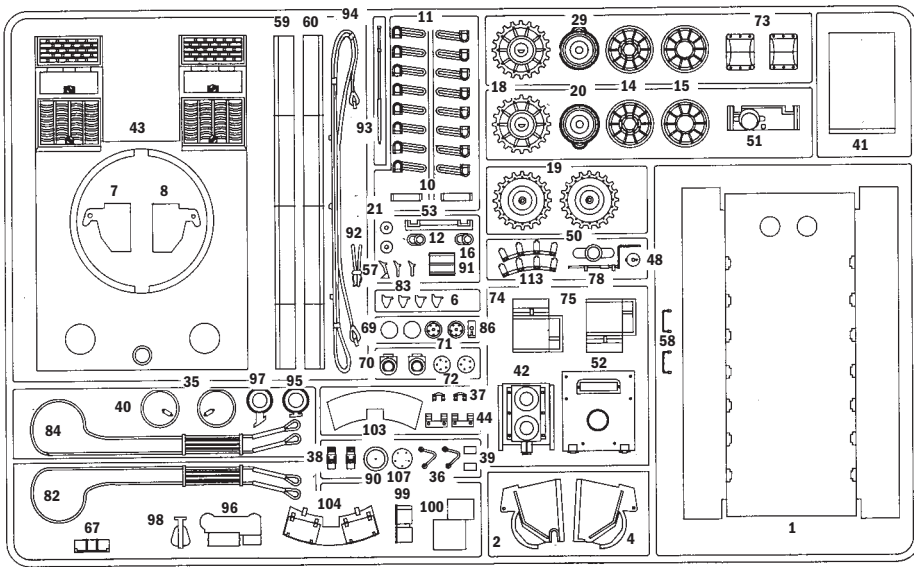

Parti da non utilizzare
Parts not for use
Pièces à ne pas utiliser
Telle werden nicht verwenden



Aprire i fori
Drill holes
Ouvrir les trous
Die Locher Ausbohren

B x2

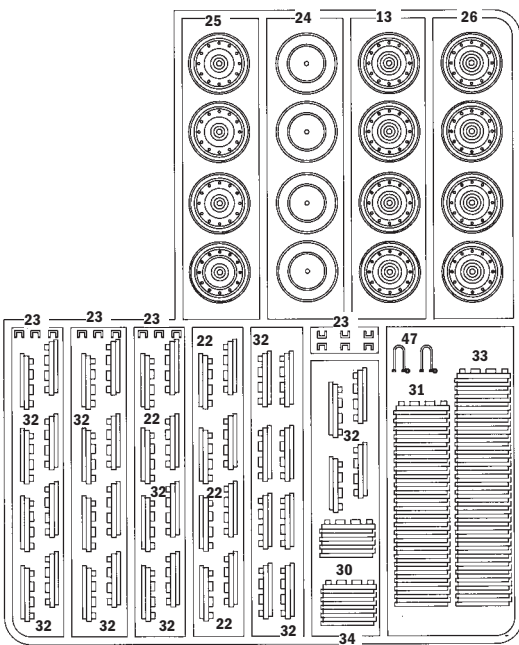

G

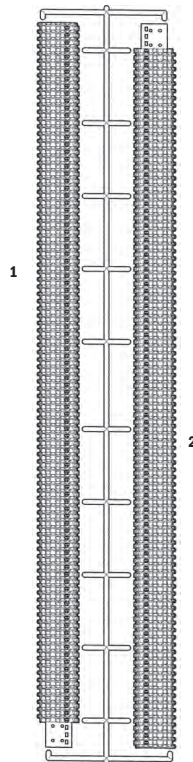

C

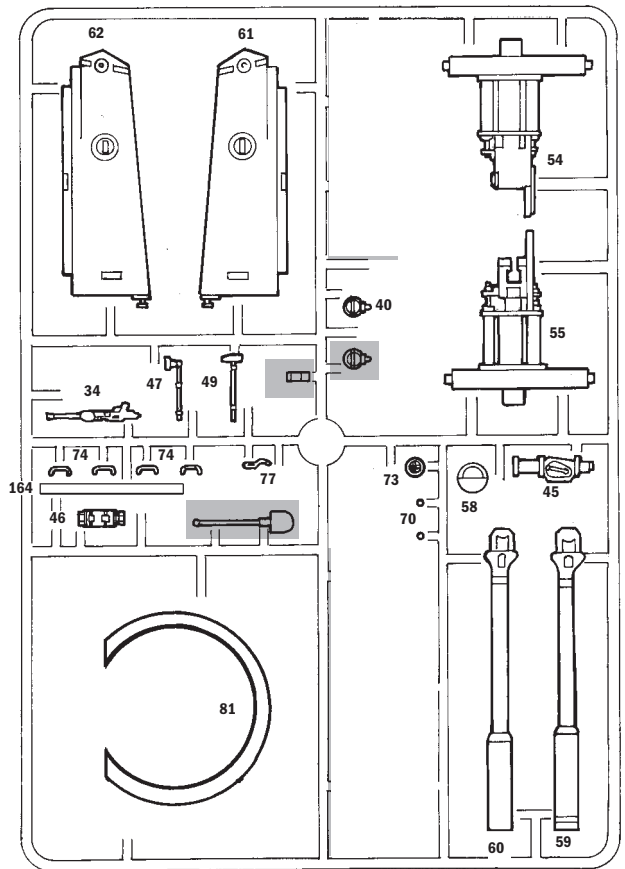

D

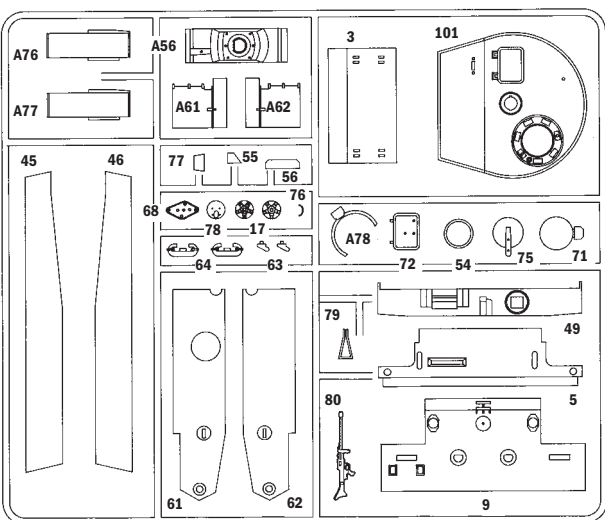

SUGGESTED COLORS

A

FLAT BLACK
F.S. 37038

ITALERI ACRYLICPAINT - 4768AP

B

METAL. FLAT ALUMINUM
F.S. 37178

ITALERI ACRYLICPAINT - 4677AP

C

FLAT RUST
F.S. 30109

ITALERI ACRYLICPAINT - 4675AP

D

GLOSS BLACK
F.S. 17038

ITALERI ACRYLICPAINT - 4695AP

E

FLAT GUNSHIP GRAY
F.S. 36118

ITALERI ACRYLICPAINT - 4752AP

F

FLAT GREEN 383
F.S. 34094

ITALERI ACRYLICPAINT - 4857AP

G

FLAT GUN METAL
F.S. 37200

ITALERI ACRYLICPAINT - 4681AP

H

FLAT WOOD
F.S. 17043

ITALERI ACRYLICPAINT - 4673AP

I

FLAT WHITE
F.S. 37875

ITALERI ACRYLICPAINT - 4769AP

L

FLAT LEATHER
F.S. 30100

ITALERI ACRYLICPAINT - 4674AP

1

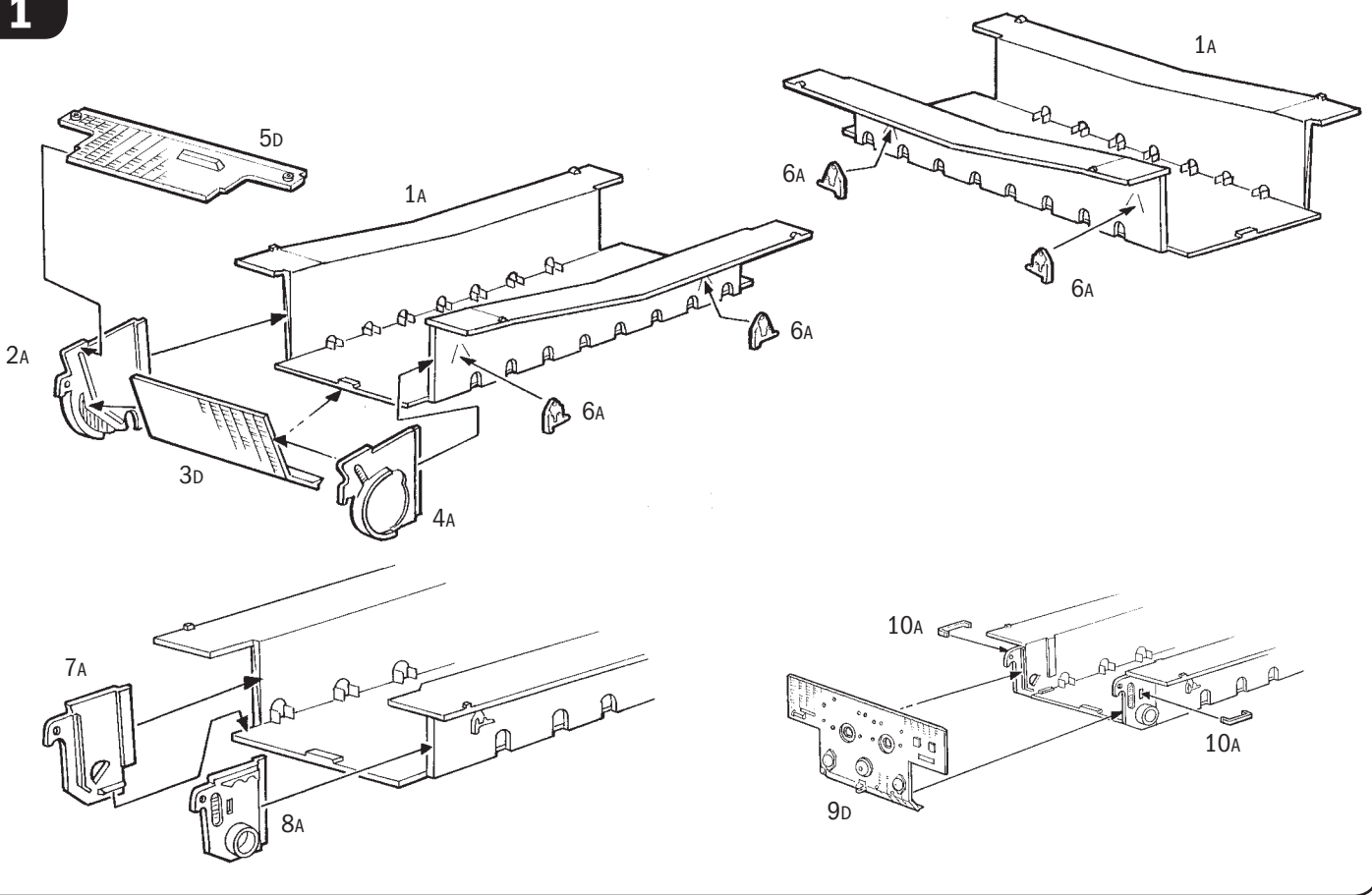

2

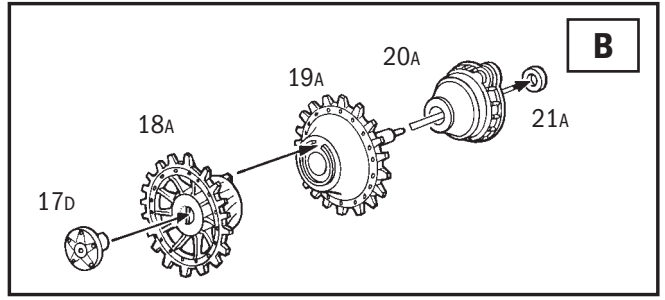
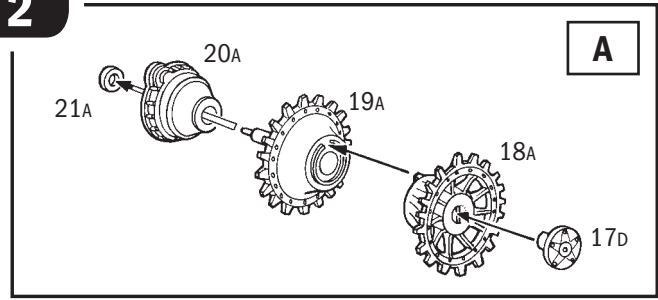

3

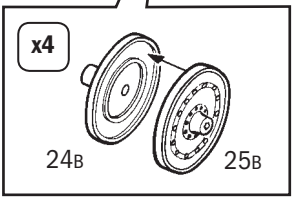
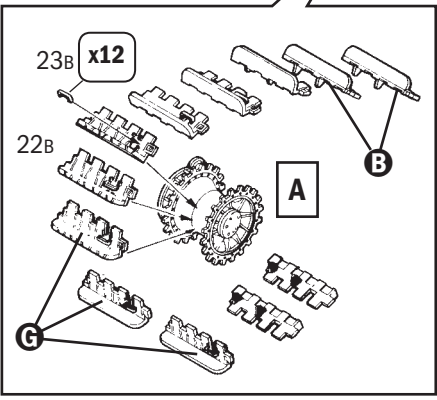
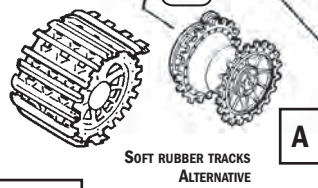
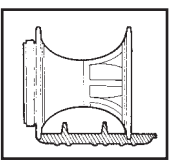
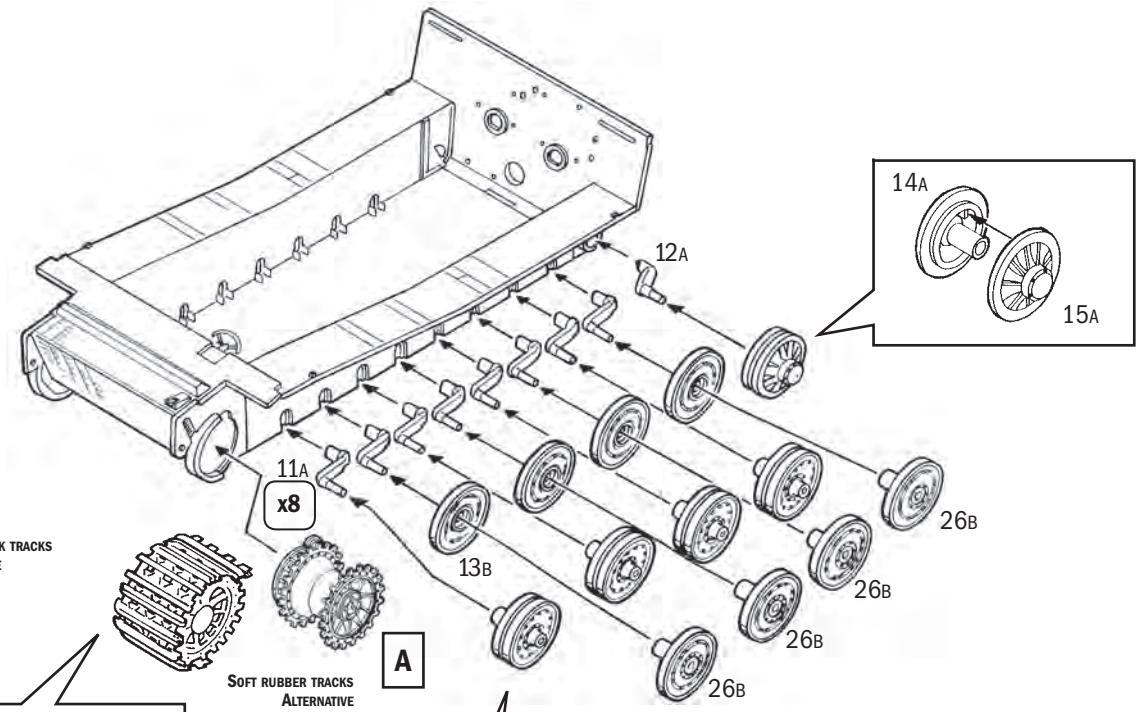

6

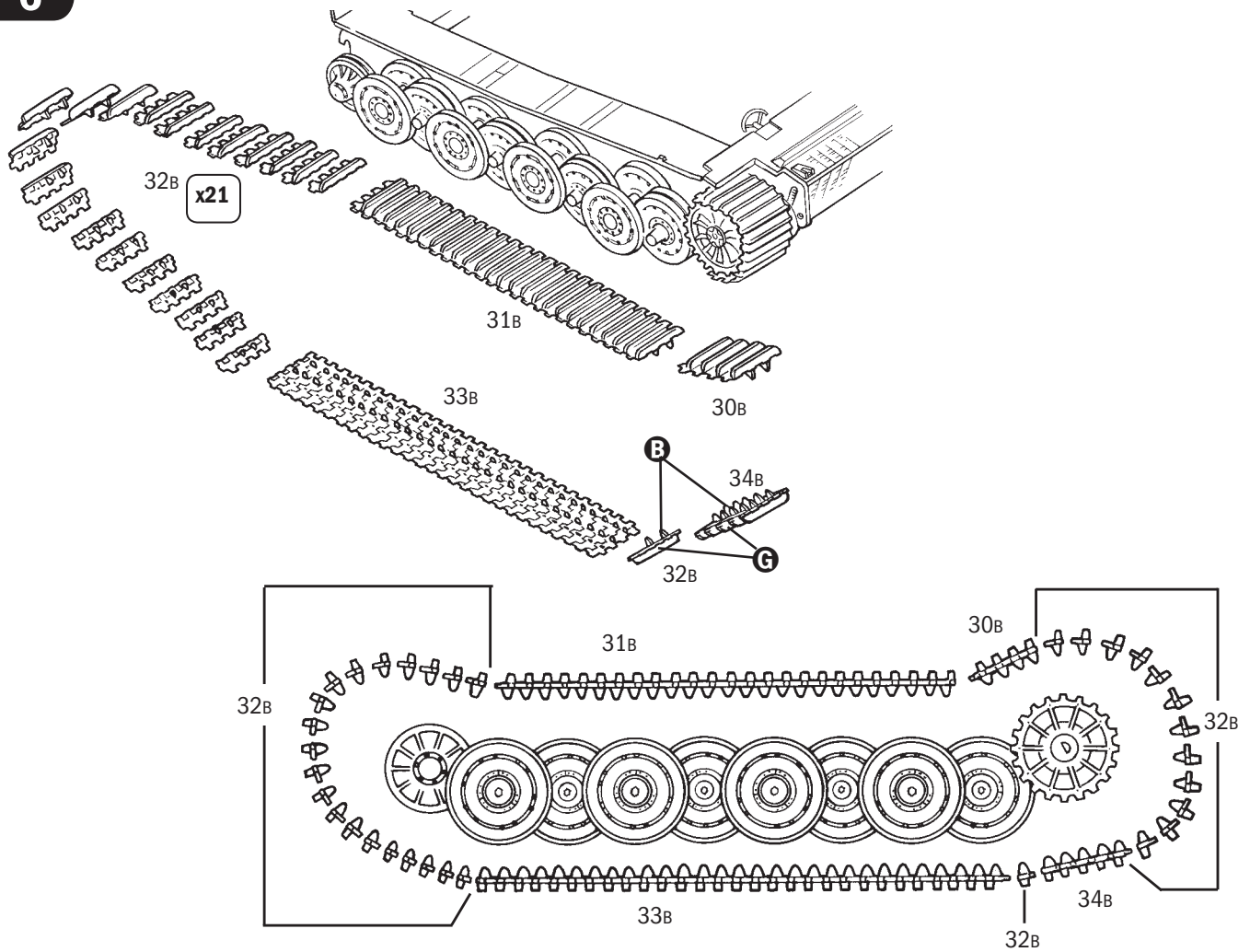

7

SOFT RUBBER TRACKS
ALTERNATIVE

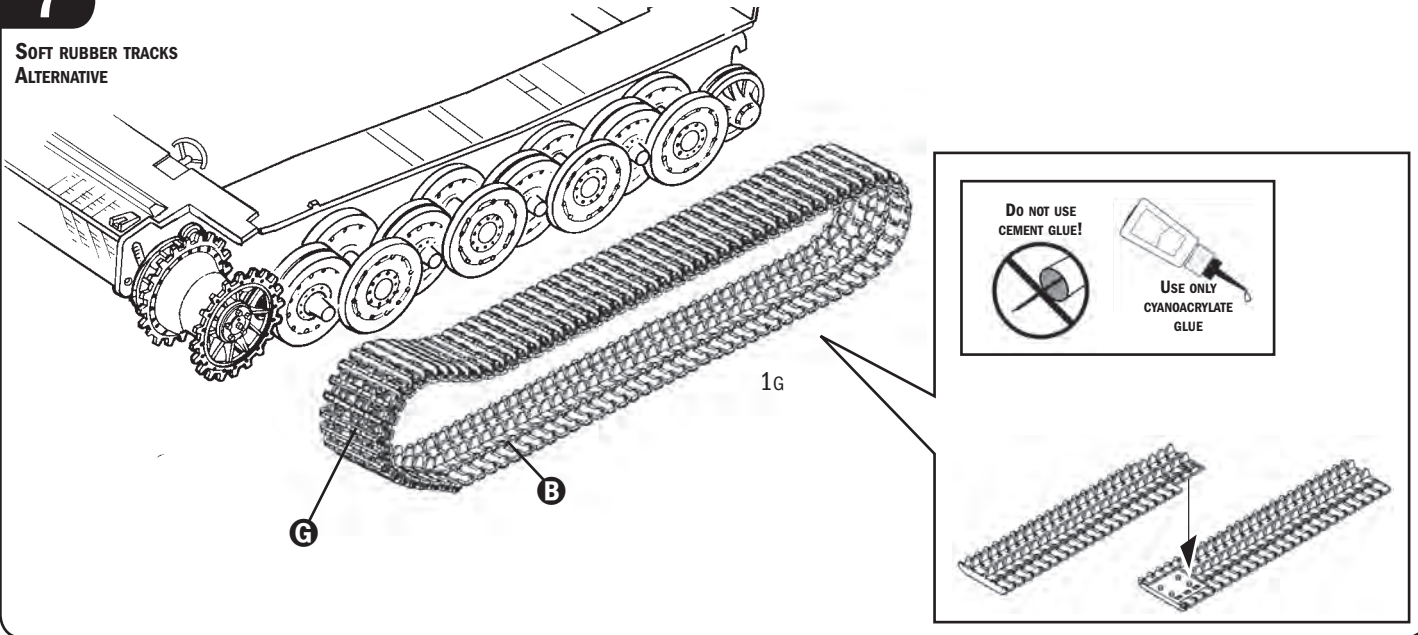

8

SOFT RUBBER TRACKS
ALTERNATIVE

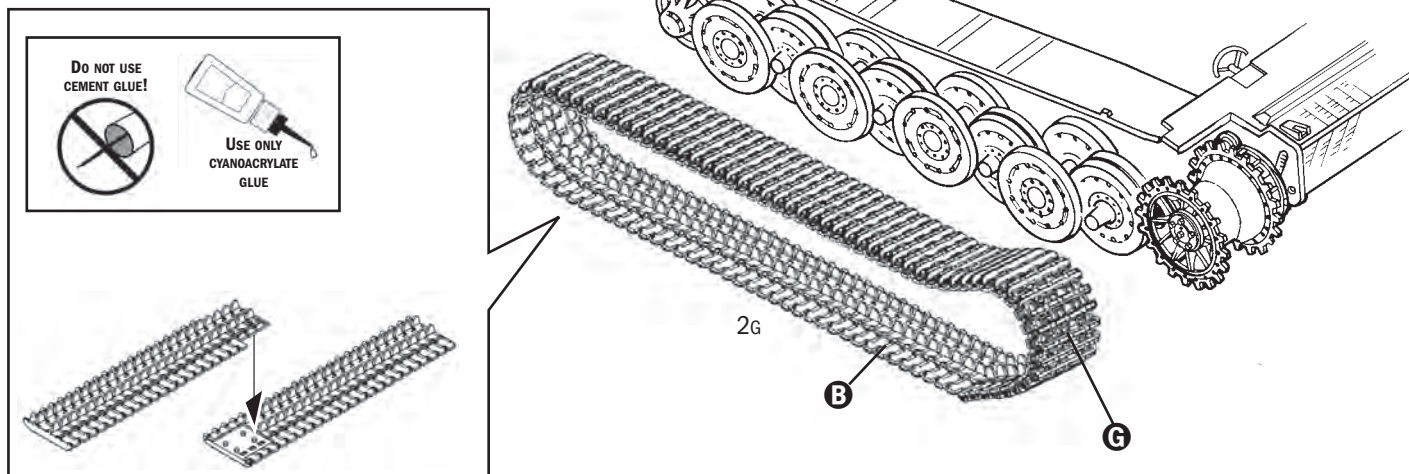

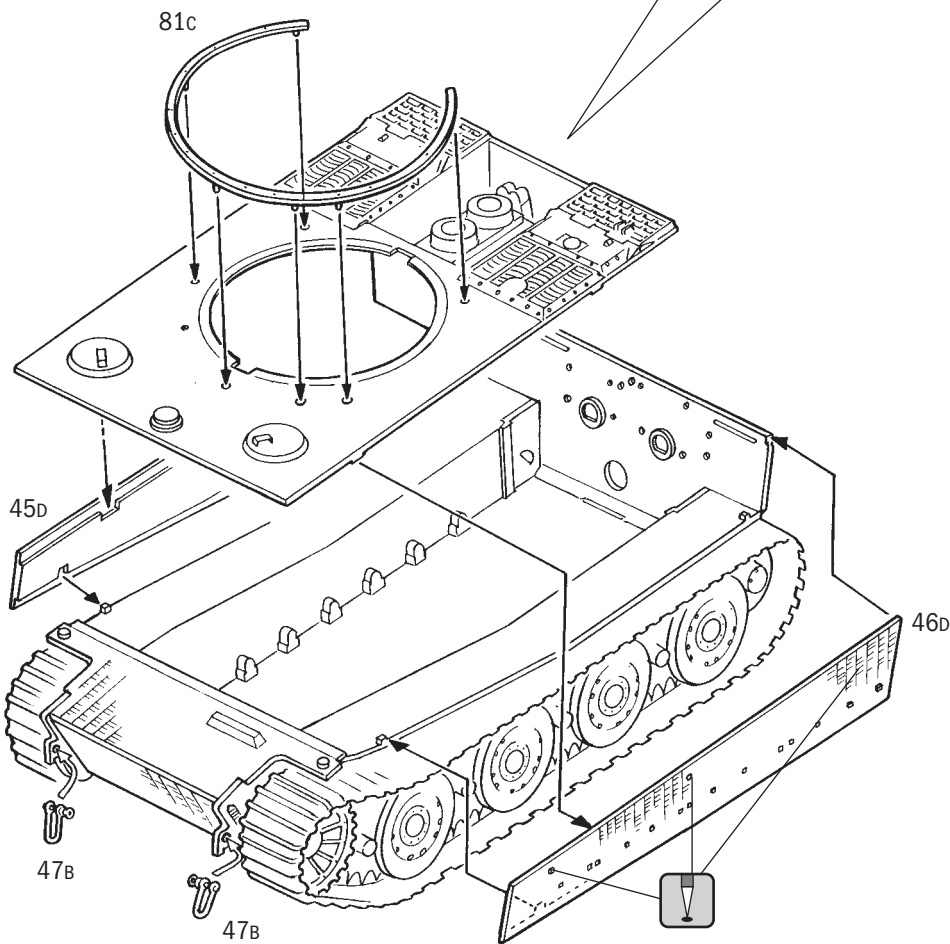
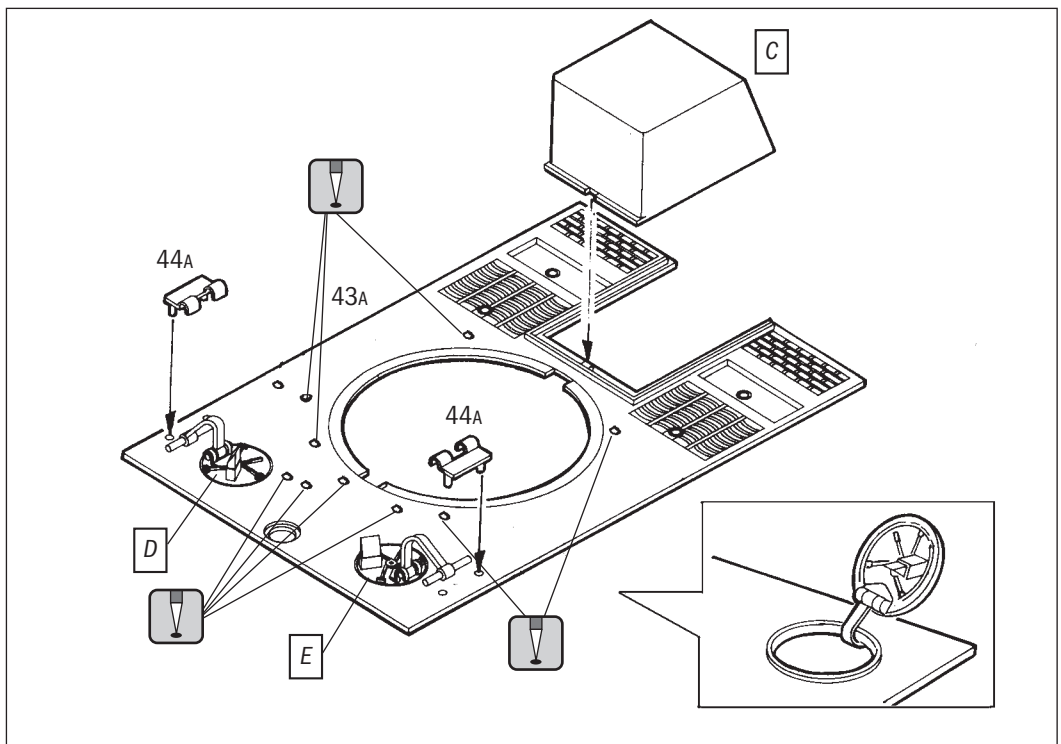
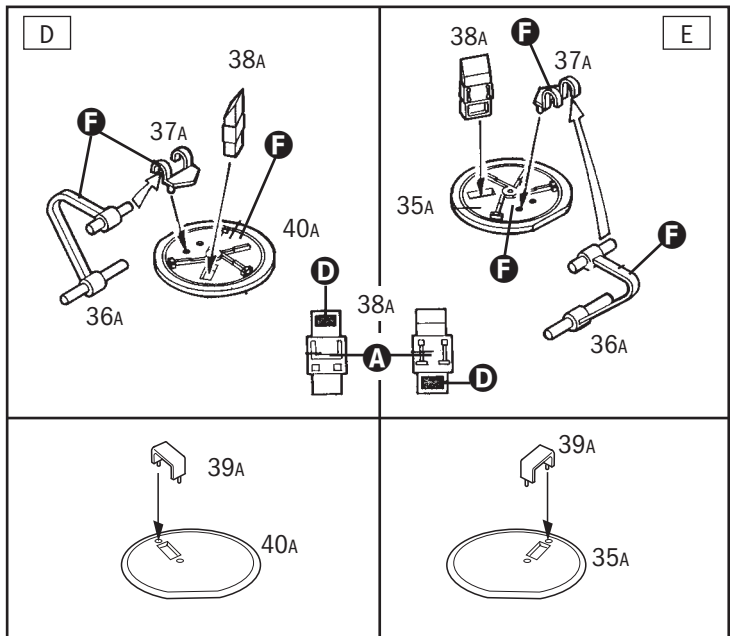
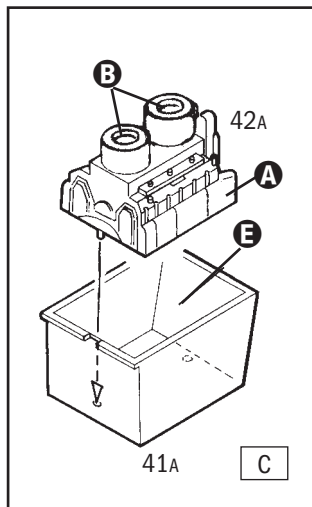

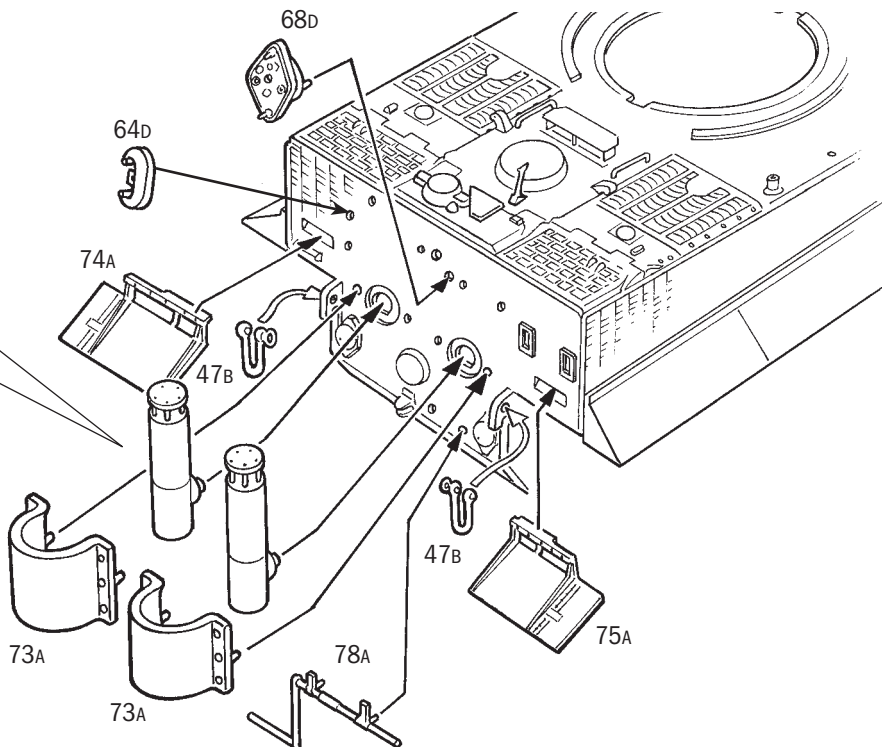
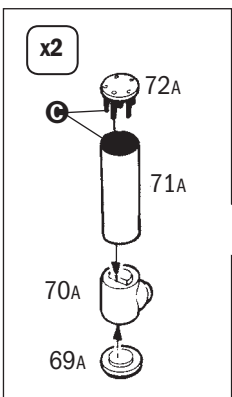
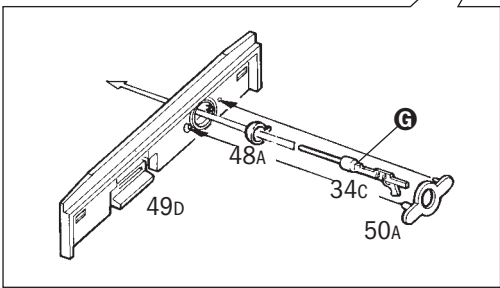
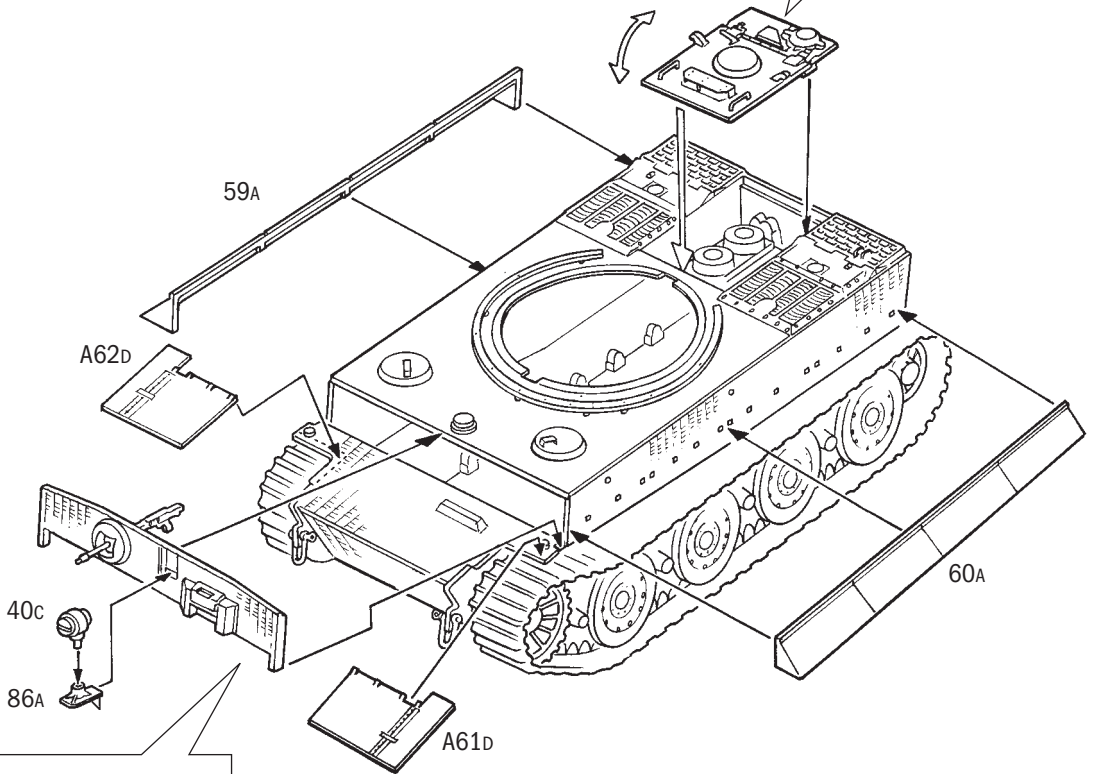
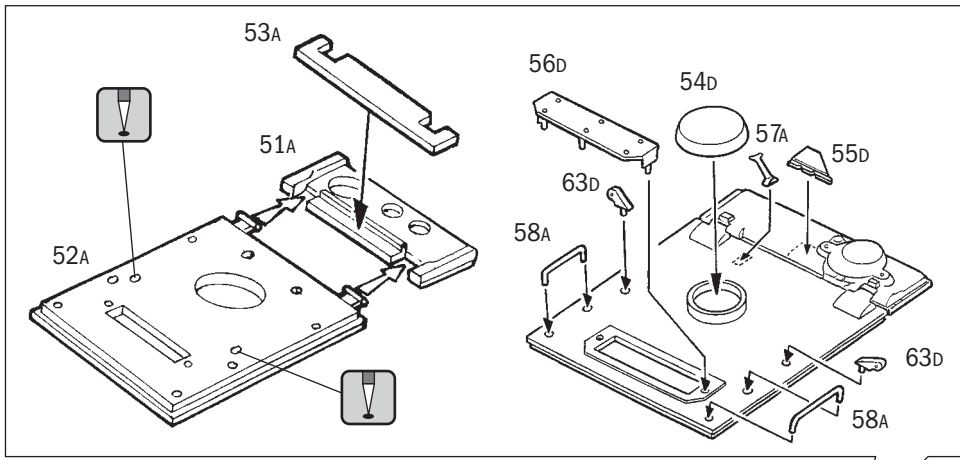

13

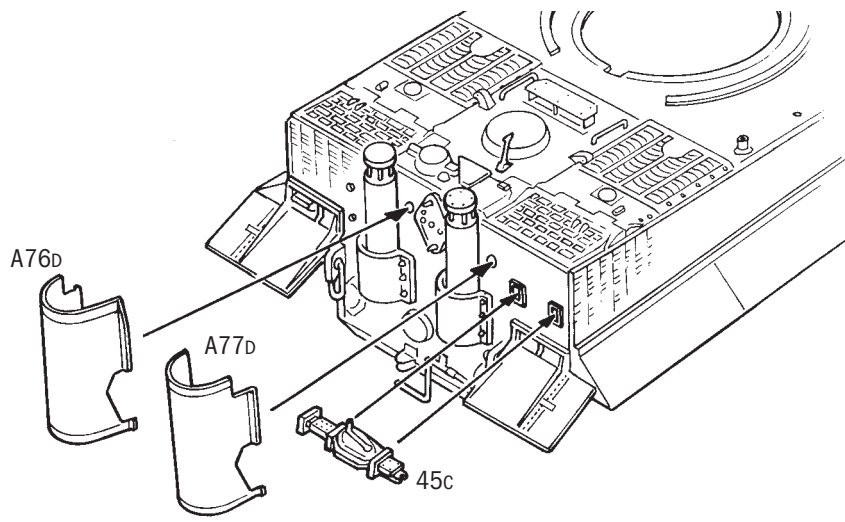

14

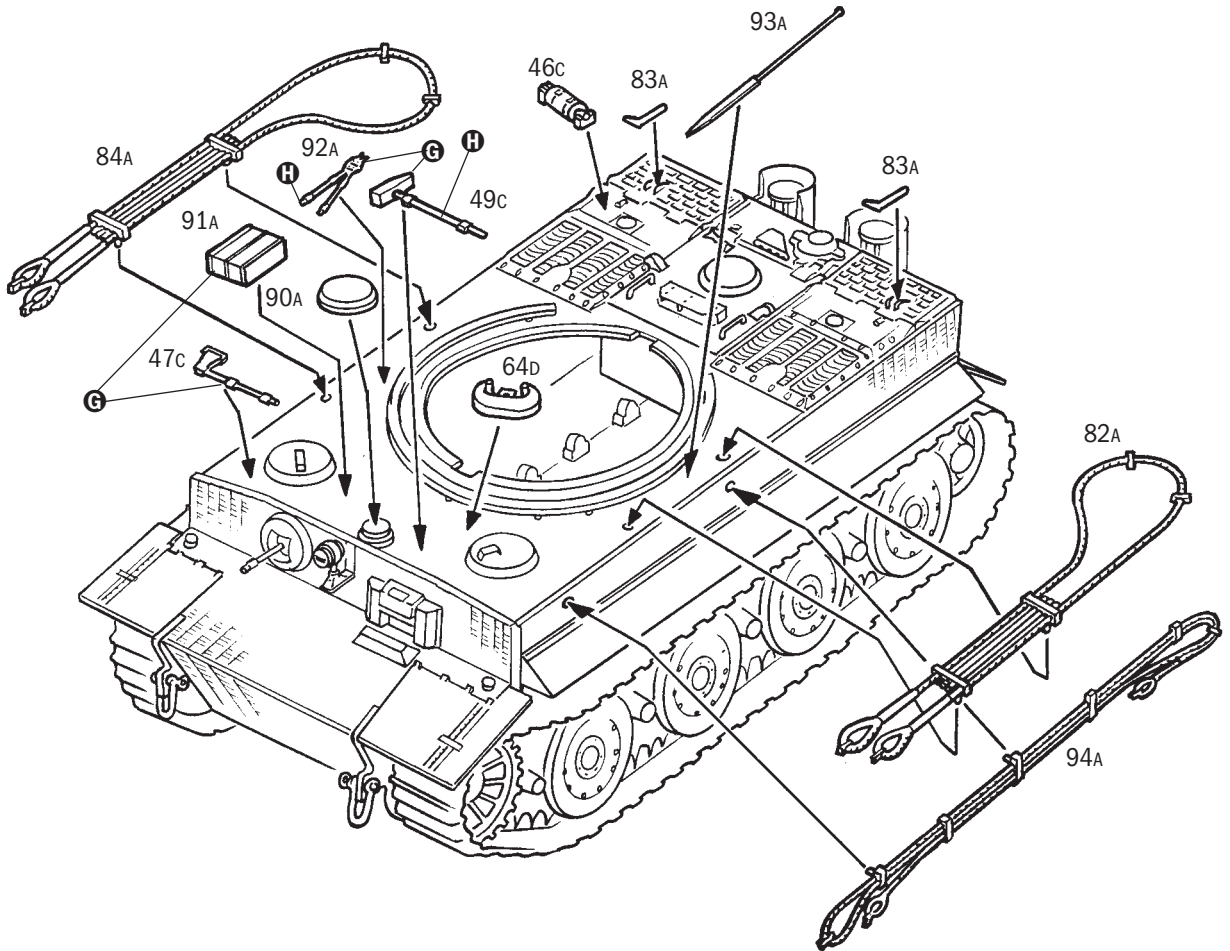

15

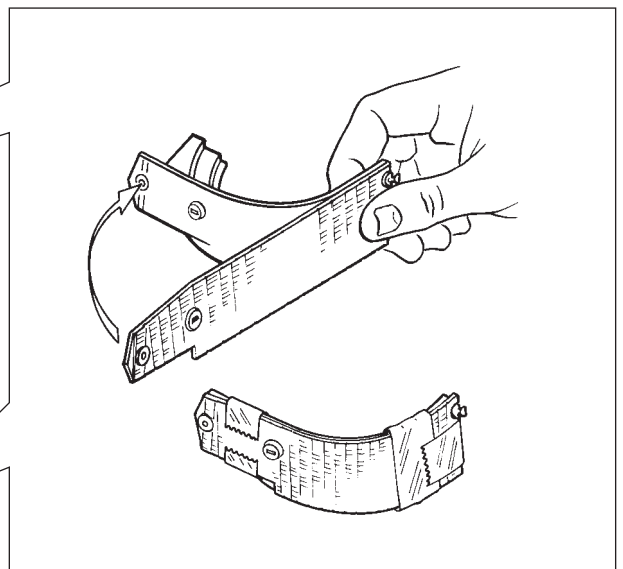
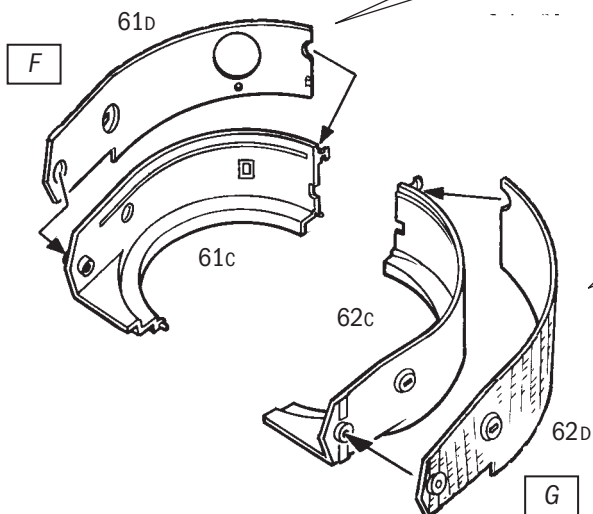

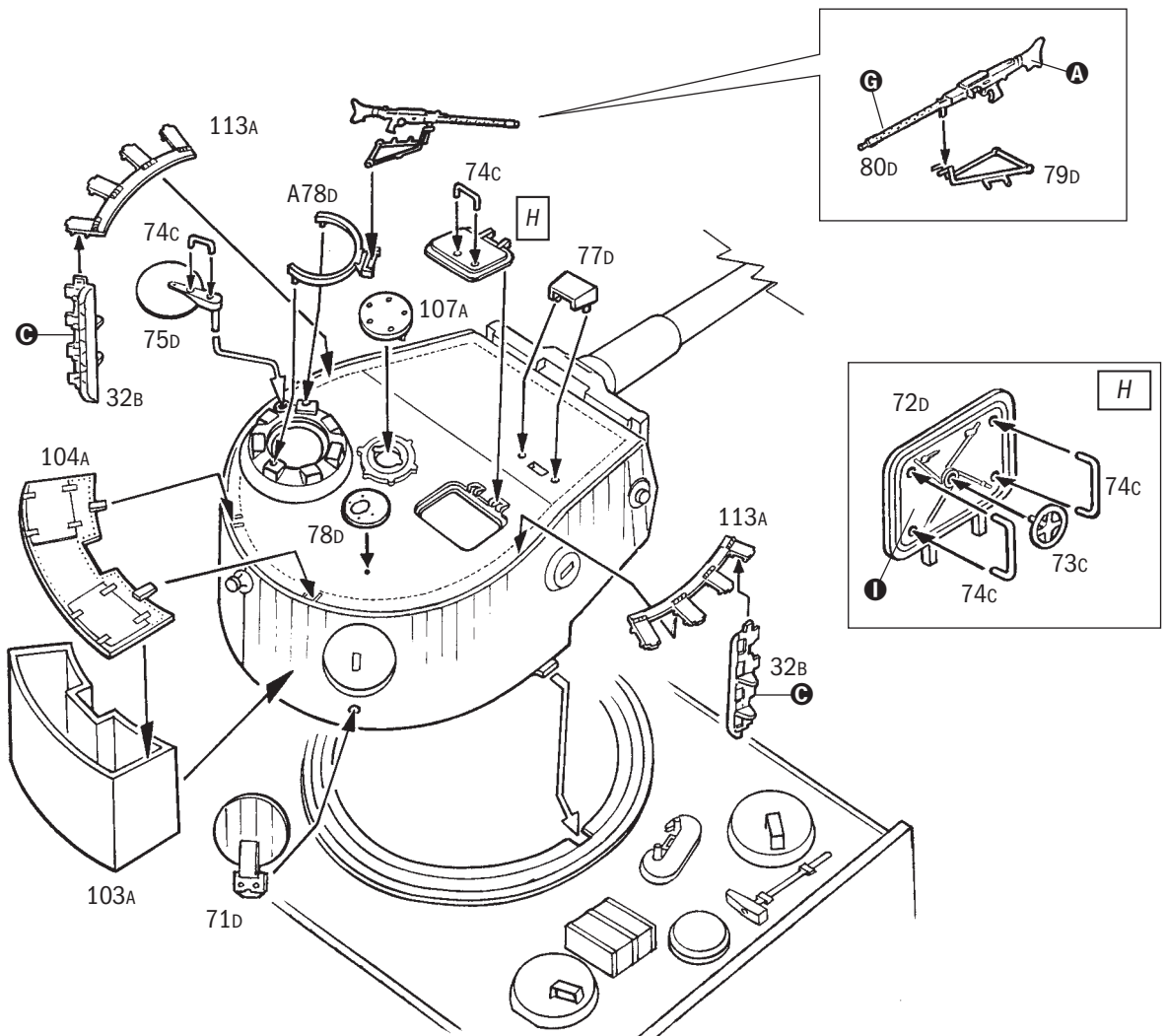
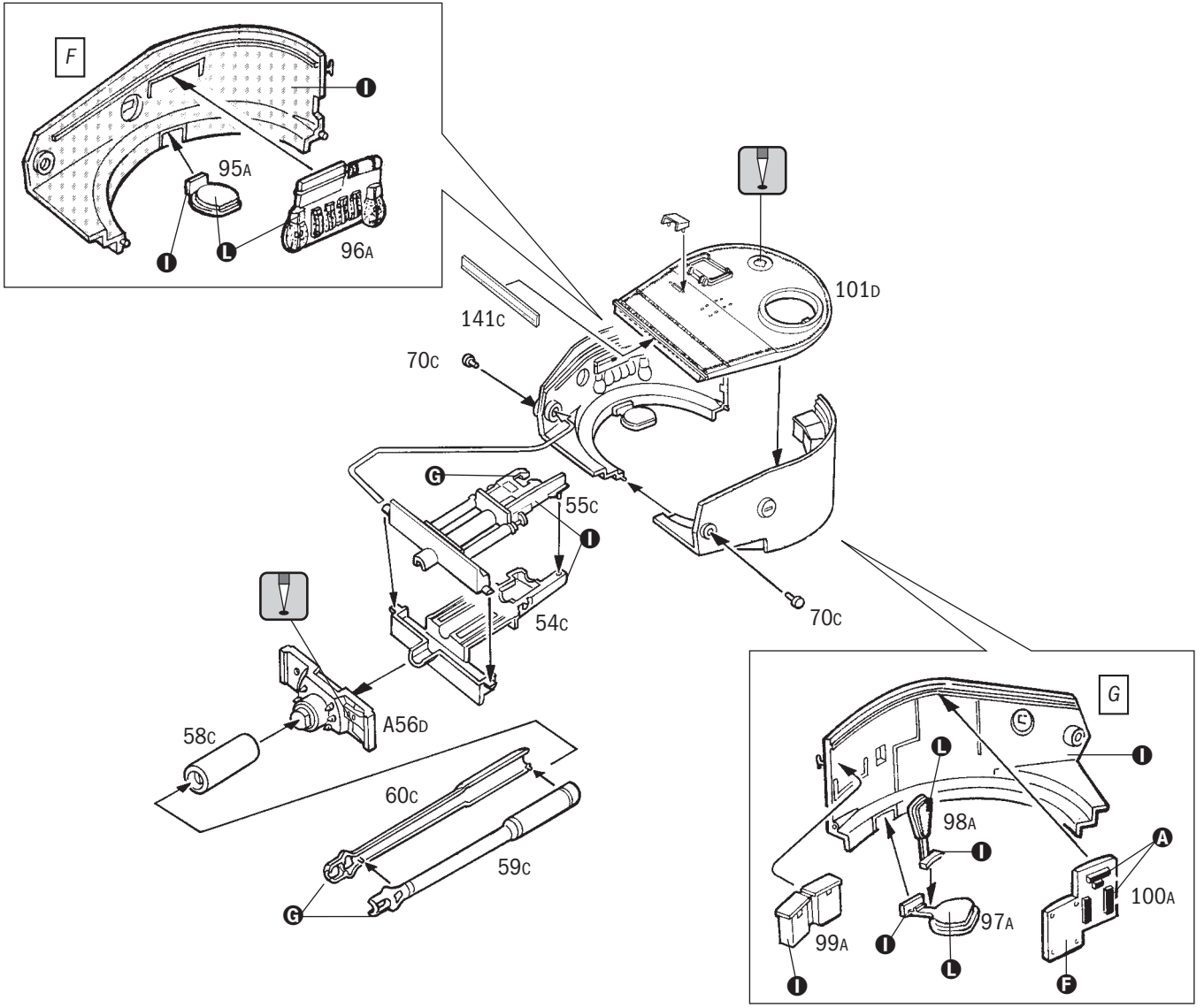

Istruzioni per l'applicazione delle decalcomanie. Ritagliare le decalcomanie occorrenti dal foglio, immergerle in un bicchiere di acqua pulita per circa 20", metterle in posizione sul modello e farle scivolare dalla carta: per una migliore aderenza comprimerle con una pezzuola pulita.

Direction for applying the decals: cut the required decals out of the sheet; dip the into a glass of clean water for about 20"; position the decals on the kit, letting them slide from the paper. For a better adhesion, press them by means of a clean rag.

Påsättning av decaler: klipp ut den decal som skall användas och doppa den i ett glas vatten under en 20". Sätt decalen på plats på modellen och låt den sakta glida av pappret. För att den skall sitta ordentligt, tryck till med en torr duk.

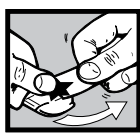

Anweisungen für Abziehbilder-Anbringung: Die benötigten Abziehbilder vom Blatt abschneiden, in ein Glas reines Wasser für etwa 20" eintauchen, auf das Modell legen und dann vom Papierbogen abnehmen. Um eine bessere Haftung zu erzielen, die Abziehbilder mit einem reinen Tuch andrücken.

Instruction pour l'application des décalcomanies. Couper les décalcomanies choisies et les plonger environ 20" dans un peu d'eau propre. Les placer sur le modèle en les faisant glisser de leur feuille et presser avec un morceau de chiffon pour éliminer les bulles d'air.

Instrucciones Para la aplicación de las calcomanías: cortar las requeridas, sumergirlas en un recipiente de agua limpia durante 20", colocar las calcomanías sobre el modelo, haciéndolas deslizar sobre el papel. Para una mejor adherencia, presionarlas con un trapío limpio.

Transfers: knip het benodigde deel uit, dempel et ca. 20" onder water, oud het transfer tegen het model en schuif het vanaf het papier op zijn plaats. Met een schoon doekje aandrukken.

指示: 必要な部分だけを切り取り、きれいな水に20分ほど浸して、模型に押し付け、紙から滑らせて貼ります。きれいな布で押しつけて、空気を抜きます。

Указания по применению декалей: Откройте нужную вам часть декали от общего листа, поместите ее на 20 минут в чистую воду, затем, выбрав необходимое место на модели, переводите туза изображение, сдвинув его с бумажной основы. Для лучшего прилипания промажьте декаль чистой тряпкой.

VERSION A: Pz. Kpfw. IVI Tiger I Ausf. E, german elite unit, Schwere Panzer Abteilung 101, Stab Kompanie, Gaumesnil, Normandy, August 1944.

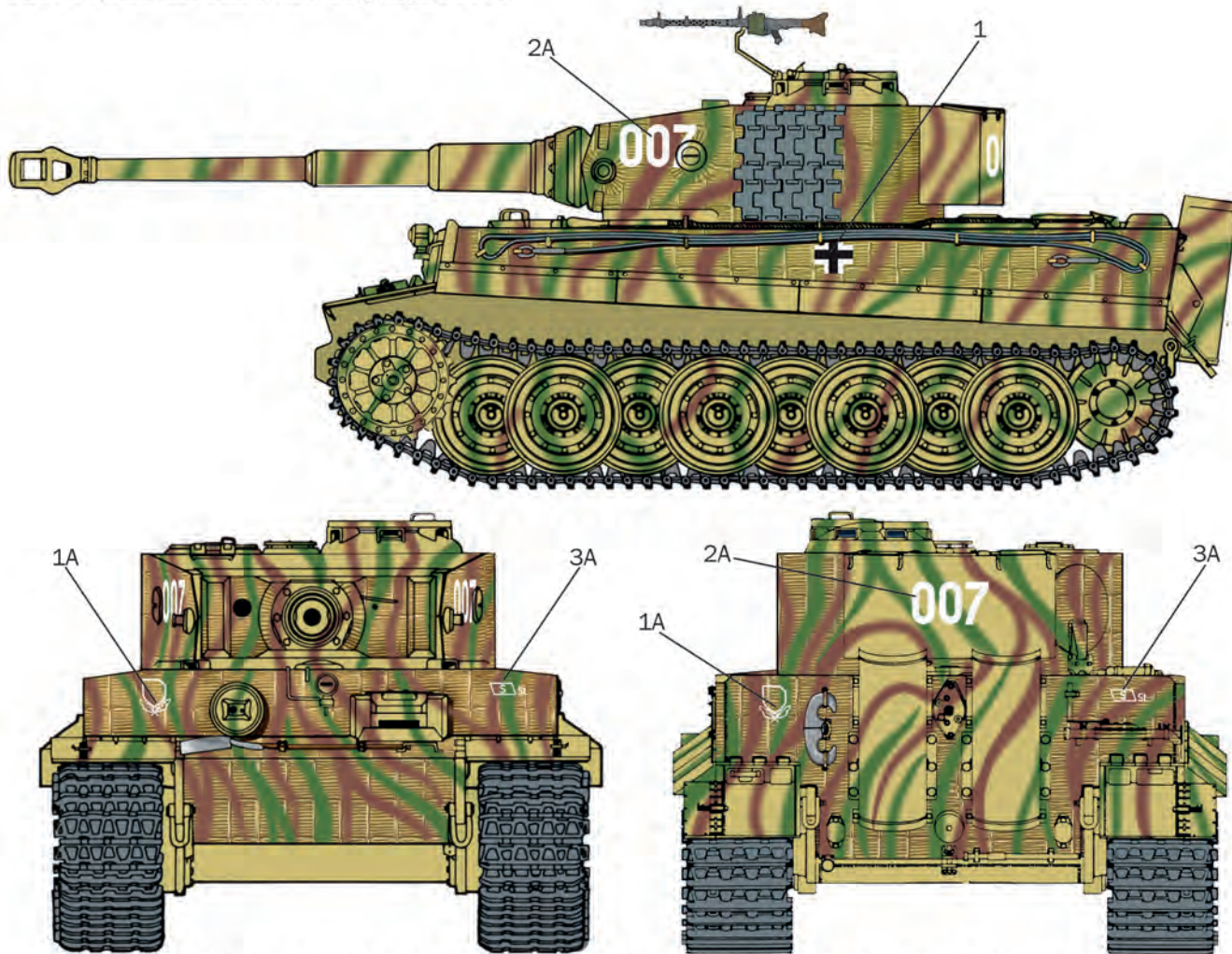

THE DECALS APPLIED ON THE LEFT SIDE ARE REPLICATED, UNLESS OTHERWISE INDICATED, ON THE RIGHT SIDE

VERSION B: Pz. Kpfw. IVI Tiger I Ausf. E, german elite unit, Schwere Panzer Abteilung 101, 2nd Companie, Villers-Bocage, Normandy, August 1944.

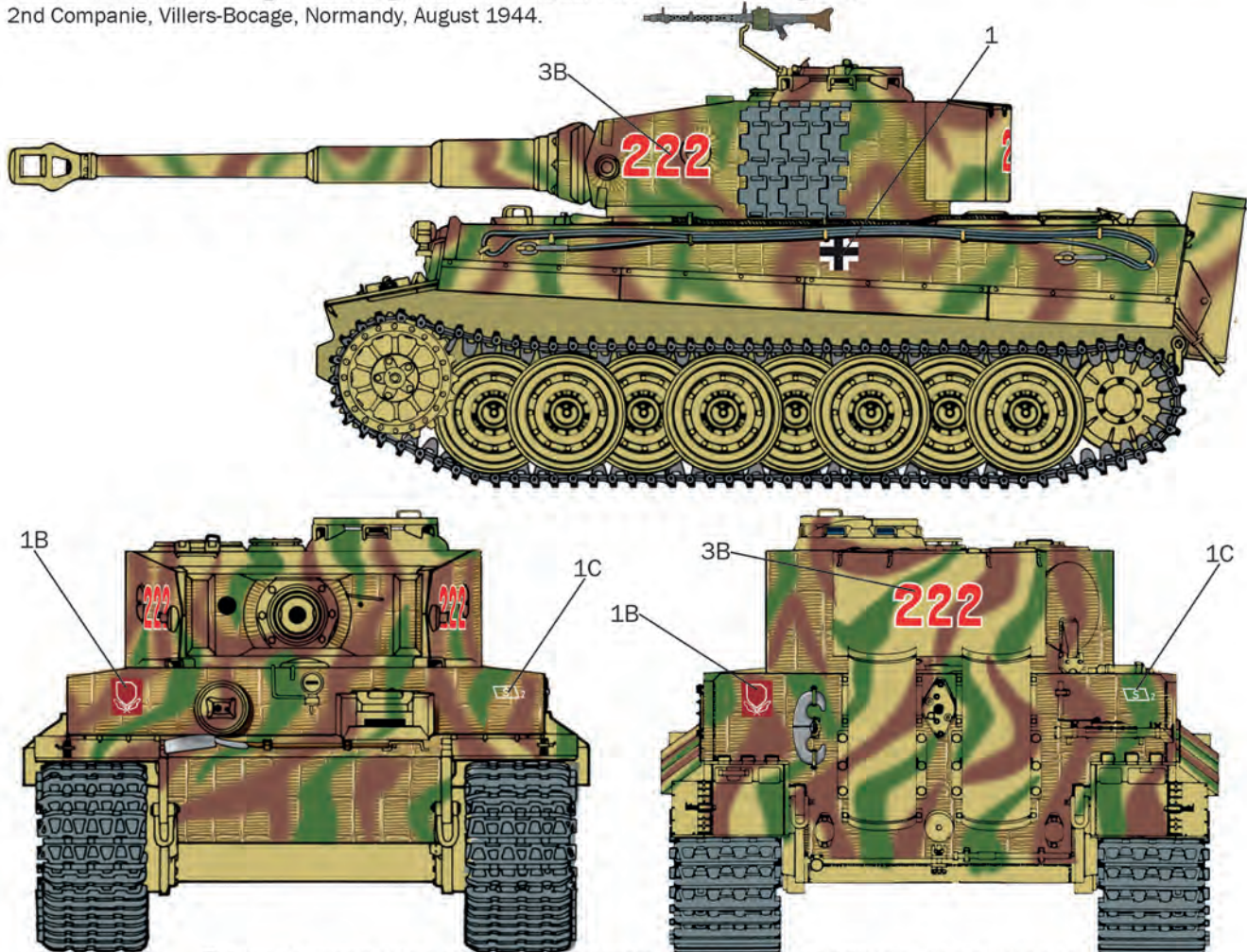

THE DECALS APPLIED ON THE LEFT SIDE ARE REPLICATED, UNLESS OTHERWISE INDICATED, ON THE RIGHT SIDE

Version C: Schwere Panzer Abteilung 503, 3rd Kompanie, Normandy, June 1944

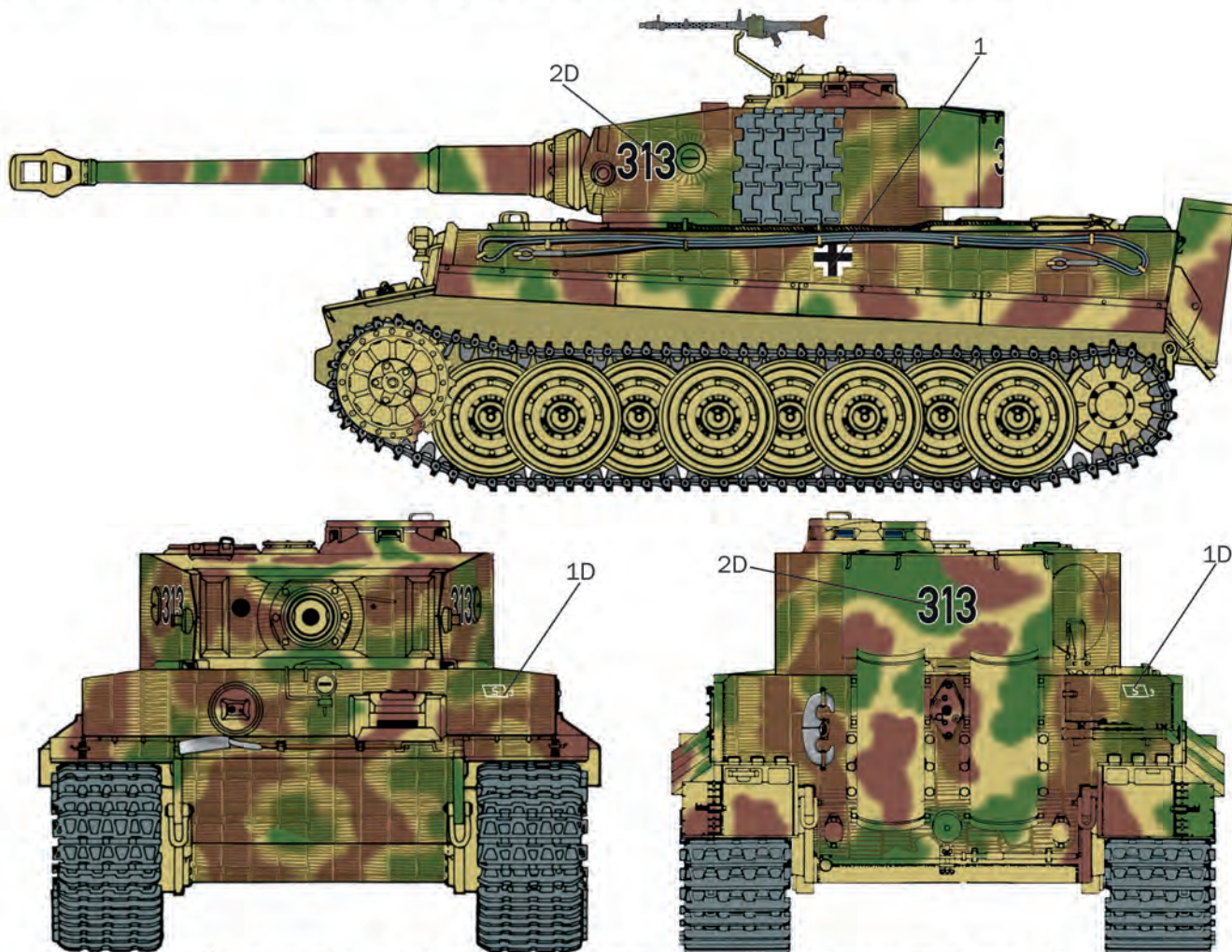

THE DECALS APPLIED ON THE LEFT SIDE ARE REPLICATED, UNLESS OTHERWISE INDICATED, ON THE RIGHT SIDE

Version D: Schwere Panzer Abteilung 102, 2nd Kompanie, Falaise area, Normandy, August 1944

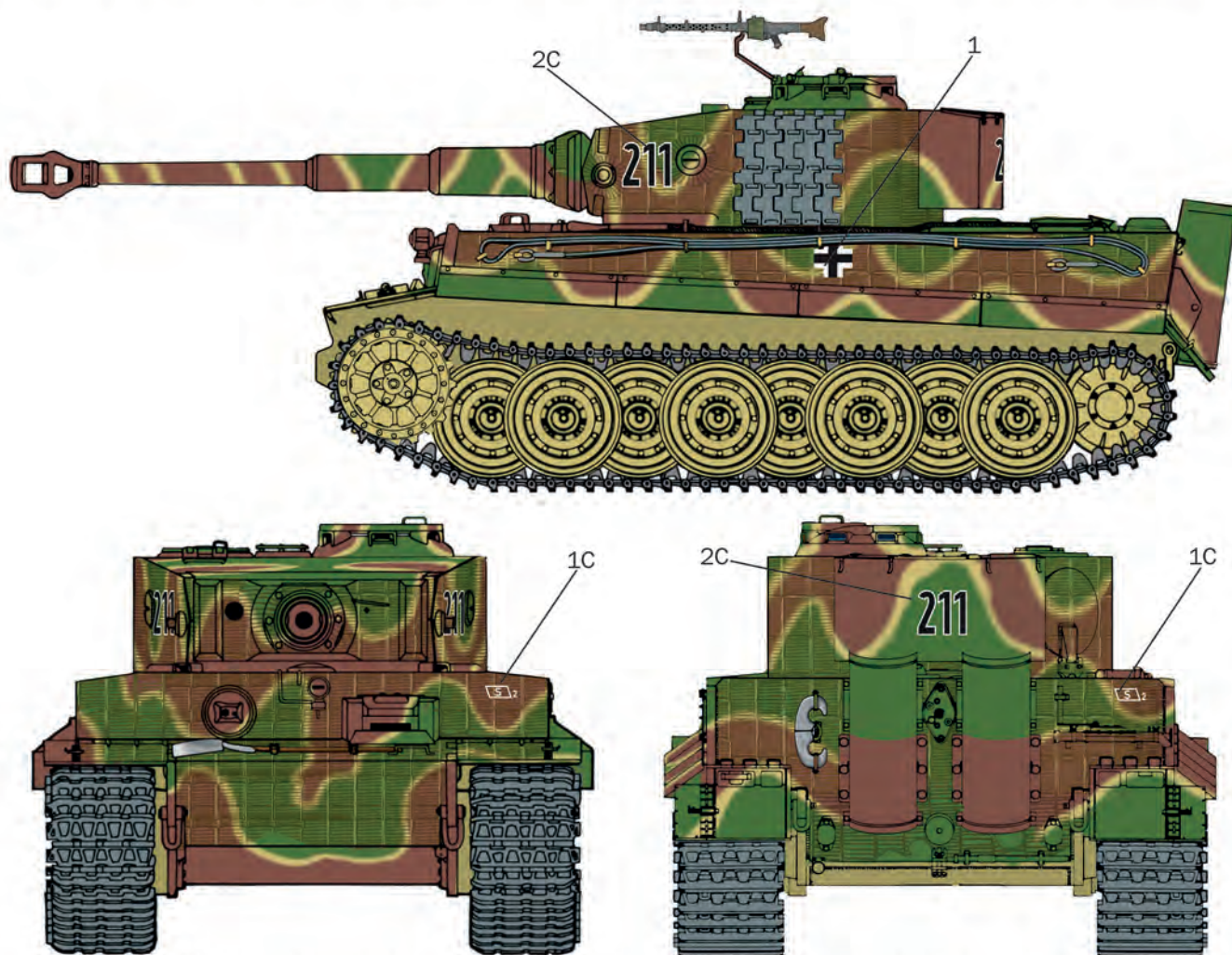

THE DECALS APPLIED ON THE LEFT SIDE ARE REPLICATED, UNLESS OTHERWISE INDICATED, ON THE RIGHT SIDE

 F Panzer Dunkelgelb 1943 F.S. 33440 4796AP	 F Panzer Olivgrün 1943 F.S. 34128 4798AP	 F Panzer Schokobraun RAL 8017 F.S. 30047 4797 AP	 MF Gun Metal F.S. 37200 4681AP	 F Rust F.S. 30109 4675AP
---	--	--	--	--



KIT No 6754 Scale 1:35 - Pz.Kpfw. V Tiger I Ausf. E late production

CONTACT OUR COSTUMER SERVICE ON WWW.ITALERI.COM

NAME
NOME
NAME
NOM
NOMBRE
NAAM

COUNTRY
NAZIONE
LAND
PAIS
PAIS
LAND

DATE OF BIRTH
DATA DI NASCITA
GEBURTSDATUM
DATE DE NAISSANCE
NACIDO/A EL
GEBORREDATUM

E-MAIL (*required)

PLACE OF PURCHASE
ACQUISTATO PRESSO
ORT DES KAUFES
LIEU D'ACHAT
LUGAR DE COMPRA
PLAATS VAN AANKOOP

- | | |
|---|--|
| <input type="checkbox"/> Retail Store
Negozio
Einzelhandel
Detailant
Detailista
Detailhandel | <input type="checkbox"/> Hyper Market
Grande Magazzino
Andere
Grande Surface
Gran Almacen
Hypermarket |
|---|--|

DEFECTIVE PARTS
PARTI DIFETTOSE
DEFEKTE TEILE
PIECES DEFECTUEUSES
PIEZAS DEFECTUOSAS
DEFECTE ONDERDELEN

ITALERI S.p.A.
Via Pradazzo, 6/B
40012 - Calderara di Reno (BO) ITALY
fax: 0039 51 726 459
e-mail: italeri@italeri.com
www.italeri.com