



Made in Italy

1:35 scale

No 6551

Kangaroo

EN

During the Africa campaign, the British Army used some Stuart light tanks, without the turrets, as armored personnel carriers or as artillery tractors. Later on, to overcome the shortage of armored vehicles, the Canadian General Guy Simonds ordered to the field workshops to remove the howitzers from the old M7 Priest and to convert them into infantry transport vehicles. Thanks to the positive results came out from the initiative among the Commonwealth troops, a lot of old tanks have been converted in "Kangaroo". Kangaroo was the nickname given to the modified vehicles able to perform the transportation of fully equipped soldiers directly close to the enemy line. The defensive armament could be vary and it depended on the availability of weapons as the .50 or .030 Browning machine guns and the Boys anti-tank rifle.

IT

Durante la campagna d' Africa gli Inglesi impiegarono alcuni carri Stuart privati della torretta come veicoli trasporto truppa o come trattori di artiglieria. Fu poi successivamente che per sopperire alla carenza di veicoli blindati che il Generale Canadese Guy Simonds ordinò alle officine campali la rimozione del cannone a dei vetusti semoventi M7 Priest per convertirli in veicoli adibiti al trasporto della fanteria. Il successo di questa operazione presto si diffuse tra tutte le truppe del Commonwealth e ben presto ogni carro armato obsoleto fu trasformato in Kangaroo, questo il nome dato a questo tipo di conversione, che permetteva il trasporto di soldati completamente equipaggiati e in assetto da combattimento direttamente in prima linea. L' armamento difensivo poteva variare a seconda della disponibilità con mitragliatrici Browning calibro .50 o calibro .30 fino al fucile controcarro Boys.

DE

Während des Afrikafeldzugs verwendeten die Engländer einige Panzer Stuart ohne Turm als Transportfahrzeuge für die Truppen oder als Artillerie-Zugmaschinen. Anschließend beauftragte der kanadische General Guy Simonds die Feldwerkstatt, die Kanone von den alten selbstfahrenden M7 Priest zu entfernen, um sie infolge des Mangels an gepanzerten Fahrzeugen in Fahrzeuge für den Transport der Infanterie umzubauen. Der Erfolg dieser Operation verbreitete sich schnell unter allen Truppen des Commonwealth und es dauerte nicht lange bis jeder überholte Panzer in Kangaroo umgewandelt wurde; so hieß der Umbau, der den Transport der vollständig ausgerüsteten Soldaten für den Kampf an der vordersten Front ermöglichte. Die Defensivwaffen bestanden je nach Verfügbarkeit aus Maschinengewehren Browning Kaliber .50, oder Kaliber .30, oder Panzerabwehrbüchsen Boys.

FR

Au cours de la campagne d'Afrique, les Anglais utilisèrent quelques chars Stuart, privés de la tourelle, comme véhicules de transport de troupes ou comme tracteurs d'artillerie. Ce fut par la suite que, pour faire face à l'insuffisance de véhicules blindés, le Général canadien Guy Simonds donna l'ordre aux ateliers de camp d'enlever le canon des automoteurs M7 Priest en mauvais état et de les convertir en véhicules pour le transport de l'infanterie. Le succès de cette opération se répandit rapidement parmi toutes les troupes du Commonwealth et bientôt, chaque char d'assaut désuet fut transformé en Kangaroo, nom donné à ce type de conversion qui permettait de transporter les soldats complètement équipés et prêts pour combattre directement en première ligne. L'armement défensif pouvait varier selon la disponibilité, avec des mitrailleuses Browning de calibre .50 ou de calibre .30 jusqu'au fusil antichar Boys.

ES

Durante la Campaña de África, los ingleses utilizaron algunos tanques Stuart sin torreta como vehículos de transporte de tropa o como tractores de artillería. Posteriormente, para suplir la carencia de vehículos blindados, el General canadiense Guy Simonds ordenó a los talleres de campo quitar el cañón a los viejos M7 Priest autopropulsados para convertirlos en vehículos destinados al transporte de la infantería. El éxito de esta operación se difundió rápidamente entre todas las tropas de la Commonwealth y muy pronto todos los tanques de guerra obsoletos fueron transformados en «Kangaroo» (este es el nombre que se ha dado a este tipo de vehículos), que permitían transportar soldados completamente equipados y listos para el combate directamente en primera línea. Según la disponibilidad, el armamento defensivo podía variar desde ametralladoras Browning calibre .50 o calibre .30 hasta fusiles antitanque Boys.

RU

Во время военных действий в Африке английские войска использовали несколько танков «Стюарт» со снятыми башнями для перевозки военных труп, или как тягачи для артиллерии. Позднее, для восполнения нехватки бронемашин, канадский генерал Гай Симондс приказал снять пушку с самоходных гаубиц M7 «Прист», чтобы переделать их в транспорт для перевозки пехоты. Успех этой операции быстро распространился среди войск Союзников, так что скоро каждый устаревший танк был переделан в «Кенгуру» - такое имя получила эта переделанная версия, позволяющая перевозить солдат в полной экипировке и вооружении прямо на передовую. Вооружение танка могло варьироваться, в зависимости от наличия, от пулемётов Browning калибра .50 или калибра .30 и до противотанкового ружья Boys.



EN WARNING: Model for adult modellers age 14 and over
IT ATTENZIONE: Modello per collezionisti adulti di età superiore ai 14 anni
FR ATTENTION: Modèle pour modélistes de 14 ans et plus.
DE ACHTUNG: Modellbausatz Für Modellbauer über 14 Jahre.
NL WAARSCHWING: Geschikt voor 14 jaar en ouder.
ES ATENCION: Modelo para modelistas mayores de 14 años.

EN ATTENTION - Useful advice!

Study the instructions carefully prior to assembly. Remove parts from frame with a sharp knife or a pair of scissor and trim away excess plastic. Do not pull off parts. Assemble the parts in numerical sequence. Use plastic cement ONLY and use cement sparingly to avoid damaging the model. Black arrows indicate parts to be glued together. White arrows indicate on which frame the parts must be assembled WITHOUT using cement. These letters (A - B - C...) indicate on which frame the parts will be found. Paint small parts before detaching them from frame. Remove paint where parts are to be cemented. Crossed out parts must not be used.

IT ATTENZIONE - Consigli utili!

Prima di iniziare il montaggio studiare attentamente il disegno. Staccare con molta cura i pezzi dalle stampe, usando un taglia-balsa oppure un pezzo di forbici e togliere con una piccola lima o con carta vetro fine eventuali sbavature. Mai staccare i pezzi con le mani. Montarli seguendo l'ordine delle numerazione delle tavole. Eliminare dalla stampata il numero del pezzo appena montato facendogli sopra una croce. Le frecce nere indicano i pezzi da incollare, le frecce bianche indicano i pezzi da montare senza colla. Usare solo colla per polistirolo. Le lettere (A - B - C...) ai lati dei numeri indicano la stampata ove si trova il pezzo da montare. I pezzi sbarrati da una croce non sono da utilizzare.

DE ACHTUNG - Ein nützlicher Rat!

Vor der Montage die Zeichnung aufmerksam studieren. Die einzelnen Montageteile mit einem Messer oder einer Schere vom Spritzling sorgfältig entfernen. Eventuelle Grate werden mit einer Klinge oder feinem Schmirgelpapier beseitigt. Keinesfalls die Montageteile mit den Händen entfernen. Bei der Montage der Tafelnummerierung folgen. Pfeile zeigen die zu klebenden Teile während die weissen Pfeile die ohne Leim zu montierenden Teile anzeigen. Bitte nur Plastikklebstoff verwenden. Die Buchstaben (A - B - C...) neben den Nummern zeigen auf welchem Spritzling der zu montierende Teil zu finden ist. Die mit einem Kreuz markierten Teile sind nicht zu verwenden.

FR ATTENTION - Conseils utiles!

Avant de commencer le montage, étudier attentivement le dessin. Détacher avec beaucoup de soin les morceaux des moules en usant un couteau ou bien un pair de ciseaux et couper avec une petite lame avec de papier de verre fin ébarbagés éventuels. Jamais détacher les morceaux avec les mains. Monter les en suivant l'ordre de la numération des tables. Eliminer de la moule le numéro de la pièce qui vient d'être montée, en le bifant avec une croix. Les flèches noires indiquent les pièces à coller, les flèches blanches indiquent les pièces à monter sans colle. Employer seulement de la colle pour polystyrol. Les lettres (A - B - C...) aux côtés des numéros indiquent la moule où se trouve la pièces à monter. Les pièces marquées par une croix ne sont pas à utiliser.

ES ATENCION - Consejos útiles!

Estudiar las instrucciones cuidadosamente antes de comenzar el montaje. Separar las piezas de las bandejas con un cuchillo afilado o un par de tijeras y retirar el exceso de plástico o rebaje. No arrancar las piezas. Montar las piezas en orden numérico. Utilizar SOLAMENTE pegamento para plástico y en poca cantidad para evitar que se dane el modelo. Las flechas negras indican las piezas que se deben pegar juntas. Las flechas blancas indican las piezas que deben ensamblarse SIN usar pegamento. Las letras (A - B - C...) indican en que bandeja se encuentran las piezas. Pintar las piezas pequeñas antes de separarlas de la bandeja. Retirar la pintura de los lugares por donde se deben pegar las piezas.

RU ПРЕДУПРЕЖДЕНИЕ - важные!

ПЕРЕД ТЕМ, КАК ПРИСТУПИТЬ К СБОРКЕ, ВНИМАТЕЛЬНО ИЗУЧИТЬ ЧЕРТЕЖ. ОЧЕНЬ ОСТОРОЖНО ОТСОЕДИНИТЬ РАСПЕЧАТАННЫЕ ЭЛЕМЕНТЫ, ИСПОЛЬЗОВАТЬ ДЛЯ ЭТОГО КАНАЦЕЛЮЩИЙ НОЖ ИЛИ ПАРУ КОНИКОВ, СНИТЬ НЕРОВНОСТИ С ПОМОЩЬЮ ТОНКОГО ЛЕЗВИЯ ИЛИ С ПОМОЩЬЮ АБРАЗИВНОЙ ВЛАКНЫ. НЕ ОТСОЕДИНЯТЬ ЭЛЕМЕНТЫ РУКАМИ. ВЫПОЛНИТЬ СБОРУ СОГЛАСНО ПОРЯДКУ НУМЕРАЦИИ ТАБЕЛ, УДАЛИТЬ ИЗ СТРОКА ТОЛЬКО ТО ЧТО СБОРЯННУЮ ДЕТАЛЬ, ПЕРЕЧЕРЧИВАЯ ЕЕ ЧЕРНЫЕ СТРЕЛКИ. УКАЗЫВАЮТ ДЕТАЛИ ДЛЯ СБОРКИ БЕЛЫЕ СТРЕЛКИ. УКАЗЫВАЮТ ДЕТАЛИ, КОТОРЫЕ СОБИРАЮТСЯ БЕЗ КЛЕЯ. ИСПОЛЬЗОВАТЬ ТОЛЬКО КЛЕЙ ДЛЯ ПЕНОПЛИСТА. ВКЛЮЧИТЕ (A - B - C...) НА ПРОТИВОНАВЕРХНЮЮ СТОРОНУ УКАЗЫВАЮТ ЛИСТ, ГДЕ НАХОДИТСЯ ДЕТАЛЬ. ПЕРЕЧЕРЧЕННЫЕ ДЕТАЛИ НЕ ИСПОЛЬЗОВАТЬ.





A

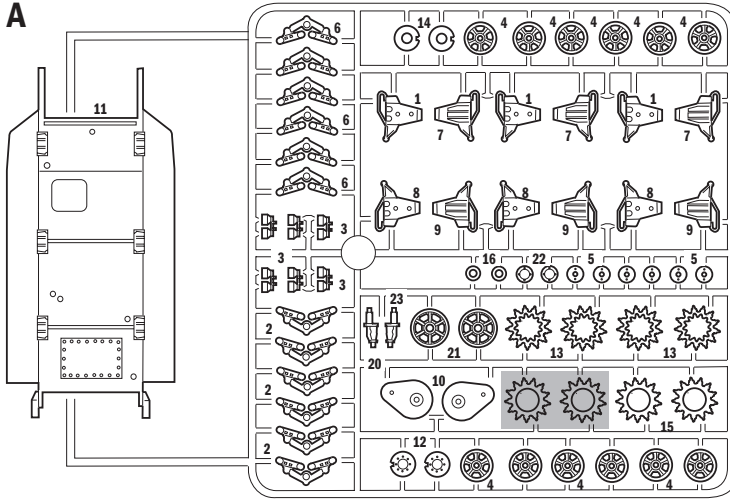

SUGGESTED COLORS

- A**
FLAT BLACK
F.S.37038
Italeri AcrylicPaint - **4768AP**
- C**
FLAT WHITE
F.S.37875
Italeri AcrylicPaint - **4769AP**
- E**
FLAT OLIVE DRAB
F.S.34087
Italeri AcrylicPaint - **4728AP**
- G**
GLOSS RED
F.S.11302
Italeri AcrylicPaint - **4605AP**

- B**
METAL FLAT STEEL
F.S.37178
Italeri AcrylicPaint - **4679AP**
- D**
METAL GLOSS SILVER
F.S.17178
Italeri AcrylicPaint - **4678AP**
- F**
FLAT WOOD
F.S.30257
Italeri AcrylicPaint - **4673AP**

B

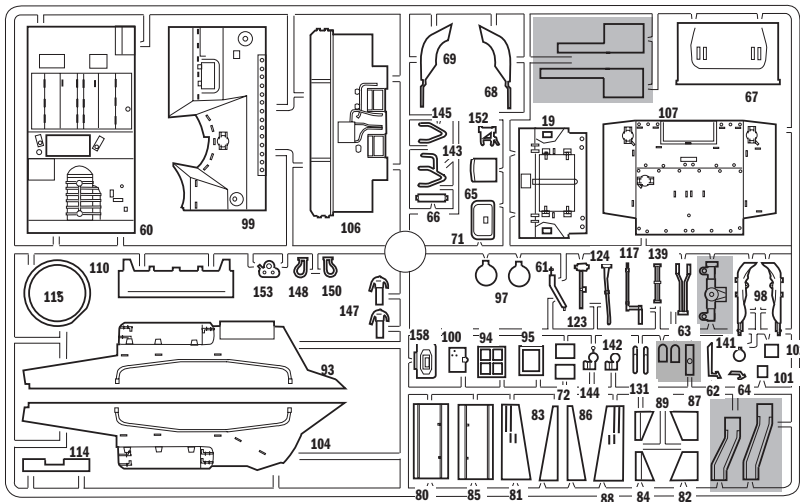

C

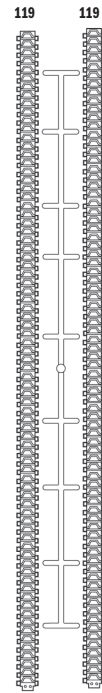

D

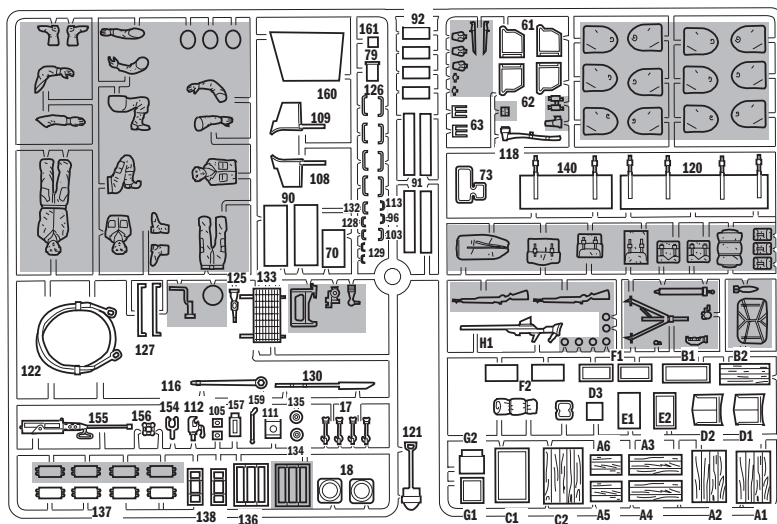

Separare
Cut
Retirer
Entfernen
Separar
Gesneden



Parti da non utilizzare
Parts not for use
Pièces à ne pas utiliser
Telle werden nicht verwenden
Partes a no utilizar
Onderdelen niet te gebruiken





1

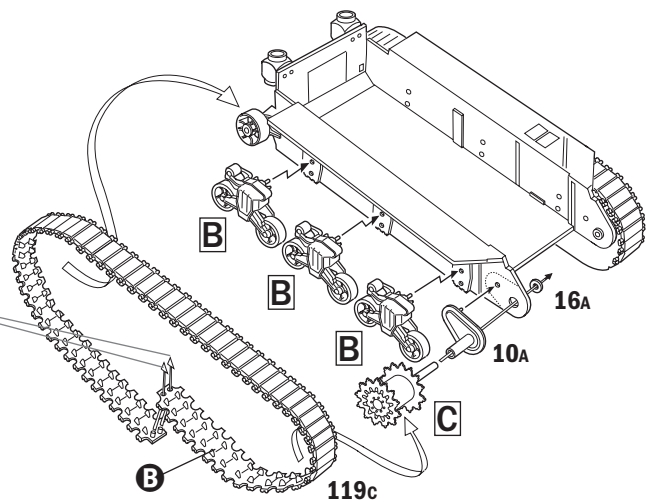
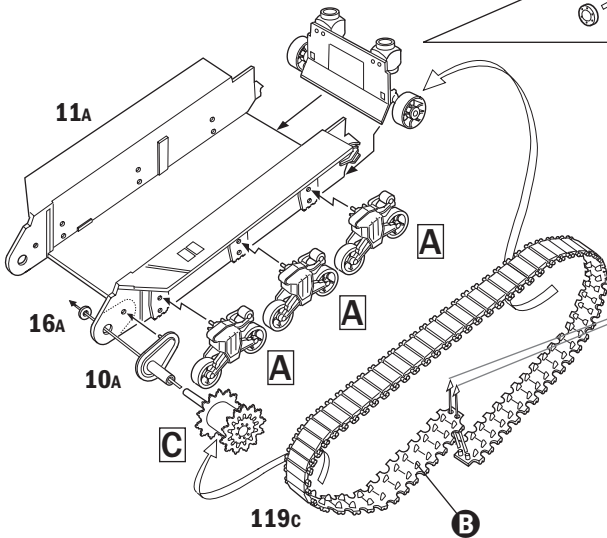
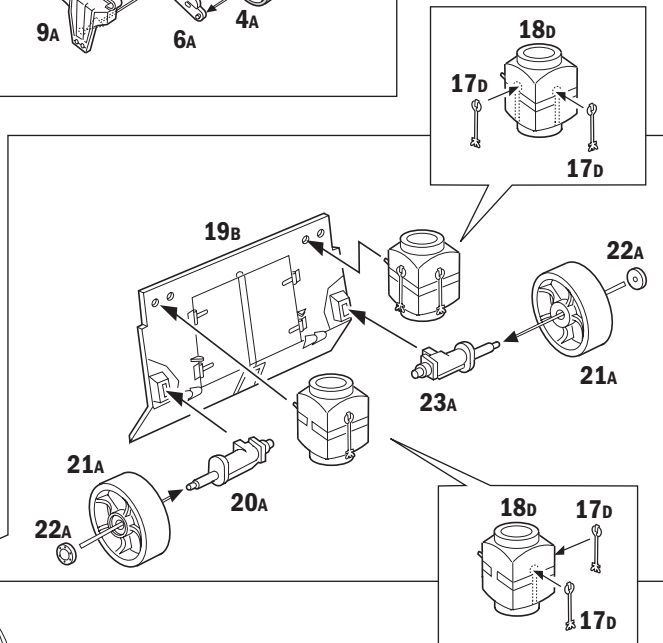
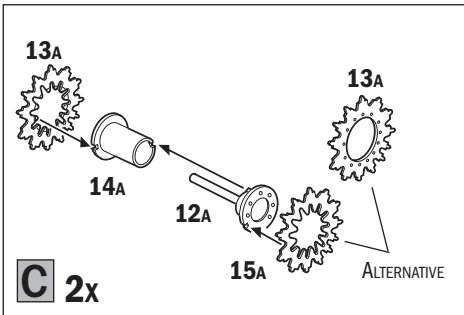
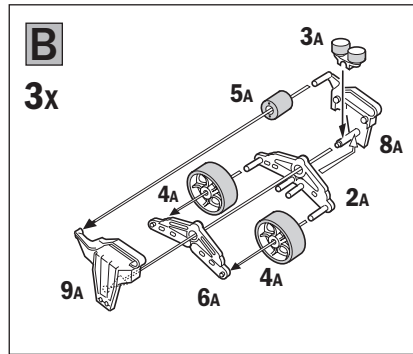
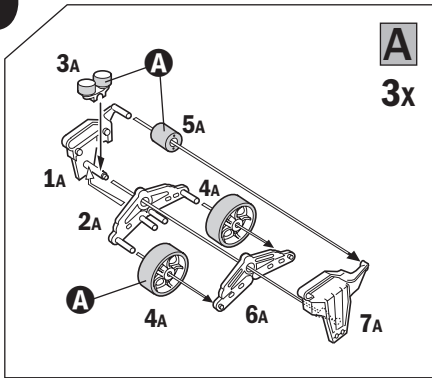



2

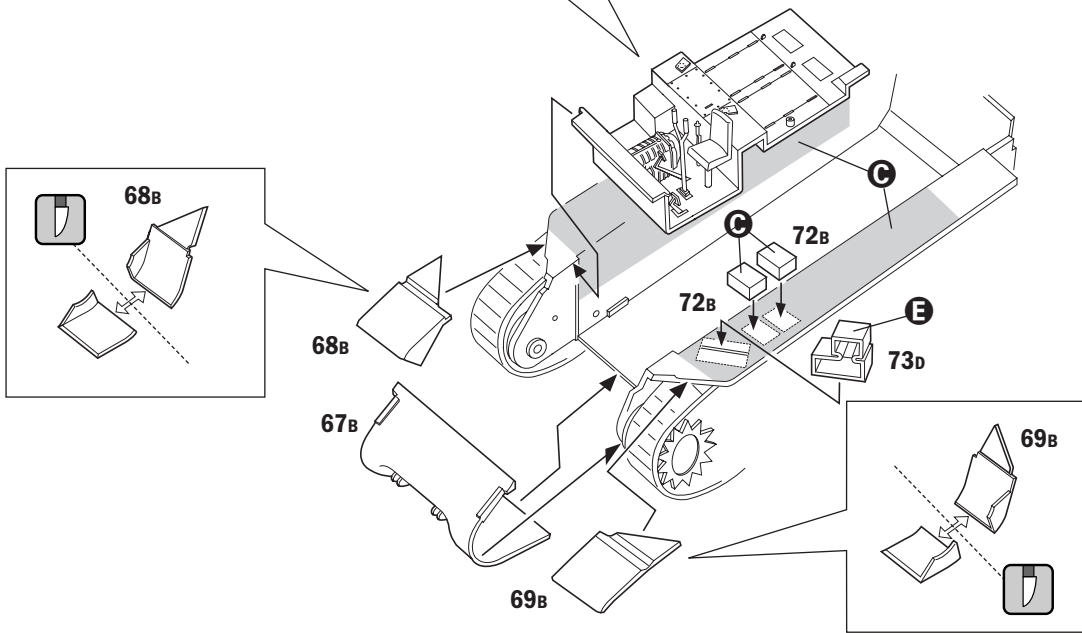
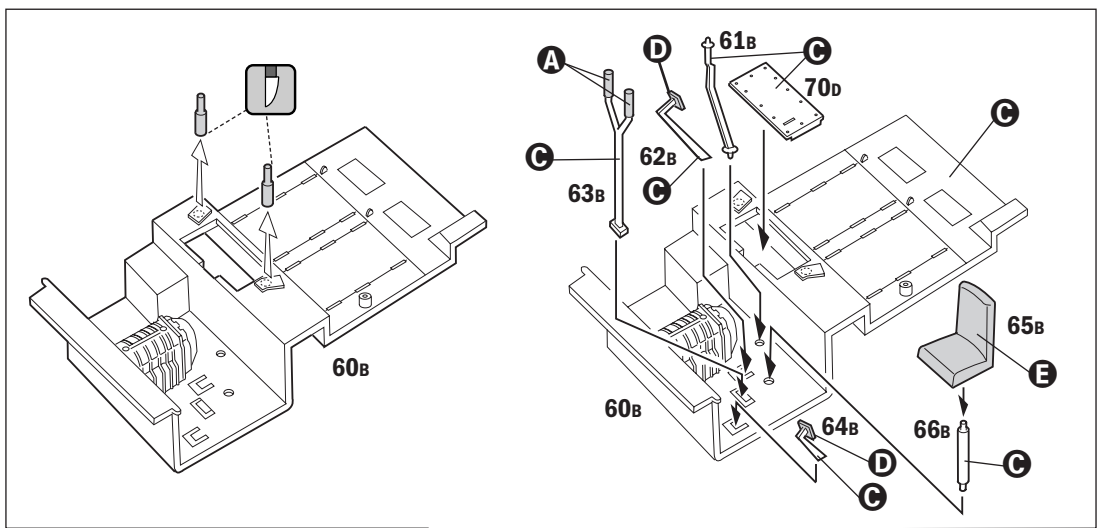

3

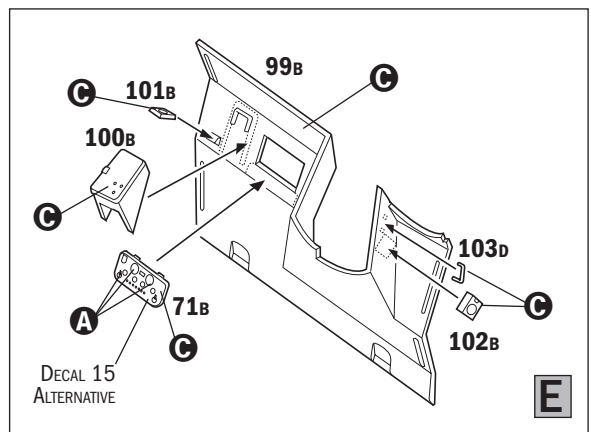
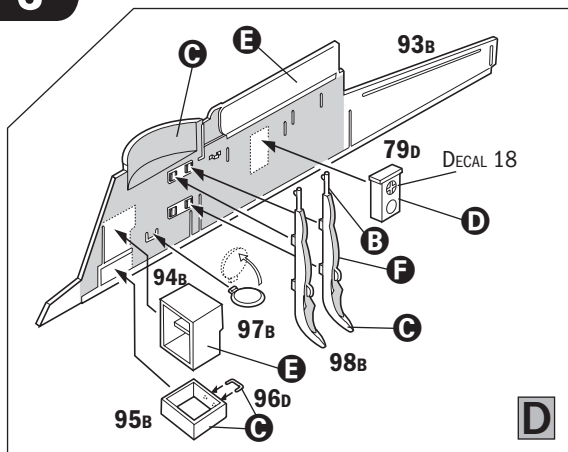



4

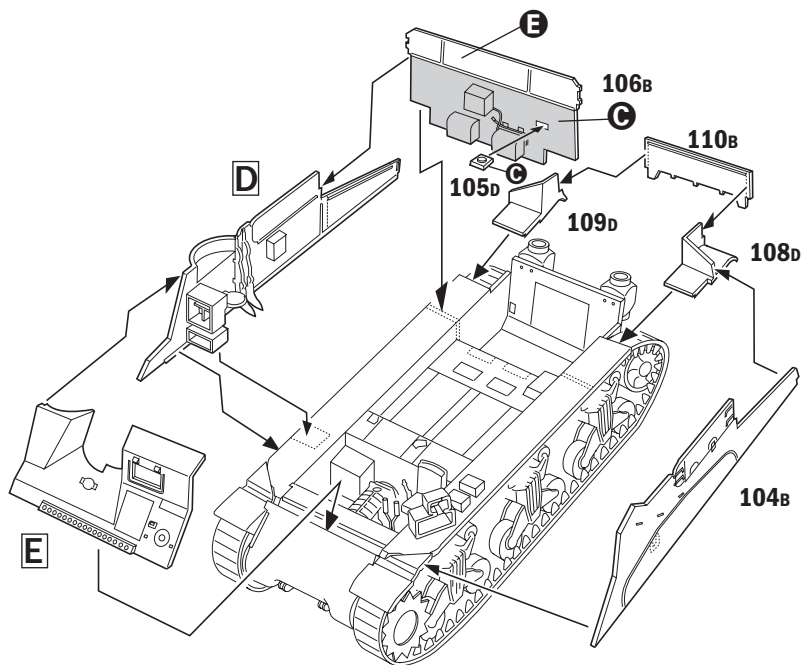

5

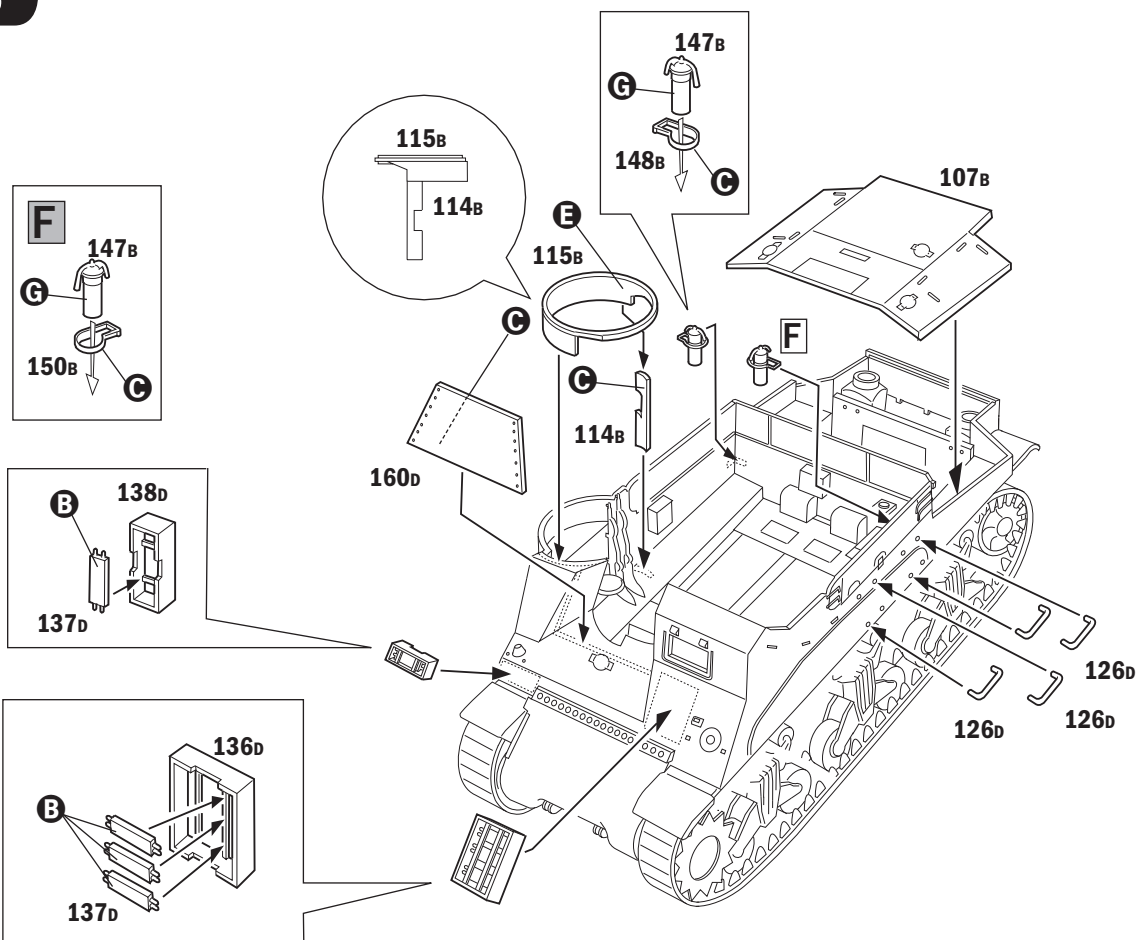



6

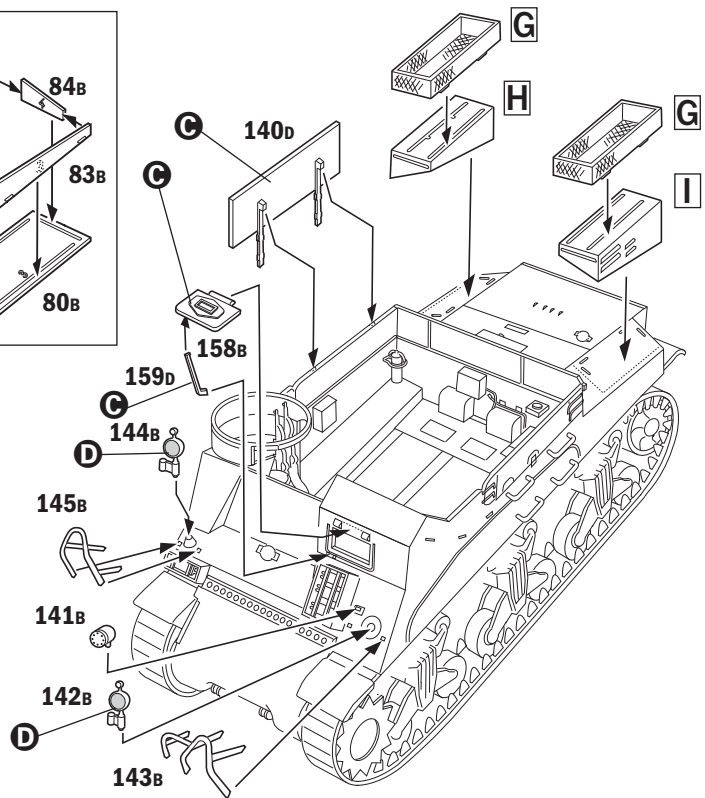
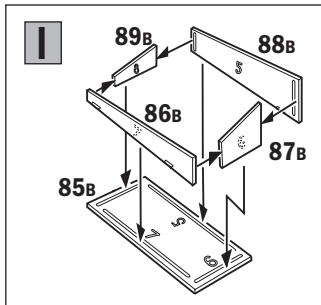
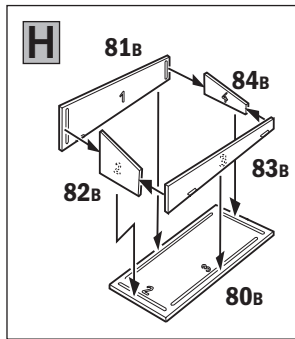
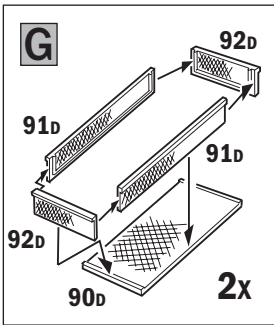

7

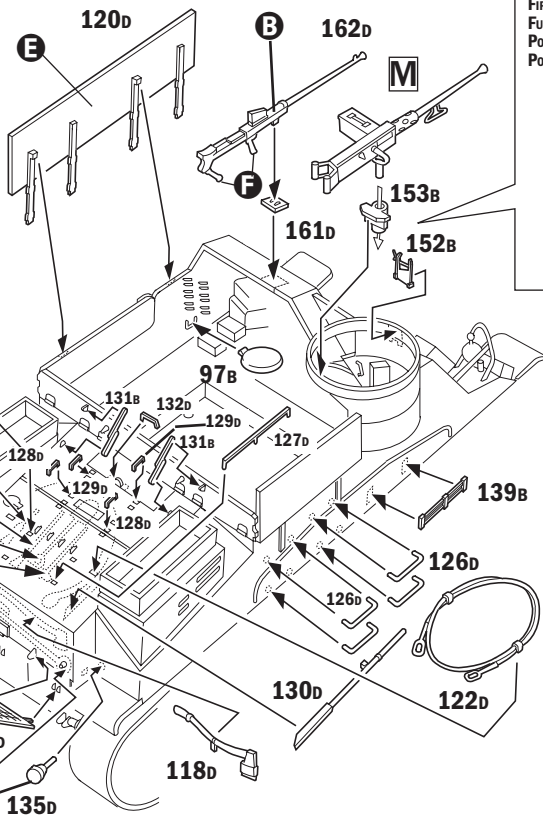
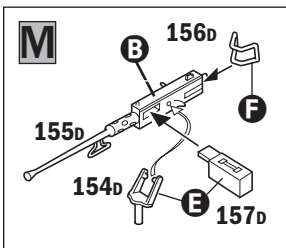

FIRING POSITION
 FUERSTELLUNG
 POSIZIONE DI FUOCO
 POSITION DE FEU

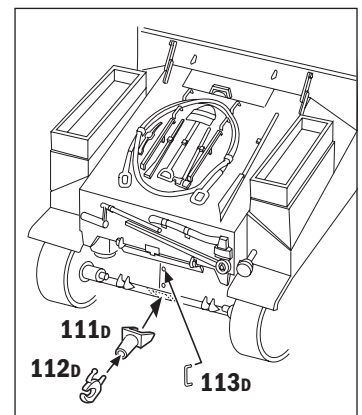

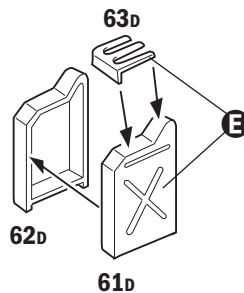
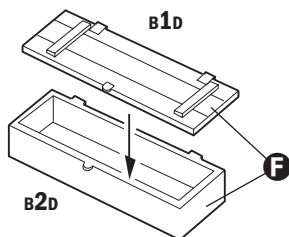
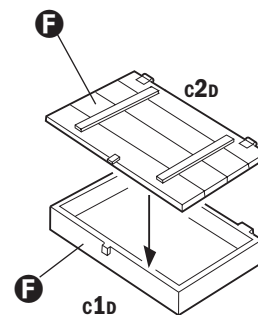
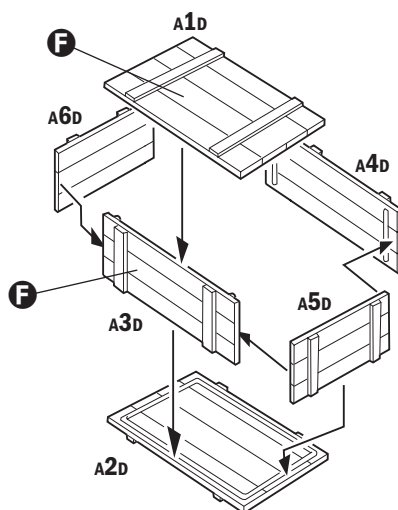
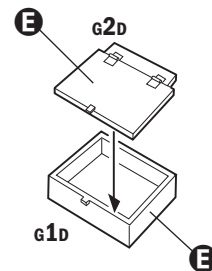
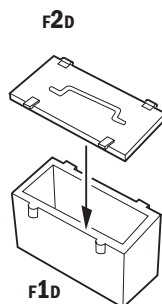
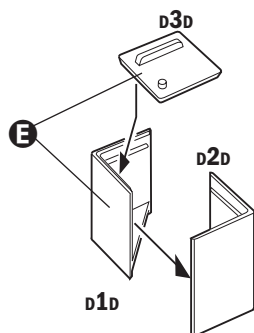

Istruzioni per l'applicazione delle decalcomanie. Ritagliare le decalcomanie occorrenti dal foglio, immergerle in un bicchiere di acqua pulita per circa 20", metterle in posizione sul modello e farle scivolare dalla carta: per una migliore aderenza comprimerle con una pezuola pulita.

Direction for applying the decals: cut the required decals out of the sheet; dip the into a glass of clean water for about 20"; position the decals on the kit, letting them slide from the paper. For a better adesion, press them by means of a clean rag.

Påsättning av decaler: klipp ut den decal som skall användas och doppa den i ett glas vatten under en 20". Sätt decalen på plats på modellen och låt den sakta glida av pappret. För att den skall sitta ordentligt, tryck till med en torr dik.



Anweisungen für Abziehbilder-Anbringung: Die benötigten Abziehbilder vom Blatt abscheiden, in ein Glas reines Wasser für etwa 20" eintauchen, auf das Modell legen und dann vom Papierbogen abnehmen. Um eine bessere Haftung zu erzielen, die Abziehbilder mit einem reinen Tuch andrücken.

Instruction pour l'application des décalcomanies. Couper les décalcomanies choisies et les plonger environ 20" dans un peu d'eau propre. Les placer sur le modèle en les faisant glisser de leur feuille et presser avec un morceau de chiffon pour éliminer les bulles d'air.

Instrucciones Para la aplicación de las calcomanías: cortar las requeridas, sumergirlas en un recipiente de agua limpia durante 20", colocar las calcomanías sobre el modelo, haciéndolas deslizar sobre el papel. Para una mejor adherencia, presionarlas con un trapito limpio.

Transfers: knip het benodigde deel uit, dempel et ca. 20" onder water, oudt het transfer tegen het model en schuif het vanaf het papier op zijn plaats. Met een schoon doekje aandrukken.

デカール使用法 台紙から、それぞれのマークを切り取り、乾燥した状態で、引き上げます。マークをすべらすようにして台紙からとり、指定の位置にはってください。やわらかな布でマークを押して気泡を取ってください。マーク面には、かわくまで手をふれないでください。

Указания по применению декалей: Отрежьте нужную вам часть декалей от общего листа, поместите ее на 20 минут в чистую воду, затем, выбрав необходимое место на модели, переведите туда изображение, сняв его с бумажной основы. Для лучшего прилипания промажьте декаль чистой тряпочкой.



VERSION A - 2ND CANADIAN INFANTRY DIVISION, 4TH CANADIAN INFANTRY BRIGADE, NORMANDY, AUGUST 1944.

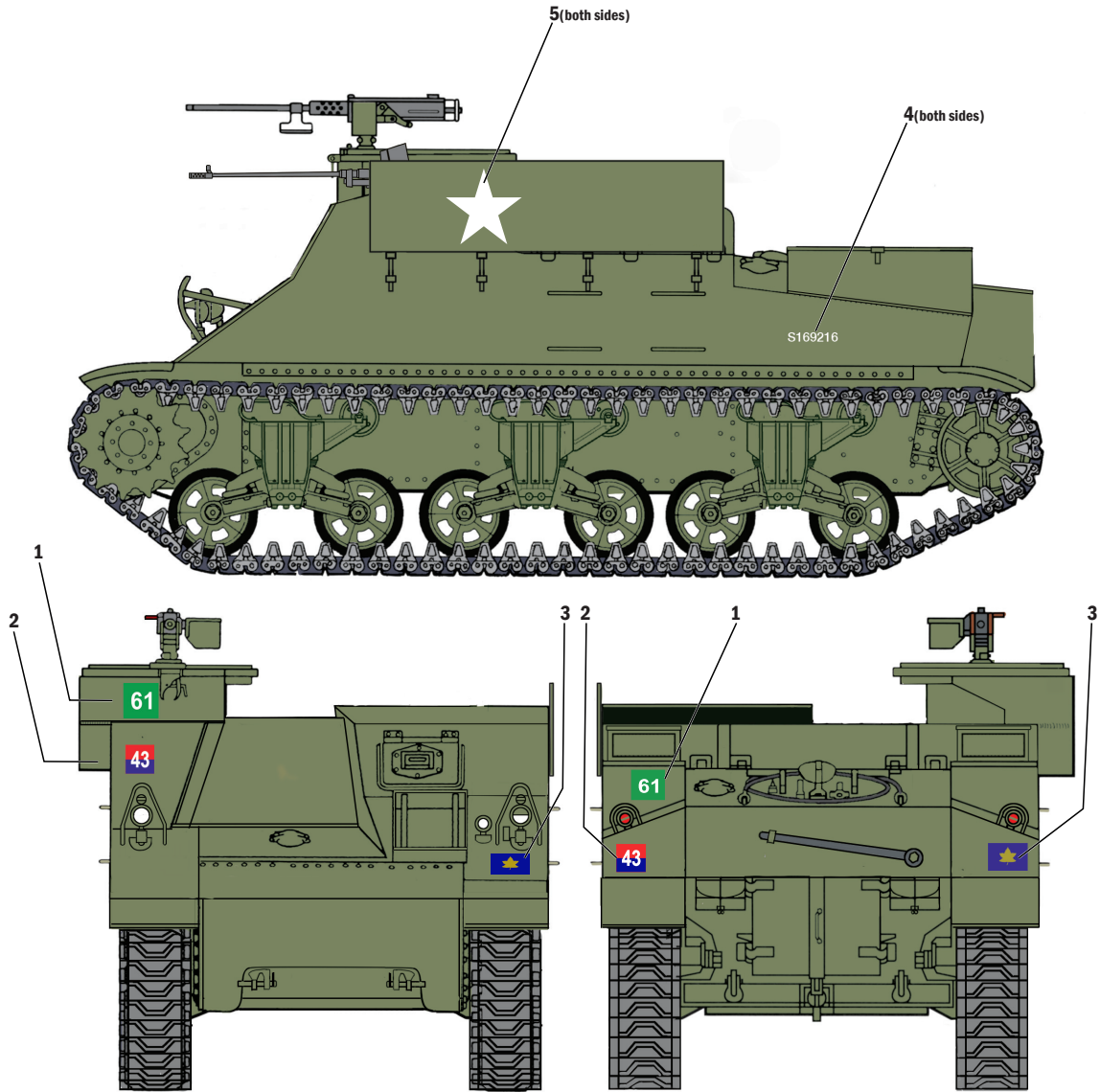

Flat Olive Drab U.S. Army
 FS 34084 - Italeri 4728AP



Metal Flat Steel
 FS 37178 - Italeri 4679AP

Flat Rubber
 FS 26081 - Italeri 4861AP

Flat Gun Metal
 FS 37200 - Italeri 4861AP

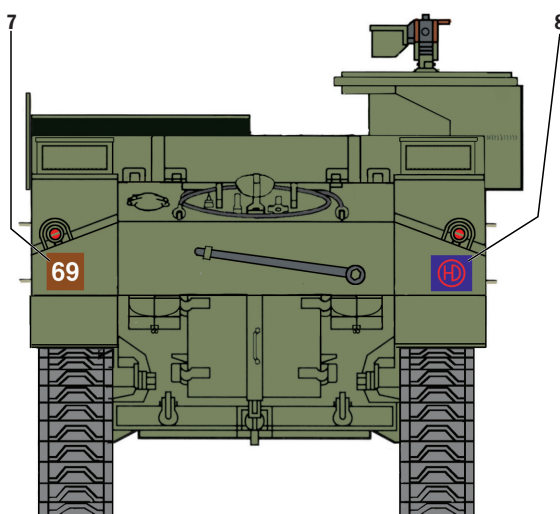
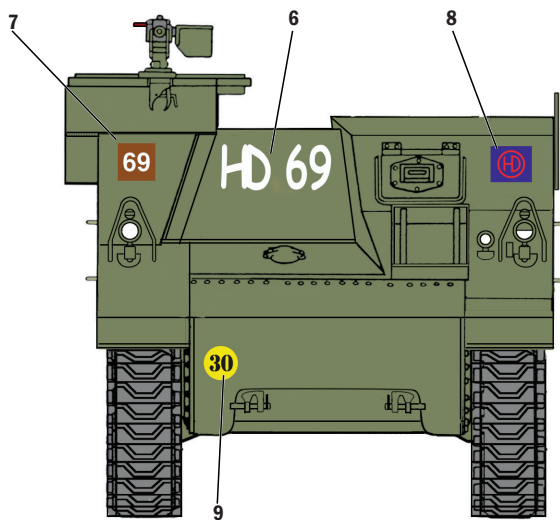
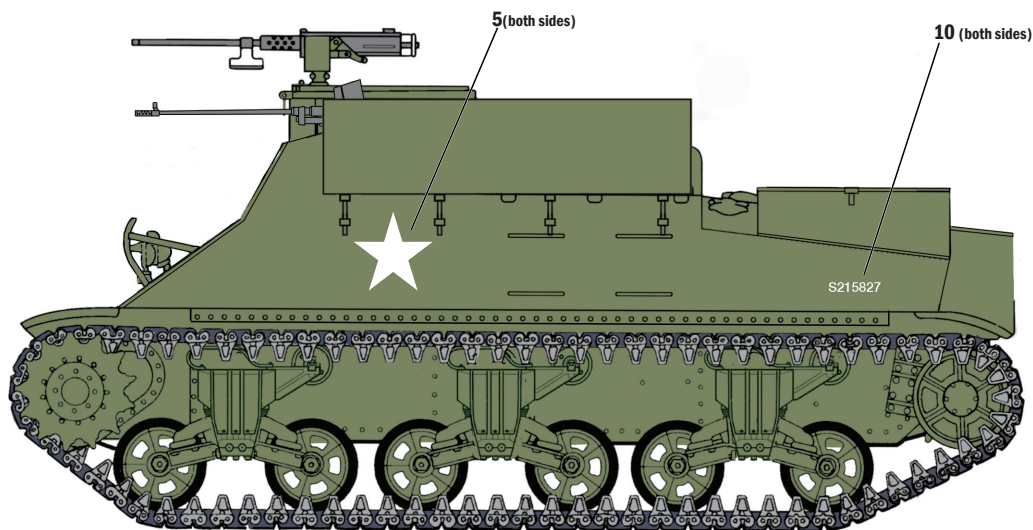

VERSION B - BRITISH ARMY, 51TH HIGHLAND INFANTRY DIVISION, 154TH INFANTRY BRIGADE, 7TH ARGYLL & SUTHERLAND BN.,
NORMANDY, AUGUST 1944.



Flat Olive Drab U.S. Army
FS 34084 - Italeri 4728AP



Metal Flat Steel
FS 37178 - Italeri 4679AP



Flat Rubber
FS 26081 - Italeri 4861AP



Flat Gun Metal
FS 37200 - Italeri 4861AP



VERSION C - BRITISH ARMY 78TH INFANTRY DIVISION, 2ND BRIGADE, 1ST BATTALION, CONSELICE, ITALY, APRIL 1945.

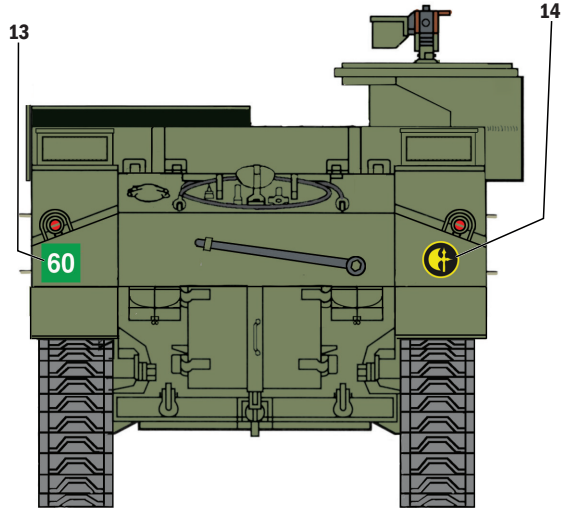
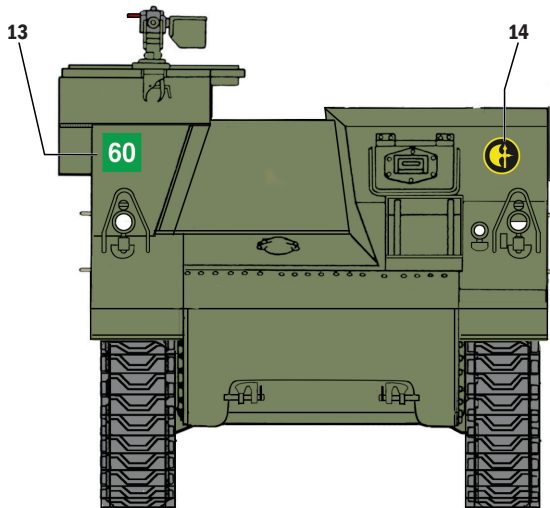
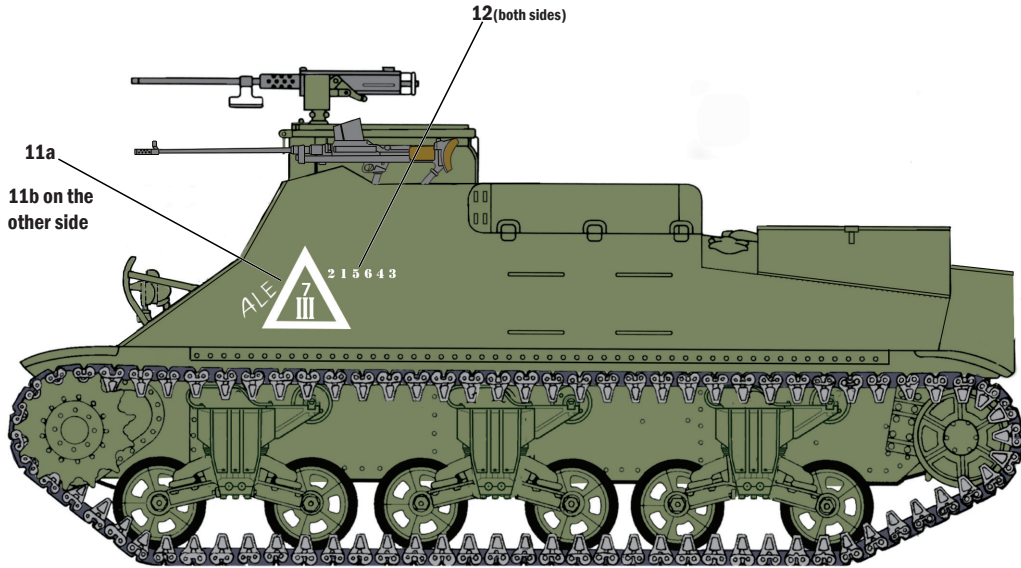

Flat Olive Drab U.S. Army
FS 34084 - Italeri 4728AP



Metal Flat Steel
FS 37178 - Italeri 4679AP



Flat Rubber
FS 26081 - Italeri 4861AP



Flat Gun Metal
FS 37200 - Italeri 4861AP

