

made in Italy

1:35 scale

No 6511

M998A1

EN

The nickname "Humvee" was created by the acronym HMMWV which stands for High Mobility Multipurpose Wheeled Vehicle. The Humvee is a four wheel-drive vehicle suitable, despite its impressive size, for several purposes thanks to its extraordinary operational flexibility. The Humvee has been produced in a huge number and it was used on all operation theaters by U.S Army from the beginning of 90s. The 4x4 trasmission, the independent suspensions, the V8 engine with a displacement of 6,2 liters, are the main features to ensure an high efficiency on all types of terrains. The Humvee has been produced in several versions as reconnaissance vehicle, troop transport, ambulance, and warfare transportation system. A lot of times, the original versions have been changed and modified directly on the field. The Humvee crews and their mechanics adjusted the vehicles with additional protections and additional weapons to be more in line with the specific environment of the battlefield.

IT

Il nome "Humvee" nasce dall'acronimo HMMWV che sta per High Mobility Multipurpose Wheeled Vehicle. A tutti gli effetti l'Humvee ha incarnato bene le caratteristiche fondamentali "concentrate" nel suo nome. Veicolo dalla straordinaria flessibilità operativa, nonostante le sue dimensioni imponenti, è stato impiegato su tutti i teatri operativi da parte dell'esercito Statunitense dai primissimi anni '90 in poi. La trazione integrale, coniugata ad un motore V8 con 6,2 litri di cilindrata, ne garantisce inoltre un'elevata efficacia su ogni tipo di terreno. Sono state prodotte diverse varianti del Humvee per compiti di ricognizione, trasporto truppe, ambulanza e trasporto di sistemi d'arma. Le versioni più originali sono però quelle modificate sul campo, spesso con l'applicazione di protezioni aggiuntive, direttamente dagli equipaggi e dai loro meccanici per meglio adattare l'Humvee alle mutevoli esigenze richieste dal logorante impiego operativo.

DE

Die Abkürzung HMMWV, der Einfachheit halber meist "Humvee" ausgesprochen, steht für High Mobility Multipurpose Wheeled Vehicle. In der Tat werden im Namen Humvee alle grundlegenden Eigenschaften richtig ausgedrückt und zusammengefasst. Es handelt sich um ein Fahrzeug, das trotz seiner Größe eine außerordentliche Flexibilität beim Einsatz aufweist; es wurde von den frühen 90er-Jahren an vom US-Militär in allen Operationsgebieten eingesetzt. Der Allradantrieb zusammen mit einem Achtzylinder-Motor mit 6,2 Liter Hubraum garantiert außerdem eine hohe Effizienz für alle Arten von Gelände. Es wurden mehrere Varianten des Humvee für die Aufgaben der Aufklärung, Truppentransporte, Krankenwagen und Transport von Waffen-Systemen produziert. Die originellsten Versionen sind jedoch diejenigen, die direkt vorort von den Teams und ihren Mechanikern durch Änderungen entstanden, oft mit Anbringung von zusätzlichen Schutzvorrichtungen, um eine bessere Anpassung des Humvee an die sich ändernden Anforderungen beim aufreibenden betrieblichen Einsatz zu erzielen.

FR

Le nom « Humvee » est né du sigle HMMWV qui abrège High Mobility Multipurpose Wheeled Vehicle. Le Humvee a bien incarné, à tous les effets, les caractéristiques fondamentales « concentrées » dans son nom. Véhicule à l'extraordinaire souplesse opérationnelle, malgré ses dimensions imposantes, il a été utilisé sur tous les théâtres d'opérations par l'armée américaine dès les toutes premières années 90. Les quatre roues motrices, combinées à un moteur V8 de 6,2 litres de cylindrée, assurent également une grande efficacité sur tous les types de terrain. Plusieurs variantes du Humvee ont été produites pour des missions de reconnaissance, de transport de troupes, d'ambulance et de transport des systèmes d'armes. Les versions les plus originales sont cependant celles qui ont été modifiées sur le terrain, avec l'application fréquente de protections supplémentaires, directement par les équipages et leurs mécaniciens afin de mieux adapter leur Humvee aux exigences changeantes requises par leur lourde utilisation opérationnelle.

ES

El nombre "Humvee" nace del acrónimo HMMWV, que significa High Mobility Multipurpose Wheeled Vehicle. El Humvee concretiza las características principales que "concentradas" en su nombre. Este vehículo, a pesar de sus imponentes dimensiones, presenta una extraordinaria flexibilidad operativa. El ejército estadounidense lo ha empleado en todos los escenarios operativos a partir de los primeros años '90. La tracción integral, junto a un motor V8 con 6,2 litros de cilindrada, garantiza una eficiencia elevada en cada tipo de terreno. Se han fabricado diferentes versiones del Humvee para operaciones de reconocimiento, transporte de tropas, ambulancia y transportes de sistemas de armas. Las versiones más originales son las que han sido modificadas directamente en el campo, muchas veces con protecciones adicionales aplicadas por la misma tripulación y sus mecánicos, para adaptar mejor el Humvee a las exigencias que impone el desgaste del empleo operativo.

NL

De naam "Humvee" vindt zijn oorsprong in het acronym HMMWV, dat staat voor High Mobility Multipurpose Wheeled Vehicle. De Humvee belichaamt de fundamentele eigenschappen die in zijn naam zijn "geconcentreerd" in alle opzichten. Dit voertuig, dat ondanks zijn indrukwekkende afmetingen een buitengewone operationele flexibiliteit vertoont, werd door het Amerikaanse leger vanaf het prille begin van de jaren '90 op alle operationele fronten ingezet. De integrale tractie, in combinatie met een V8-motor met 6,2 liter cilinderinhoud, garandeert bovendien een hoge efficiëntie op alle soorten terreinen. Er werden verschillende varianten van de Humvee voor verkenningmissies, het transport van troepen, als ambulance en voor het transport van wapensystemen ontworpen. De meest originele versies zijn echter deze die ter plaatse werden gewijzigd, vaak door rechtstreeks op de uitrustingen en hun mechanische systemen extra beschermingen aan te brengen, teneinde de Humvee aan te passen aan de veranderlijke vereisten tijdens hun zeer belastende, operationele gebruik.



- EN WARNING:** Model for adult collector age 14 and over
IT ATTENZIONE: Modello per collezionisti adulti di età superiore ai 14 anni
FR ATTENTION: Modèle pour modélistes de 14 ans et plus.
DE ACHTUNG: Modellbausätze Für Modellbauer über 14 Jahre.
NL WAARSCHWING: Geschikt voor 14 jaar en ouder.
ES ATENCION: Modelo para modelistas mayores de 14 años.

EN ATTENTION - Useful advice!

Study the instructions carefully prior to assembly. Remove parts from frame with a sharp knife or a pair of scissors and trim away excess plastic. Do not pull off parts. Assemble the parts in numerical sequence. Use plastic cement ONLY and use cement sparingly to avoid damaging the model. Black arrows indicate parts to be glued together. White arrows indicate on which frame the parts must be assembled WITHOUT using cement. These letters (A - B - C...) indicate on which frame the parts will be found. Paint small parts before detaching them from frame. Remove paint-where parts are to be cemented. Crossed out parts must not be used.

IT ATTENZIONE - Consigli utili!

Prima di iniziare il montaggio studiare attentamente il disegno. Staccare con molta cura i pezzi dalle stampate, usando un tagliabalsa oppure un paio di forbici e togliere con una piccola lima o con carta vetro fine eventuali sbavature. Mai staccare i pezzi con le mani. Montarli seguendo l'ordine delle numerazione delle tavole. Eliminare dalla stampata il numero del pezzo appena montato facendogli sopra una croce. Le frecce nere indicano i pezzi da incollare, le frecce bianche indicano i pezzi da montare senza colla. Usare solo colla per polistirolo. Le lettere (A - B - C...) ai lati dei numeri indicano la stampata ove si trova il pezzo da montare. I pezzi sbarrati da una croce non sono da utilizzare.

DE ACHTUNG - Ein nützlicher Rat!

Vor der Montage die Zeichnung aufmerksam studieren. Die einzelnen Montageteile mit einem Messer oder einer Schere vom Spritzling sorgfältig entfernen. Eventuelle Grate werden mit einer Klinge oder feinem Schmirgelpapier beseitigt. Keinesfalls die Montageteile mit den Händen entfernen. Bei der Montage der Tafelnummerierung folgen. Pfeile zeigen die zu klebenden Teile während die weissen Pfeile die ohne Leim zu montierenden Teile anzeigen. Bitte nur Plastikklebstoff verwenden. Die Buchstaben (A - B - C...) neben den Nummern zeigen, auf welchem Spritzling der zu montierende Teil zu finden ist. Die mit einem Kreuz markierten Teile sind nicht zu verwenden.

FR ATTENTION - Conseils utiles!

Avant de commencer le montage, étudier attentivement le dessin. Détacher avec beaucoup de soin les morceaux des moules en usant un massicot ou bien un pair de ciseaux et couper avec une petite lame avec de papier de verre fin ébarbages éventuels. Jamais détacher les morceaux avec les mains. Monter les en suivant l'ordre de la numération des tables. Éliminer de la moule le numéro de la pièce qui vient d'être montée, en le bifant avec une croix. Les flèches noires indiquent les pièces à coller, les flèches blanches indiquent les pièces à monter sans colle. Employer seulement de la colle pour polystyrol. Les lettres (A - B - C...) aux côtés des numéros indiquent la moule où se trouve la pièces à monter. Les pièces marquées par une croix ne sont pas à utiliser.

NL OPGELET - Belangrijke bemerkingen!

Bestudeer zorgvuldig het montageplan voor het bouwen. Breek nooit onderdelen van het kader. Maak ze los met een scherp mes of kleine nageltang. Verwijder daarna al het overloffe plastic en pas de delen alvorens te lijmen. Gebruik allen lijm voor plastic modellen. Werk zorgvuldig en spaarszaam, teveel lijm zal uw model beschadigen. Zwarte pijlen duiden de te lijmen delen aan. Witte pijlen verwijzen naar bewegende delen welke niet mogen worden gelijmd. Deze letters (A - B - C...) geven de kaders aan waarin de onderdelen zich bevinden. Schilder de kleine onderdelen voor ze van het kader te snijden. Verwijder de verf van de te lijmen oppervlakten.

ES ATENCION - Consejos útiles!

Estudiar las instrucciones cuidadosamente antes de comenzar el montaje. Separar las piezas de las bandejas con un cuchillo afilado o un par de tijeras y retirar el exceso de plástico o rebada. No arrancar las piezas. Montar las piezas en orden numérico. Utilizar SOLAMENTE pegamento para plástico y en poca cantidad para evitar que se dane el modelo. Las flechas negras indican las piezas que se deben pegar juntas. Las flechas blancas indican las piezas que deben ensamblarse SIN usar pegamento. Las letras (A - B - C...) indican en que bandeja se encuentran las piezas. Pintar las piezas pequeñas antes de separarlas de la bandeja. Retirar la pintura de los lugares por donde se deban pegar las piezas.

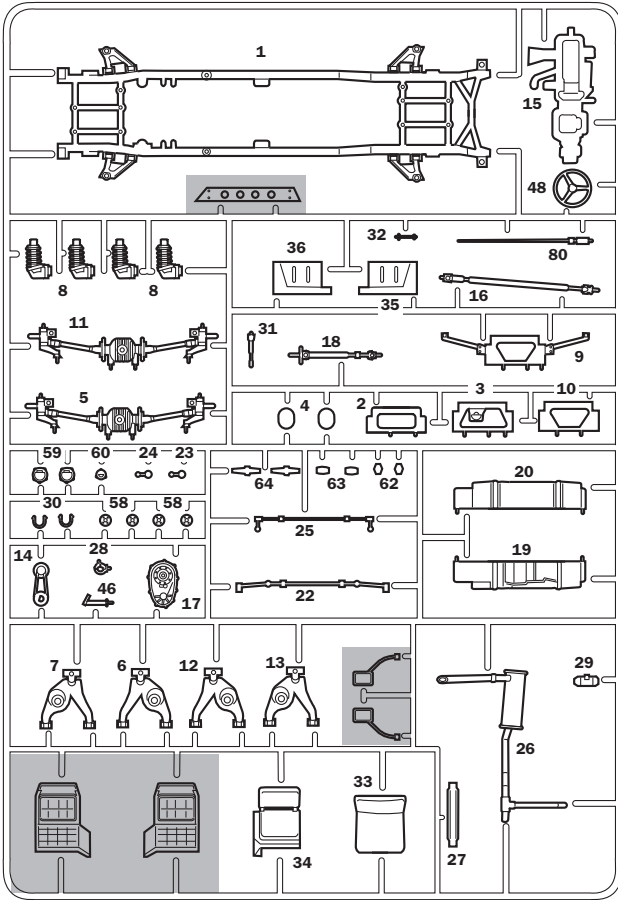

Parts not for use
Telle werden nicht verwendet
Parti da non utilizzare
Pièces à ne pas utiliser

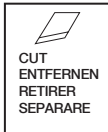

A

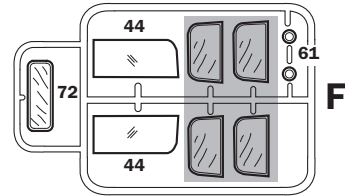

B

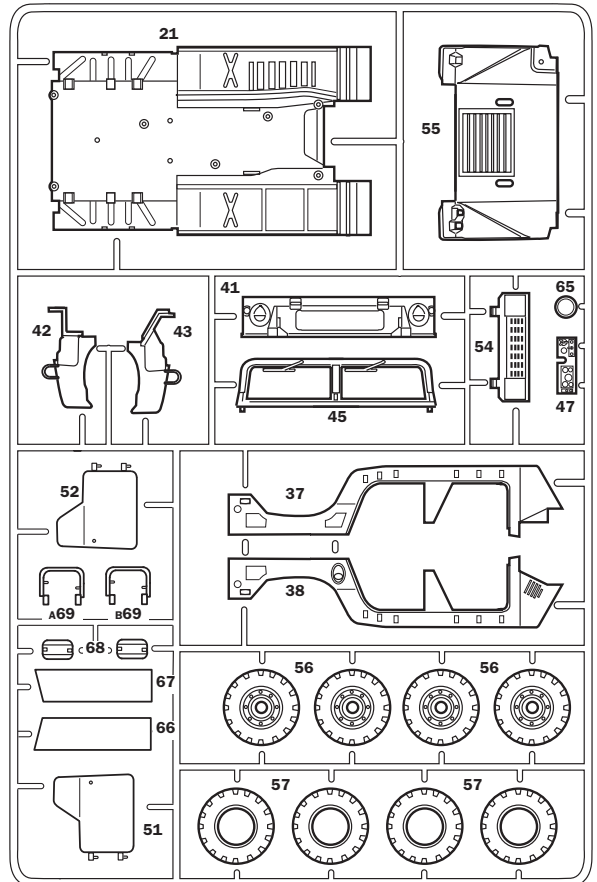

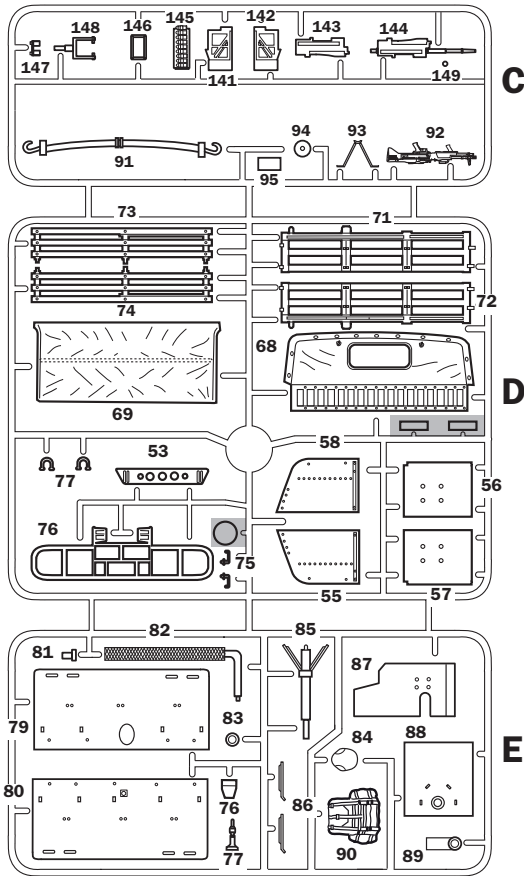

I numeri si riferiscono all'assortimento colori ITALERI ACRYLICPAINT
 The indicated colour numbers refer to the ITALERI ACRYLICPAINT
 Die angegebenen Farbnummern beziehen sich auf die ITALERI ACRYLICPAINT
 Les références indiquées concernent les peintures ITALERI ACRYLICPAINT

A

FLAT BLACK
F.S. 37038

ITALERI ACRYLICPAINT - 4768AP
 MODEL MASTER - 1749

B

GLOSS WHITE
F.S. 17875

ITALERI ACRYLICPAINT - 4696AP

C

FLAT LIGHT GREEN
F.S. 34230

ITALERI ACRYLICPAINT - 4309AP

D

FLAT GUN METAL
F.S. 37200

ITALERI ACRYLICPAINT - 4681AP

E

GLOSS RED
F.S. 11302

ITALERI ACRYLICPAINT - 4605AP

F

GLOSS ORANGE
F.S. 12197

ITALERI ACRYLICPAINT - 4682AP

G

FLAT RUST
F.S. 30109

ITALERI ACRYLICPAINT - 4675AP

H

METAL GLOSS BRASS

ITALERI ACRYLICPAINT - 4672AP

I

FLAT OLIVE DRAB US ARMY
F.S. 34084

ITALERI ACRYLICPAINT - 4728AP

J

METAL GLOSS SILVER
F.S. 17178

ITALERI ACRYLICPAINT - 4678AP

K

FLAT LIGHT GREEN
F.S. 34230

ITALERI ACRYLICPAINT - 4309AP

L

FLAT LIGHT FLESH
F.S. 34092

ITALERI ACRYLICPAINT - 4390AP

M

FLAT MEDIUM GREEN (II)
F.S. 34082

ITALERI ACRYLICPAINT - 4734AP

1

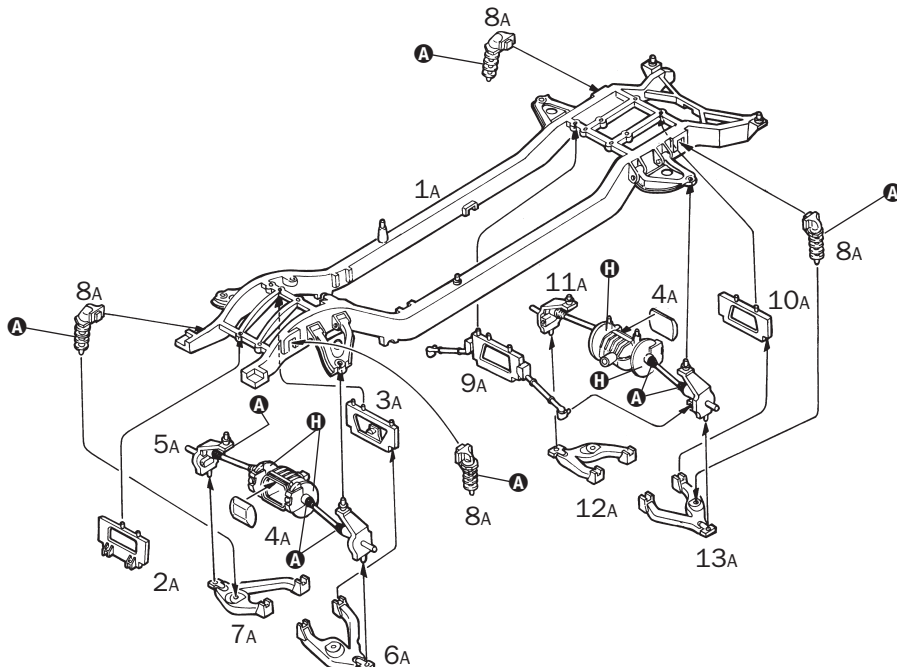

2

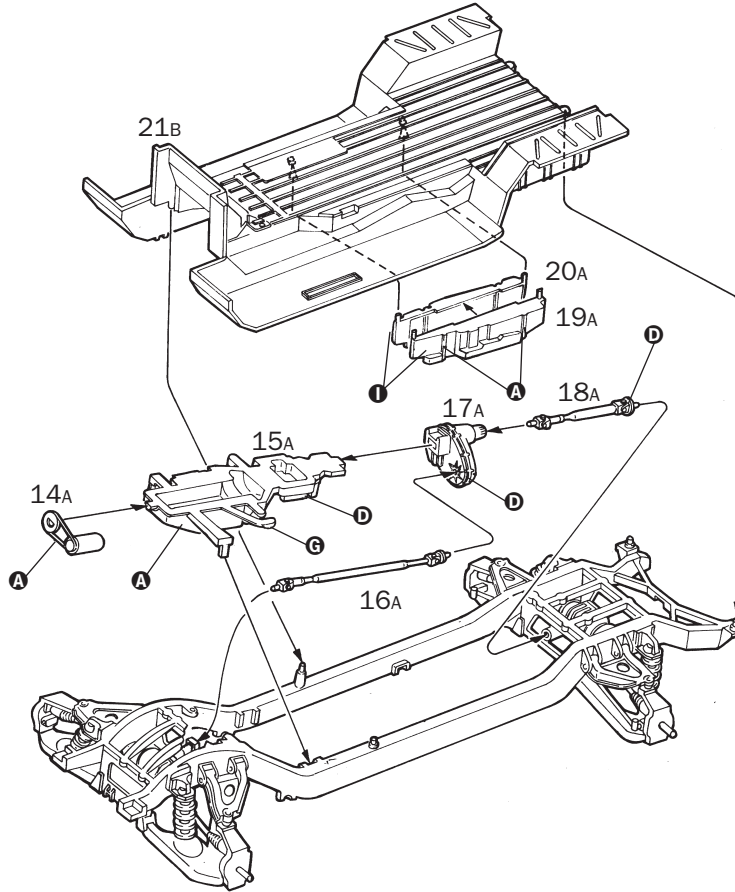

3

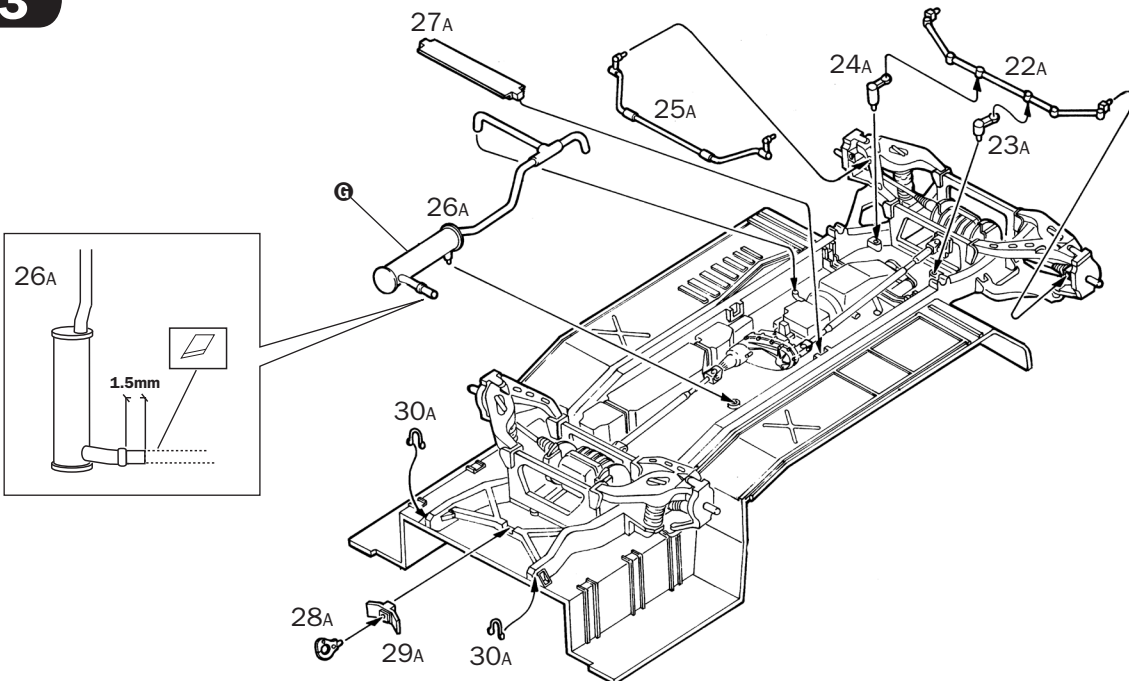

4

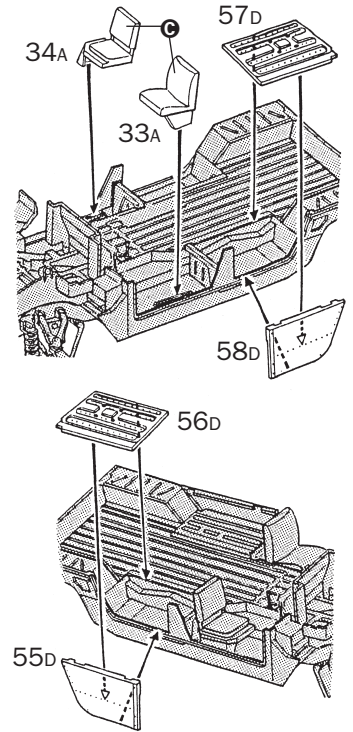
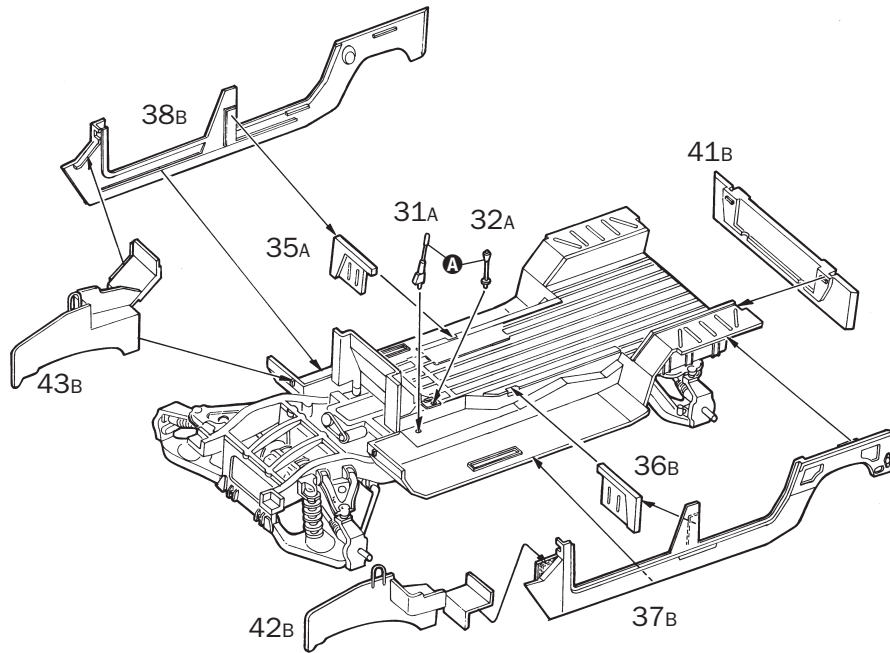

5

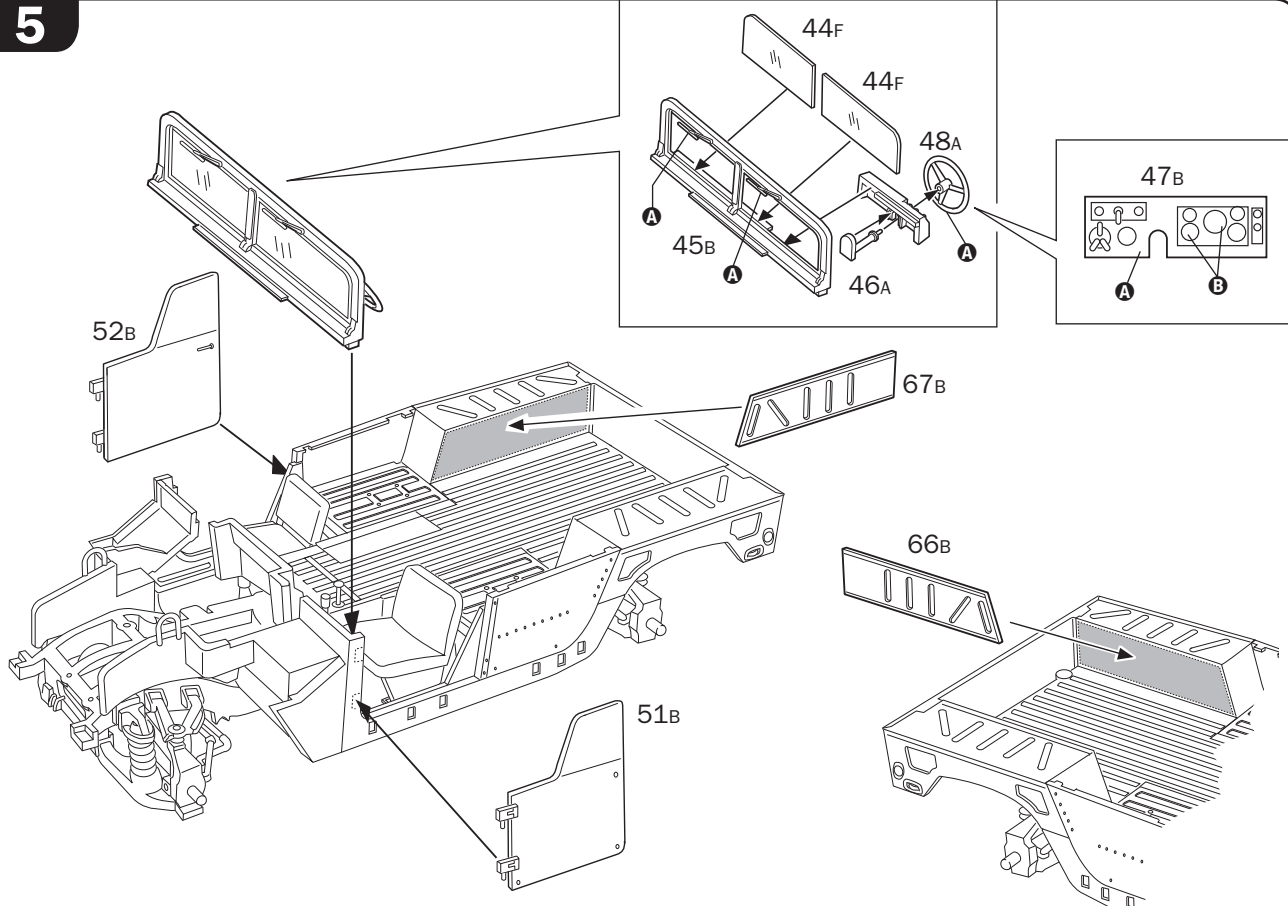

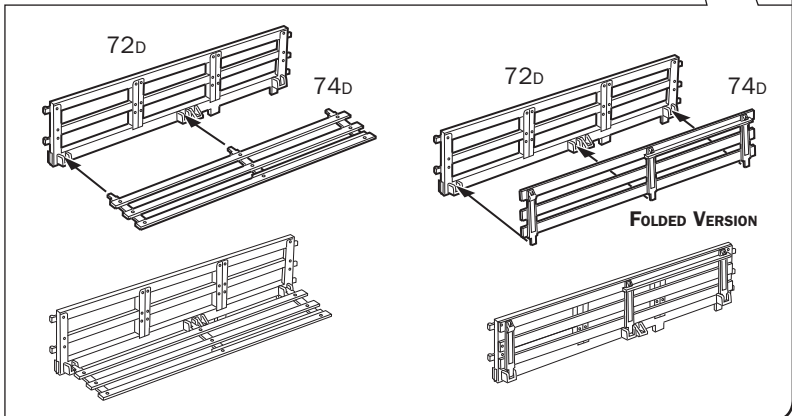
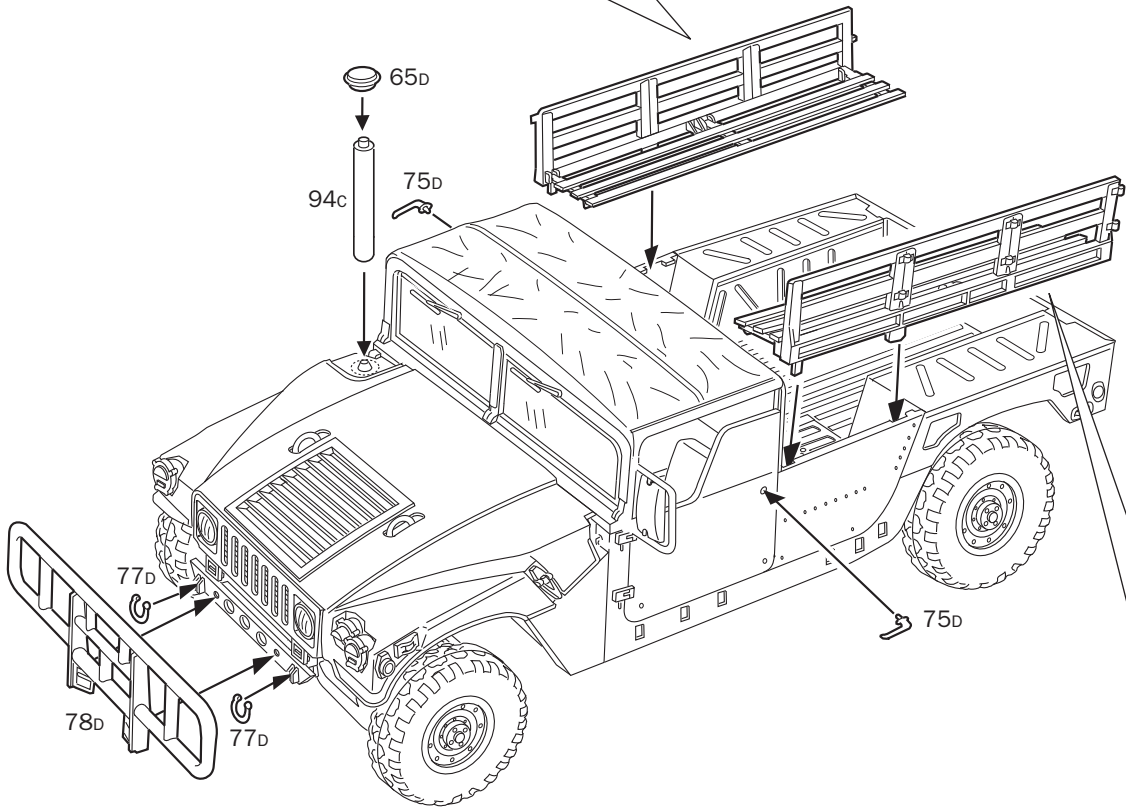
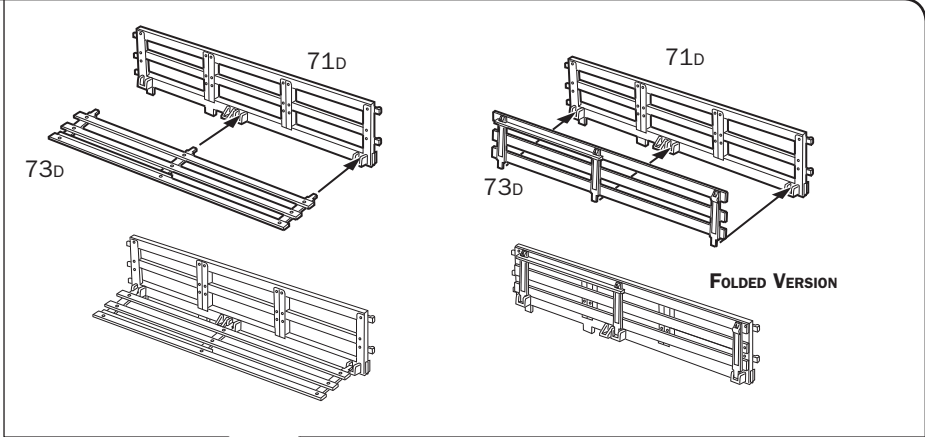

9

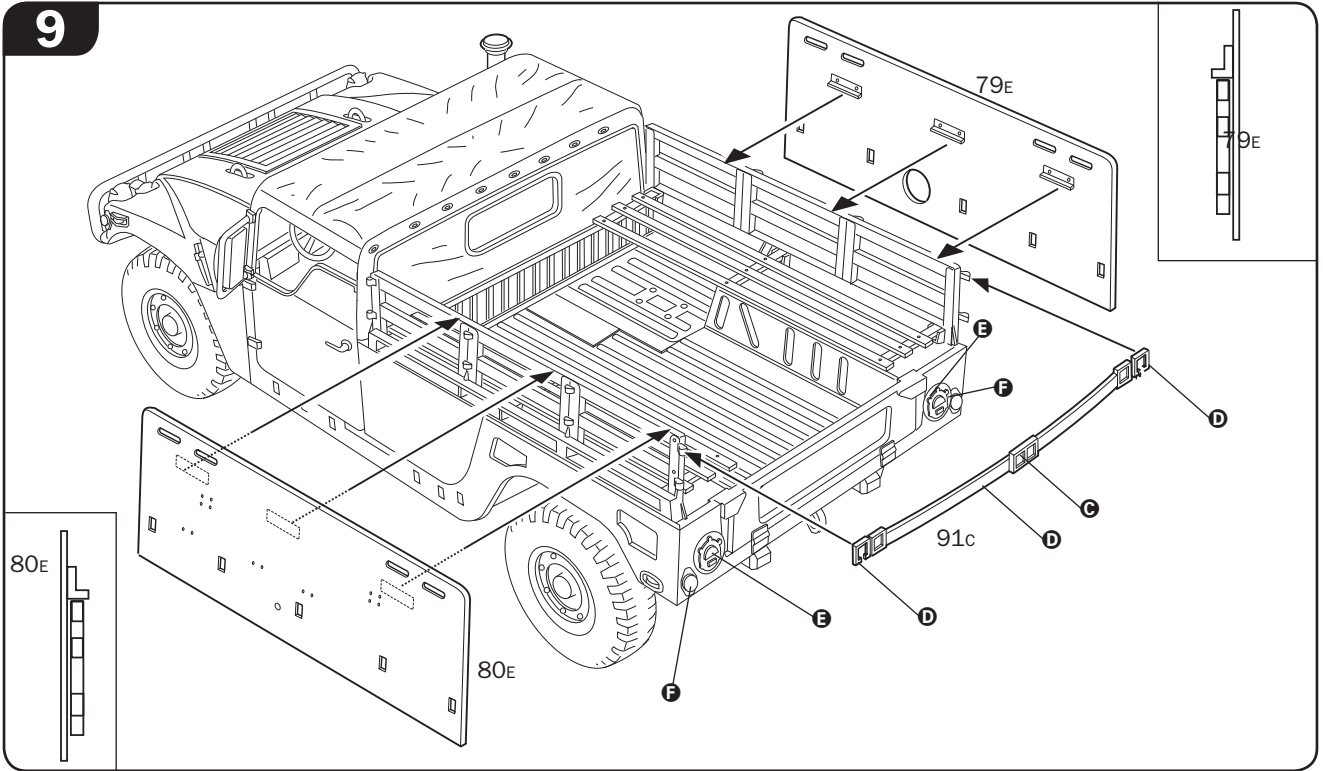

10

