

Sd.Kfz. 232 6 Rad

EN

The heavy armored car Sd. Kfz. 232 (Schwere Panzerspähwagen 232) was deployed by Wehrmacht units in the mid-thirties. The effective management of reconnaissance and radio communications between units was an essential feature of rapidly moving military operations known as "blitzkrieg". The armored car Sd.Kfz. 232 was a key component in meeting this need. The mobility of the six-wheeled vehicle, both on and off-road, was complemented by enhanced radio communications equipment which was equally effective over both short and long range. The armored car was fitted with a voluminous antenna frame which was then later replaced with a vertical antenna that ensured effective battlefield communications between commanders and troops. The turret armament provided sufficient firepower for both vehicle defence and on advanced reconnaissance missions.

IT

L'autoblindo pesante Sd. Kfz. 232 (Schwere Panzerspähwagen 232) venne distribuita ai reparti della Wehrmacht nella metà degli anni trenta. La gestione efficace della ricognizione e delle comunicazioni radio tra reparti era un elemento fondamentale per la guerra di movimento e per la "blitzkrieg". L'autoblindo Sd.Kfz. 232 costituiva una valida risposta a questa necessità. Alla mobilità del veicolo a sei ruote, sia su strada che in fuoristrada, si coniugava l'allestimento radio potenziato per le comunicazioni anche su lunga distanza. Il veicolo blindato era infatti dotato di una voluminosa antenna a traliccio, sostituita poi con un'antenna verticale, che garantiva un'efficace sistema di comunicazione tra il comando e le truppe sul campo di battaglia. L'armamento in torretta garantiva un sufficiente volume di fuoco per la difesa del veicolo e le missioni di ricognizione avanzata.

DE

Der schwere Panzerspähwagen Sd. Kfz. 232 wurde Mitte der 1930er Jahre an die Wehrmachtseinheiten verteilt. Das wirkungsvolle System der Aufklärung und des Funkverkehrs zwischen den Einheiten war ein Schlüsselfaktor für den Erfolg des Bewegungskriegs und des Blitzkriegs. Der Panzerspähwagen Sd.Kfz. 232 war eine gute Antwort auf diese Notwendigkeit. Die Mobilität des 6-Rad-Fahrzeugs, sowohl auf der Straße als auch im Gelände, wurde mit einer verbesserten Funkausrüstung für die Kommunikation auch mit großer Reichweite kombiniert. Der Panzerspähwagen war mit einer großen Bügelantenne ausgestattet, die später durch eine vertikale Antenne ersetzt wurde und eine leistungsfähige Kommunikation zwischen Kommando und Truppen auf dem Schlachtfeld sicherstellte. Die Bewaffnung im Turm bot ausreichend Feuerkraft für die Abwehr des Fahrzeugs und für fortgeschrittene Aufklärungsmissionen.

FR

Le véhicule blindé lourd Sd. Kfz. 232 (Schwere Panzerspähwagen 232) a été distribué aux détachements de la Wehrmacht au milieu des années trente. La gestion efficace de la reconnaissance et des communications radio entre les détachements était un élément clé du succès pour la guerre de mouvement et la « blitzkrieg ». Le véhicule blindé Sd.Kfz. 232 constituait une réponse valable à ce besoin. La mobilité du véhicule à six roues, sur et hors route, a été combinée à une installation radio renforcée pour les communications longue distance. Le véhicule blindé était en effet équipé d'une volumineuse antenne mâât, remplacée plus tard par une antenne verticale, qui assurait un système de communication efficace entre le commandement et les troupes sur le champ de bataille. L'armement de la tourelle garantissait une puissance de feu suffisante pour la défense du véhicule et les missions de reconnaissance avancée.

ES

El vehículo blindado pesado Sd. Kfz. 232 (Schwere Panzerspähwagen 232) se distribuyó por los destacamentos de la Wehrmacht a mediados de los años treinta. La gestión eficaz del reconocimiento y la comunicación vía radio entre los destacamentos era un elemento fundamental de éxito para la guerra de movimiento y para la táctica «blitzkrieg». El vehículo blindado Sd.Kfz. 232 era una opción muy válida para estos fines. Un equipamiento de radio potenciado para las comunicaciones, incluso de larga distancia, se unía a la movilidad del vehículo de seis ruedas, tanto en carretera como en todoterreno. El vehículo blindado llevaba una voluminosa antena de mástil que luego fue cambiada por una antena vertical, que garantizaba un eficaz sistema de comunicación entre el comando y las tropas en el campo de batalla. El armamento en la torre garantizaba un volumen de fuego suficiente para la defensa del vehículo y para las misiones de reconocimiento avanzado.

RU

Тяжелый бронетранспортер Sd. Kfz. 232 (Schwere Panzerspähwagen 232) эксплуатировался частями вермахта в середине тридцатых годов. Эффективное управление разведкой и радиосвязью между подразделениями являлось залогом успеха при маневренной войне и «блицкриге». Бронетранспортер Sd.Kfz. 232 позволял хорошо выполнять эти задачи. Мобильность шестиколесного транспортного средства как на дорогах, так и на бездорожье, сочеталась с усовершенствованным радиооборудованием для дальней связи. Действительно, бронетранспортер оснастил массивной мачтовой антенной, позже замененной на вертикальную антенну. Она обеспечивала эффективную связь между командованием и войсками на поле боя. Башенное вооружение обеспечивало достаточный объем огня для защиты транспортных средств и проведения передовых разведывательных миссий.



- EN** WARNING: Model for adult modellers age 14 and over
- IT** ATTENZIONE: Modello per collezionisti adulti di età superiore ai 14 anni
- FR** ATTENTION: Modèle pour modélistes de 14 ans et plus.
- DE** ACHTUNG: Modellbausatz für Modellbauer über 14 Jahre.
- NL** WAARSCHWING: Geschikt voor 14 jaar en ouder.
- ES** ATENCION: Modelo para modelistas mayores de 14 años.

EN ATTENTION - Useful advice!

STUDY THE INSTRUCTIONS CAREFULLY PRIOR TO ASSEMBLY. REMOVE PARTS FROM FRAME WITH A SHARP KNIFE OR A PAIR OF SCISSOR AND TRIM AWAY EXCESS PLASTIC. DO NOT PULL OUT PARTS. ASSEMBLE THE PARTS IN NUMERICAL SEQUENCE. USE PLASTIC CEMENT ONLY AND USE CEMENT SPARINGLY TO AVOID DAMAGING THE MODEL. BLACK ARROWS INDICATE PARTS TO BE GILDED TOGETHER. WHITE ARROWS INDICATE ON WHICH FRAME THE PARTS MUST BE ASSEMBLED WITHOUT USING CEMENT. THESE LETTERS (A - B - C...) INDICATE ON WHICH FRAME THE PARTS WILL BE FOUND. PAINT SMALL PARTS BEFORE DETACHING THEM FROM FRAME. REMOVE PAINT WHERE PARTS ARE TO BE CEMENTED. CROSSED OUT PARTS MUST NOT BE USED.

IT ATTENZIONE - Consigli utili!

PRIMA DI INIZIARE IL MONTAGGIO STUDIARE ATTENTAMENTE IL DISEGNO. STACCARE CON MOLTA CURA I PEZZI DALLE STAMPATE, USANDO UN TAGLIA-BALSA OPPURE UN PAIO DI FORBICI E TOGLIERE CON UNA PICCOLA LAMA O CON CARTA VETRO FINE EVENTUALI SBANATURE. MAI STACCARE I PEZZI CON LE MANI. MONTARLI SEGUENDO L'ORDINE DELLE NUMERAZIONI DELLE TAVOLE. ELIMINARE DALLA STAMPATA IL NUMERO DEL PEZZO APPENA MONTATO FACENDOLI SOPRA UNA CROCE. LE FRECCIE NERE INDICANO I PEZZI DA INCOLLARE. LE FRECCIE BIANCHE INDICANO I PEZZI DA MONTARE SENZA COLLA. USARE SOLO COLLA PER POLISTIROLO. LE LETTERE (A - B - C...) A LATI DEI NUMERI INDICANO LA STAMPATA OVE SI TROVA IL PEZZO DA MONTARE. I PEZZI SBARRATI DA UNA CROCE NON SONO DA UTILIZZARE.

DE ACHTUNG - Ein nützlicher Rat!

VOR DER MONTAGE DIE ZEICHNUNG AUFRMERKSAM STUDIERN. DIE EINZELNEN MONTAGETEILE MIT EINEM MESSER ODER EINER SCHERE VOM SPRITZLUNG SORFÄLLIG ENTFERNEN. EVENTUELLE GRATE WERDEN MIT EINER KLINGE ODER FEINEM SCHMIRGELPAPIER BESEITIGT. KEINESFALLS DIE MONTAGETEILE MIT DEN HÄNDEN ENTFERNEN. BEI DER MONTAGE DER TABELN NUMERIERUNG FOLGEN. PFEILE ZEIGEN DIE ZU KLEBENDEN TEILE WÄHREND DIE WEISSEN PFEILE DIE OHNE LEIM ZU MONTIERENDEN TEILE ANZEIGEN. BITTE NUR PLASTIKLEIMSTOFF VERWENDEN. DIE BUCHSTABEN (A - B - C...) NEBEN DEN NUMMERN ZEIGEN AUF WELCHEM SPRITZLUNG DER ZU MONTIERENDE TEIL ZU FINDEN IST. DIE MIT EINEM KREUZ MARKIERTEN TEILE SIND NICHT ZU VERWENDEN.

FR ATTENTION - Conseils utiles!

AVANT DE COMMENCER LE MONTAGE, ÉTUDIER ATTENTIVEMENT LE DESSIN. DÉTACHER AVEC BEAUCOUP DE SOIN LES MORCEAUX DES MOULES EN USANT UN MASSICOT OU BIEN UN PAIR DE CISEAUX ET COUPER AVEC UNE PETITE LAME AVEC DE PAPIER DE VITRE FIN ÉBARBÉS ÉVENTUELS. JAMAIS DÉTACHER LES MORCEAUX AVEC LE MAINS MONTER LES EN SUIVANT L'ORDRE DE LA NUMÉRATION DES TABLES. ÉLIMINER DE LA MOULE LE NUMÉRO DE LA PIÈCE QUI VIENT D'ÊTRE MONTÉE. EN LE BIFFANT AVEC UNE CROIX. LES FLECHES NOIRES INDICENT LES PIÈCES À COLLER. LES FLECHES BLANCHES INDICENT LES PIÈCES À MONTER SANS COLLE. EMPLOYER SEULEMENT DE LA COLLE POUR POLYSTYROL. LES LETTRES (A - B - C...) AUX CÔTÉS DES NUMÉROS INDICENT LA MOULE OÙ SE TROUVE LA PIÈCES À MONTER. LES PIÈCES MARQUÉES PAR UNE CROIX NE SONT PAS À UTILISER.

ES ATENCION - Consejos útiles!

ESTUDIAR LAS INSTRUCCIONES CUIDADOSAMENTE ANTES DE COMENZAR EL MONTAJE. SEPARAR LAS PIEZAS DE LAS BANDEJAS CON UN CUCHILLO AFILADO O UN PAR DE TIJERAS Y RETIRAR EL EXCESO DE PLÁSTICO O REBADA. NO ARRANCAR LAS PIEZAS. MONTAR LAS PIEZAS EN ORDEN NUMÉRICO. UTILIZAR SOLAMENTE PEGAMENTO PARA PLÁSTICO Y EN POCAS CANTIDAD PARA EVITAR QUE SE DANE EL MODELO. LAS FLECHAS NEGRAS INDICAN LAS PIEZAS QUE SE DEBEN PEGAR JUNTAS. LAS FLECHAS BLANCAS INDICAN LAS PIEZAS QUE DEBEN ENSAMBLARSE SIN USAR PEGAMENTO. LAS LETRAS (A - B - C...) INDICAN EN QUE BANDEJA SE ENCUENTRAN LAS PIEZAS. PINTAR LAS PIEZAS PEQUEÑAS ANTES DE SEPARARLAS DE LA BANDEJA. RETIRAR LA PINTURA DE LOS LUGARES POR DONDE SE DEBEN PEGAR LAS PIEZAS.

RU ПРЕДУПРЕЖДЕНИЕ - важные!

ПЕРЕД ТЕМ, КАК ПРИСТУПИТЬ К СБОРКЕ, ВНИМАТЕЛЬНО ИЗУЧИТЬ ЧЕРТЕЖ. ОЧЕНЬ ОСТОРОЖНО ОТСОЕДИНИТЬ РАСПЕЧАТАННЫЕ ЭЛЕМЕНТЫ, ИСПОЛЬЗОВАТЬ ДЛЯ ЭТОГО КАНИЦЕЛЮЩИЙ НОЖ ИЛИ ПАРУ НОЖИЦ, СНЯТЬ НЕРОВНОСТИ С ПОМОЩЬЮ ТОНКОГО ЛЕЗВИЯ ИЛИ С ПОМОЩЬЮ АБРАЗИВНОЙ БУМАГИ. НЕ ОТСОЕДИНЯТЬ ЭЛЕМЕНТЫ РУКАМИ. ВЫПОЛНИТЬ СБОРКУ СОГЛАСНО ПОРЯДКУ НУМЕРАЦИИ ТАБЛИЦ. УДАЛИТЬ ИЗ СПИСКА ТОЛЬКО ТО СБОРАННУЮ ДЕТАЛЬ. ПЕРЕНЕЧИВАЯ ЕЕ. ЧЕРНЫЕ СТРЕЛКИ УКАЗЫВАЮТ ДЕТАЛИ ДЛЯ СКЛЕИВАНИЯ, БЕЛЫЕ СТРЕЛКИ УКАЗЫВАЮТ ДЕТАЛИ, КОТОРЫЕ СОБИРАЮТСЯ БЕЗ КЛЕЯ. ИСПОЛЬЗОВАТЬ ТОЛЬКО КЛЕЙ ДЛЯ ПОЛИПРОПАСТА. БУКВЫ (А - В - С...) НА ПРОИЗВОДИТЕЛЬНЫХ СТОРОНАХ УКАЗЫВАЮТ ЛИСТ, ГДЕ НАХОДИТСЯ ДЕТАЛЬ. ПЕРЕНЕЧИВАЯ ДЕТАЛИ НЕ ИСПОЛЬЗОВАТЬ.

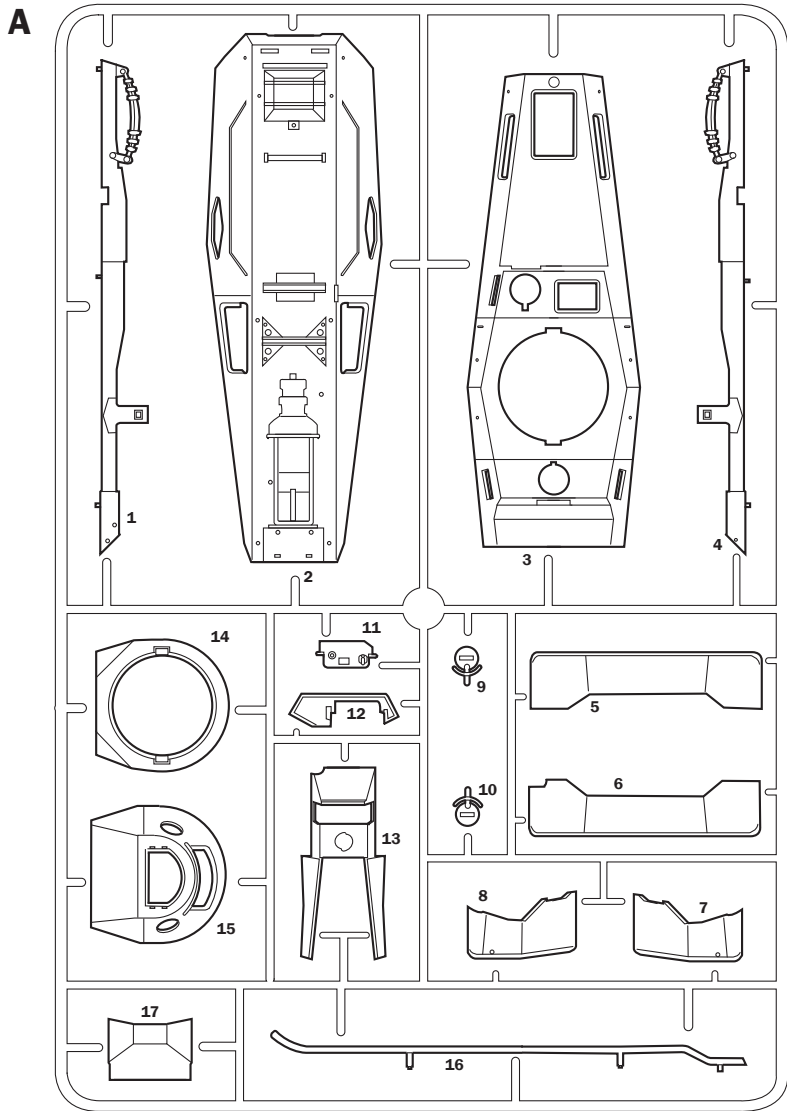

A

FLAT WHITE
F.S. 37875

Italeri AcrylicPaint - 4769AP

B

FLAT BLACK
F.S. 37038

Italeri AcrylicPaint - 4768AP

C

FLAT WOOD
F.S. 30257

Italeri AcrylicPaint - 4673AP

D

FLAT GUN METAL
F.S. 37200

Italeri AcrylicPaint - 4681AP

E

FLAT RUST
F.S. 30109

Italeri AcrylicPaint - 4675AP

F

METAL GLOSS SILVER
F.S. 17178

Italeri AcrylicPaint - 4678AP

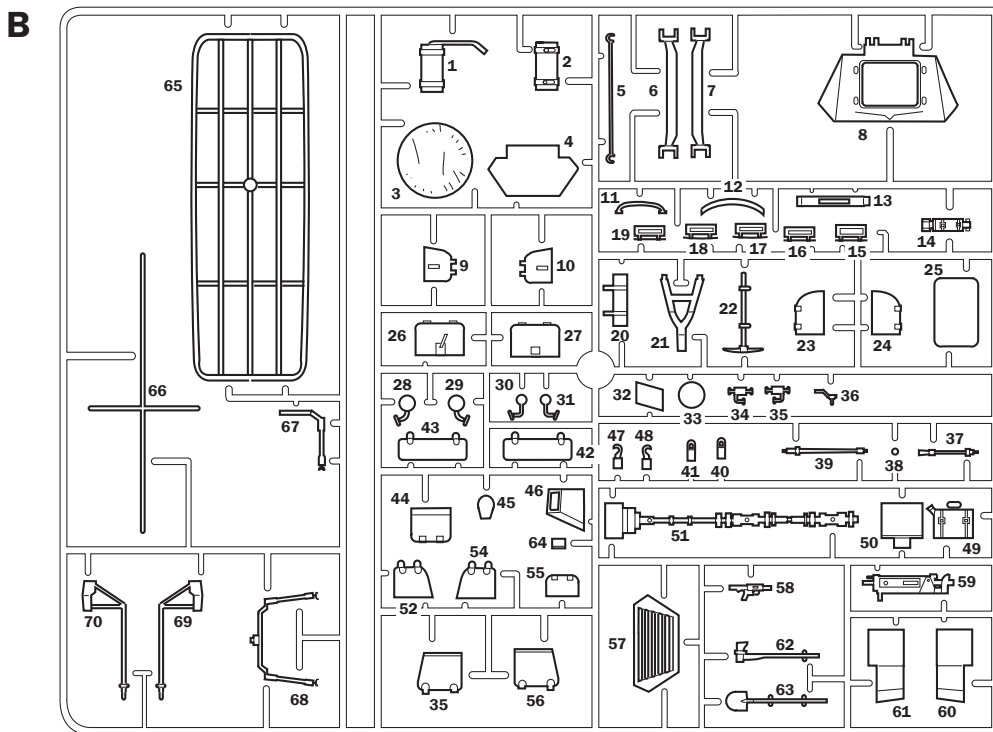

Parti da non utilizzare
Parts not for use
Pièces à ne pas utiliser
Telle werden niet verwenden
Partes a no utilizar
Onderdelen niet te gebruiken



Aprire i fori
Drill holes
Ouvrir les trous
Die Locher Ausboren
Perforar los agujeros
Open gaten

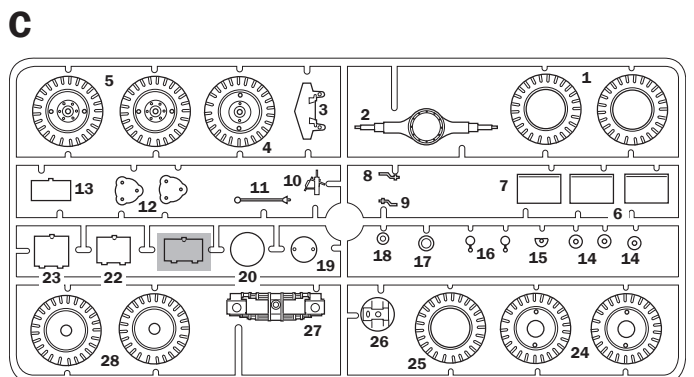
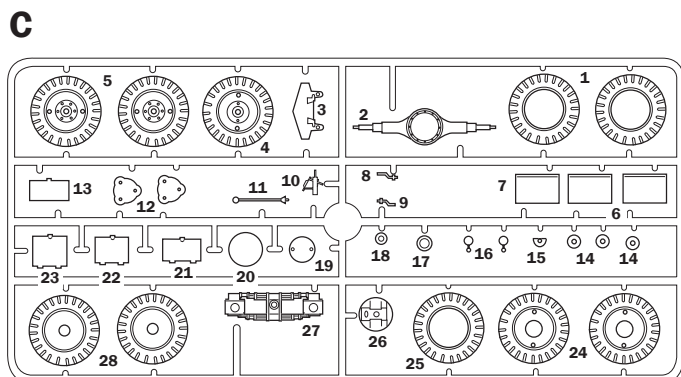

1

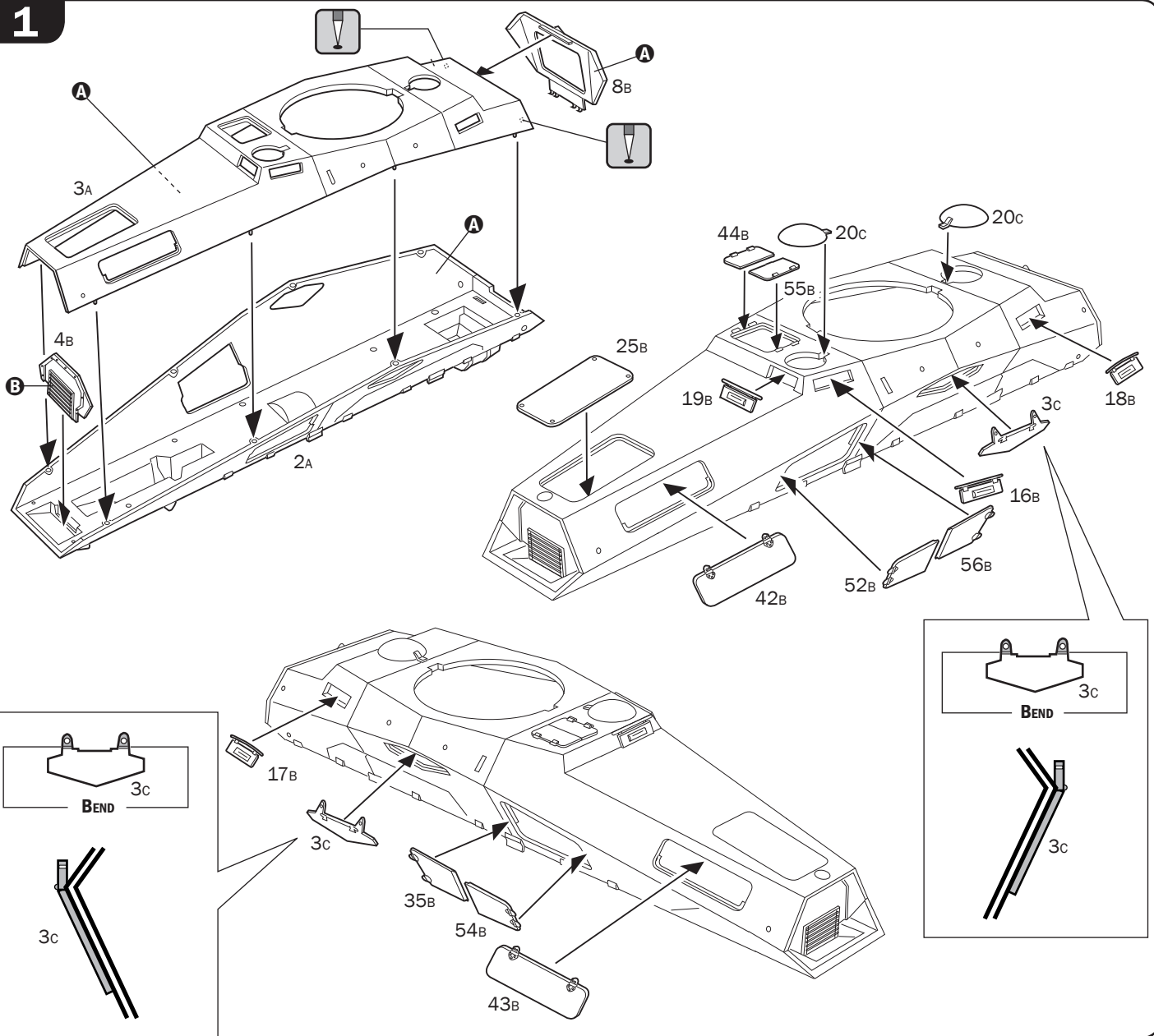

2

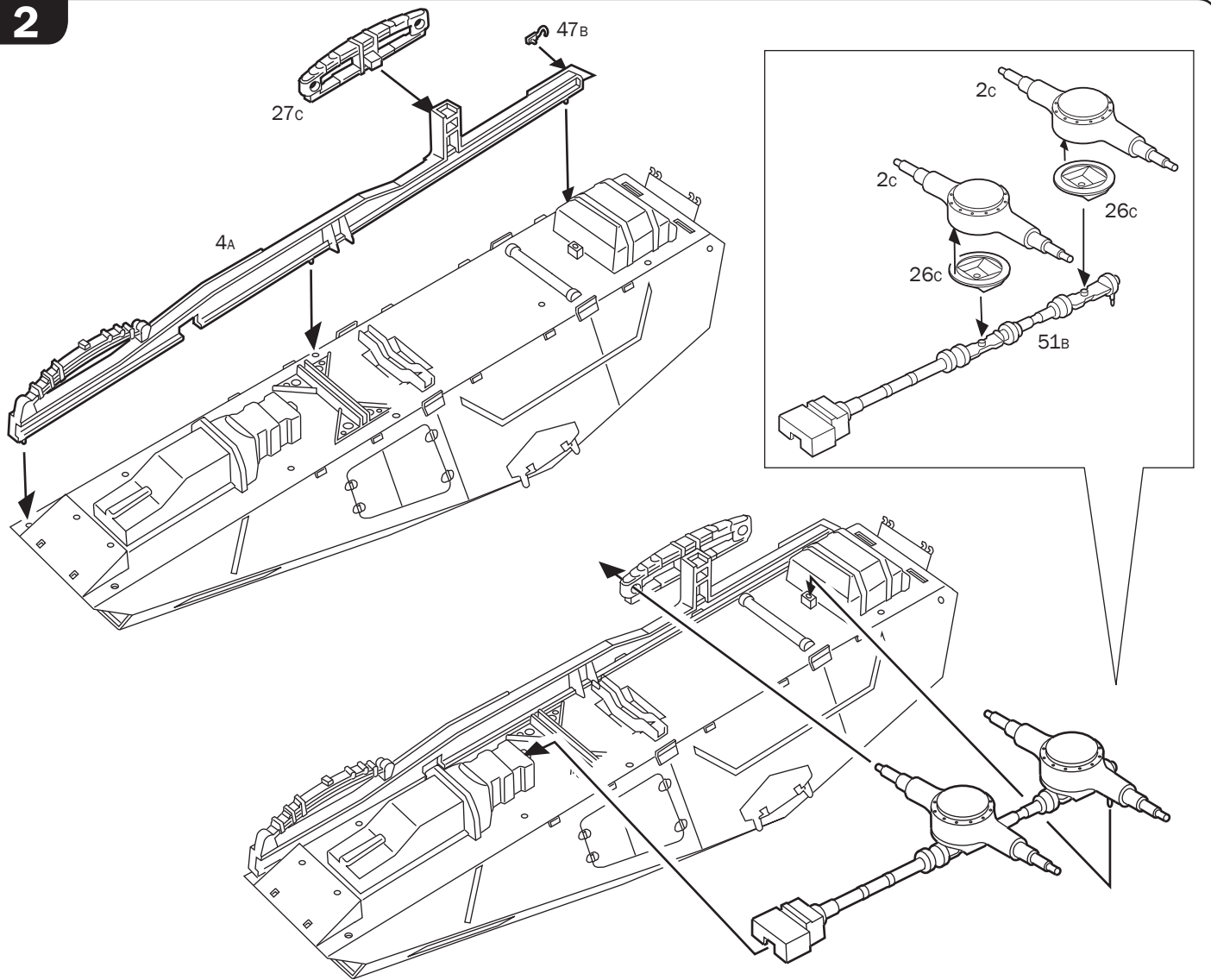

3

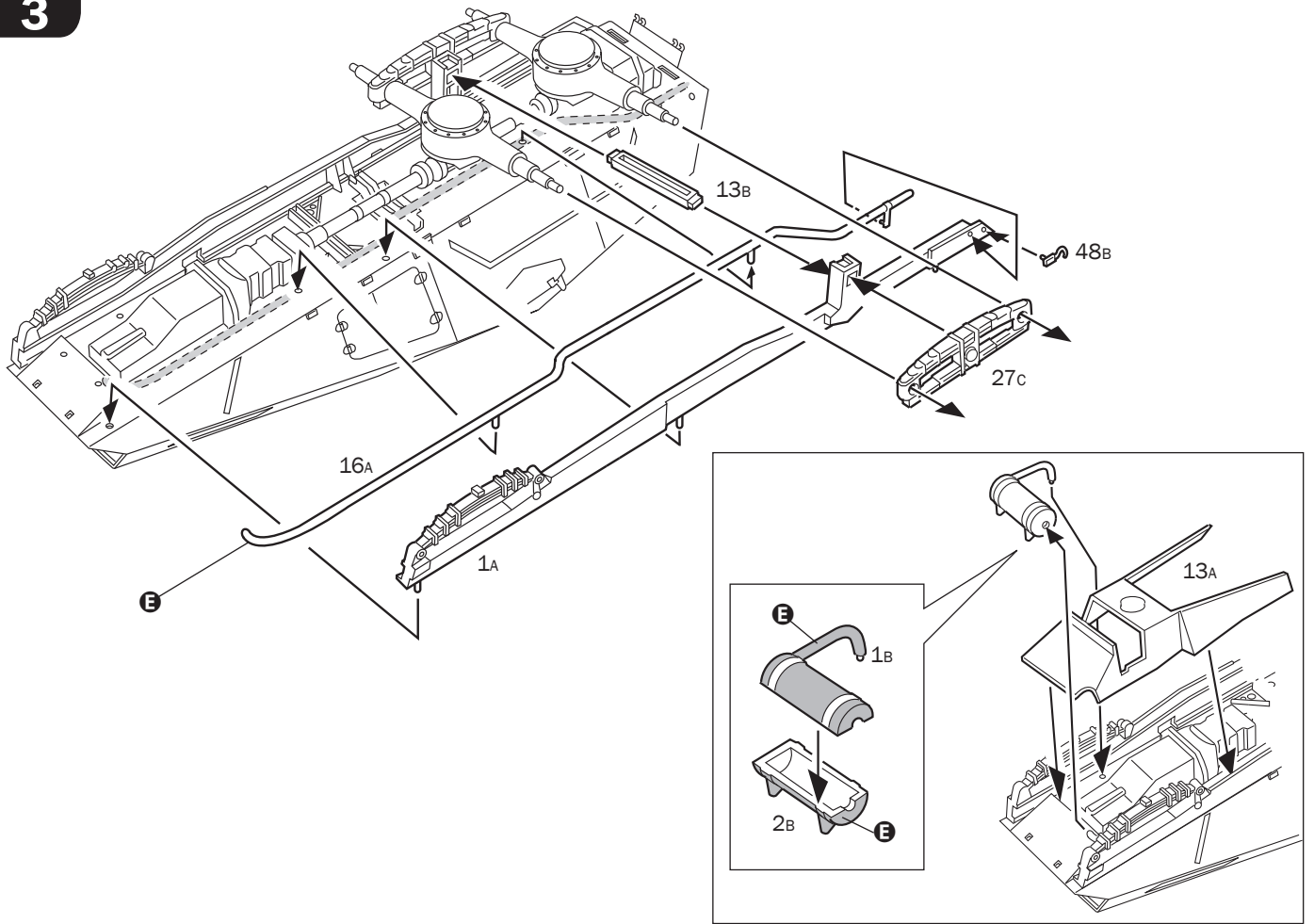

4

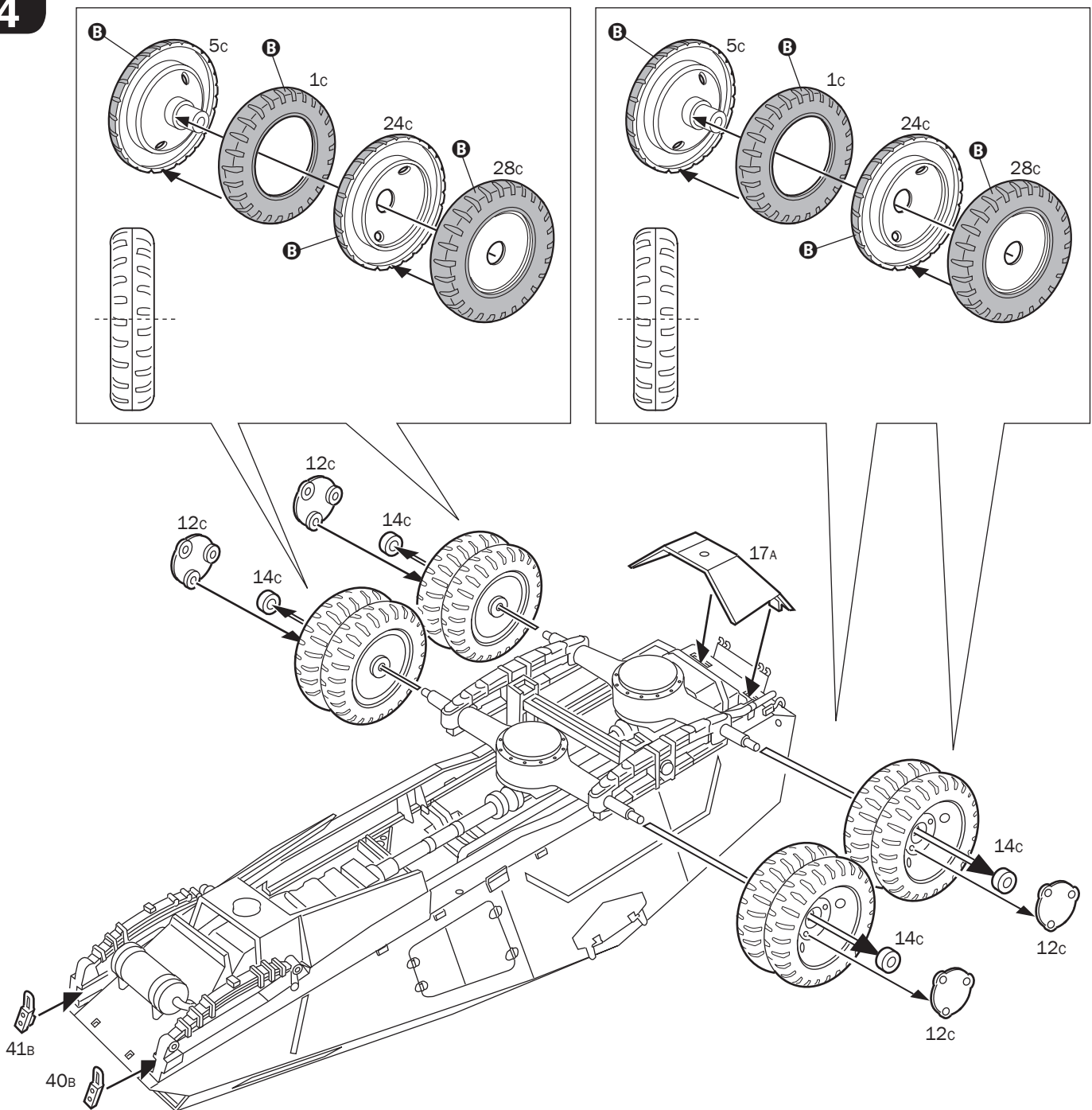

5

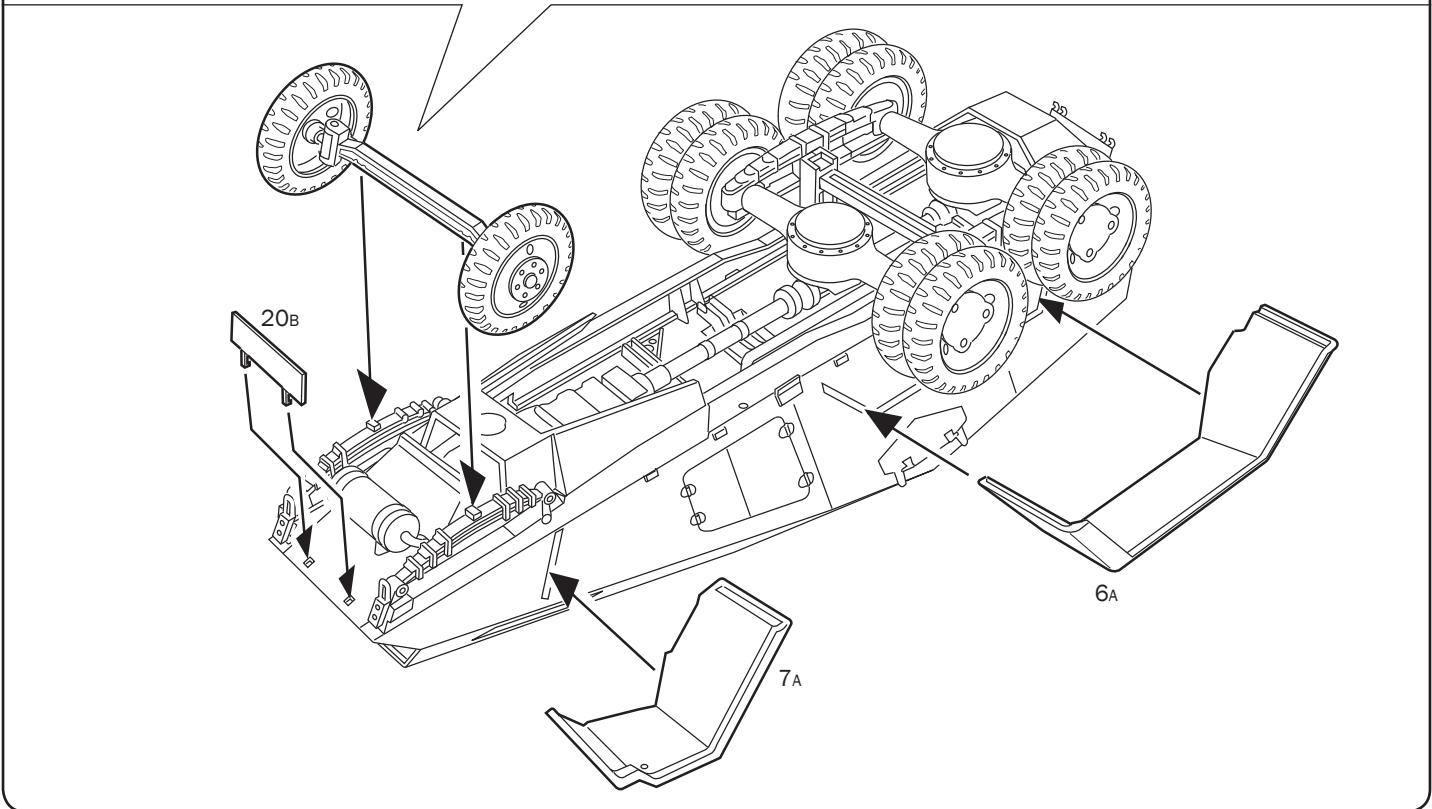
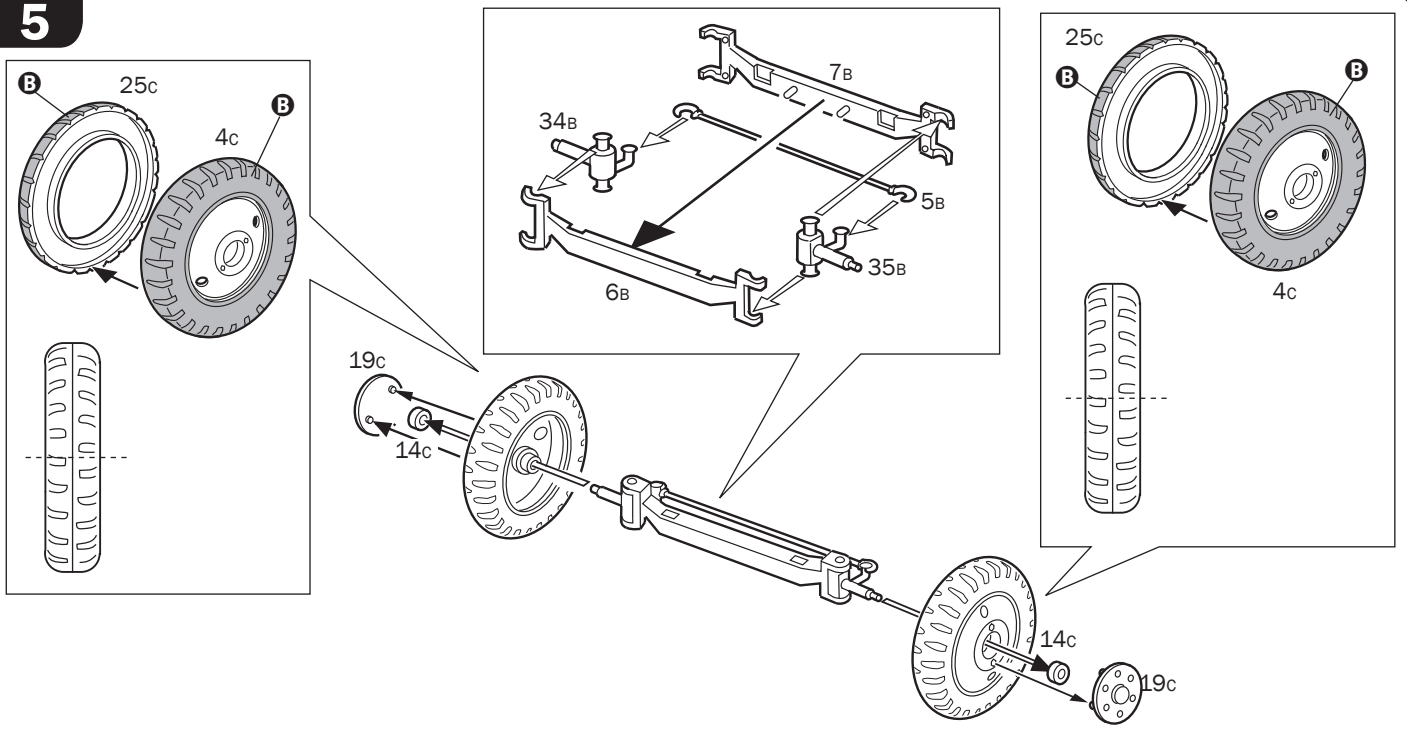

6

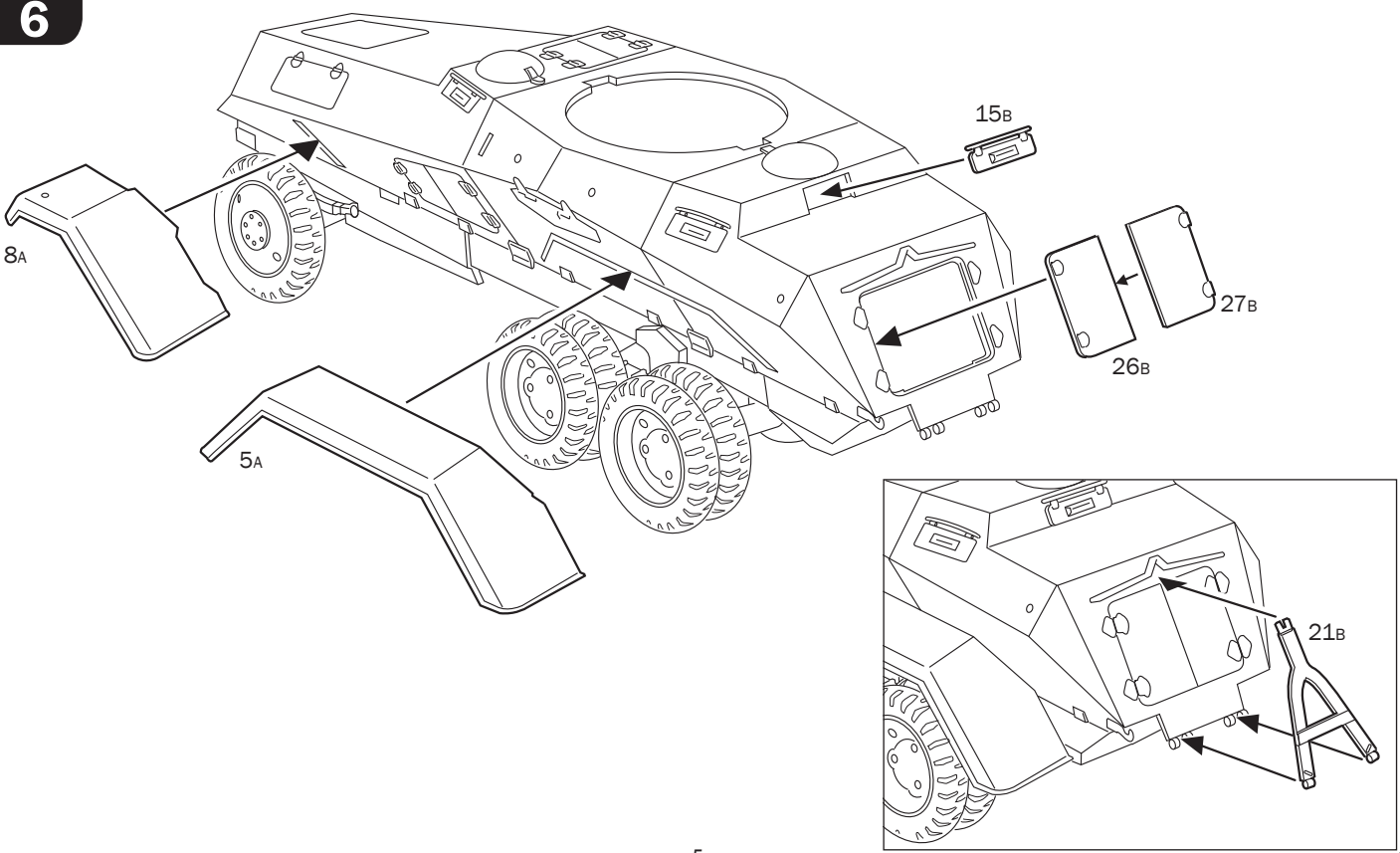

7

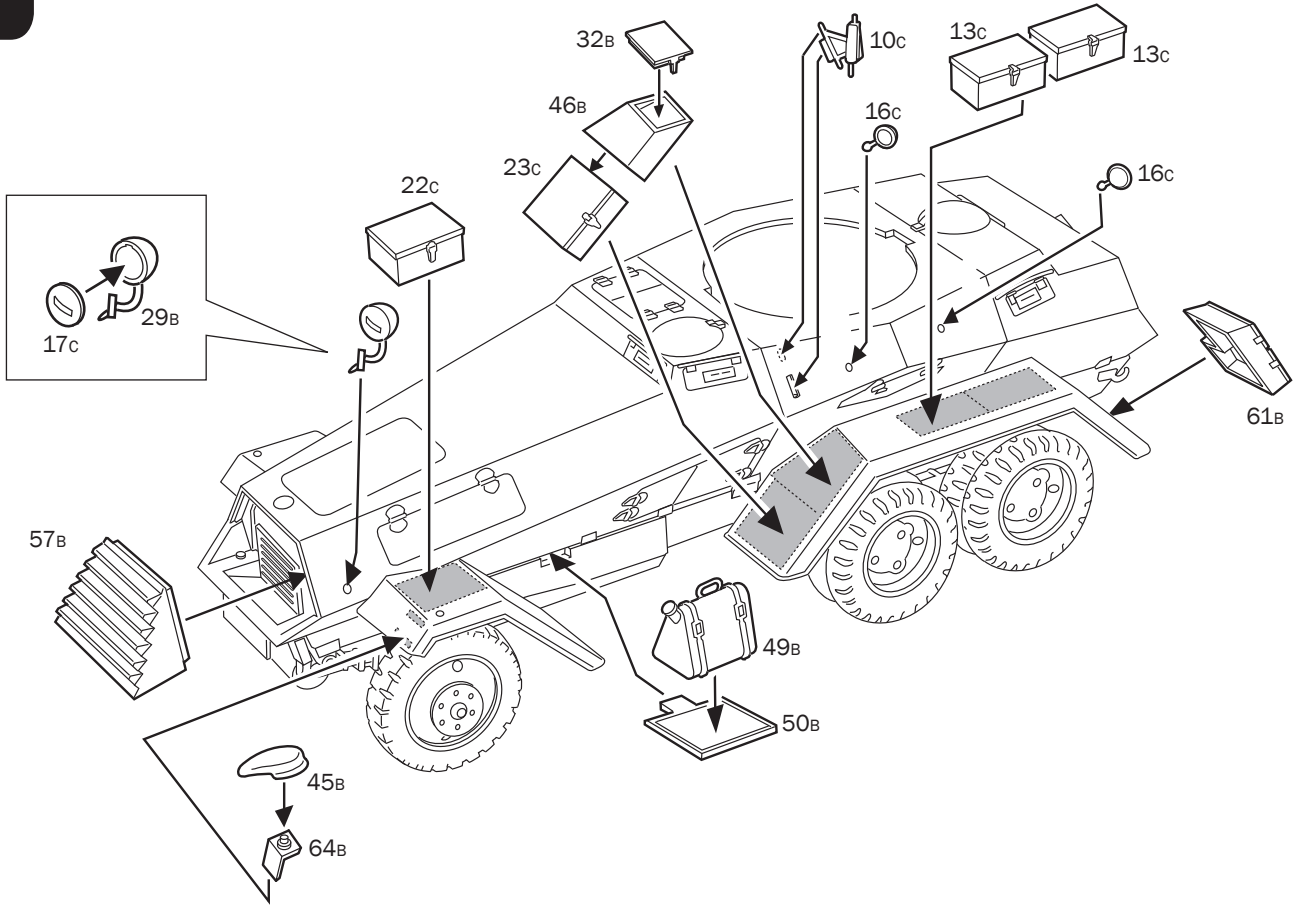

8

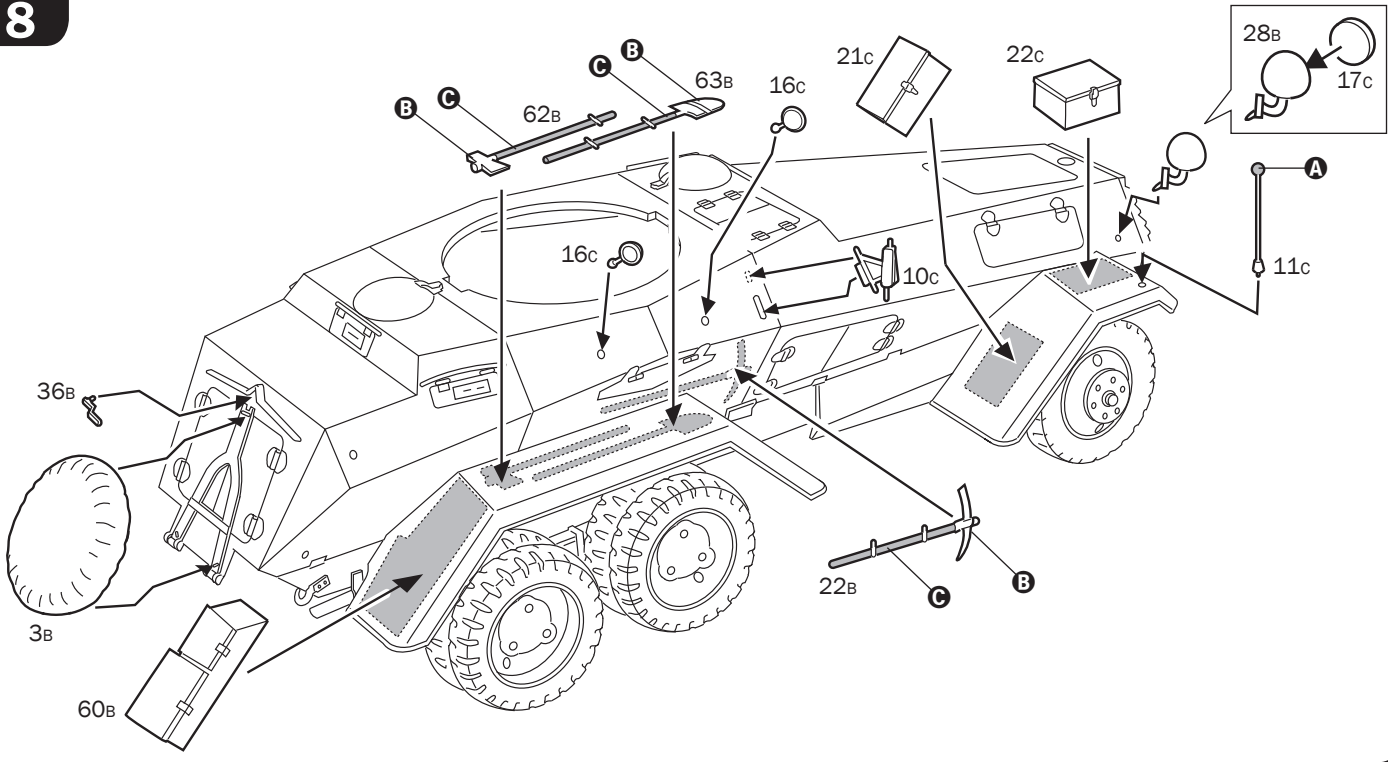

9

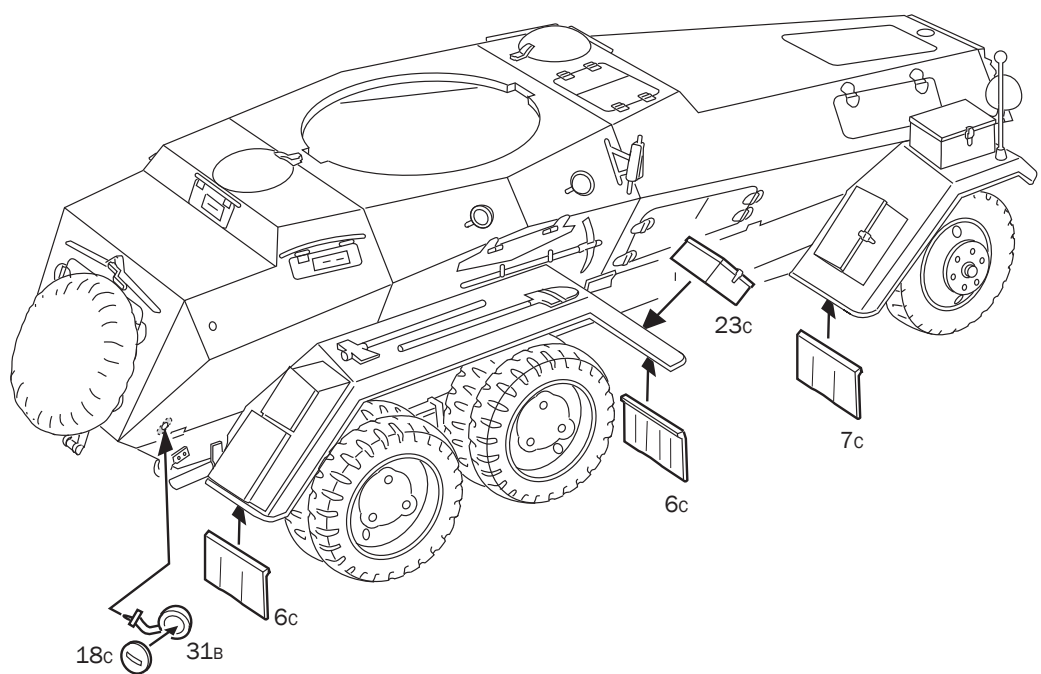

10

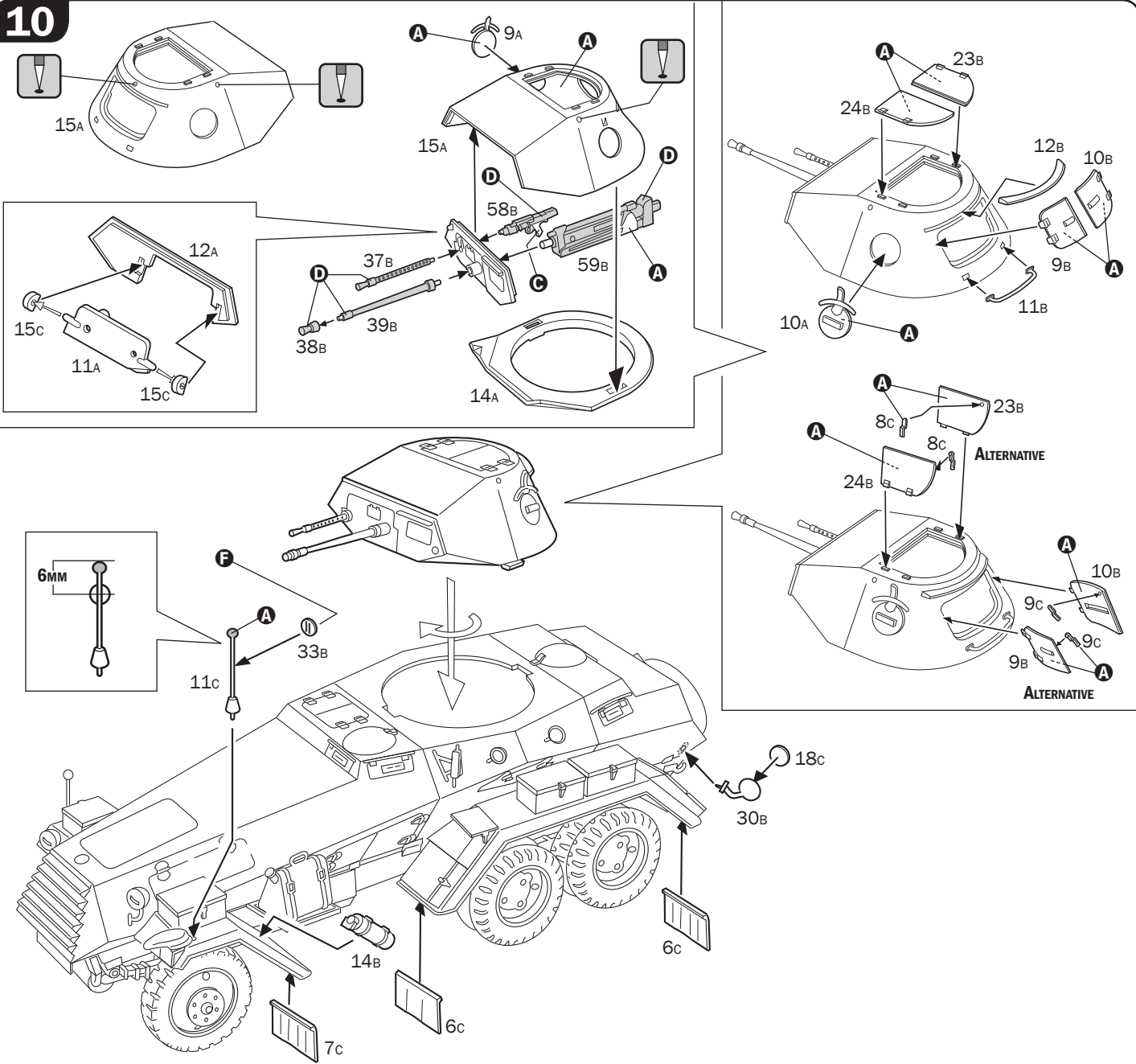

11

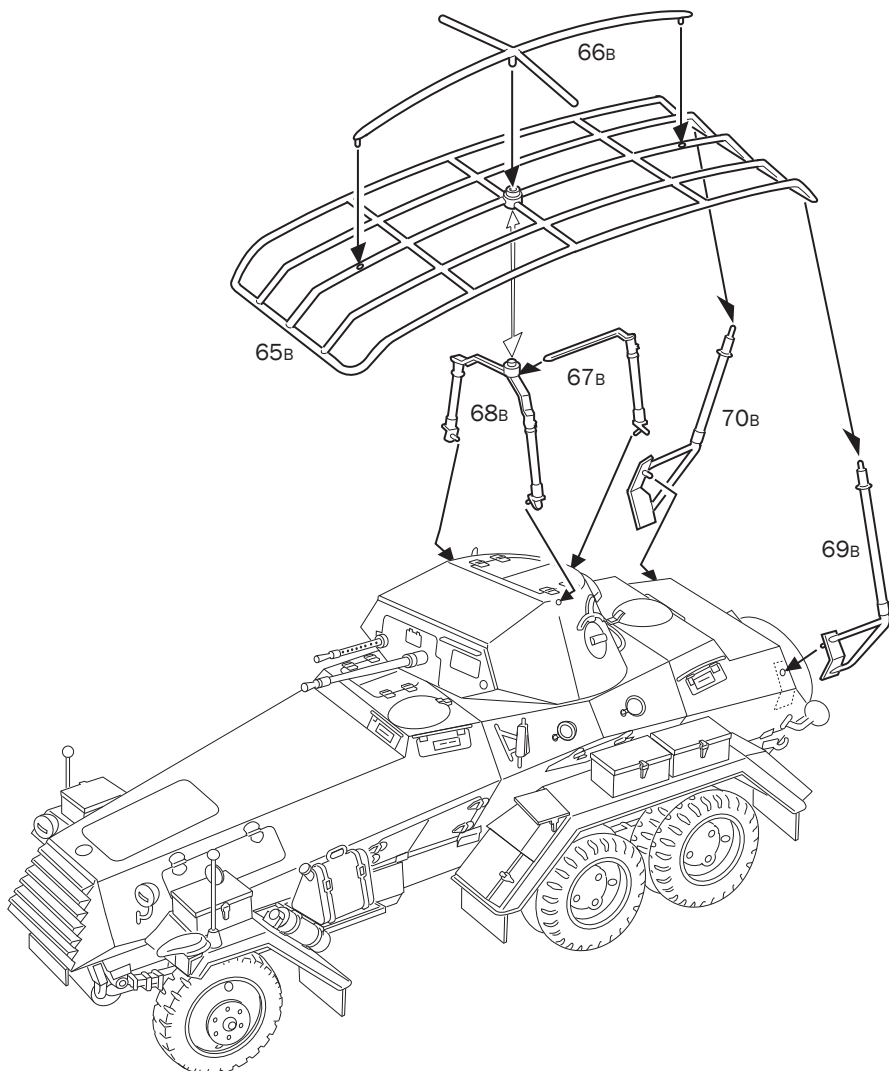

Istruzioni per l'applicazione delle decalcomanie. Ritagliare le decalcomanie occorrenti dal foglio, immergere in un bicchiere di acqua pulita per circa 20", metterle in posizione sul modello e farle scivolare dalla carta: per una migliore aderenza comprimerle con una pezzuola pulita.

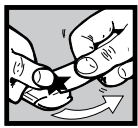

Anweisungen für Abziehbilder-Anbringung: Die benötigten Abziehbilder vom Blatt abscheiden, in ein Glas reines Wasser für etwa 20" eintauchen, auf das Modell legen und dann vom Papierbogen abnehmen. Um eine bessere Haftung zu erzielen, die Abziehbilder mit einem reinen Tuch andrücken.

Transfers: knip het benodigde deel uit, dempel et ca. 20" onder water, oudt het transfer tegen het model en schuif het vanaf het papier op zijn plaats. Met een schoon doekje aandrukken.

Direction for applying the decals: cut the required decals out of the sheet; dip the into a glass of clean water for about 20"; position the decals on the kit, letting them slide from the paper. For a better adesion, press them by means of a clean rag.

Instruction pour l'application des décalcomanies. Couper les décalcomanies choisies et les plonger environ 20" dans un peu d'eau propre. Les placer sur le modèle en les faisant glisser de leur feuille et presser avec un morceau de chiffon pour éliminer les bulles d'air.

指示—本標明法 印刷物は、それらのシートを切り取り、ぬるま湯に約20分浸して引き上げます。モデル表面に押しつけて、紙から剥がして、指定の位置に貼ります。きれいな布で押しつけて空気を取り除きます。シート裏には、粘着剤が塗られています。

Påsättning av decaler: klipp ut den decal som skall användas och doppa den i ett glas vatten under en 20". Sätt decalen på plats på modellen och låt den sakta glida av pappret. För att den skall sitta ordentligt, tryck till med en torr duk.

Instrucciones Para la aplicación de las calcomanías: cortar las requeridas, sumergirlas en un recipiente de agua limpia durante 20", colocar las calcomanías sobre el modelo, haciéndolas deslizar sobre el papel. Para una mejor adherencia, presionarlas con un trapito limpio.

Указания по применению декалей: Отрежьте нужную вам часть декали от общего листа, погрузите ее на 20 минут в чистую воду, затем, выбрав необходимое место на модели, переведите туда изображение, сдвинув его с бумажной основы. Для лучшего прилипания проведите декаль чистой тряпочкой.

VERSION A: GERMAN ARMY, 2nd PANZER DIVISION - FRANCE, 1940.

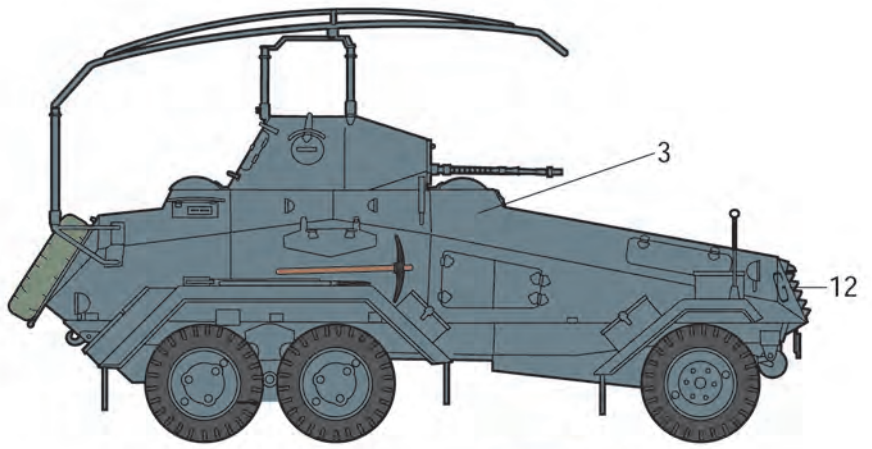
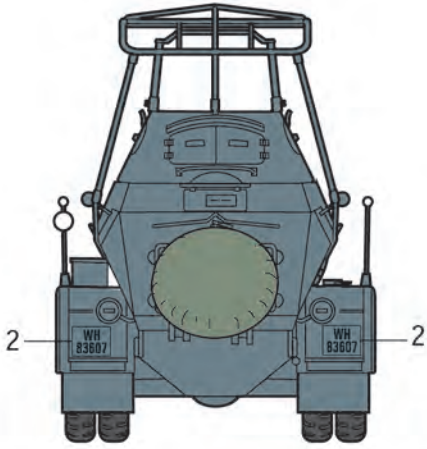
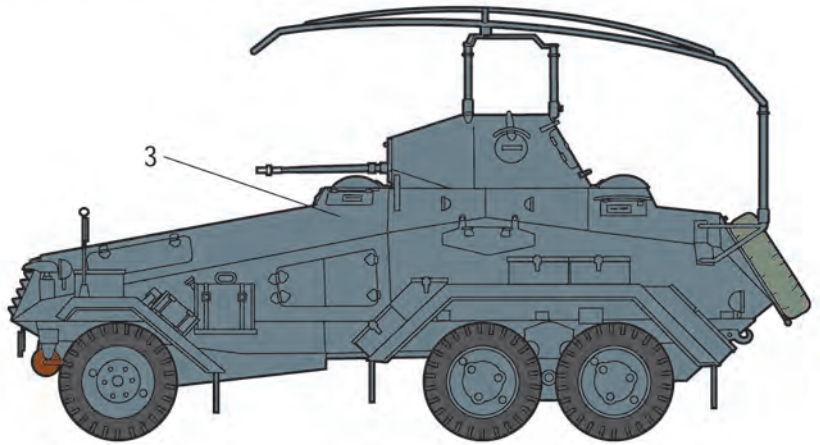
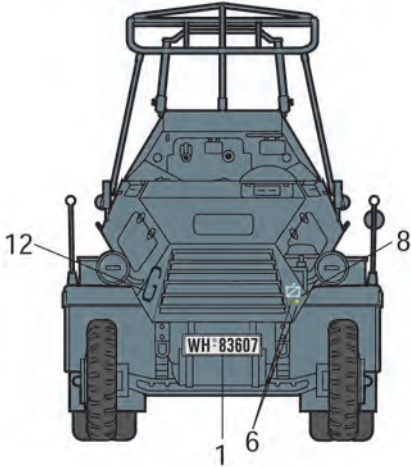

- | | | | | |
|---|---|---|---|---|
|  |  |  |  |  |
| F Pz. SCHWARZGRAU
FS 36081
ITALERI 4795 AP | FLAT RUBBER
FS 26081
ITALERI 4861AP | FLAT BLACK
FS 37038
ITALERI 4768AP | FIELD GREEN
FS 34095
TAMIYA XF-65 | FLAT WOOD
FS 17043
ITALERI 4673AP |

VERSION B: GERMAN ARMY, 3rd PANZER DIVISION - FRANCE, 1940.

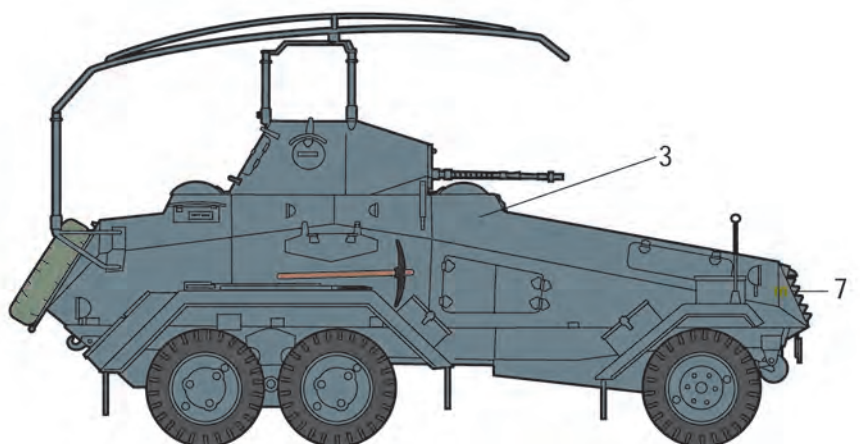
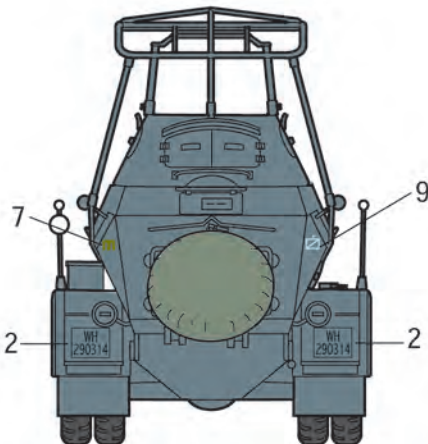
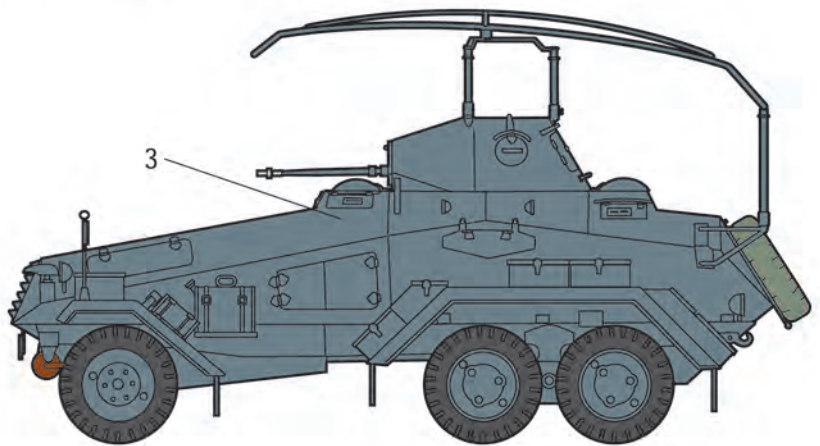
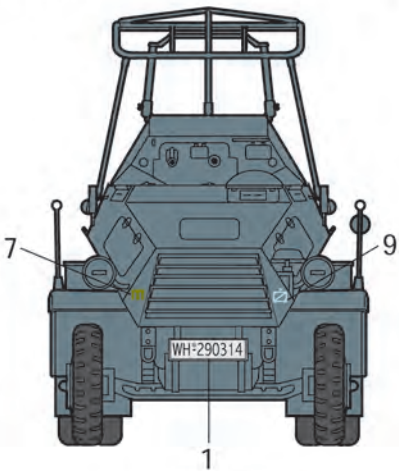

VERSION C: GERMAN ARMY, UNKNOWN UNIT - POLAND, 1939.

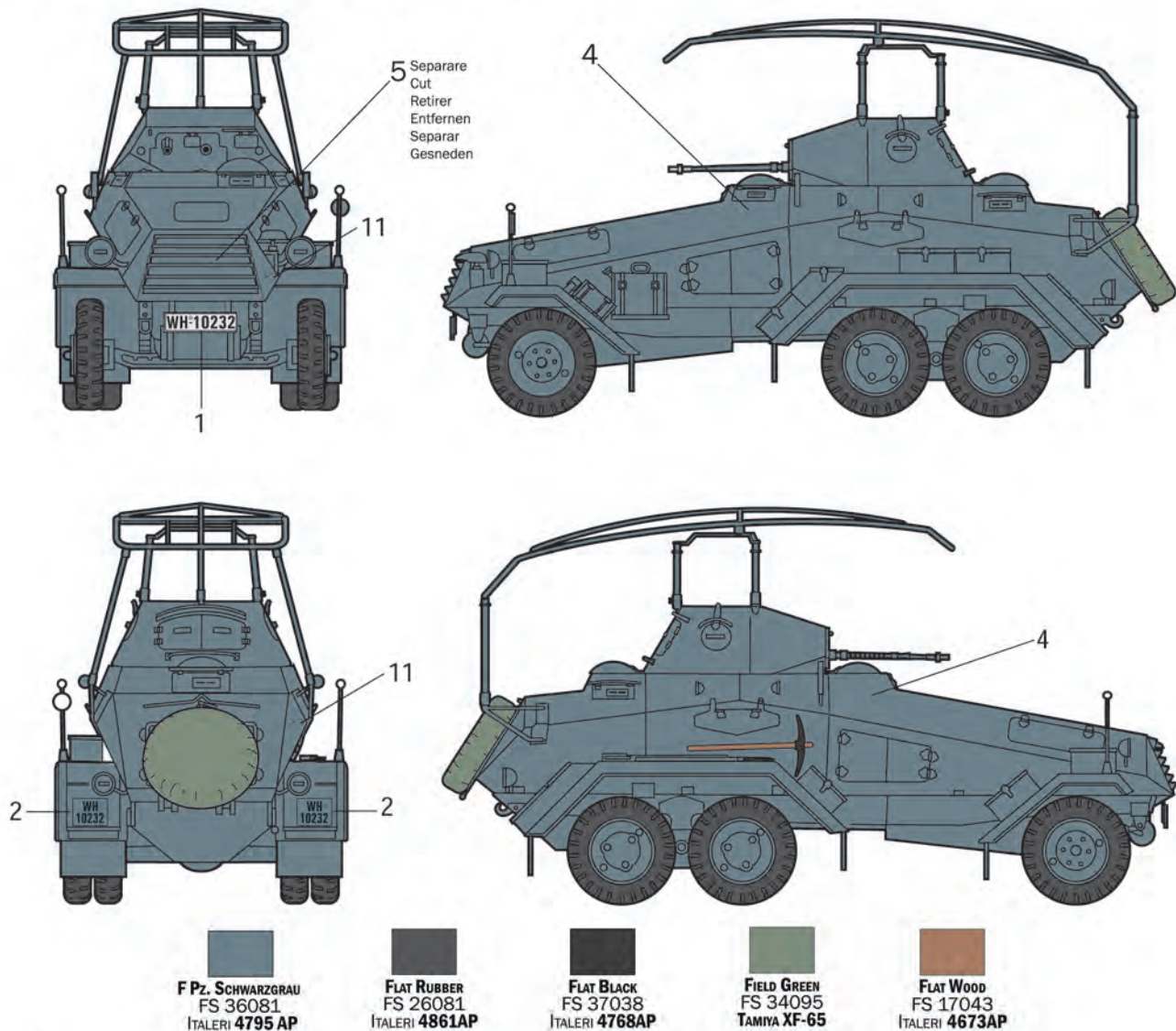

VERSION D: GERMAN ARMY, UNKNOWN UNIT ON TRAINING - GERMANY, 1937.

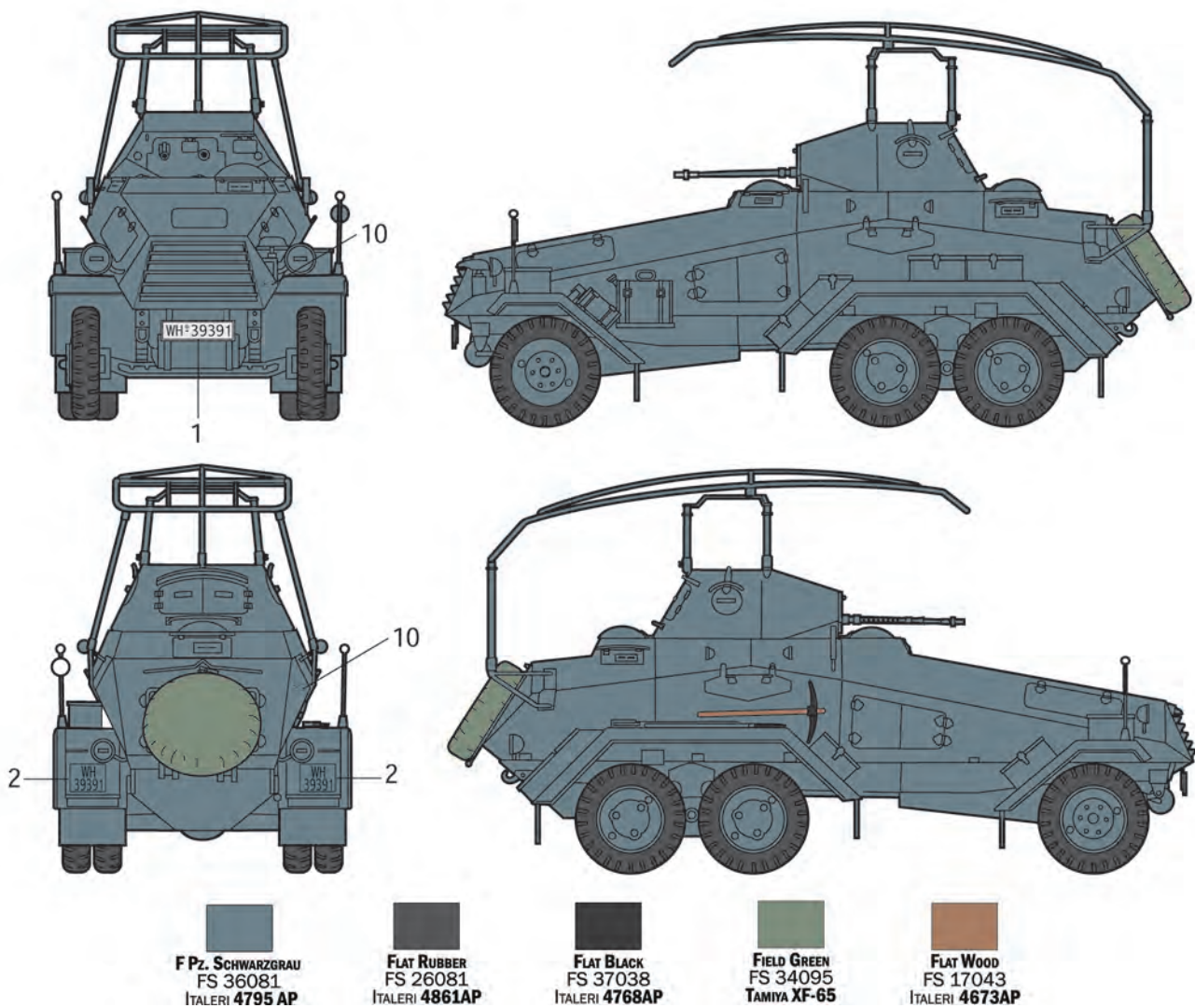



KIT No 6433 Scale 1:35 - Sd.Kfz. 232 6 Rad

NAME
NOME
NAME
NOM
NOMBRE
NAAM _____

CONTACT OUR COSTUMER SERVICE ON WWW.ITALERI.COM

COUNTRY
NAZIONE
LAND
PAYS
PAIS
LAND _____

DATE OF BIRTH
DATA DI NASCITA
GEBURTSDATUM
DATE DE NAISSANCE
NACIDO/A EL
GEBORTE DATUM _____

E-MAIL (*required) _____

PLACE OF PURCHASE
ACQUISTATO PRESSO
ORT DES KAUFES
LIEU D'ACHAT
LUGAR DE COMPRA
PLAATS VAN AANKOOP

Retail Store
Negozio
Einzelhandel
Detaillant
Detailista
Detailhandel

Hyper Market
Grande Magazzino
Andere
Grande Surface
Gran Almacen
Hypermarket

DEFECTIVE PARTS
PARTI DIFETTOSE
DEFEKTE TEILE
PIECES DEFECTUEUSES
PIEZAS DEFECTUOSAS
DEFECTE ONDERDELEN

ITALERI S.p.A.
Via Pradazzo, 6/B
40012 - Calderara di Reno (BO) ITALY
fax: 0039 51 726 459
e-mail: italeri@italeri.com
www.italeri.com