

Made in Italy

**1:35** scale

**No 6271**

## GMC 2½ ton 6x6 truck

**EN**

The GMC 2 ½ ton truck was built in an exceptionally high number of units and can be considered the backbone of the logistical operations of the U.S. Army during World War II. Characterized by a very robust and reliable structure, its strength lay in its excellent off-road performance, thanks to its six-wheel drive and effective suspension design. It was produced in numerous variations, including the more common "cargo" versions with open or closed cabins, "long wheelbase," and "short wheelbase." Additionally, various configurations, some developed directly in the field, were tailored for more specific and precise purposes. Its role was crucial in meeting the demanding logistical needs following the initial stages of the Normandy landings, involving the transportation and handling of substantial quantities of troops and materials.

**IT**

Il camion GMC 2 ½ ton è stato costruito in un numero elevatissimo di esemplari e può essere considerato la spina dorsale della logistica dell'esercito americano durante la Seconda guerra mondiale. Caratterizzato da una struttura molto robusta ed affidabile, che aveva il suo punto di forza nelle buone prestazioni "off-road" grazie alle sei ruote motrici e all'efficace design delle sospensioni, venne realizzato in numerose varianti. Oltre alle più diffuse versioni "cargo" con cabina aperta o chiusa, a "passo lungo" e a "passo corto", vennero sviluppate anche delle configurazioni, alcune di esse realizzate direttamente "sul campo", per impieghi più specifici e puntuali. Il suo ruolo è stato fondamentale per soddisfare le impegnative necessità logistiche successive alle prime fasi dello sbarco in Normandia con il trasporto e la movimentazione di impressionanti quantità di truppe e materiali.

**DE**

Der LKW GMC 2 ½-Tonnen wurde in sehr großen Stückzahlen gebaut und kann als das Rückgrat der Logistik der US-Armee während des Zweiten Weltkriegs angesehen werden. Er zeichnete sich durch eine sehr robuste und zuverlässige Konstruktion aus, die dank des Sechsradantriebs und der effektiven Federung ihre Stärke in der guten Geländegängigkeit hatte, und in zahlreichen Varianten produziert wurde. Neben den üblichen "Cargo"-Versionen mit offenem oder geschlossenem Fahrerhaus, "langem Radstand" und "kurzem Radstand" wurden auch Konfigurationen für spezifischere und punktuelle Einsätze entwickelt, von denen einige direkt "vor Ort" hergestellt wurden. Er spielte eine entscheidende Rolle bei der Deckung des hohen logistischen Bedarfs in der Anfangsphase der Landung in der Normandie mit dem Transport und der Verbringung beeindruckender Mengen von Truppen und Material.

**FR**

Le camion GMC de 2 ½ tonnes a été construit en très grand nombre et peut être considéré comme l'épine dorsale de la logistique de l'armée américaine pendant la Seconde Guerre mondiale. Caractérisé par une structure très robuste et fiable, dont la force réside dans ses bonnes performances « tout-terrain » grâce à ses six roues motrices et au design efficace des suspensions, il a été produit dans de nombreuses variantes. Outre les versions « cargo » les plus courantes, avec cabine ouverte ou fermée, à « pas long » et à « pas court », des configurations ont également été développées, dont certaines fabriquées directement « sur le terrain », pour des utilisations plus spécifiques et ponctuelles. Son rôle a été crucial pour répondre aux besoins logistiques exigeants qui ont suivi les premières étapes du débarquement en Normandie, avec le transport et la manutention de quantités impressionnantes de troupes et de matériaux.

**ES**

El camión GMC de 2 ½ toneladas se fabricó en un gran número de ejemplares y puede considerarse la columna vertebral de la logística del ejército estadounidense durante la Segunda Guerra Mundial. Caracterizado por una estructura muy robusta y fiable, que tenía su punto fuerte en sus buenas prestaciones "todoterreno" gracias a las seis ruedas motrices y al eficaz diseño de la suspensión, se fabricó en numerosas variantes. Además de las más difundidas versiones "cargo" con cabina abierta o cerrada, "distancia entre ejes larga" y "distancia entre ejes corta", también se desarrollaron configuraciones, algunas de ellas creadas directamente "en el campo", para usos más concretos y puntuales. Su papel fue crucial para satisfacer las exigentes necesidades logísticas que siguieron a las primeras fases del desembarco de Normandia, con el transporte y movimiento de impresionantes cantidades de tropas y materiales.

**RU**

Грузовой автомобиль GMC грузоподъемностью 2 ½ тонны выпускались в очень больших количествах и могли считаться основой материально-технического снабжения армии США во время Второй мировой войны. Отличаясь очень прочной и надежной конструкцией, сильной стороной которой были хорошие внедорожные качества благодаря шестиколенному приводу и эффективной конструкции подвески, он выпускался в многочисленных вариантах. Помимо распространенных "грузовых" версий с открытой или закрытой кабиной, "длиннобазных" и "короткобазных", были разработаны конфигурации, некоторые из которых изготавливались прямо "в полевых условиях", для более специфического и точечного использования. Он сыграл решающую роль в удовлетворении сложных логистических потребностей на ранних этапах высадки в Normandii, обеспечив транспортировку и перемещение внушительного количества войск и материалов.



**EN** **WARNING:** Model for adult collector age 14 and over

**IT** **ATTENZIONE:** Modello per collezionisti adulti di età superiore ai 14 anni

**FR** **ATTENTION:** Modèle pour modélistes de 14 ans et plus.

**DE** **ACHTUNG:** Modellbausätze Für Modellbauer über 14 Jahre.

**NL** **WAARSCHWING:** Geschikt voor 14 jaar en ouder.

**ES** **ATENCIÓN:** Modelo para modelistas mayores de 14 años.

**EN ATTENTION - Useful advice!**

STUDY THE INSTRUCTIONS CAREFULLY PRIOR TO ASSEMBLY. REMOVE PARTS FROM FRAME WITH A SHARP KNIFE OR A PAIR OF SCISSORS AND TRIM AWAY EXCESS PLASTIC. DO NOT PULL OL PARTS. ASSEMBLE THE PARTS IN NUMERICAL SEQUENCE. USE PLASTIC CEMENT ONLY AND USE CEMENT SPARINGLY TO AVOID DAMAGING THE MODEL. BLACK ARROWS INDICATE PARTS TO BE GLUED TOGETHER, WHITE ARROWS INDICATE ON WHICH FRAME THE PARTS MUST BE ASSEMBLED WITHOUT USING CEMENT. THESE LETTERS (A - B - C...) INDICATE ON WHICH FRAME THE PARTS WILL BE FOUND. PAINT SMALL PARTS BEFORE DETACHING THEM FROM FRAME. REMOVE PAINT WHERE PARTS ARE TO BE CEMENTED. CROSSED OUT PARTS MUST NOT BE USED.

**IT ATENZIONE - Consigli utili!**

PRIMA DI INIZIARE IL MONTAGGIO STUDIARE ATTENTAMENTE IL DISEGNO. STACCARE CON MOLTA CURA I PEZZI DALLA STAMPATE, USANDO UN TAGLIA-BALSA OPPURE UN PAIO DI FORBICI E TOGLIERE CON UNA PICCOLA LAMA O CON CARTE VETRO FINE EVENTUALI SBALATURE. MAI STACCARE I PEZZI CON LE MANI. MONTARLI SEGUENDO L'ORDINE DELLE NUMERAZIONI DELLE TAVOLE. ELIMINARE DALLA STAMPATA IL NUMERO DEL PEZZO APPENA MONTATO FACENDOGLI SOPRA UNA CROCE. LE FRECCHE NERE INDICANO I PEZZI DA INCOLLARE. LE FRECCHE BIANCHE INDICANO I PEZZI DA MONTARE SENZA COLLA. USARE SOLO COLLA PER POLISTIROLO. LE LETTERE (A - B - C...) AI LATI DEI NUMERI INDICANO LA STAMPATA OVE SI TROVA IL PEZZO DA MONTARE. I PEZZI SBARRATI DA UNA CROCE NON SONO DA UTILIZZARE.

**DE ACHTUNG - Ein nützlicher Rat!**

VOR DER MONTAGE DIE ZEICHNUNG AUFGEMERKSAM STUDIERN, DIE EINZELNEN MONTAGETEILE MIT EINEM MESSER ODER EINER SCHERE VOM SPRITZLUNG SORFÄLIG ENTFERNEN. EVENTUELLE GRATE WERDEN MIT EINER KLINGE ODER FEINEM SCHMIRGELPAPIER BESEITIGT. KEINENSFALLS DIE MONTAGETEILE MIT DEN HÄNDEN ENTFERNEN, BEI DER MONTAGE DER TEILNUMERIERUNG FOLGEN. PFEILE ZEIGEN DIE ZU KLEBENDEN TEILE WÄHREND DIE WEISSEN PFEILE DIE OHNE LEIM ZU MONTIERENDEN TEILE ANZEIGEN. BITTE NUR PLASTIKLEBSTOFF VERWENDEN. DIE BUCHSTABEN (A - B - C...) NEBEN DEN NUMMERN ZEIGT AUF WELCHEM SPRITZLUNG DER ZU MONTIERENDE TEIL ZU FINDEN IST. DIE MIT EINEM KREUZ MARKIERTEN TEILE SIND NICHT ZU VERWENDEN.

**FR ATTENTION - Conseils utiles!**

AVANT DE COMMENCER LE MONTAGE, ÉTUDIER ATTENTIVEMENT LE DESSIN. DÉTACHER AVEC BEAUCOUP DE SOIN LES MORCEAUX DES MOULES EN USANT UN MASSICOT OU BIEN UN PAIR DE CISEAUX ET COUPER AVEC UNE PETITE LAME AVEC DE PAPIER DE VITRE FINE ÉBARBÉS ÉVENTUELS. JAMAIS DÉTACHER LES MORCEAUX AVEC LE MAINS MONTER LES EN SUIVANT L'ORDRE DE LA NUMÉROTATION DES TABLES. ÉLIMINER DE LA MOULE LE NUMÉRO DE LA PIÈCE QUI VIENT D'ÊTRE MONTÉE. EN LE BIFFANT AVEC UNE CROIX. LES FLÈCHES NOIRES INDICENT LES PÉCES À COLLER, LES FLÈCHES BLANCHES INDICENT LES PIÈCES À MONTER SANS COLLE. EMPLOYER SEULEMENT DE LA COLLE POUR POLYSTYROL. LES LETTRES (A - B - C...) AUX CÔTÉS DES NUMÉROS INDICENT LA MOULE OÙ SE TROUVE LA PIÈCES A MONTER. LES PIÈCES MARQUÉES PAR UNE CROIX NE SONT PAS A UTILISER.

**ES ATENCION - Consejos útiles!**

ESTUDIAR LAS INSTRUCCIONES CUIDADOSAMENTE ANTES DE COMENZAR EL MONTAJE. SEPARAR LAS PIEZAS DE LAS BANDEJAS CON UN CUCHILLO AFILADO O UN PAR DE TUBERAS Y RETIRAR EL EXCESO DE PLÁSTICO O REBADA. NO ARRANCAR LAS PIEZAS. MONTAR LAS PIEZAS EN ORDEN NUMÉRICO. UTILIZAR SOLAMENTE PEGAMENTO PARA PLÁSTICO Y EN POCA CANTIDAD PARA EVITAR QUE SE DANE EL MODELO. LAS FLECHAS NEGRAS INDICAN LAS PIEZAS QUE SE DEBEN PEGAR JUNTAS, LAS FLECHAS BLANCAS INDICAN LAS PIEZAS QUE DEBEN ENSAMBLARSE SIN USAR PEGAMENTO. LAS LETRAS (A - B - C...) INDICAN EN QUE BANDEJA SE ENCUENTRAN LAS PIEZAS. PINTAR LAS PIEZAS PEQUEÑAS ANTES DE SEPARARLAS DE LA BANDEJA. RETIRAR LA PINTURA DE LOS LUGARES POR DONDE SE DEBAN PEGAR LAS PIEZAS.

**RU ПРЕДУПРЕЖДЕНИЕ - чашеые!**

ПЕРЕД ТЕМ, КАК ПРИСТУПИТЬ К СБОРКЕ, ВНИМАТЕЛЬНО ИЗУЧИТЬ ЧЕРТЕЖ. ОЧЕНЬ ОСТОРОЖНО ОТСЕДИНИТЬ РАСЧЕПАННЫЕ ЭЛЕМЕНТЫ, ИСПОЛЬЗОВАТЬ ДЛЯ ЭТОГО КАНИЦЕЛРСКИЙ НОЖ ИЛИ ПАРУ НОЖИЦ, СРЯТЬ НЕРОВНОСТИ С ПОМОЩЬЮ ТОНОКОГО ЛЕЗВИЯ ИЛИ С ПОМОЩЬЮ АБРАЗИВНОЙ БУМАГИ. НЕ ОТСЕДИНАТЬ ЭЛЕМЕНТЫ РУКАМИ. ВЫПОЛНИТЬ СБОРКУ СОГЛАСНО ПОРЯДКУ НУМЕРАЦИИ ТАБЕЛИЦ, УДАЛИТЬ ИЗ СПИСКА ТОЛЬКО ТО ЧТО СОБРАЯНО ДЕТАЛЬ. ПЕРЕЧЕРЧИВАТЬ ЕЕ. ЧЕРНЫЕ СТРЕЛКИ УКАЗЫВАЮТ ДЕТАЛИ ДЛЯ СКЛЕИВАНИЯ, БЕЛЫЕ СТРЕЛКИ УКАЗЫВАЮТ ДЕТАЛИ, КОТОРЫЕ СОБИРАЮТСЯ БЕЗ КЛЕЯ. ИСПОЛЬЗОВАТЬ ТОЛЬКО КЛЕЙ ДЛЯ ПОЛИСТРОЛА. БУКВЫ (А - В - С...) НА ПРОТИВОНУМЕРНЫХ СТОРОНАХ УКАЗЫВАЮТ ЛИС, ДЕ НАХОДИТСЯ ДЕТАЛЬ. ПЕРЕЧЕРКНУТЫЕ ДЕТАЛИ НЕ ИСПОЛЬЗОВАТЬ.

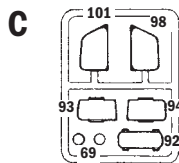
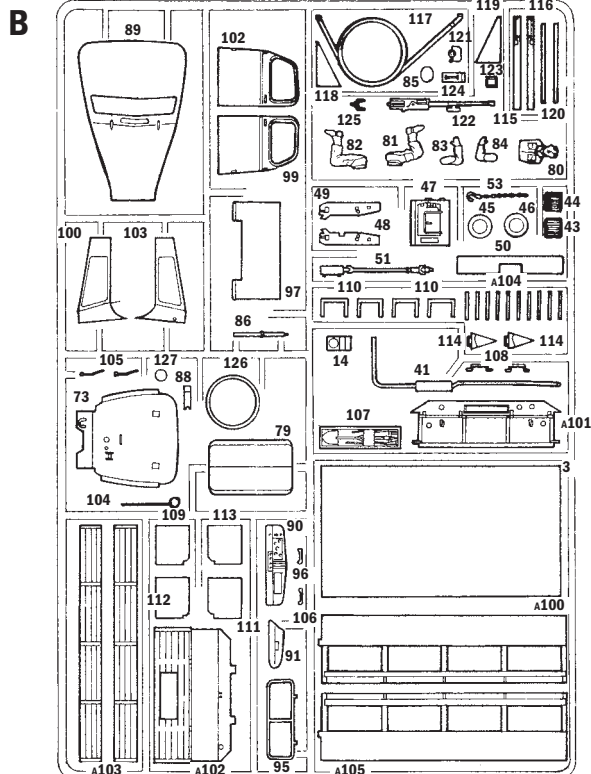
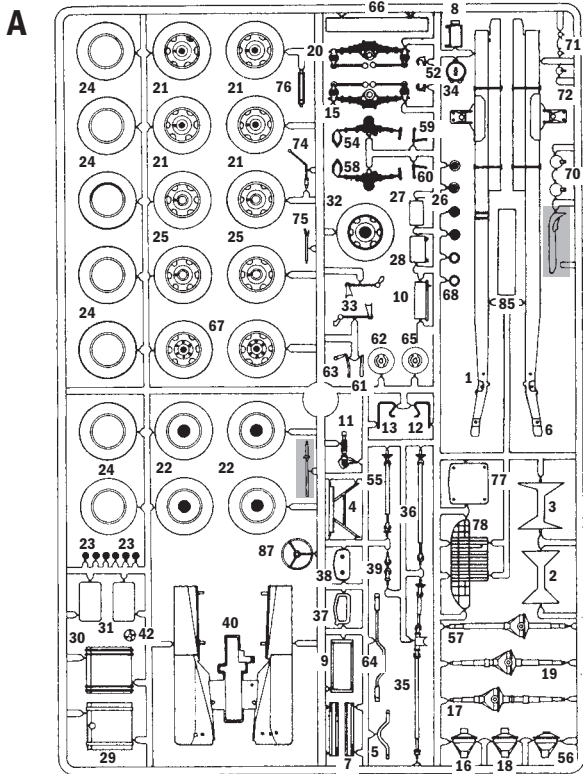

**SUGGESTED COLORS**

Parti da non utilizzare  
Parts not for use  
Pièces à ne pas utiliser  
Teile werden nicht verwenden

Separare  
Cut  
Retirer  
Entfernen

<b>A</b> FLAT BLACK FS. 37038 ITALERI ACRYLICPAINT - 4768AP	<b>B</b> FLAT RUST FS. 30109 ITALERI ACRYLICPAINT - 4675AP	<b>C</b> METAL FLAT ALUMINIUM FS. 37178 ITALERI ACRYLICPAINT - 4677AP
<b>D</b> FLAT GUN METAL FS. 37200 ITALERI ACRYLICPAINT - 4681AP	<b>E</b> FLAT FIELD DRAB FS. 30118 ITALERI ACRYLICPAINT - 4708AP	<b>F</b> FLAT WOOD FS. 30257 ITALERI ACRYLICPAINT - 4673AP
<b>G</b> FLAT DARK TAN FS. 30219 MODEL MASTER ACRYL - 4709AP	<b>H</b> GLOSS RED FS. 11302 MODEL MASTER ACRYL - 4605AP	<b>I</b> FLAT OLIVE DRAB FS. 34084 ITALERI ACRYLICPAINT - 4728AP

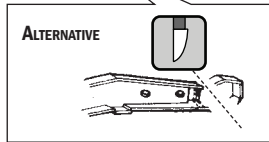
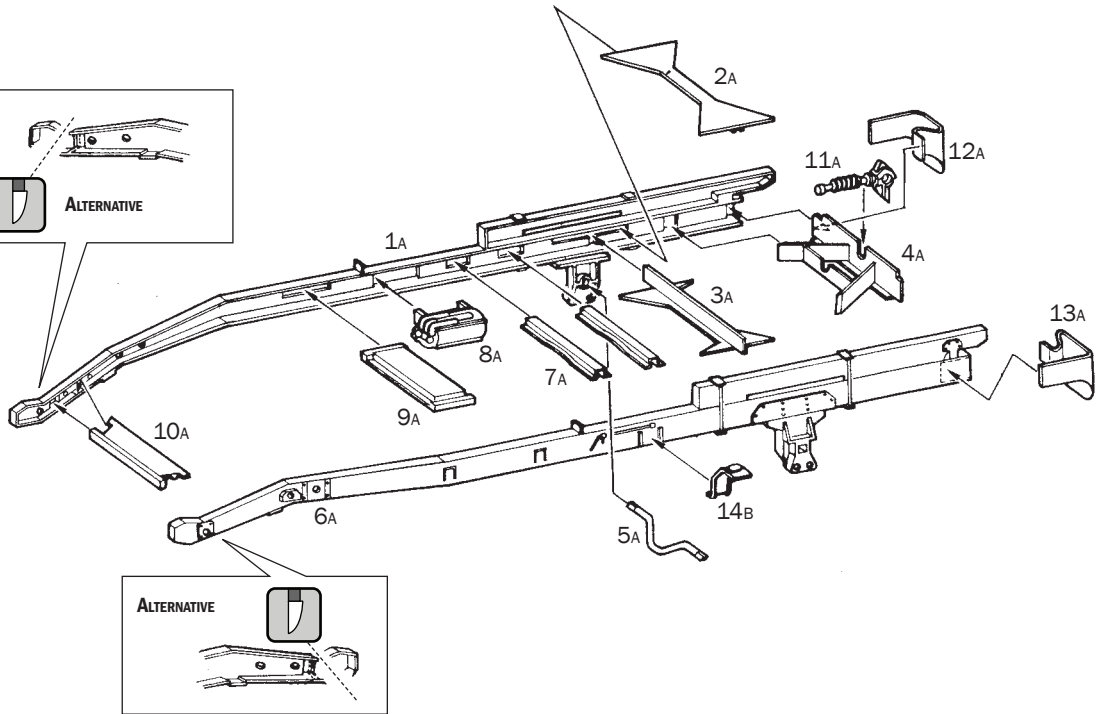
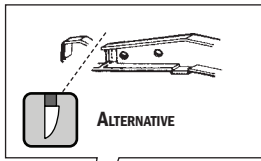
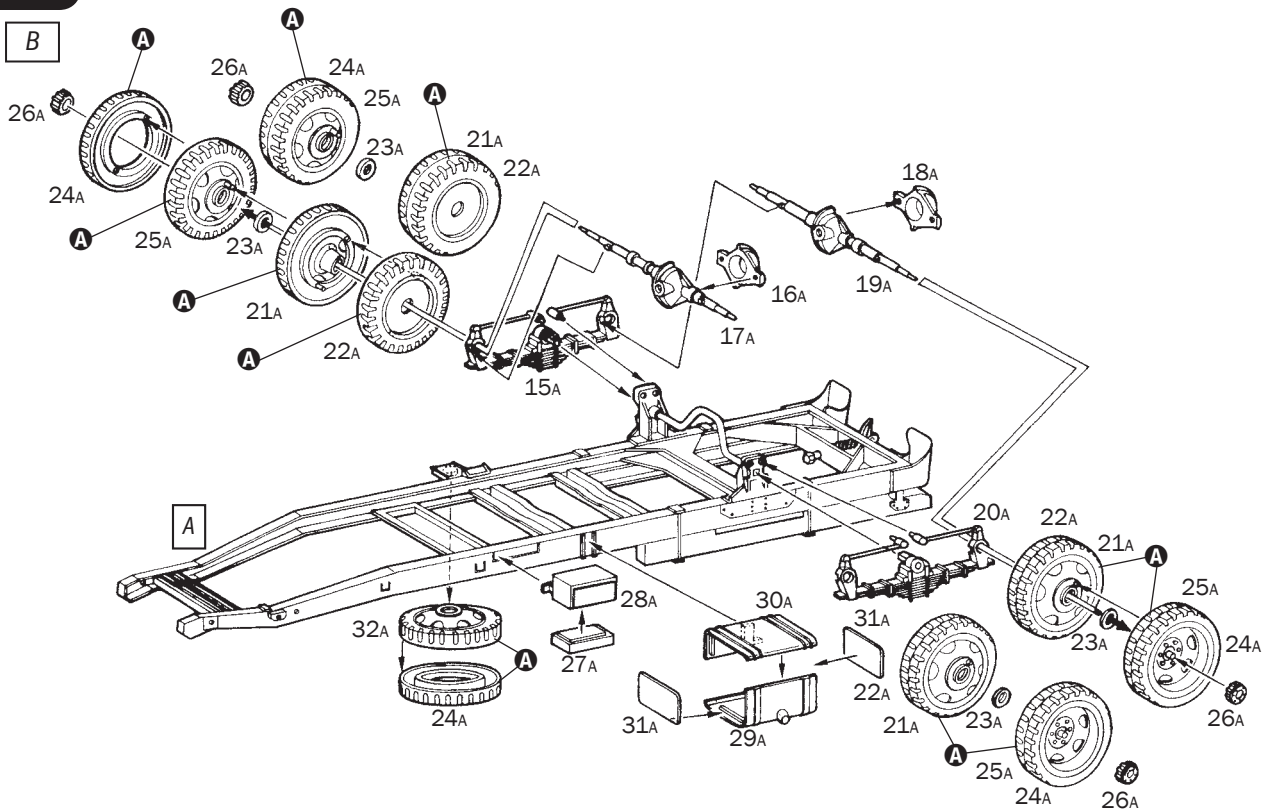
**1****A****2****B**

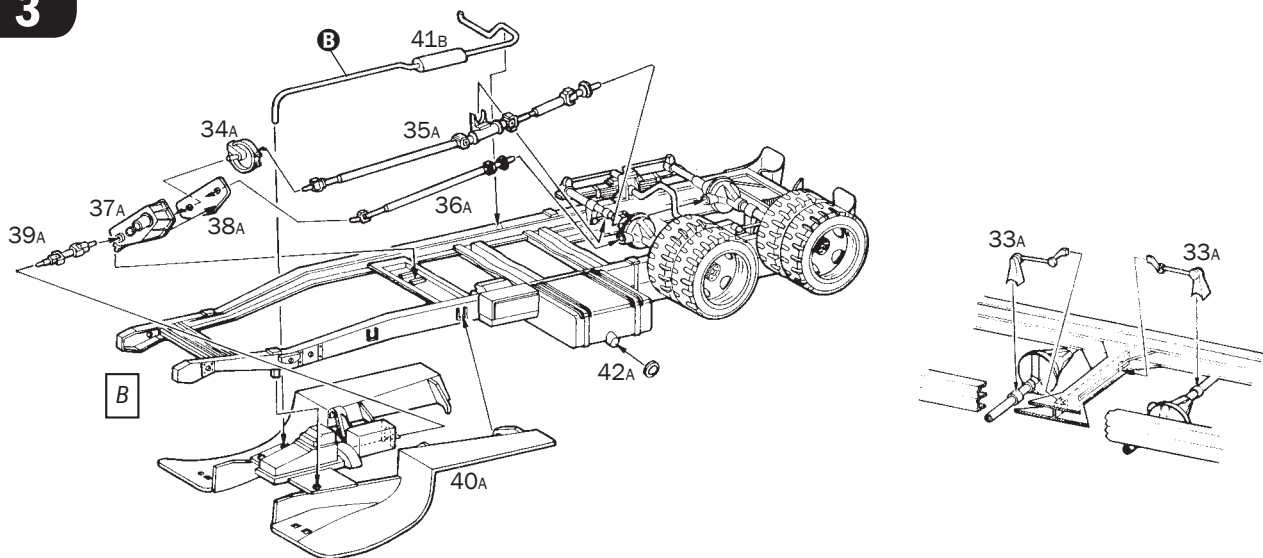
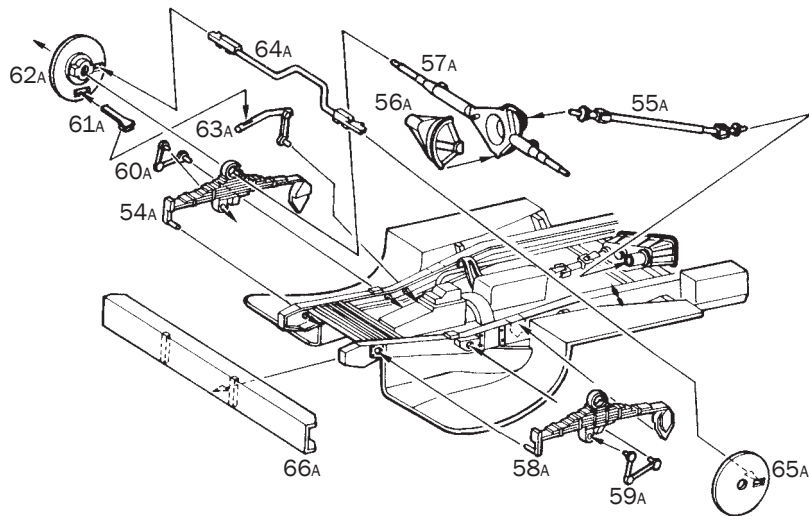
**3****4****5**

**ALL VERSIONS  
ALTERNATIVE**

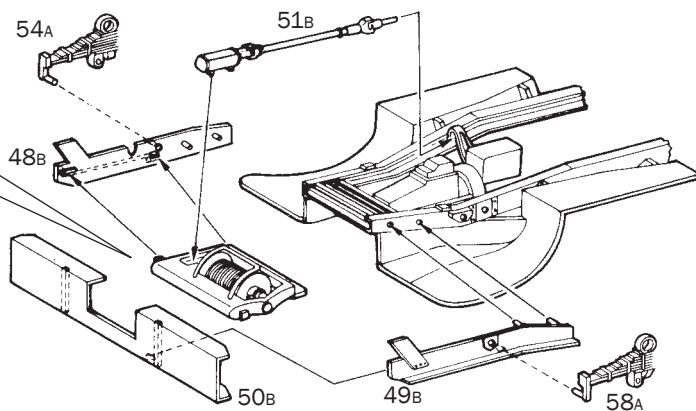
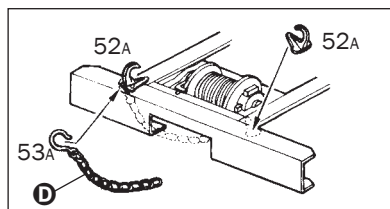
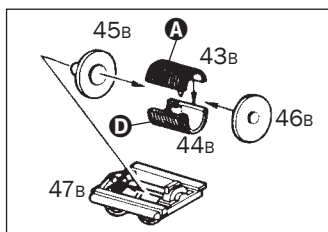

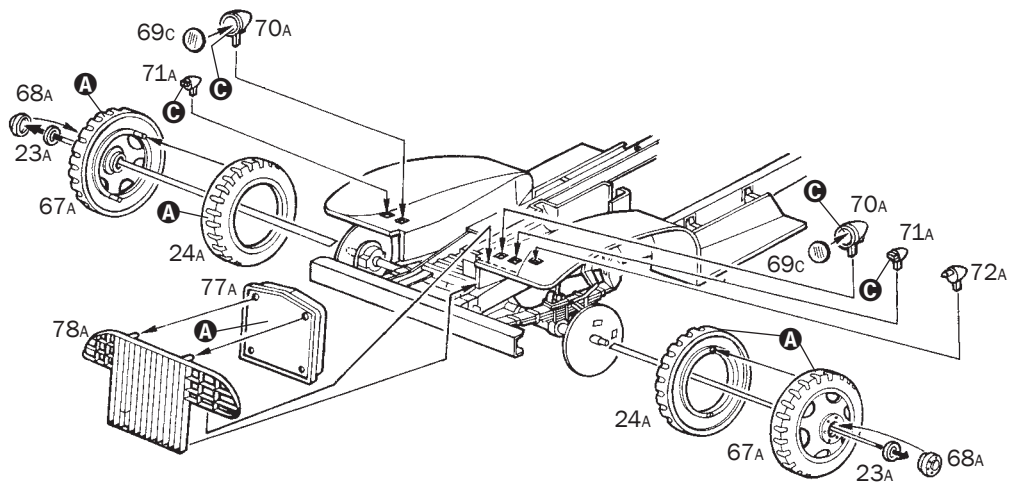
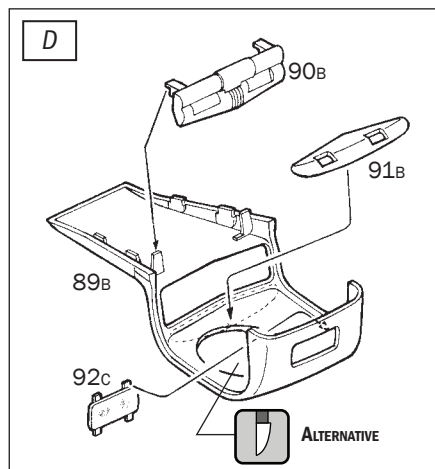
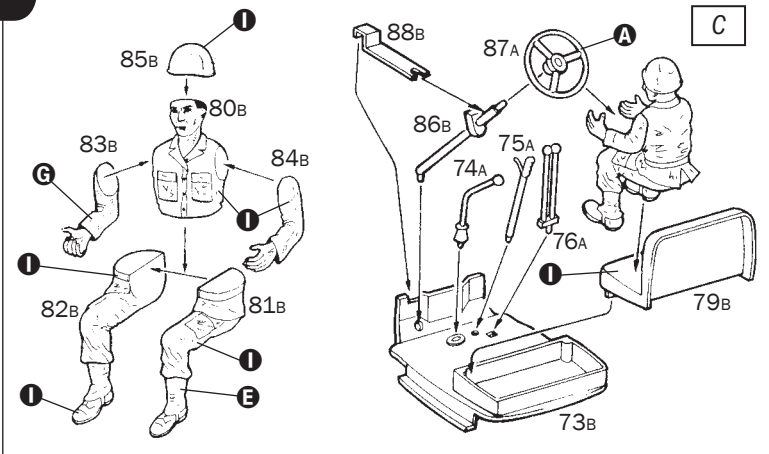
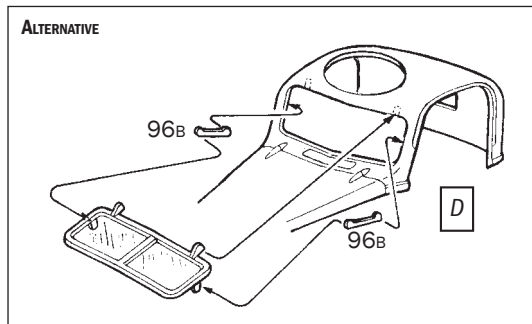
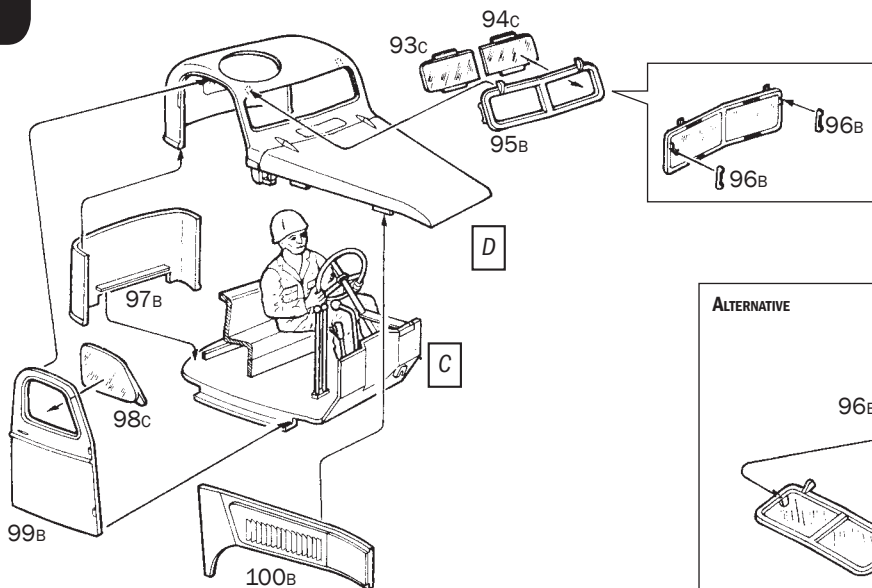
**6****7****8**





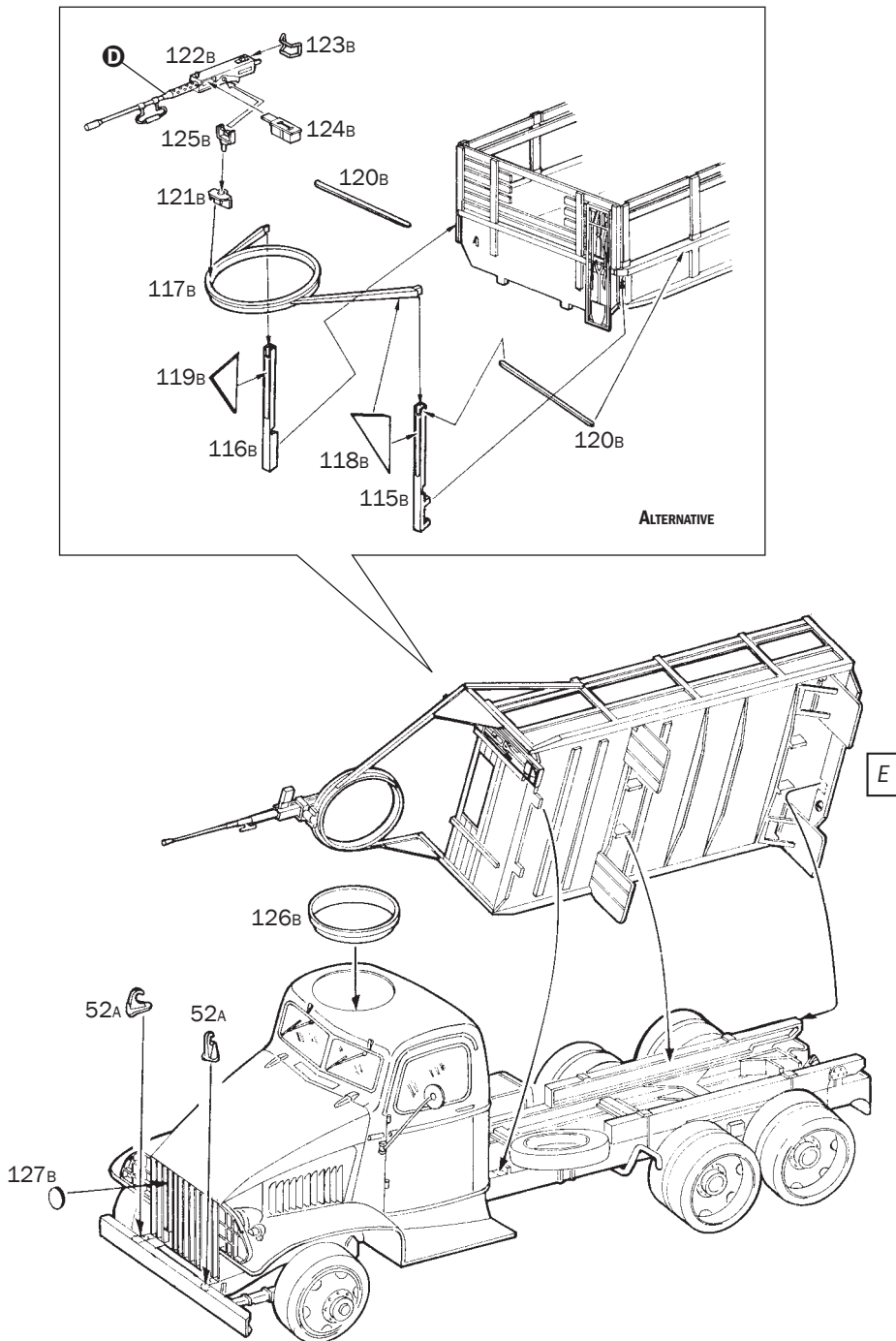

Istruzioni per l'applicazione delle decalcomanie. Ritagliare le decalcomanie occorrenti dal foglio, immergerle in un bicchiere di acqua pulita per circa 20", metterle in posizione sul modello e farle scivolare dalla carta: per una migliore aderenza comprimerle con una pezzuola pulita.

Direction for applying the decals: cut the required decals out of the sheet: dip the into a glass of clean water for about 20"; position the decals on the kit, letting them slide from the paper. For a better adesion, press them by means of a clean rag.

Påsättning av decaler: klipp ut den decal som skall användas och doppa den i ett glas vatten under en 20". Sätt decalen på plats på modellen och låt den sakta glida av pappret. För att den skall sitta ordentligt, tryck till med en torr duk.



Anweisungen für Abziehbilder-Anbringung: Die benötigten Abziehbilder vom Blatt abscheiden, in ein Glas reines Wasser für etwa 20" eintauchen, auf das Modell legen und dann vom Papierbogen abnehmen. Um eine bessere Haftung zu erzielen, die Abziehbilder mit einem reinen Tuch andrücken.

Instruction pour l'application des décalcomanies. Couper les décalcomanies choisies et les plonger environ 20" dans un peu d'eau propre. Les placer sur le modèle en les faisant glisser de leur feuille et presser avec un morceau de chiffon pur pour éliminer les bulles d'air.

Instrucciones Para la aplicación de las calcomanías: cortar las requeridas, sumergirlas en un recipiente de agua limpia durante 20", colocar las calcomanías sobre el modelo, haciéndolas deslizar sobre el papel. Para una mejor adherencia, presionarlas con un trapito limpio.

Transfers: knip het benodigde deel uit, dempel et ca. 20" onder water, oud het transfer tegen het model en schuif het vanaf het papier op zijn plaats. Met een schoon doekje aandrukken.

デカール貼付け 説明書は、それぞれの手順を説明しています。必ずよく読んでおく。貼る際は、まず一度水に浸して紙から剥がし、模型の位置に貼る。貼る時は、きれいな布で押しつけて空気を抜く。貼った後は、きれいな布で押しつけて空気を抜く。

Указания по применению декалей: Отрежьте нужную вам часть декалей от обложки листа, поместите ее на 20 минут в чистую воду, затем, выбрав необходимую часть на модели, переместите ту же изображение, сдвинув его с бумажной основы. Для лучшего прилипания прижмите декаль чистой тряпкой.

VERSION A: GMC CCKW 653 2 1/2 ton. Truck, U.S. Army, "Red Ball Express"  
 Supply column, ASCZ 3025,  
 Normandy, summer 1944.

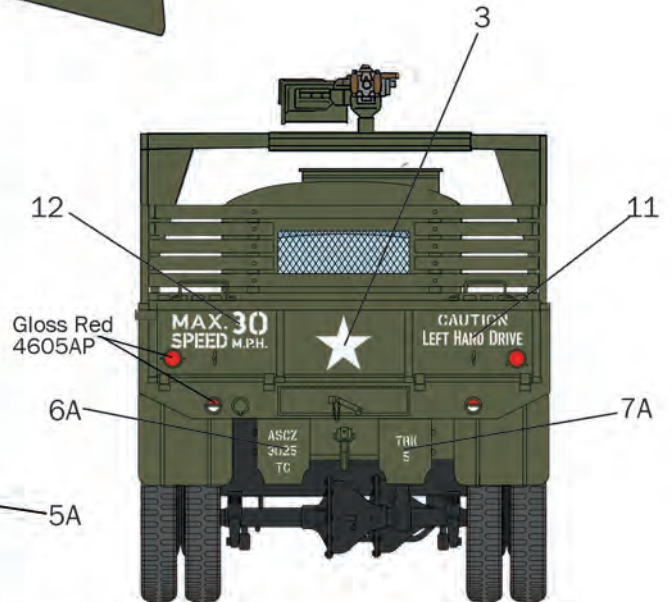
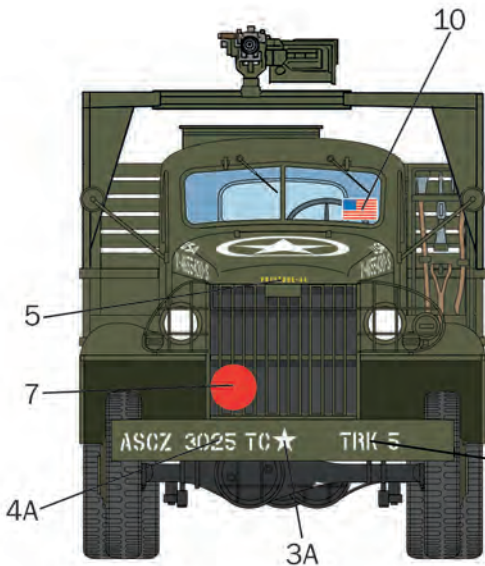
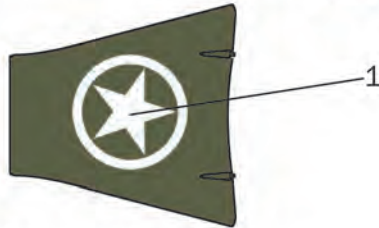
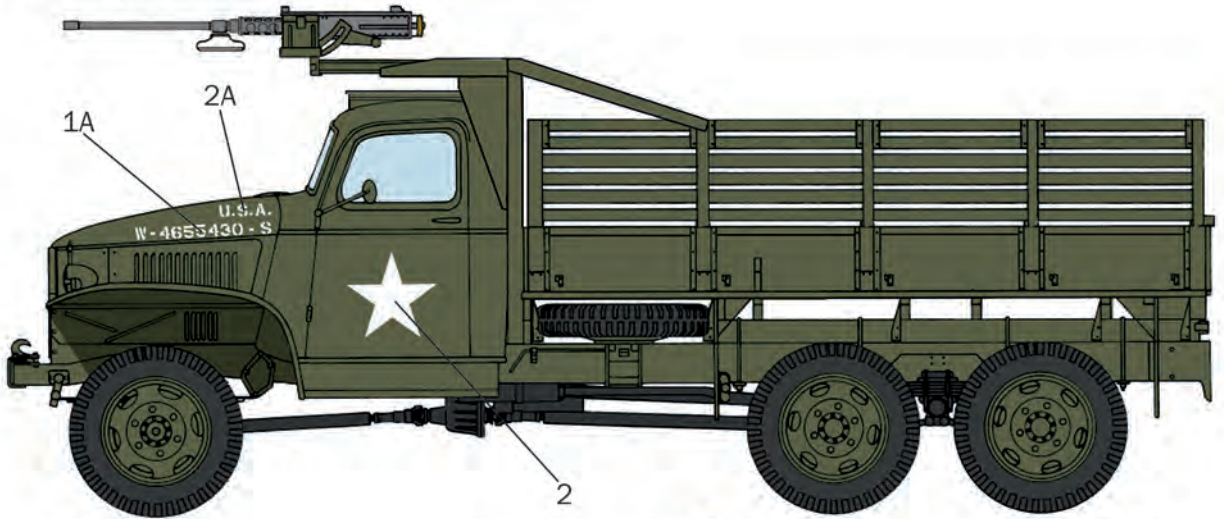

THE DECALS APPLIED ON THE LEFT SIDE ARE REPLICATED, UNLESS OTHERWISE INDICATED, ON THE RIGHT SIDE

 Flat Olive Drab U.S. Army 4728 AP F.S.34084	 Flat Rubber 4861 AP F.S.26081	 MF Gun Metal 4681AP F.S.37200	 Flat Wood 4673AP F.S. 17043	 F Black 4768 AP F.S. 37038
--	---	---	---	--



VERSION B: GMC CCKW 653 2 1/2 ton. Truck, U.S. Army, "Red Ball Express"  
 Supply column, ASCZ 3549,  
 Normandy, summer 1944.

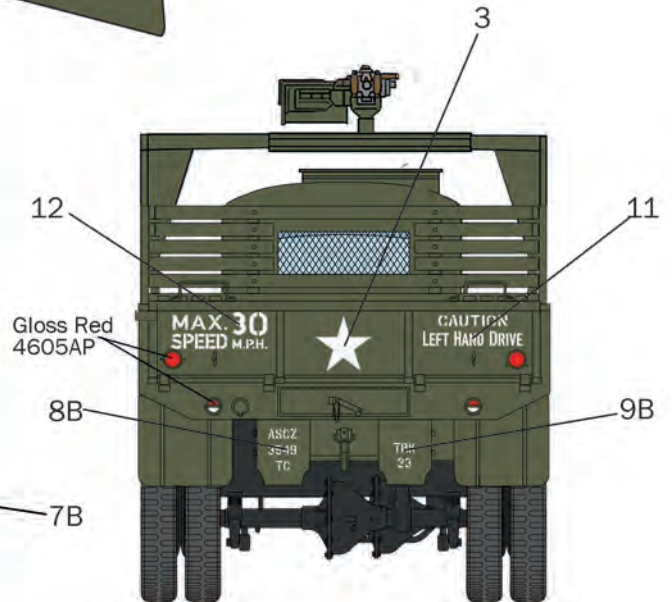
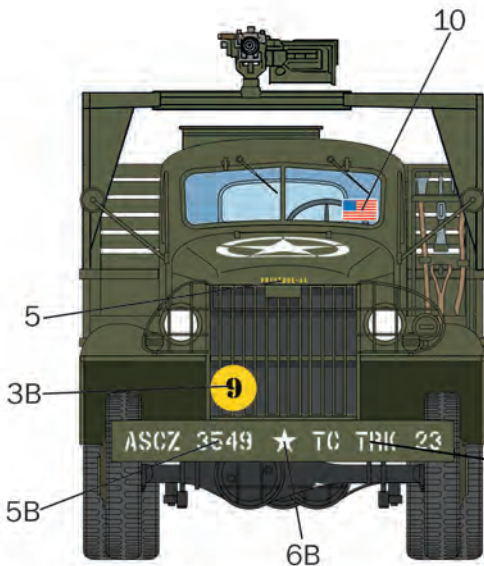
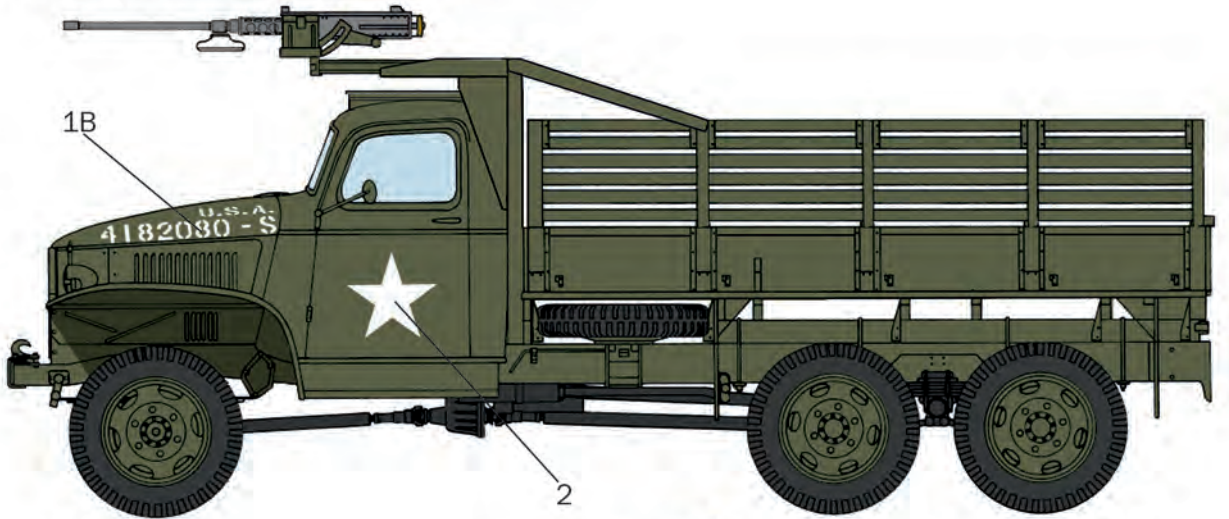

THE DECALS APPLIED ON THE LEFT SIDE ARE REPLICATED, UNLESS OTHERWISE INDICATED, ON THE RIGHT SIDE

 Flat Olive Drab U.S. Army 4728 AP F.S.34084	 Flat Rubber 4861 AP F.S.26081	 MF Gun Metal 4681AP F.S.37200	 Flat Wood 4673AP F.S. 17043	 F Black 4768 AP F.S. 37038
--	---	---	---	--

VERSION C: GMC CCKW 653 2 1/2 ton. Truck, U.S. Army, unknow unit  
European Theatre of Operation, summer 1944.

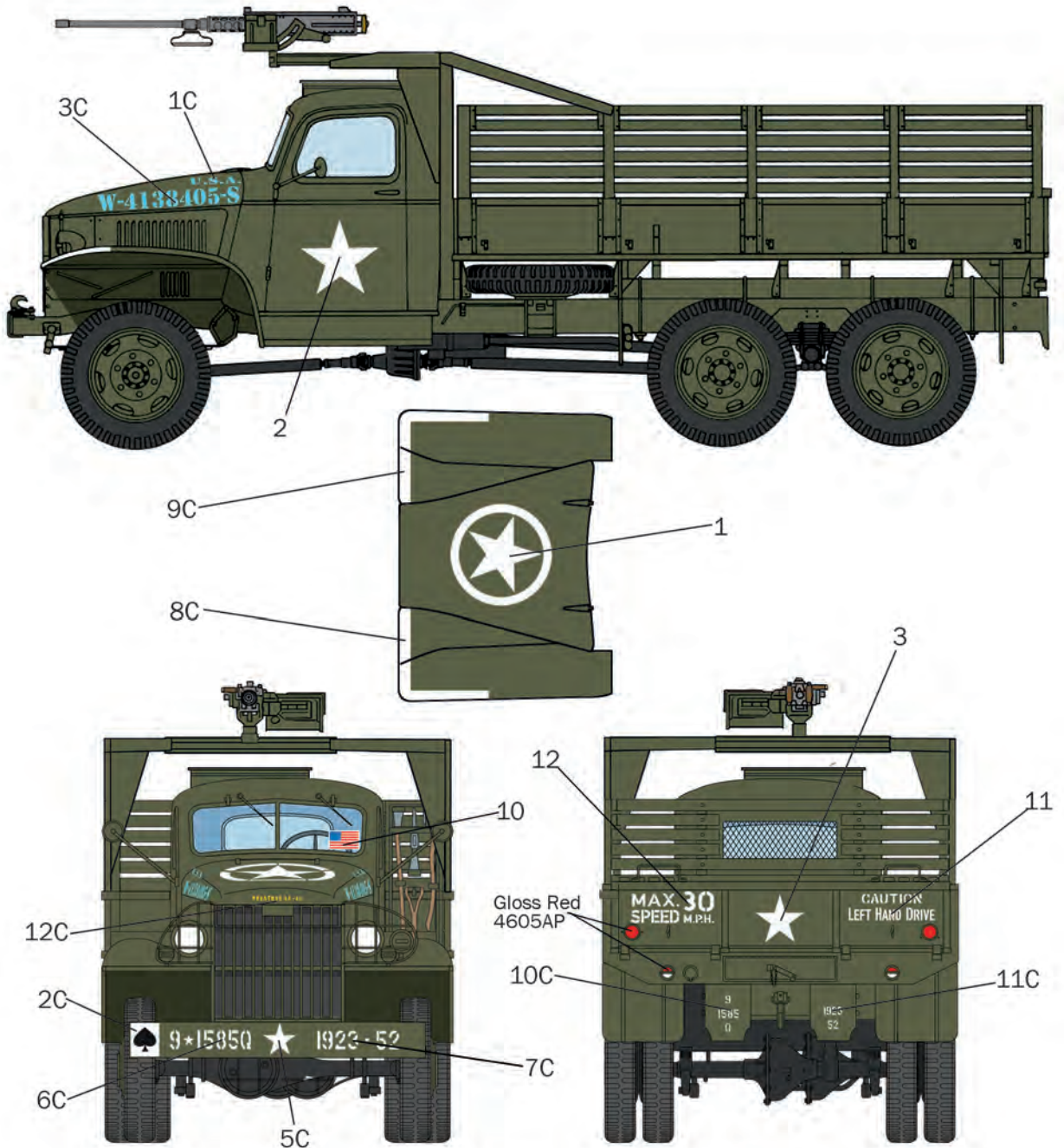

THE DECALS APPLIED ON THE LEFT SIDE ARE REPLICATED, UNLESS OTHERWISE INDICATED, ON THE RIGHT SIDE

<div style="display: flex; align-items: center;"> <div style="width: 20px; height: 20px; background-color: #4b6121; margin-right: 5px;"></div> <div> <p>Flat Olive Drab U.S. Army 4728 AP F.S.34084</p> </div> </div>	<div style="display: flex; align-items: center;"> <div style="width: 20px; height: 20px; background-color: #333333; margin-right: 5px;"></div> <div> <p>Flat Rubber 4861 AP F.S.26081</p> </div> </div>	<div style="display: flex; align-items: center;"> <div style="width: 20px; height: 20px; background-color: #666666; margin-right: 5px;"></div> <div> <p>MF Gun Metal 4681AP F.S.37200</p> </div> </div>	<div style="display: flex; align-items: center;"> <div style="width: 20px; height: 20px; background-color: #8b4513; margin-right: 5px;"></div> <div> <p>Flat Wood 4673AP F.S. 17043</p> </div> </div>	<div style="display: flex; align-items: center;"> <div style="width: 20px; height: 20px; background-color: #1a1a1a; margin-right: 5px;"></div> <div> <p>F Black 4768 AP F.S. 37038</p> </div> </div>
---	---	---	---	--