

Berliet R352ch/Renault R360

EN

The Renault R360 was presented on the market in 1980 but it was a well known and already appreciated truck. In fact it was derived directly from the truck of the French company Berliet that became part of the Renault group in 1974. The new range of "heavy" trucks has been identified by the R letter followed by a number representing the engine horsepower. The Renault R360 was characterised by the adoption of a modern turbocharged 8V cylinders diesel engine capable of delivering 356 horsepower. From the "light" 4x2 version with a gross total weight of 19 tons to the "heavy" version with a gross total weight of 44 tons, the range was large and able to match several customers' needs. One of the strengths of the "R" truck series was the modern cabin with a comfort on board at the highest level for the standards of the time. The "R" series has had, thanks to Renault's sales and service network, a good commercial success.

IT

Il Renault R360 viene presentato sul mercato nel 1980 ma è di fatto un modello già noto e conosciuto. Deriva infatti direttamente dal veicolo industriale dell'azienda francese Berliet che entrò, nel 1974, a far parte del gruppo Renault. La nuova gamma di "pesanti" stradali del gruppo transalpino viene quindi identificata dalla lettera R e da un numero che rappresenta la potenza in cavalli. Il Renault R360 si caratterizza per l'adozione di un motore diesel ad 8 cilindri a V turbocompresso in grado di erogare 356 cavalli. Dalle versioni 4x2 più leggere con un peso totale a terra di 19 tonnellate, l'ampia gamma offerta da Renault arriva sino alle versioni più pesanti con un peso totale a terra di ben 44 tonnellate. Il punto di forza della gamma "R" è costituito dall'ampia e spaziosa cabina dotata di un comfort di bordo assolutamente ai massimi livelli per gli standard dell'epoca. La gamma "R" ha avuto, grazie anche alla Rete di vendita ed assistenza di Renault, una significativa distribuzione commerciale.

DE

Der Renault R360 wurde 1980 auf den Markt gebracht, allerdings war er de facto ein schon bekanntes Modell. Tatsächlich stammt er direkt von dem Industriefahrzeug des französischen Unternehmens Berliet ab, das 1974 zur Gruppe Renault kam. Das neue „Schwerkraftwagen“-Sortiment der transalpinischen Gruppe wurde folglich mit dem Buchstaben R und einer Zahl gekennzeichnet, die die Pferdestärken darstellte. Der Renault R360 zeichnet sich durch seinen V8-Dieselmotor mit Turbolader aus, der 356 PS leisten kann. Ab den leichteren 4x2 Versionen mit einem Gesamtgewicht von 19 Tonnen, reicht das große Angebot von Renault bis zu schwereren Versionen mit einem Gesamtgewicht von 44 Tonnen. Die Stärke der „R“-Reihe liegt in der großen und geräumigen Kabine, die für die damaligen Maßstäbe mit einem absolut spitzenmäßigen Bordkomfort ausgestattet war. Die

FR

Le Renault R360 est présenté sur le marché en 1980, mais est en fait c'est un modèle déjà célèbre et connu. En effet, il dérive directement du véhicule industriel de la société française Berliet qui, en 1974, intégra le groupe Renault. La nouvelle gamme de « poids lourds » du groupe transalpin fut donc identifiée par la lettre R et par un chiffre qui représentait la puissance en chevaux. Le Renault R360 est caractérisé par son moteur diesel à 8 cylindres en V turbocompressé, à même de fournir 356 chevaux. Des versions 4x2 plus légères (porteur) avec un poids total autorisé en charge de 19 tonnes, la large gamme proposée par Renault arrive jusqu'aux versions plus lourdes (tracteur routier) avec un poids total roulant autorisé de 44 tonnes. L'atout de la gamme « R » c'est la cabine grande et spacieuse avec un confort de bord absolument révolutionnaire pour les standards de l'époque. La gamme « R » a eu, grâce également au réseau de vente et de service Renault, une distribution commerciale significative.

ES

El Renault R360 se presenta al mercado en 1980 pero realmente es un modelo ya conocido. Deriva directamente del vehículo industrial de la compañía francesa Berliet que entró, en 1974, a formar parte del grupo Renault. La nueva gama de "gran porte" de carretera del grupo transalpino se identifica con la letra R y por un número que representa la potencia en caballos. El Renault R360 se caracteriza por la adopción de un motor diésel de 8 cilindros en V turbo, capaz de proporcionar una potencia de 356 caballos. La amplia gama ofrecida por Renault llega hasta las versiones más pesadas con un peso total en el suelo de 44 toneladas, pasando por las versiones 4x2 más ligeras con un peso total en el suelo de 19 toneladas. El punto fuerte de la gama "R" está constituido por la amplia y espaciosa cabina, provista de un confort de máximo nivel respecto a los estándares de la época. La gama "R" ha tenido, gracias también a la red de ventas y de asistencia de Renault, una importante distribución comercial.

RU

Грузовик "Renault R360" был представлен на рынке в 1980 году, но фактически эта модель была уже хорошо известна. Его непосредственным прототипом послужил грузовой автомобиль французской компании "Berliet", которая в 1974 году вошла в состав группы "Renault". Новая серия "большегрузов" трансальпийской группы обозначалась буквой R и числом, которое указывало на мощность в лошадиных силах. Отличительной особенностью "Renault R360" является дизельный 8-цилиндровый двигатель с V-образным расположением цилиндров и турбокомпрессором, который может развивать мощность до 356 лошадиных сил. Широкий ассортимент моделей, предлагаемых компанией "Renault", начинается от наиболее лёгких версий 4x2 общей массой 19 тонн и доходит до наиболее тяжёлых версий общей массой 44 тонны. Преимущество серии "R" состоит в наличии широкой и просторной кабины, оснащённой всеми удобствами, которая обеспечивала максимальный уровень комфорта согласно стандартам эпохи. Коммерческий успех серии "R" обусловлен также организацией сети сбыта и поддержки компании "Renault".



EN WARNING: Model for adult collector age 14 and over

IT ATTENZIONE: Modello per collezionisti adulti di età superiore ai 14 anni

FR ATTENTION: Modèle pour modélistes de 14 ans et plus.

DE ACHTUNG: Modellbausätze Für Modellbauer über 14 Jahre.

NL WAARSCHWING: Geschikt voor 14 jaar en ouder.

ES ATENCION: Modelo para modelistas mayores de 14 años.

EN ATTENTION - Useful advice!

Study the instructions carefully prior to assembly. Remove parts from frame with a sharp knife or a pair of scissors and trim away excess plastic. Do not pull of parts. Assemble the parts in numerical sequence. Use plastic cement ONLY and use cement sparingly to avoid damaging the model. Black arrows indicate parts to be glued together. White arrows indicate on which frame the parts must be assembled WITHOUT using cement. These letters (A - B - C...) indicate on which frame the parts will be found. Paint small parts before detaching them from frame. Remove paint-where parts are to be cemented. Paint small parts before detaching them from frame. Remove paint-where parts are to be cemented. Paint small parts before detaching them from frame. Remove paint-where parts are to be cemented.

IT ATTEZIONE - Consigli utili!

Prima di iniziare il montaggio studiare attentamente il disegno. Staccare con molta cura i pezzi dalle stampate, usando un taglia-balsa oppure un paio di forbici e togliere con una piccola lima o con carta vetro fine eventuali sbavature. Mai staccare i pezzi con le mani. Montarli seguendo l'ordine delle numerazione delle tavole. Eliminare dalla stampata il numero del pezzo appena montato facendogli sopra una croce. Le frecce nere indicano i pezzi da incollare, le frecce bianche indicano i pezzi da montare senza colla. Usare solo colla per polistirolo. Le lettere (A - B - C...) ai lati dei numeri indicano la stampata ove si trova il pezzo da montare. I pezzi sbarrati da una croce non sono da utilizzare.

DE ACHTUNG - Ein nützlicher Rat!

Vor der Montage die Zeichnung aufmerksam studieren. Die einzelnen Montageeile mit einem Messer oder einer Schere vom Spritzling sorgfälling entfernen. Eventuelle Grate werden mit einer Klinge oder feinem Schmirgelpapier beseitigt. Keinesfalls die Montageeile mit den Händen entfernen. Bei der Montage der Tafelnumerierung folgen. Pfeile zeigen die zu klebenden Teile während die weissen Pfeile die ohne Leim zu montierenden Teile anzeigen. Bitte nur Plastikklebstoff verwenden. Die Buchstaben (A - B - C...) neben den Nummern zeigt auf welchem Spritzling der zu montierende Teil zu finden ist. Die mit einem Kreuz markierten Teile sind nicht zu verwenden.

FR ATTENTION - Conseils utiles!

Avant de commencer le montage, étudier attentivement le dessin. Détacher avec beaucoup de soin les morceaux des moules en usant un massicot ou bien un pair de ciseaux et couper avec une petite lame avec de papier de verre fin ébarbagés éventuels. Jamais détacher les morceaux avec les mains. Monter les en suivant l'ordre de la numération des tables. Eliminer de la moule le numéro de la pièce qui vient d'être montée, en le bifant avec une croix. Les flèches noires indiquent les pièces à coller, les flèches blanches indiquent les pièces à monter sans colle. Employer seulement de la colle pour polystyrol. Les lettres (A - B - C...) aux côtés des numéros indiquent la moule où se trouve la pièces à monter. Les pièces marquées par une croix ne sont pas à utiliser.

NL OPGELET - Belangrijke bemerkingen!

Bestudeer zorgvuldig het montageplan voor het bouwen. Breek nooit onderdelen van het kader. Maak ze los met een scherp mes of kleine nageltang. Verwijder daarna al het overtollige plastic en pas de delen alvorens te lijmen. Gebruik alleen lijm voor plastic modellen. Werk zorgvuldig en spaarzaam, teveel lijm zal uw model beschadigen. Zwarte pijlen duiden de te lijmen delen aan. Witte pijlen verwijzen naar bewegende delen welke niet mogen worden gelijmd. Deze letters (A - B - C...) geven de kaders aan waarin de onderdelen zich bevinden. Schilder de kleine onderdelen voor ze van het kader te snijden. Verwijder de verf van de te lijmen oppervlakten.

ES ATENCION - Consejos útiles!

Estudiar las instrucciones cuidadosamente antes de comenzar el montaje. Separar las piezas de las bandejas con un cuchillo afilado o un par de tijeras y retirar el exceso de plástico o rebada. No arrancar las piezas. Montar las piezas en orden numérico. Utilizar SOLAMENTE pegamento para plástico y en poca cantidad para evitar que se dane el modelo. Las flechas negras indican las piezas que se deben pegar juntas. Las flechas blancas indican las piezas que deben ensamblarse SIN usar pegamento. Las letras (A - B - C...) indican en que bandeja se encuentran las piezas. Pintar las piezas pequeñas antes de separarlas de la bandeja. Retirar la pintura de los lugares por donde se deban pegar las piezas.

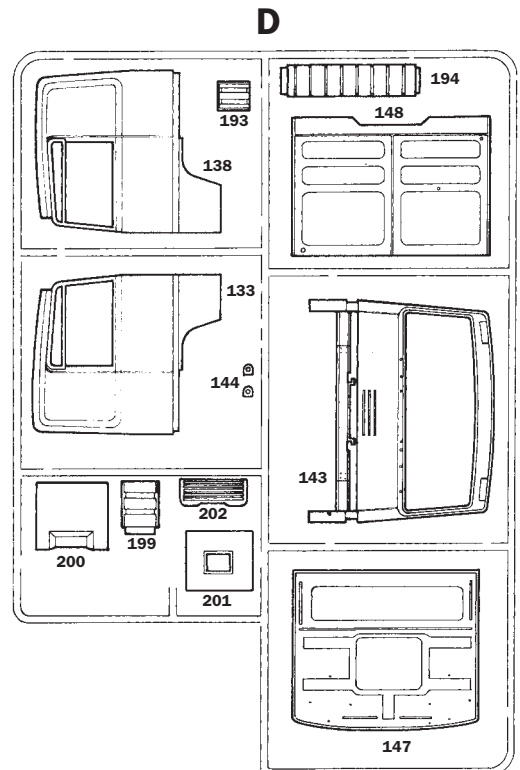
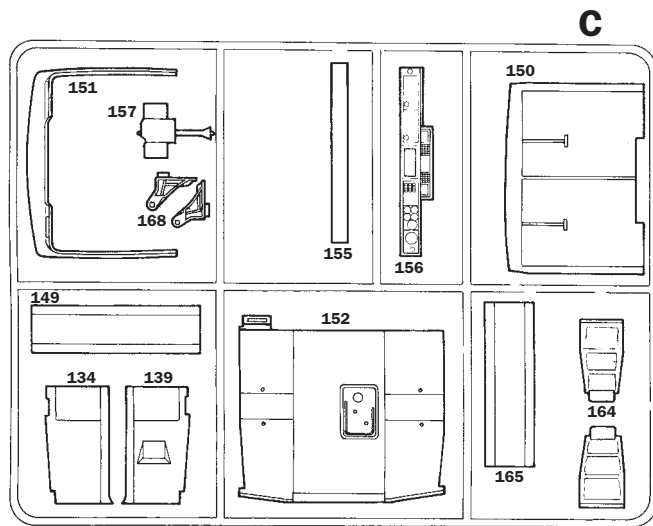
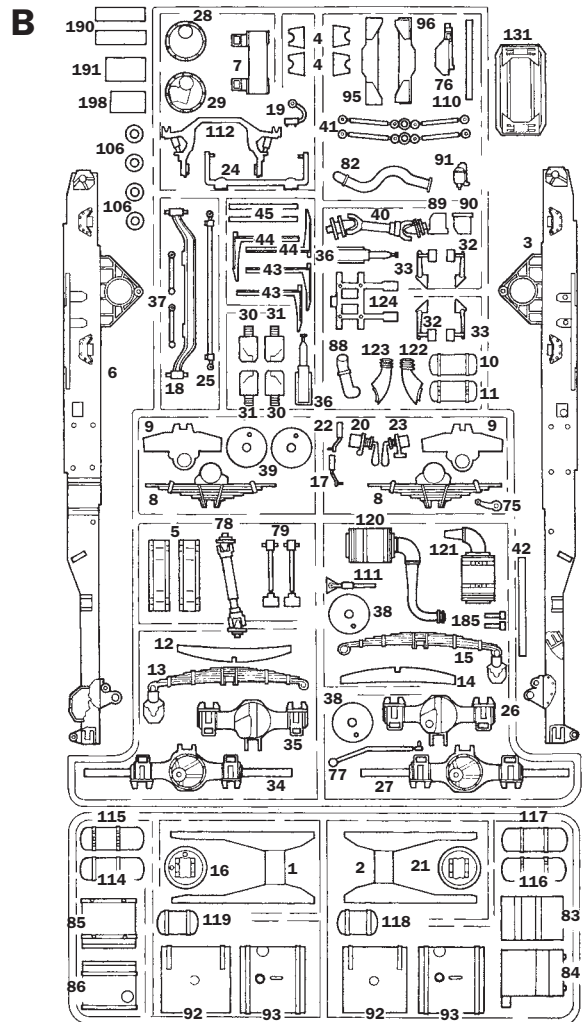
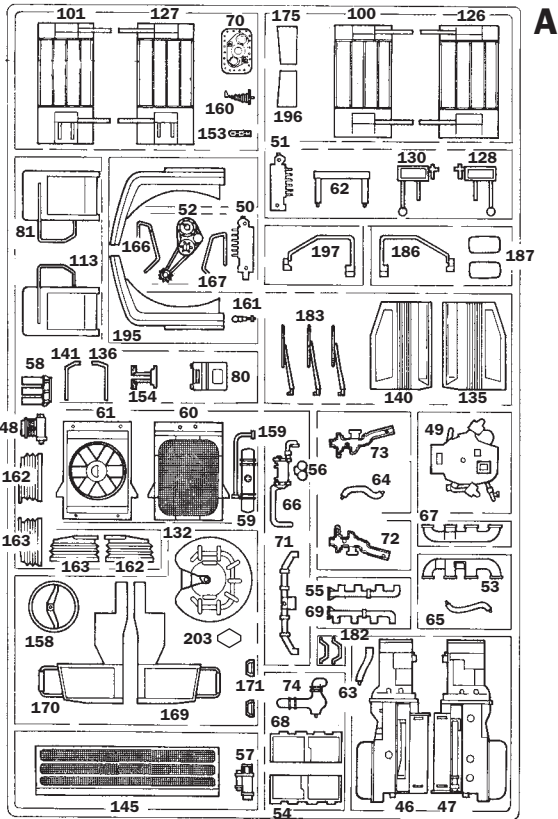

I numeri si riferiscono all'assortimento colori ITALERI ACRYLICPAINT
The indicated colour numbers refer to the ITALERI ACRYLICPAINT
Die angegebenen Farbnnummern beziehen sich auf die ITALERI ACRYLICPAINT
Les références indiquées concernent les peintures ITALERI ACRYLICPAINT

- | | | |
|---------------------------------|-------------------------------------|---|
| A | B | C |
| GLOSS RED
F.S. 11302 | GLOSS ORANGE
F.S. 12197 | METAL GLOSS SILVER
F.S. 17178 |
| ITALERI ACRYLICPAINT - 4605AP | ITALERI ACRYLICPAINT - 4682AP | ITALERI ACRYLICPAINT - 4678AP |
| D | E | F |
| FLAT BLACK
F.S. 37038 | FLAT GUN METAL
F.S. 37200 | FLAT LIGHT GRAY
F.S. 36495 |
| ITALERI ACRYLICPAINT - 4768AP | ITALERI ACRYLICPAINT - 4681AP | ITALERI ACRYLICPAINT - 4765AP |
| G | H | |
| FLAT WHITE
F.S. 37875 | GLOSS BLACK
F.S. 17038 | |
| ITALERI ACRYLICPAINT - 4769AP | ITALERI ACRYLICPAINT - 4695AP | |

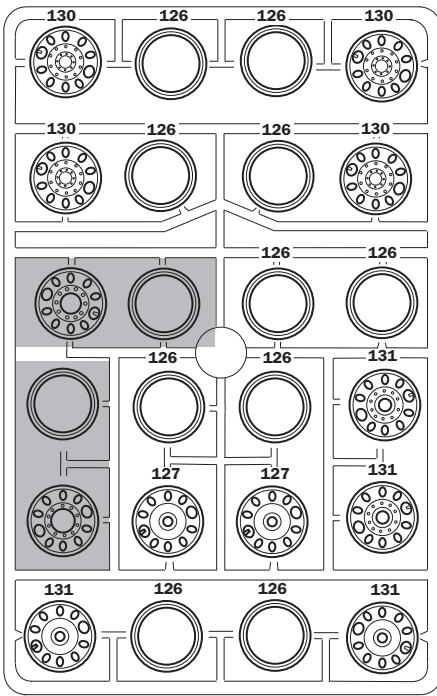

G



Parts not for use
 Teile werden nicht verwendet
 Parti da non utilizzare
 Pièces à ne pas utiliser



REMOVE CHROME PAINT WHERE
 PARTS ARE TO BE GLUED TOGETHER



RIBADIRE A CALDO
 RIVET HOT
 WARM EINNIETEN
 RIVER A CHAUD
 REFORZAR AL CALOR
 VERHIT VASKLINKEN VARMNITA



Aprire i fori
 Drill holes
 Die locher ausbohren
 Ouvrir les trous
 Perforar los agujeros
 Boor gaatjes

x10

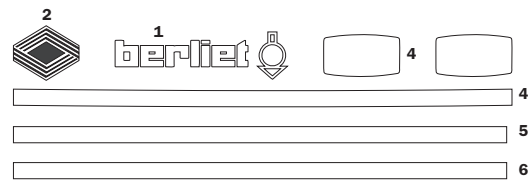
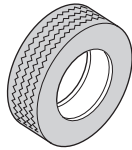

CHROMED ADHESIVE

F

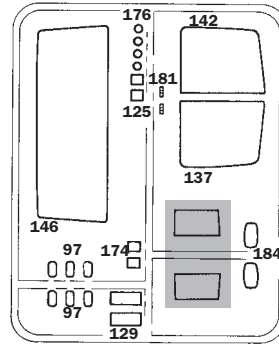

E

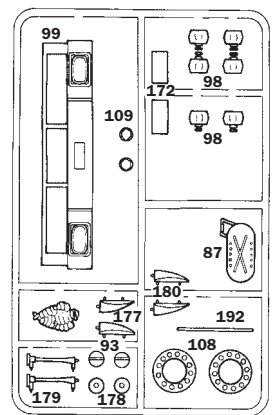

1

A

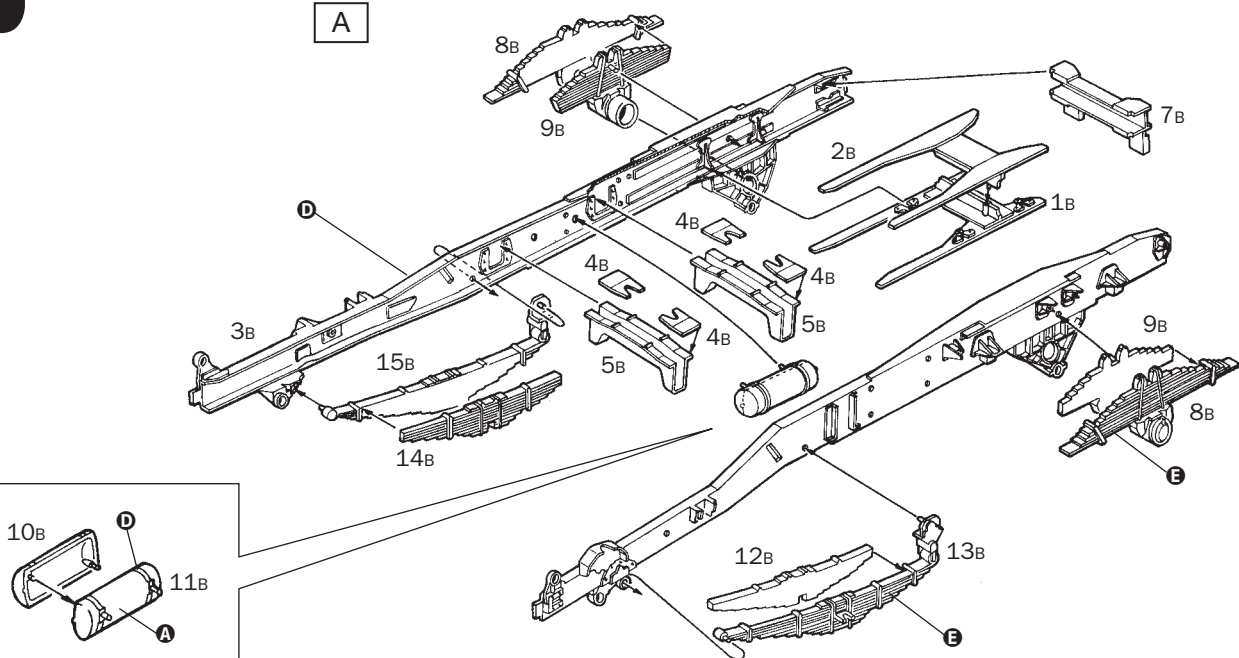

2

B

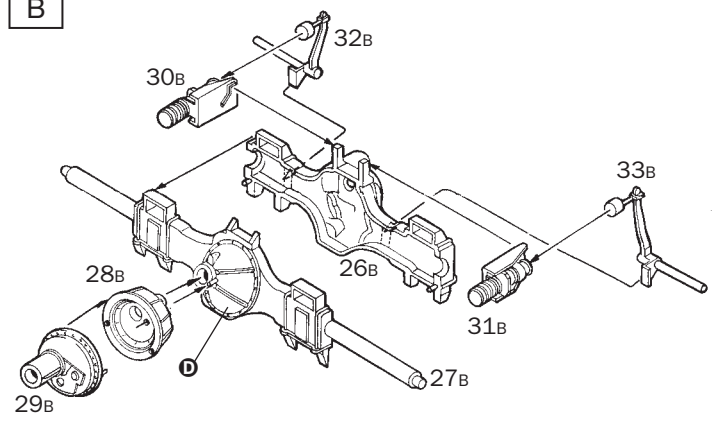

C

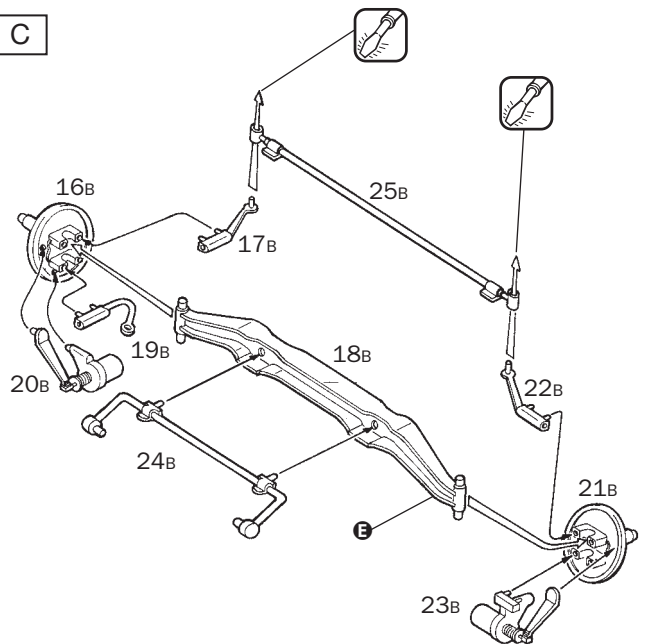

D

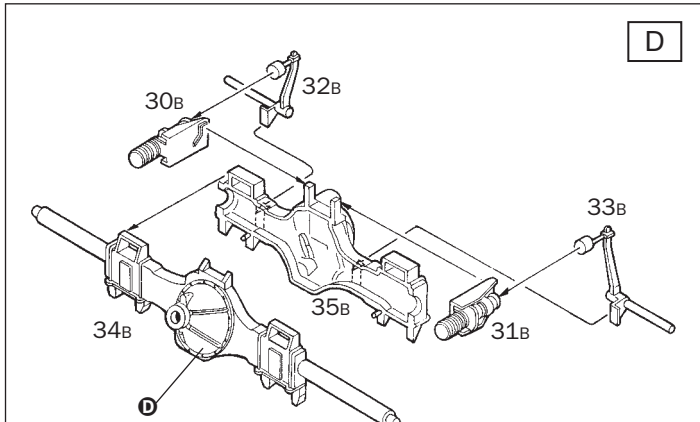

3

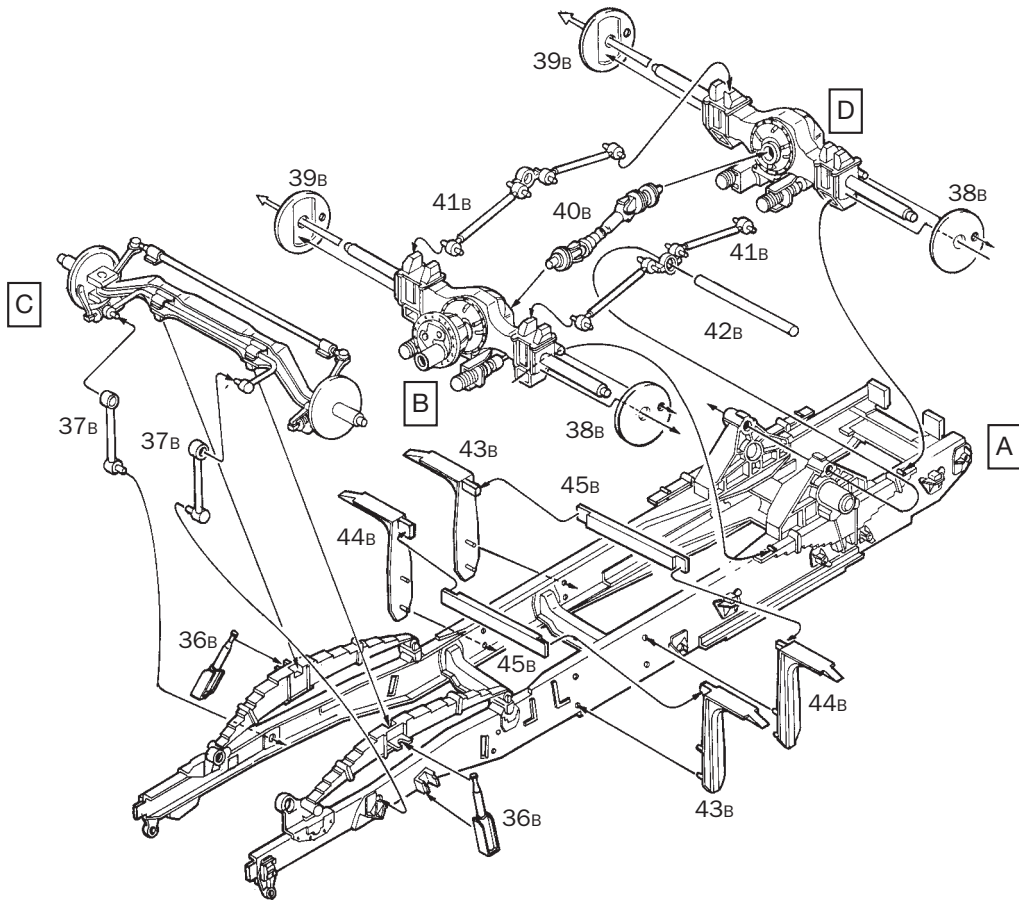

4

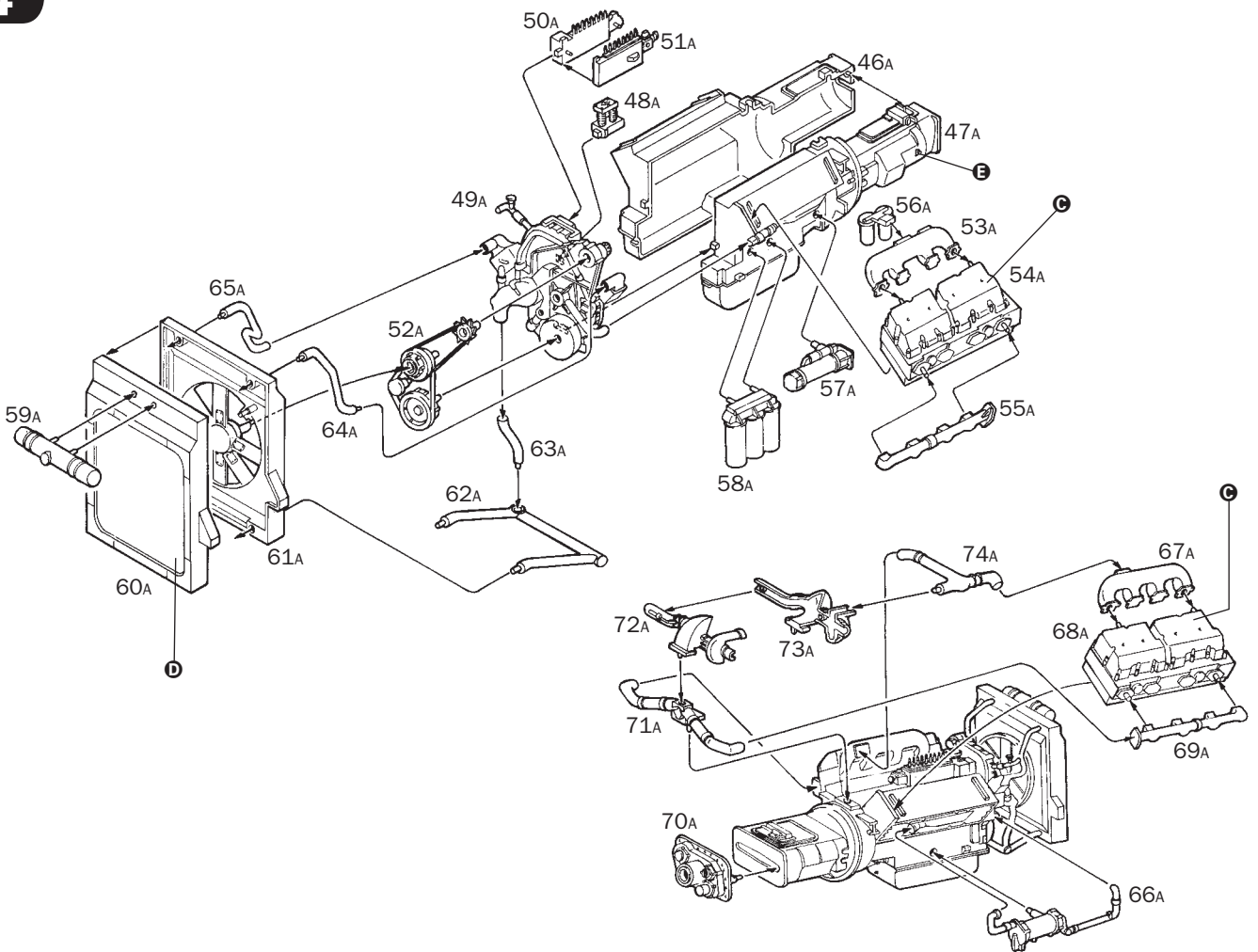

5

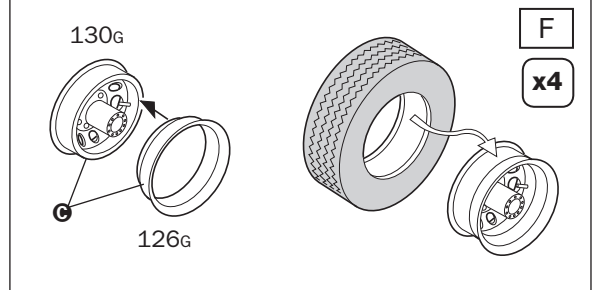
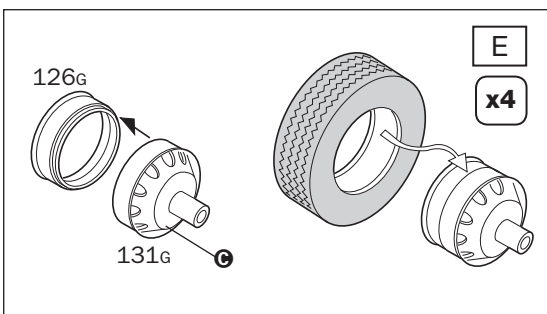

6

126G

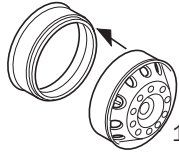

G
x2

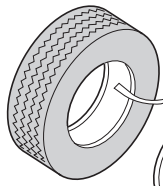

108F

H

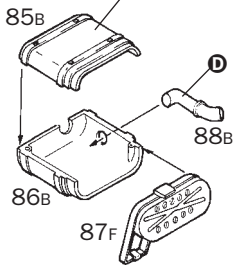

I
x2

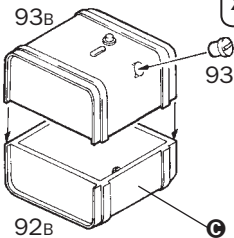

J

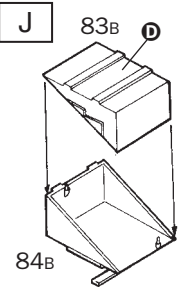

7

99F

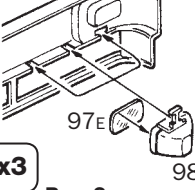

x3
BOTH SIDES

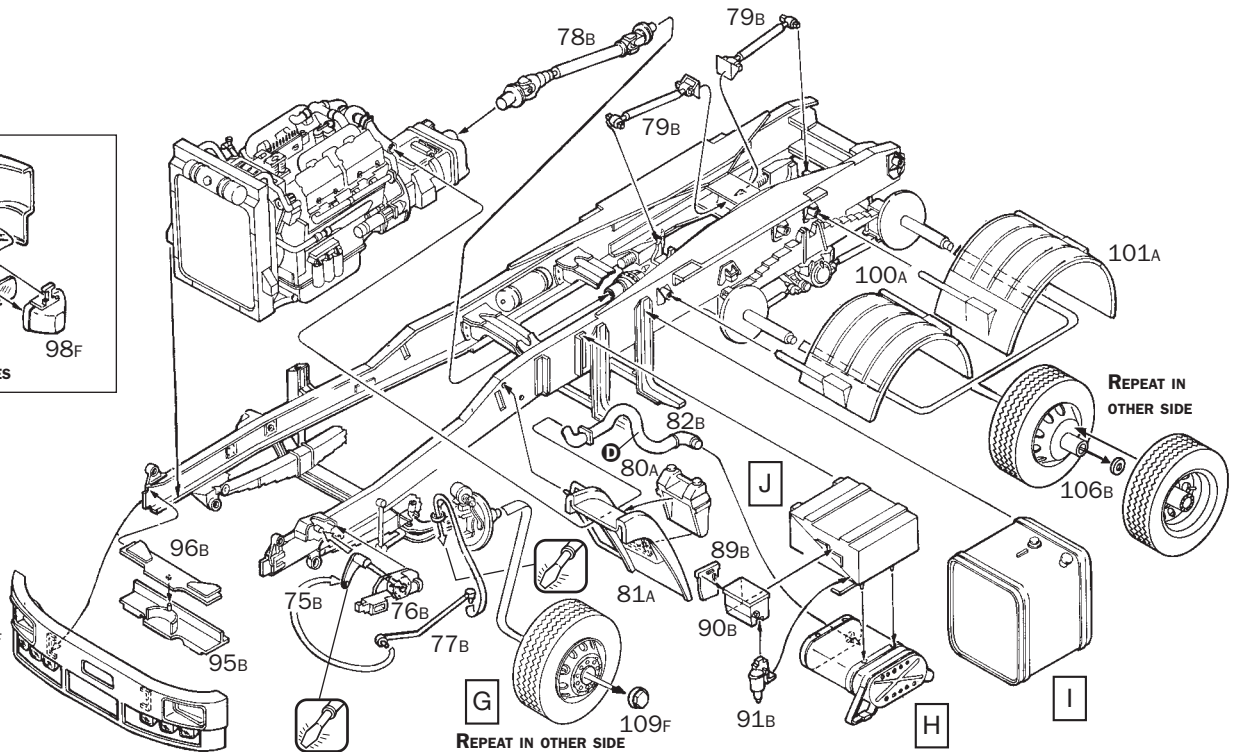

REPEAT IN OTHER SIDE

REPEAT IN OTHER SIDE

8

120B

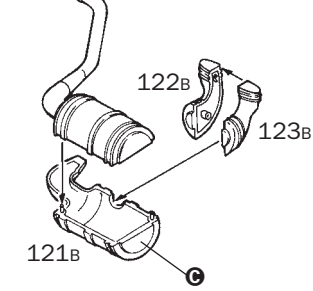

K

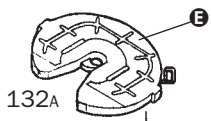

131B

112B

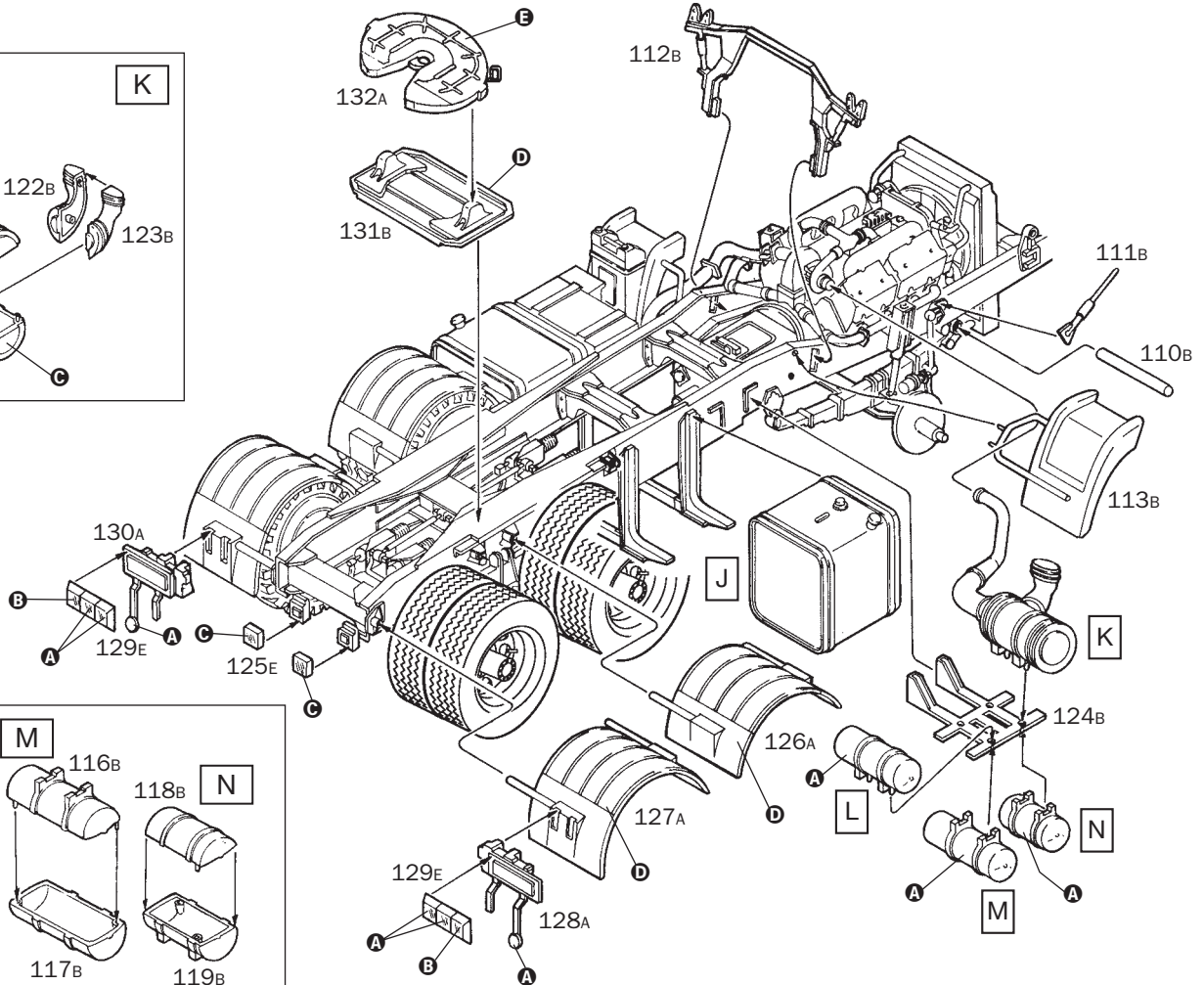

L

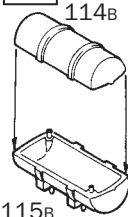

M

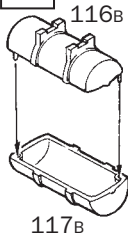

N

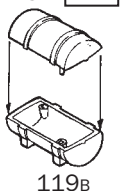

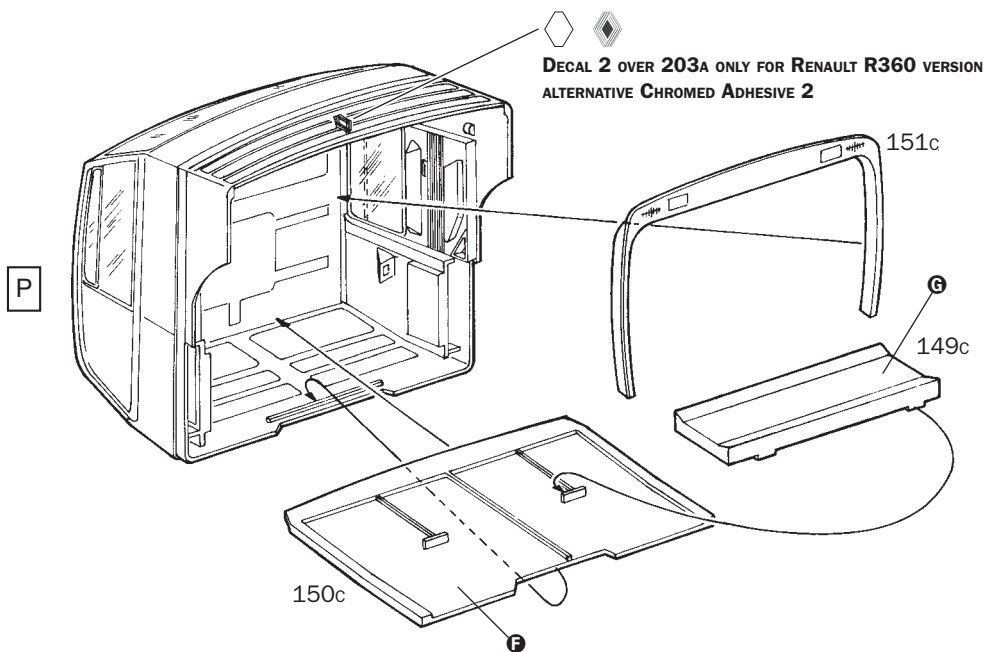
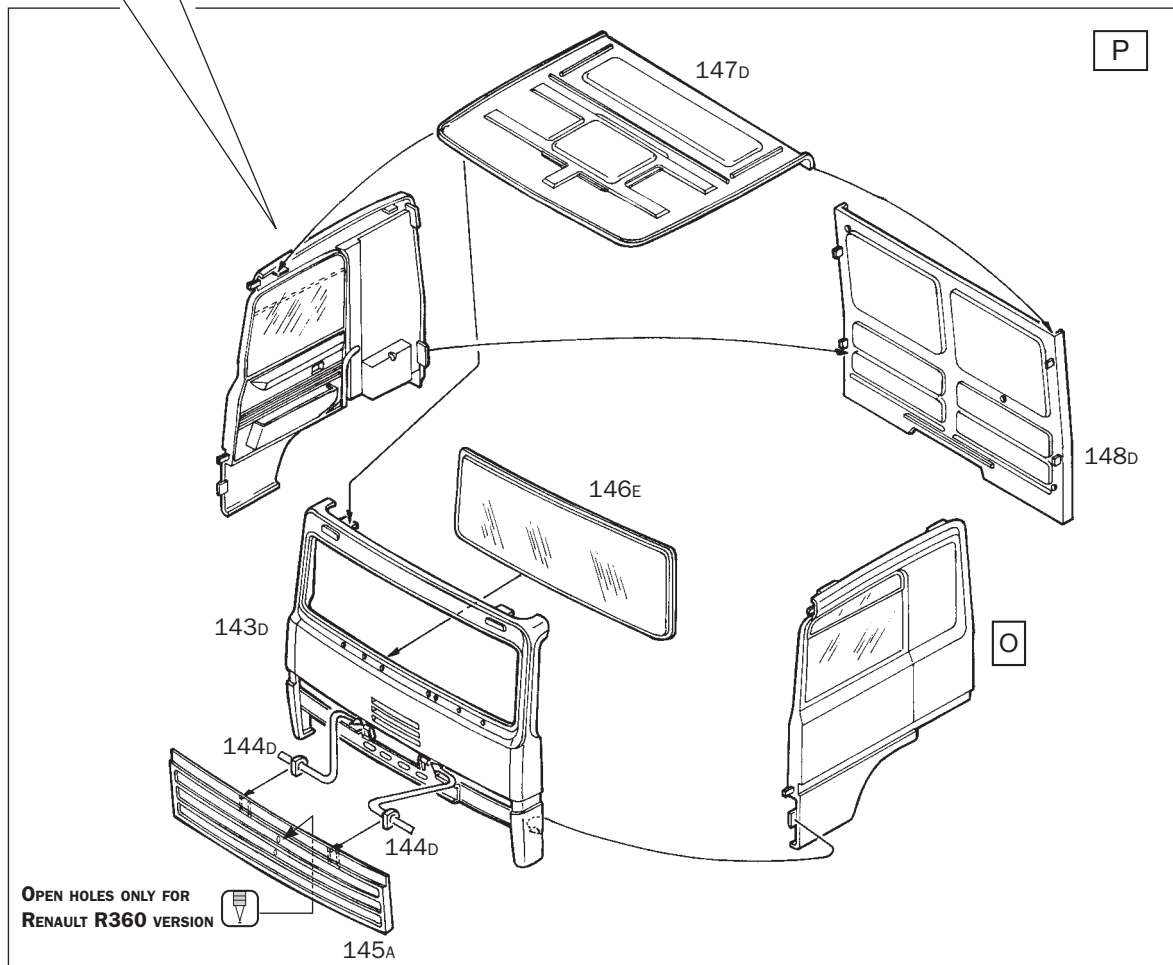
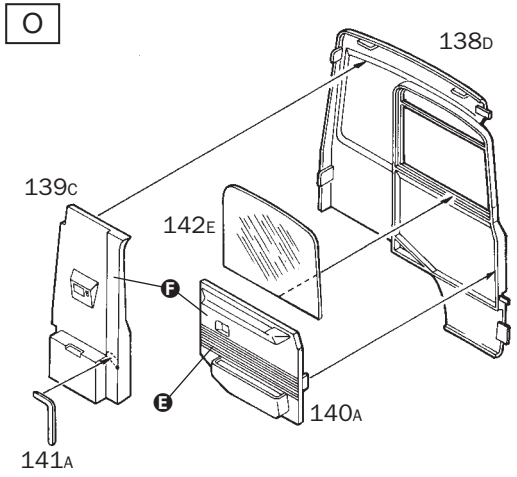
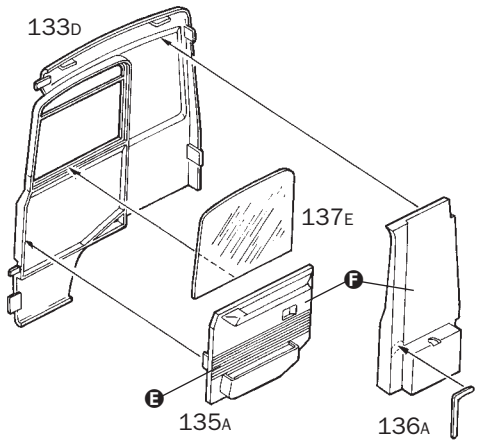

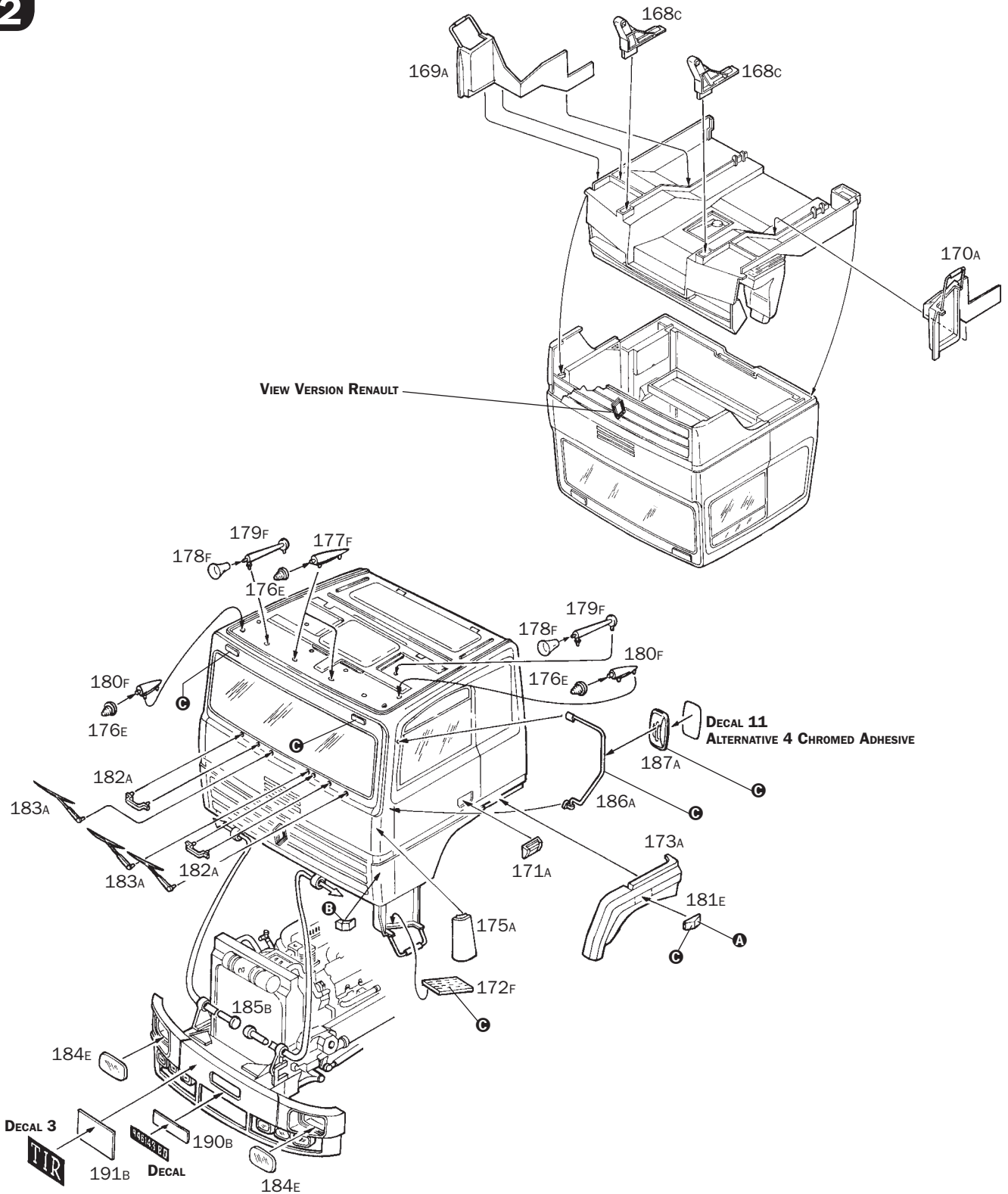
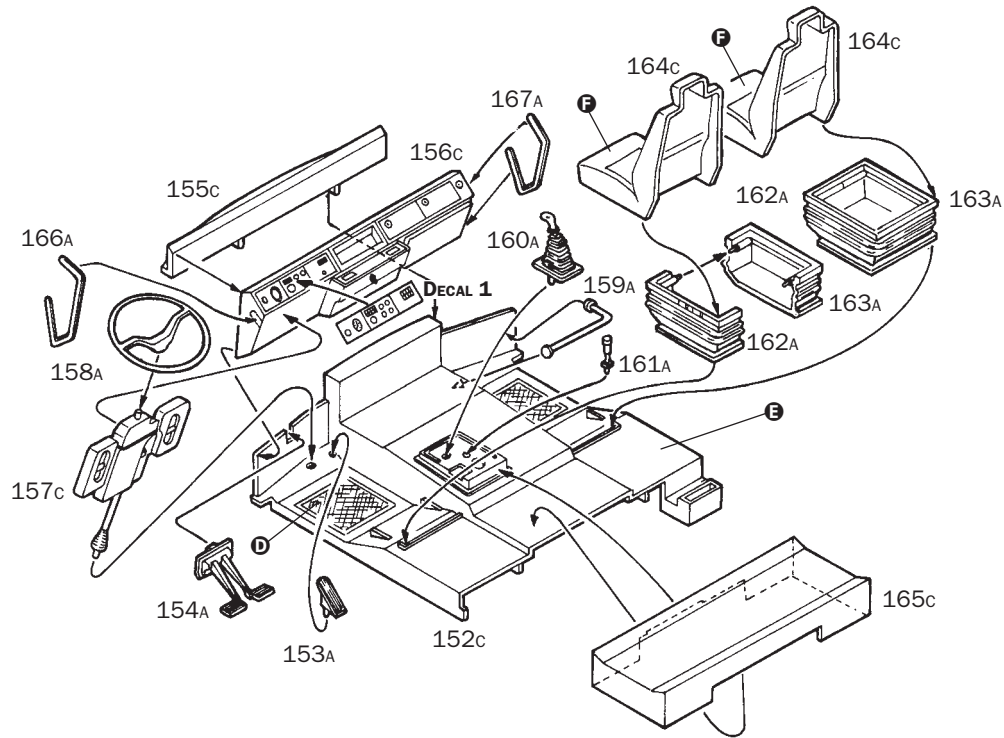

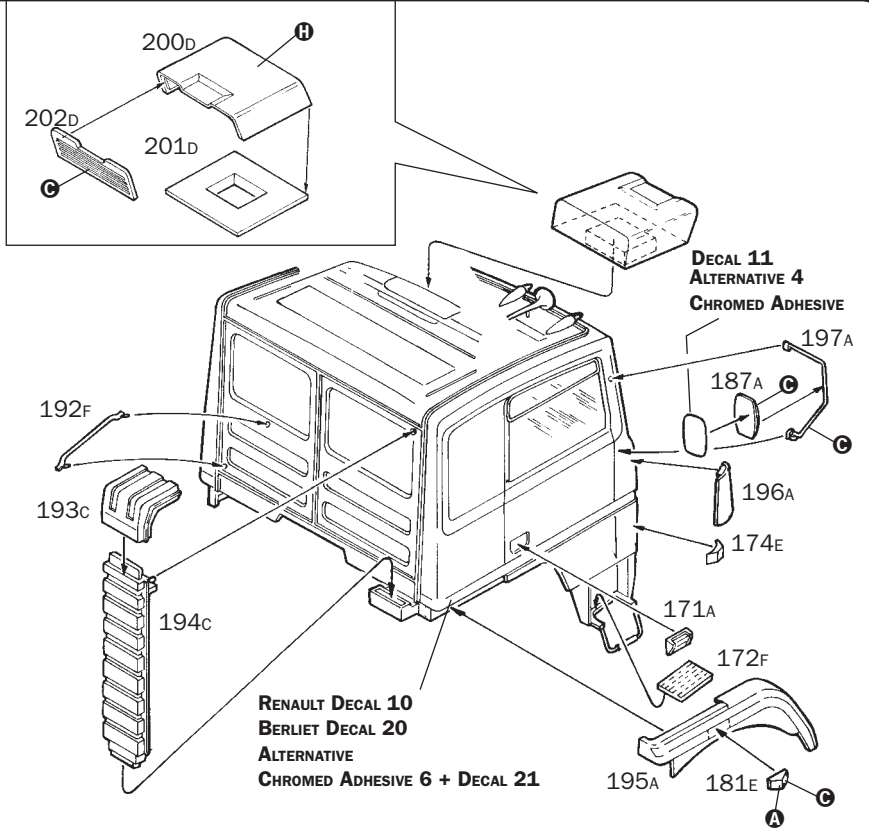
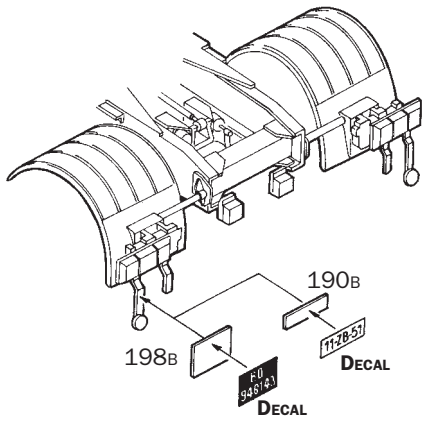

BERLIET VERSION

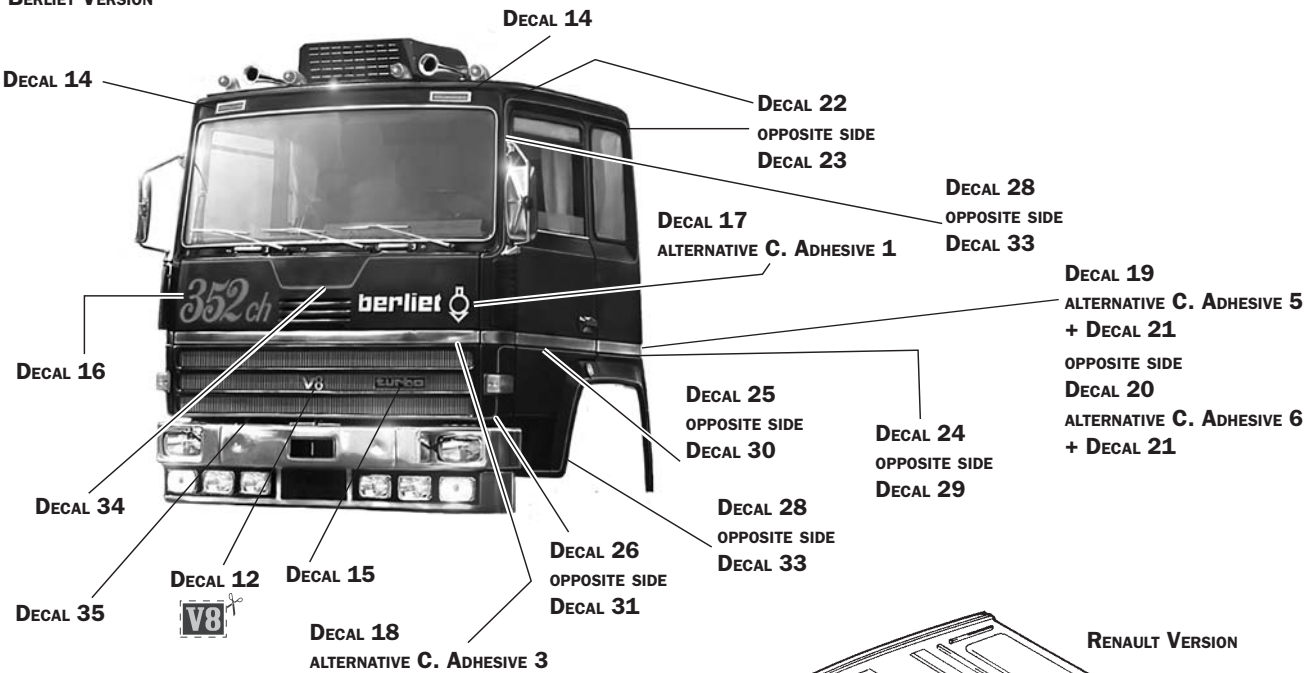

Istruzioni per l'applicazione delle decalcomanie. Ritagliare le decalcomanie occorrenti dal foglio, immergerle in un bicchiere di acqua pulita per circa 10", metterle in posizione sul modello e farle scivolare dalla carta: per una migliore aderenza compprimerle con una pezzuola pulita.

Direction for applying the decals: cut the required decals out of the sheet: dip them into a glass of clean water for about 10"; position the decals on the kit, letting them slide from the paper. For a better adhesion, press them by means of a clean rag.

Påsettning av decaler: klipp ut den decal som skall användas och doppa den i ett glas vatten under en 10". Sätt decalen på plats på modellen och låt den sakta glida av pappret. För att den skall sitta ordentligt, tryck till med en torr duk.

Anweisungen für Abziehbilder-Anbringung: Die benötigten Abziehbilder vom Blatt abschneiden, in ein Glas reines Wasser für etwa 10" eintauchen, auf das Modell legen und dann vom Papierbogen abnehmen. Um eine bessere Haftung zu erzielen, die Abziehbilder mit einem reinen Tuch andrücken.

Instruction pour l'application des décalcomanies. Couper les décalcomanies choisies et les plonger environ 10" dans un peu d'eau propre. Les placer sur le modèle en les faisant glisser de leur feuille et presser avec un morceau de chiffon pour éliminer les bulles d'air.

Istruções Para la aplicación de las calcomanías: cortar las requeridas, sumergirlas en un recipiente de agua limpia durante 10", colocar las calcomanías sobre el modelo, haciéndolas deslizar sobre el papel. Para una mejor adherencia, presionarlas con un trapito limpio.

Transfers: knip het benodigde deel uit, dempel et ca. 10" onder water, oudt het transfer tegen het model en schuif het vanaf het papier op zijn plaats. Met een schoon doekje aandrukken.

デカール使用法 各紙から、それぞれのマークを切り取り、ぬるま湯に20秒くらいつけて、引き上げます。マークをすべらすようにして自車からとり、指定の位置にはっくください。やわらかな布でマーク上を押しつけて乾燥させてください。マーク面には、かわくまで手をふらないでください。

Указания по применению декалей: Отрежьте нужную вам часть декалей от общего листа, погрузите ее на 1/2 минуты в чистую воду, затем, выдержав необходимое место на модели, переведите тушку декалей на место, сдвинув ее с бумажной основы. Для лучшего прилипания промажьте декаль чистой тряпочкой.

RENAULT VERSION

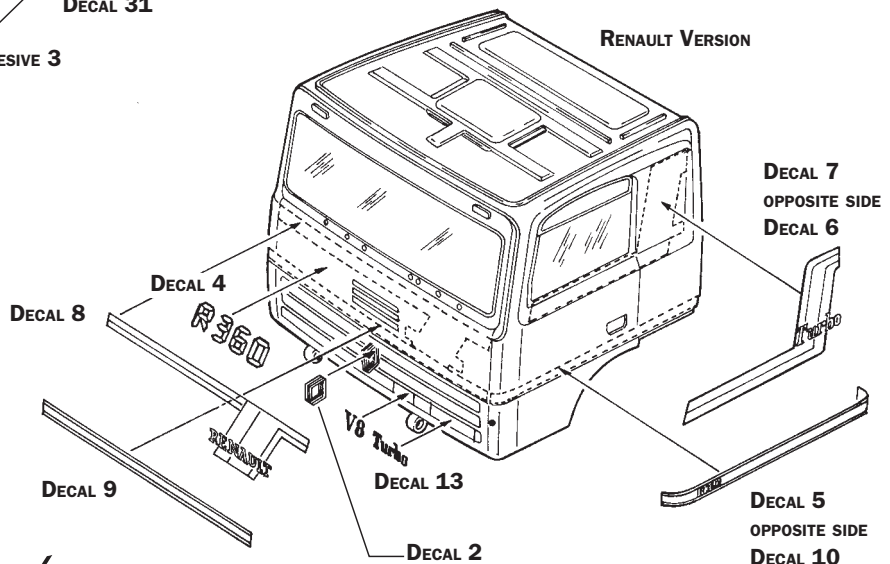

NAME NOME NOM NOMBR NOM		ADDRESS INDIRZZO ADRESSE DIRECCION ADRES		KIT No 3902 scale 1:24 Berliet R352 CH / Renault R360	
TOWN CITY STADT VILLE CIUDAD GEMEINTE	POSTAL CODE C.A.P. POSTALEITZAH CODE POSTALE CODIGO POSTAL POSTCODE	COUNTRY NAZIONE LAND PAYS PAIS LAND	DATE OF BIRTH DATA DI NASCITA GEBURTSDATUM DATE DE NAISSANCE NACIDO/A EL GEBORTEARTUM	PLACE OF PURCHASE ACQUISTATO PRESSO ORT DES ACHATS LIEU D'ACHAT LUGAR DE COMPRA PLAATS VAN AANKOOP	
E-MAIL		Retail Store Negozio Einzelhandel Detailant Detailists Detailhandel		Hyper Market Grande Magazzino Andore Grande Surface Grand Almacén Hypermarket	
DEFECTIVE PARTS PARTI DIFETTOSI DEFECTE TIELE PIECES DEFECTUESES PIEZAS DEFECTUOSAS DEFECTE ONDERDELEN		ITALERI S.p.A Via Pradazzo, 6/B 40012 Calderara di Reno (BO) ITALY fax: 0039 51 726 459 e-mail: italeri@italeri.com www.italeri.com			