

FIAT 131 Abarth San Remo Winner 1977

EN

The Fiat 131 Abarth was built on the frame of the two-door Fiat sedan. The development made by Abarth considered several modifications and improvements starting from the reduction of the body weight using lighter materials. Then some new fenders, to permit the adoption of larger wheels, were installed and new air-intakes on the hood and on the sides to optimize the cooling of the mechanics were designed. The engine was a 4-cylinder longitudinal engine characterised by the use light alloy head and 4 valves per cylinder. The Fiat 131 Abarth was built from 1976 and it was used in the World Rally Championship where achieved important results as three manufacturers' championship, one pilots' championship and one FIA trophy. It took part in international competitions until 1982 when it was replaced by the Lancia brand cars. One of the most famous victories was the prestigious 1977 San Remo Rally. The Fiat car achieved its success with notable drivers such as J.C. Andruet and C. Delferrier.

IT

La Fiat 131 Abarth venne realizzata sulla base della berlina Fiat versione a due porte. L'elaborazione di Abarth riguardò molti interventi come l'alleggerimento della scocca, la realizzazione di passaruota maggiorati, l'adozione di prese d'aria sul cofano e sulle fiancate per ottimizzare il raffreddamento della meccanica. La Fiat 131 Abarth utilizzò un motore anteriore longitudinale 4 cilindri anteriore in linea con la testata in lega leggera e con 4 valvole per cilindro. Costruita a partire dal 1976 venne impiegata nel Campionato Mondiale Rally dove conquistò tre mondiali costruttori, un Coppa FIA Piloti ed un mondiale piloti. Prese parte alle competizioni internazionali nel sino al 1982 quando venne sostituita dalle vetture del marchio Lancia. Tra le più celebri vittorie si ricorda quella del 1977 al prestigioso Rally di San Remo. L'auto della Fiat venne portata al successo da J.C. Andruet e C. Delferrier.

DE

Der Fiat 131 Abarth wurde auf der Basis der zweitürigen Version der Fiat-Limousine gebaut. Die Ausarbeitung von Abarth umfasste viele Maßnahmen wie die Gewichtsverminderung der Karosserie, die Schaffung größerer Radkästen und die Realisierung von Lufteinlässen an Motorhaube und Seitenteilen, um die Kühlung der Mechanik zu optimieren. Der Fiat 131 Abarth verwendete einen vorn als Längsmotor eingebauten 4-Zylinder-Reihenmotor mit einem Leichtmetall-Zylinderkopf mit 4 Ventilen pro Zylinder. Er wurde ab 1976 gebaut und in der Rallye-Weltmeisterschaft eingesetzt, wo er drei Hersteller-Weltmeisterschaften, einen FIA-Fahrerpokal und eine Fahrer-Weltmeisterschaft gewann. Er nahm bis 1982 an internationalen Wettbewerben teil und wurde dann durch Fahrzeuge der Marke Lancia ersetzt. Einer der berühmtesten Siege ist der von 1977 bei der renommierten Rallye San Remo. Das Auto von Fiat wurde von J.C. Andruet und C. Delferrier zum Erfolg geführt.

FR

La Fiat 131 Abarth fut réalisée sur la base de la berline Fiat version à deux portes. L'élaboration d'Abarth concerna de nombreuses interventions comme l'allègement de la coque, la réalisation de passages de roue augmentés, l'adoption de prises d'air sur le capot et sur les côtés pour optimiser le refroidissement de la mécanique. La Fiat 131 Abarth utilisa un moteur antérieur longitudinal 4 cylindres avant en ligne avec la tête en alliage léger et avec 4 soupapes par cylindre. Construite à partir de 1976 elle fut utilisée dans le Championnat du Monde des Rallyes où elle remporta trois Championnats du monde des constructeurs, une Coupe FIA Pilotes et un Championnat du monde des pilotes. Elle participa aux compétitions internationales jusqu'en 1982 lorsqu'elle fut remplacée par les voitures de la marque Lancia. L'une des victoires les plus célèbres est celle de 1977 au prestigieux rallye de San Remo. La voiture Fiat a été portée au succès par J.C. Andruet et C. Delferrier.

ES

El Fiat 131 Abarth se realizó sobre la base de la berlina Fiat, versión de dos puertas. Para fabricar el Abarth se hicieron muchas modificaciones como aligerar el bastidor, realizar pasos de rueda más grandes, adoptar tomas de aire en el capó y en los laterales para optimizar el enfriamiento de la mecánica. El Fiat 131 Abarth utilizó un motor delantero longitudinal de 4 cilindros delanteros en línea con la culata de aleación ligera y con 4 válvulas por cilindro. Fabricada a partir de 1976, se empleó en el Campeonato Mundial Rally donde ganó tres mundiales de fabricantes, una Copa FIA Piloti y un mundial de pilotos. Participó en las competiciones internacionales hasta 1982 cuando se reemplazó por los vehículos de la marca Lancia. Entre las victorias más famosas se encuentra la de 1977 en el prestigioso Rally de San Remo. El automóvil Fiat fue llevado al éxito por J.C. Andruet y C. Delferrier.

RU

Автомобиль Fiat 131 Abarth был разработан на основе двухдверного седана Fiat. Компания Abarth внесла многие изменения, такие как облегченный кузов, усиленная надколёсная дуга, воздухозаборные отверстия на капоте и боковинах для оптимального охлаждения механических компонентов. На Fiat 131 Abarth был установлен передний продольно расположенный 4-цилиндровый рядный двигатель с головкой из лёгкого сплава и с 4 клапанами на цилиндр. Автомобиль, выпускаемый с 1976 года, принимал участие в Чемпионате мира по ралли, где завоевал три премии в Кубке производителей, одну в Кубке международной автомобильной федерации (FIA) пилотов и одну в Чемпионате мира пилотов. Автомобиль принимал участие в международных соревнованиях вплоть до 1982 года, когда был заменён на автомобили торговой марки Lancia. Среди самых знаменитых достижений следует отметить победу в 1977 году на престижном Ралли в Сан-Ремо. Успеха, автомобилю Фиат, помогли достигнуть Жан-Клод Андрюэ и Кристиан Дельферьер.



- EN** WARNING: Model for adult modellers age 14 and over
- IT** ATTENZIONE: Modello per collezionisti adulti di età superiore ai 14 anni
- FR** ATTENTION: Modèle pour modélistes de 14 ans et plus.
- DE** ACHTUNG: Modellbausatz für Modellbauer über 14 Jahre.
- NL** WAARSCHWING: Geschikt voor 14 jaar en ouder.
- ES** ATENCION: Modelo para modelistas mayores de 14 años.

EN ATTENTION - Useful advice!

Study the instructions carefully prior to assembly. Remove parts from frame with a sharp knife or a pair of scissor and trim away excess plastic. Do not pull off parts. Assemble the parts in numerical sequence. Use plastic cement ONLY and use cement sparingly to avoid damaging the model. Black arrows indicate parts to be glued together. White arrows indicate on which frame the parts must be assembled WITHOUT using cement. These letters (A - B - C...) indicate on which frame the parts will be found. Paint small parts before detaching them from frame. Remove paint where parts are to be cemented. Crossed out parts must not be used.

IT ATTENZIONE - Consigli utili!

Prima di iniziare il montaggio studiare attentamente il disegno. Staccare con molta cura i pezzi dalle stampate, usando un taglia-balsa oppure un paio di forbici e togliere con una piccola lima o con carta vetro fine eventuali sbavature. Mai staccare i pezzi con le mani. Montarli seguendo l'ordine delle numerazione delle tavole. Eliminare dalla stampata il numero del pezzo appena montato facendogli sopra una croce. Le frecce nere indicano i pezzi da incollare, le frecce bianche indicano i pezzi da montare senza colla. Usare solo colla per polistirolo. Le lettere (A - B - C...) ai lati dei numeri indicano la stampata ove si trova il pezzo da montare. I pezzi sbarrati da una croce non sono da utilizzare.

DE ACHTUNG - Ein nützlicher Rat!

Vor der Montage die Zeichnung aufmerksam studieren. Die einzelnen Montageteile mit einem Messer oder einer Schere vom Spritzling sorgfältig entfernen. Eventuelle Grate werden mit einer Klinge oder feinem Schmirgelpapier beseitigt. Keinesfalls die Montageteile mit den Händen entfernen. Bei der Montage der Tafelnummerierung folgen. Pfeile zeigen die zu montierenden Teile während die weissen Pfeile die ohne Leim zu montierenden Teile anzeigen. Bitte nur Plastikklebstoff verwenden. Die Buchstaben (A - B - C...) neben den Nummern zeigen auf welchem Spritzling der zu montierende Teil zu finden ist. Die mit einem Kreuz markierten Teile sind nicht zu verwenden.

FR ATTENTION - Conseils utiles!

Avant de commencer le montage, étudier attentivement le dessin. Détacher avec beaucoup de soin les morceaux des moules en usant un massicot ou bien un pair de ciseaux et couper avec une petite lame avec de papier de verre fin ébarbagés éventuels. Jamais détacher les morceaux avec les mains. Monter les en suivant l'ordre de la numération des tables. Eliminer de la moule le numéro de la pièce qui vient d'être montée, en le bifant avec une croix. Les flèches noires indiquent les pièces à coller, les flèches blanches indiquent les pièces à monter sans colle. Employer seulement de la colle pour polystirol. Les lettres (A - B - C...) aux côtés des numéros indiquent la moule où se trouve la pièces à monter. Les pièces marquées par une croix ne sont pas à utiliser.

ES ATENCION - Consejos útiles!

Estudiar las instrucciones cuidadosamente antes de comenzar el montaje. Separar las piezas de las bandejas con un cuchillo afilado o un par de tijeras y retirar el exceso de plástico o rebada. No arrancar las piezas. Montar las piezas en orden numérico. Utilizar SOLAMENTE pegamento para plástico y en poca cantidad para evitar que se dane el modelo. Las flechas negras indican las piezas que se deben pegar juntas. Las flechas blancas indican las piezas que deben ensamblarse SIN usar pegamento. Las letras (A - B - C...) indican en que bandeja se encuentran las piezas. Pintar las piezas pequeñas antes de separarlas de la bandeja. Retirar la pintura de los lugares por donde se deban pegar las piezas.

RU ПРЕДУПРЕЖДЕНИЕ - полезные!

ПЕРЕД ТЕМ, КАК ПРИСТУПИТЬ К СБОРКЕ, ВНИМАТЕЛЬНО ИЗУЧИТЬ ЧЕРТЕЖ. ОЧЕНЬ ОСТОРОЖНО ОТСОЕДИНЯТЬ РАСТЕНДАННЫЕ ЭЛЕМЕНТЫ, ИСПОЛЬЗОВАТЬ ДЛЯ ЭТОГО КАНАЦЕРСКИЙ НОЖ ИЛИ ПАРУ НОЖИЦ, СНЯТЬ НЕРОВНОСТИ С ПОМОЩЬЮ ТОНКОГО ЛЕЗВИЯ ИЛИ С ПОМОЩЬЮ АБРАЗИВНОЙ БУМАГИ. НЕ ОТСОЕДИНЯТЬ ЭЛЕМЕНТЫ РУКАМИ. ВЫПОЛНИТЬ СБОРКУ СОГЛАСНО ПОРЯДКУ НУМЕРАЦИИ ТАБЕЛИЦ, УДАЛИТЬ ИЗ СПИСКА ТОЛЬКО ЧТО СОБРАННУЮ ДЕТАЛЬ, ПЕРЕКЕРИВАЯ ЕЕ. ЧЕРНЫЕ СТРЕЛКИ УКАЗЫВАЮТ ДЕТАЛИ ДЛЯ ОКЛЕИВАНИЯ, БЕЛЫЕ СТРЕЛКИ УКАЗЫВАЮТ ДЕТАЛИ, КОТОРЫЕ СБИРАЮТСЯ БЕЗ КЛЕЯ. ИСПОЛЬЗОВАТЬ ТОЛЬКО КЛЕЙ ДЛЯ ПЕНОПЛАСТА. БУКВЫ (А - В - С...) НА ПРОТИВОНАВЯННЫХ СТОРОНАХ УКАЗЫВАЮТ ЛИСТ, ГДЕ НАХОДИТСЯ ДЕТАЛЬ. ПЕРЕКЕРИВАТЬ ДЕТАЛИ НЕ ИСПОЛЬЗОВАТЬ.

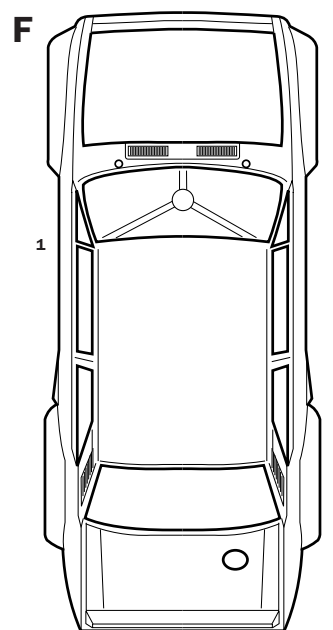
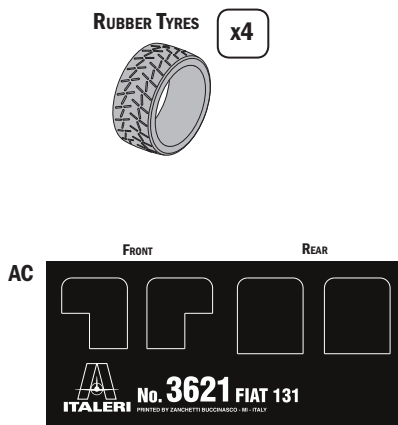
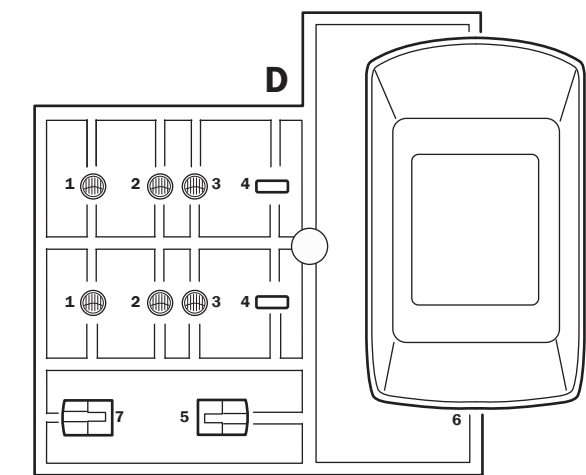
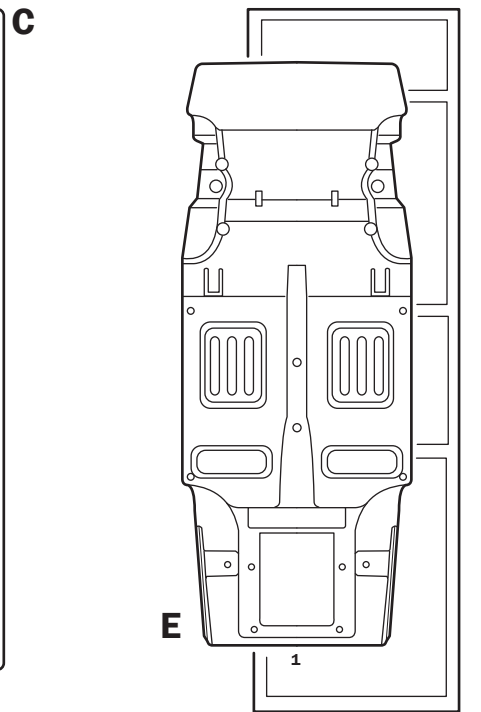
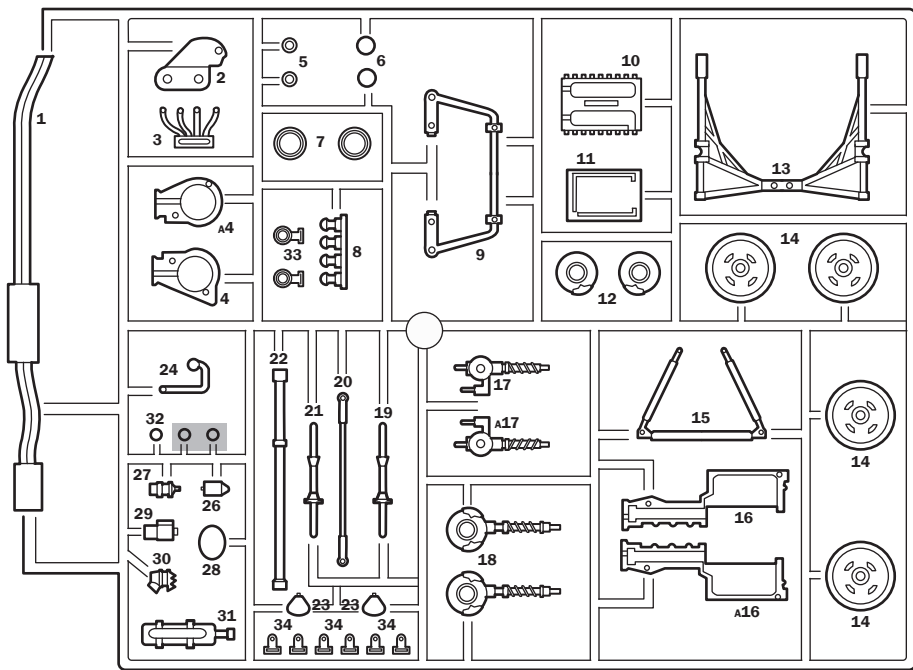
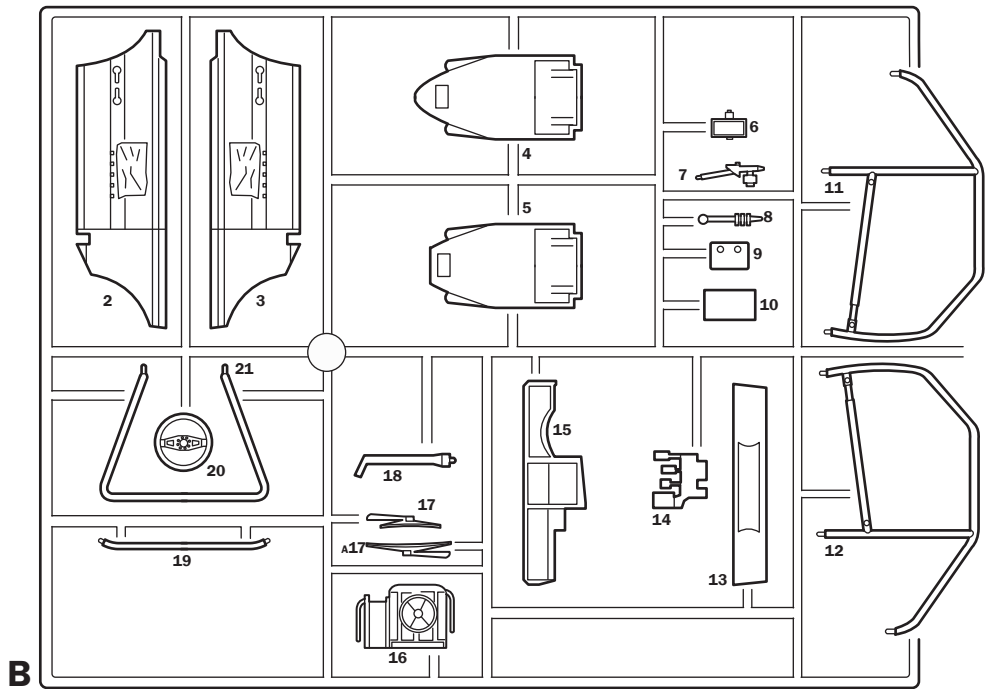
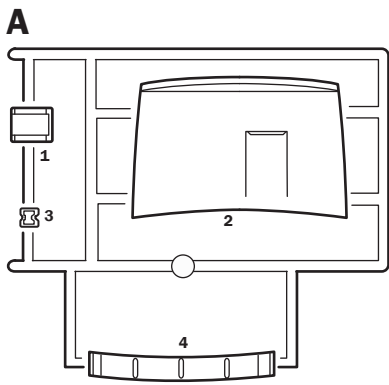

Parti da non utilizzare
Parts not for use
Pièces à ne pas utiliser
Teile werden nicht verwenden

Ribadire a caldo
Rivet hot
River à chaud
Warm annieten

Separare
Cut
Retirer
Entfernen

SUGGESTED COLORS

- A**
METAL. FLAT STEEL
F.S. 37178
ITALERI ACRYLICPAINT - 4679AP
- B**
FLAT BLACK
F.S. 37038
ITALERI ACRYLICPAINT - 4768AP
- C**
METAL. GLOSS SILVER
F.S. 17178
ITALERI ACRYLICPAINT - 4678AP
- D**
FLAT WHITE
F.S. 37875
ITALERI ACRYLICPAINT - 4769AP
- E**
FLAT EARTH RED
F.S. 30117
ITALERI ACRYLICPAINT - 4707AP
- F**
GLOSS RED
F.S. 11302
ITALERI ACRYLICPAINT - 4605AP
- G**
GLOSS ORANGE
F.S. 12197
ITALERI ACRYLICPAINT - 4682AP
- H**
GLOSS GREEN
F.S. 14090
ITALERI ACRYLICPAINT - 4669AP
- I**
GLOSS WHITE
F.S. 17875
ITALERI ACRYLICPAINT - 4696AP

1

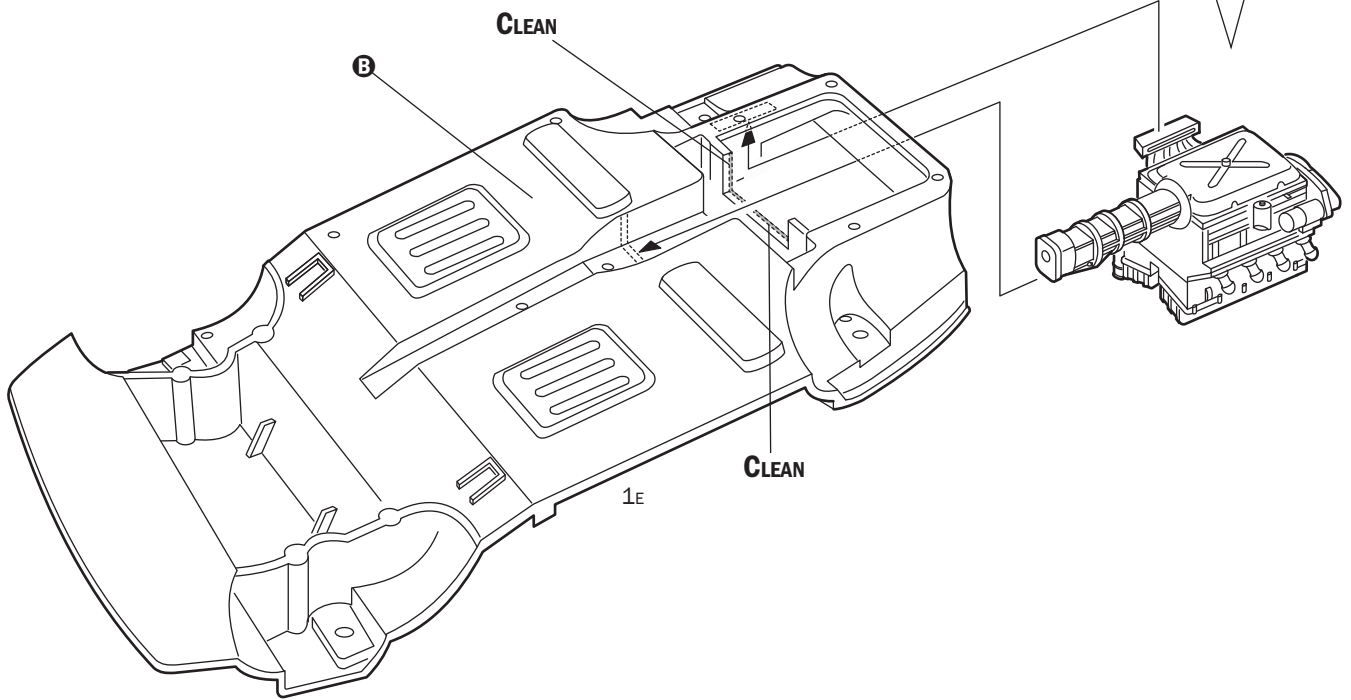
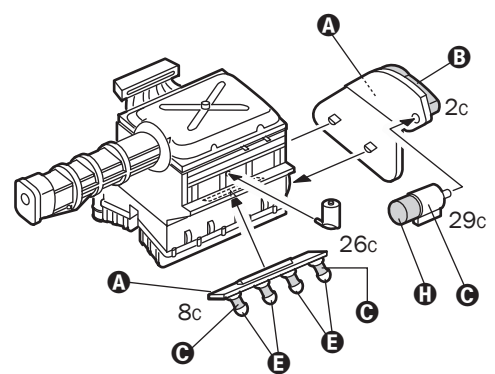
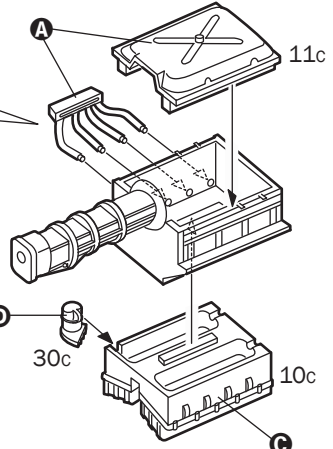
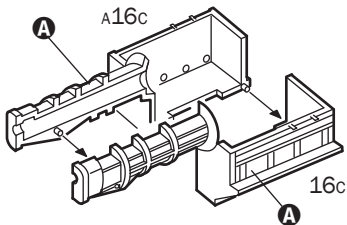
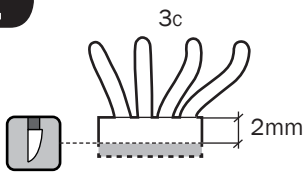

2

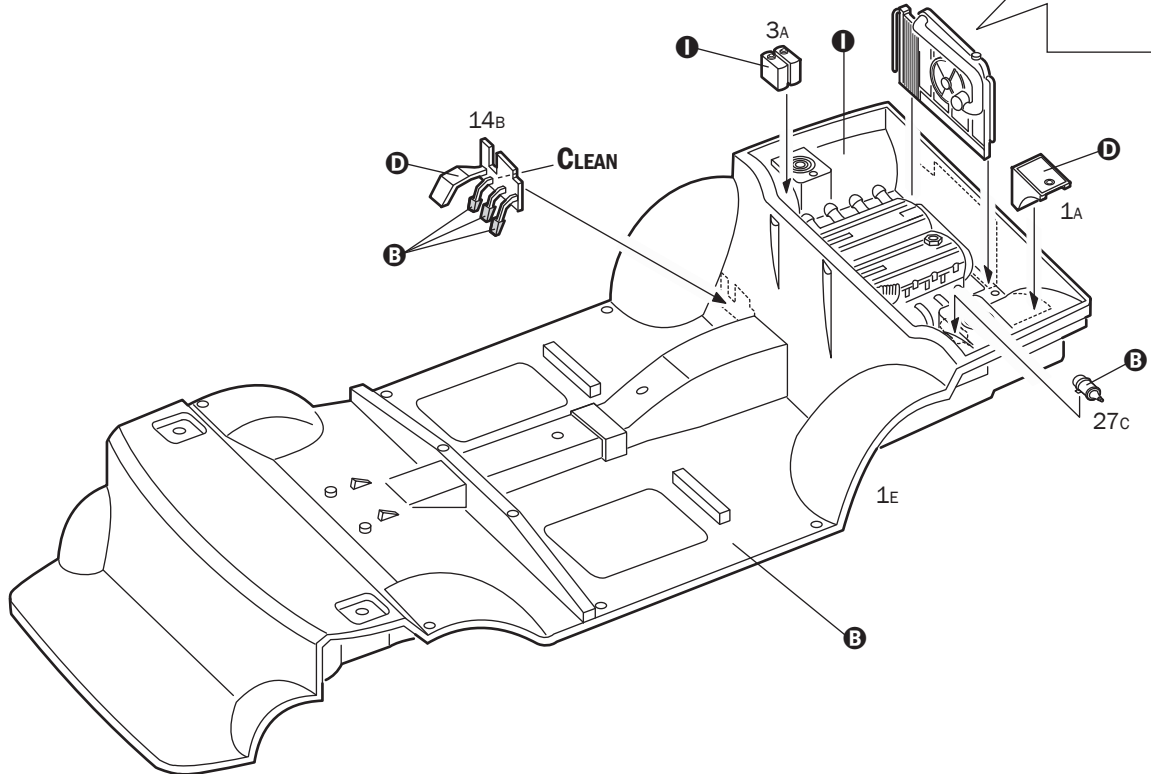
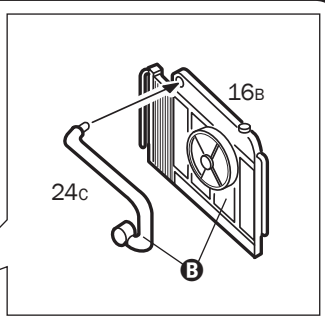

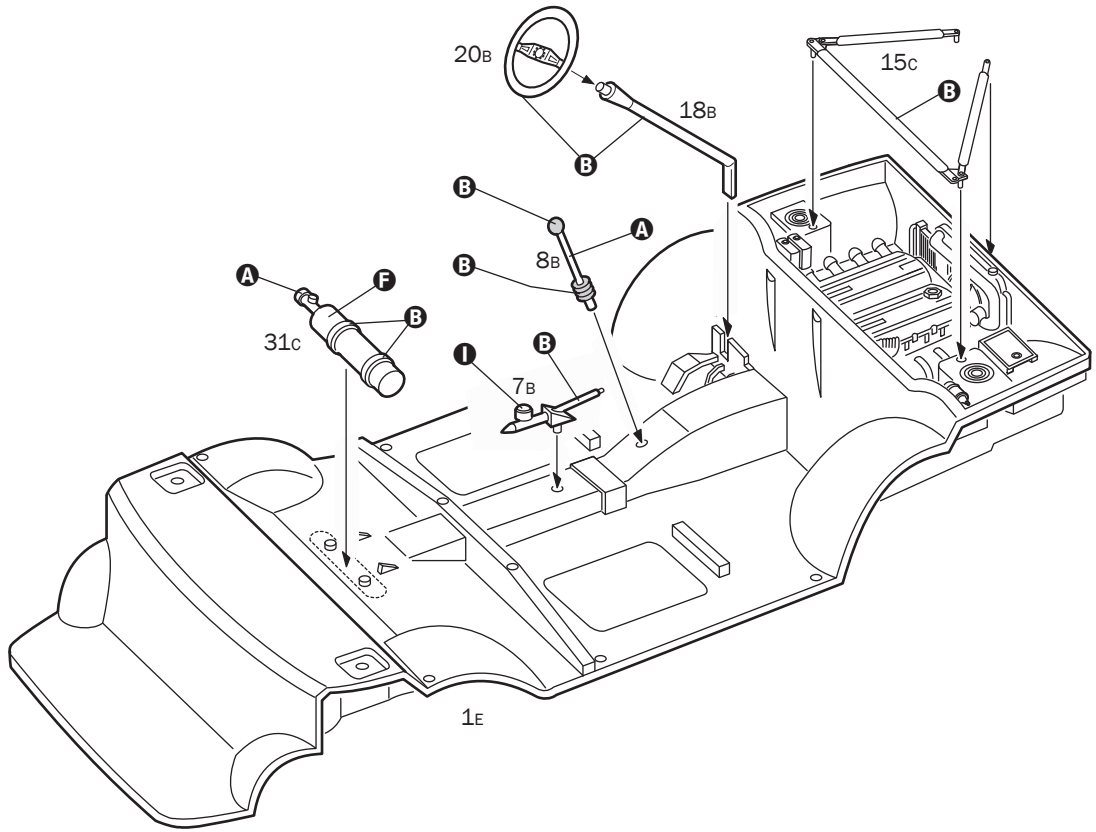

OPTIONAL: TO GIVE MORE STRENGTH CUT DECALS WITH HIS PAPER, DON'T PUT INTO WATER, USE WHITE GLUE TO FIX THE BEND

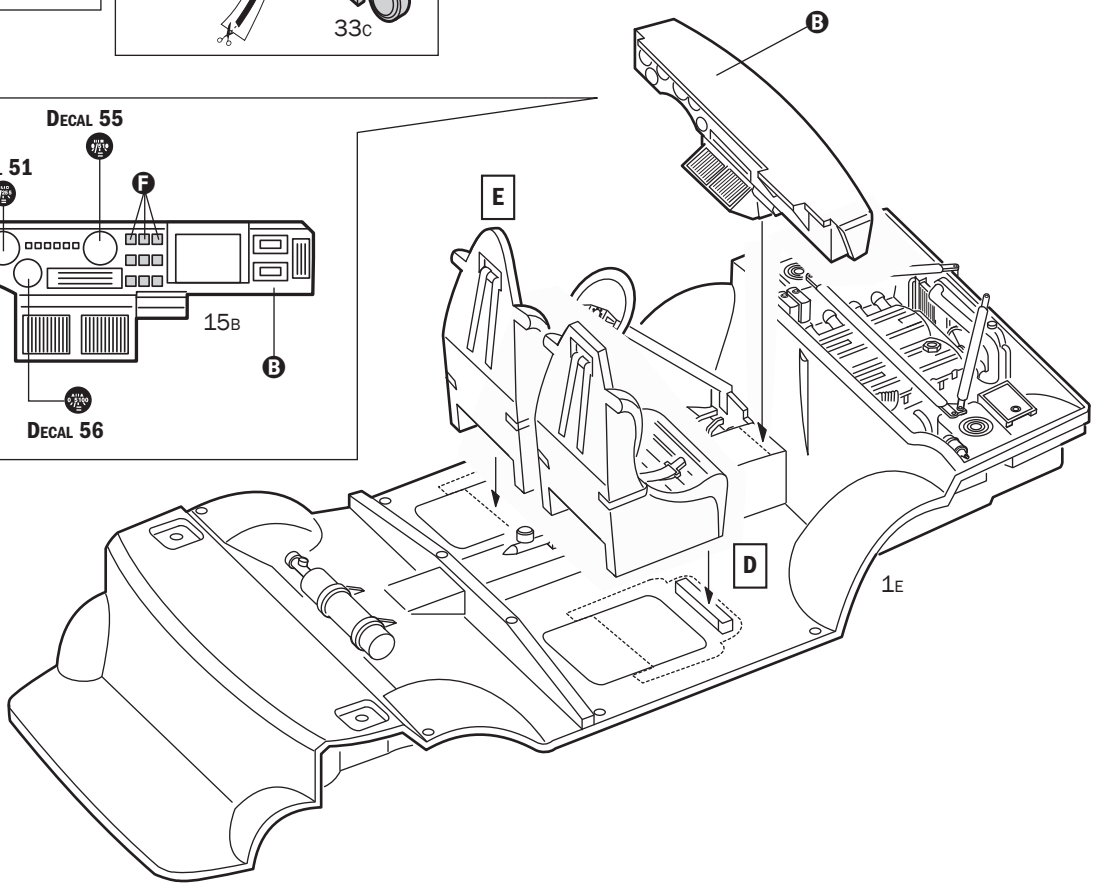
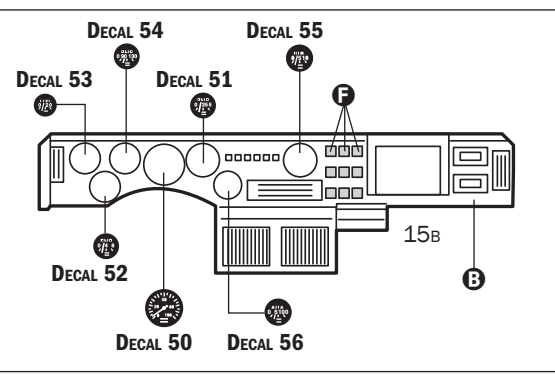
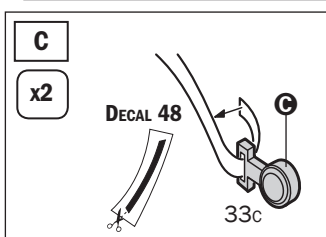
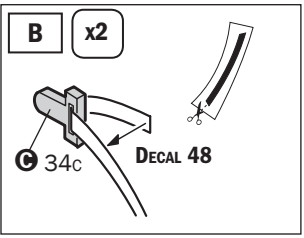
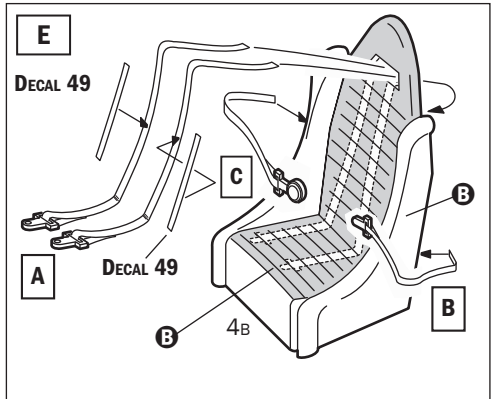
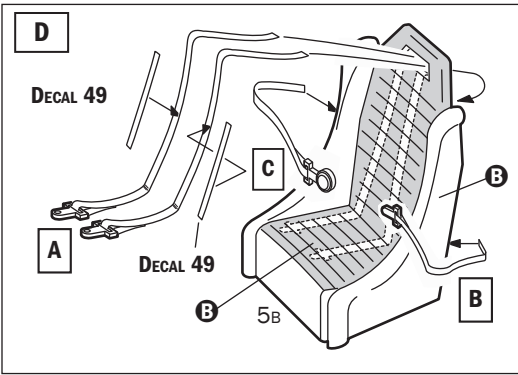
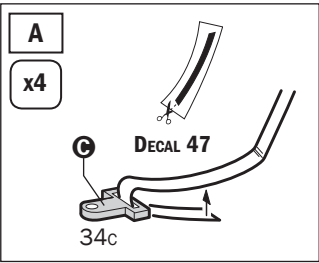

5

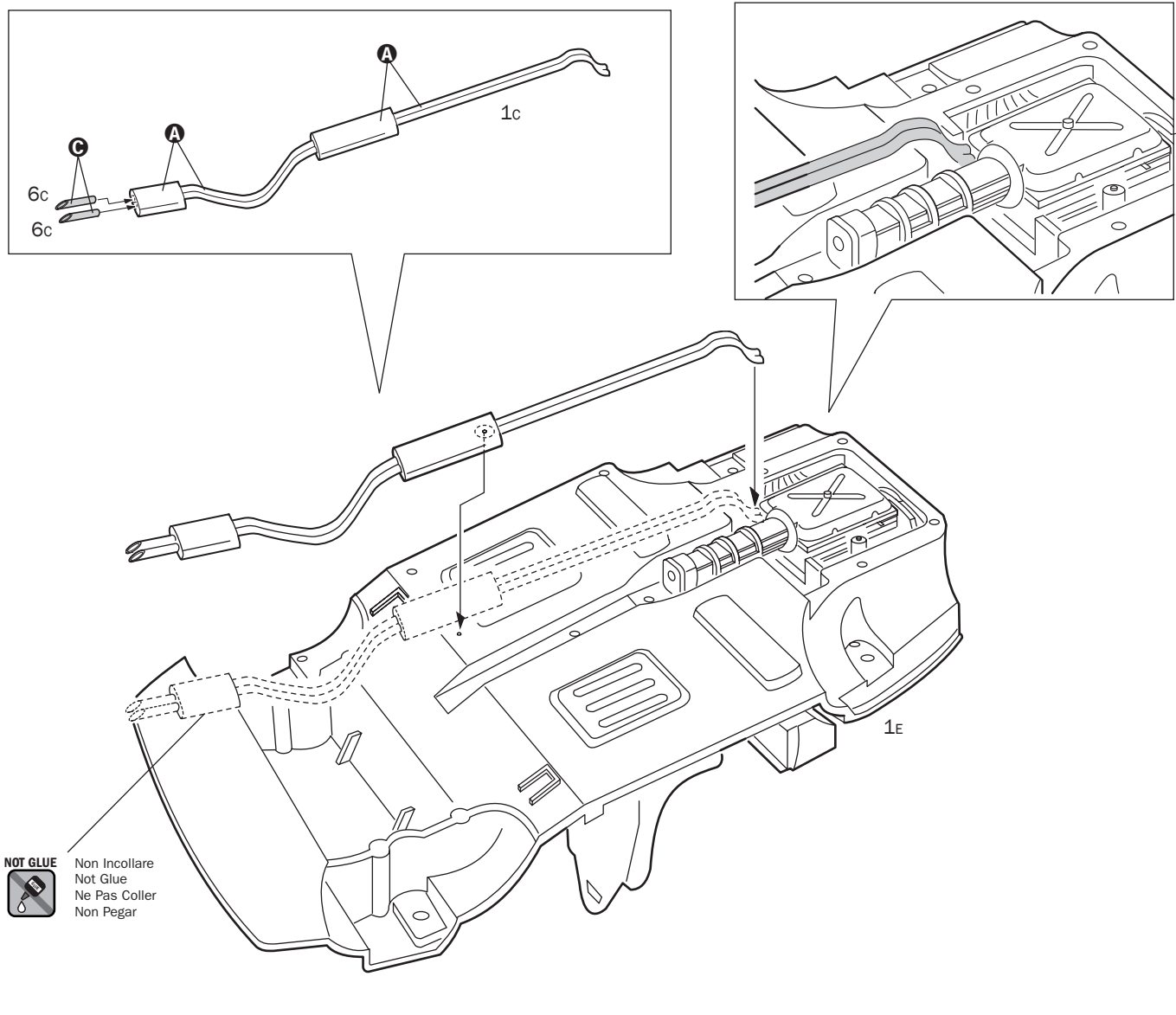

6

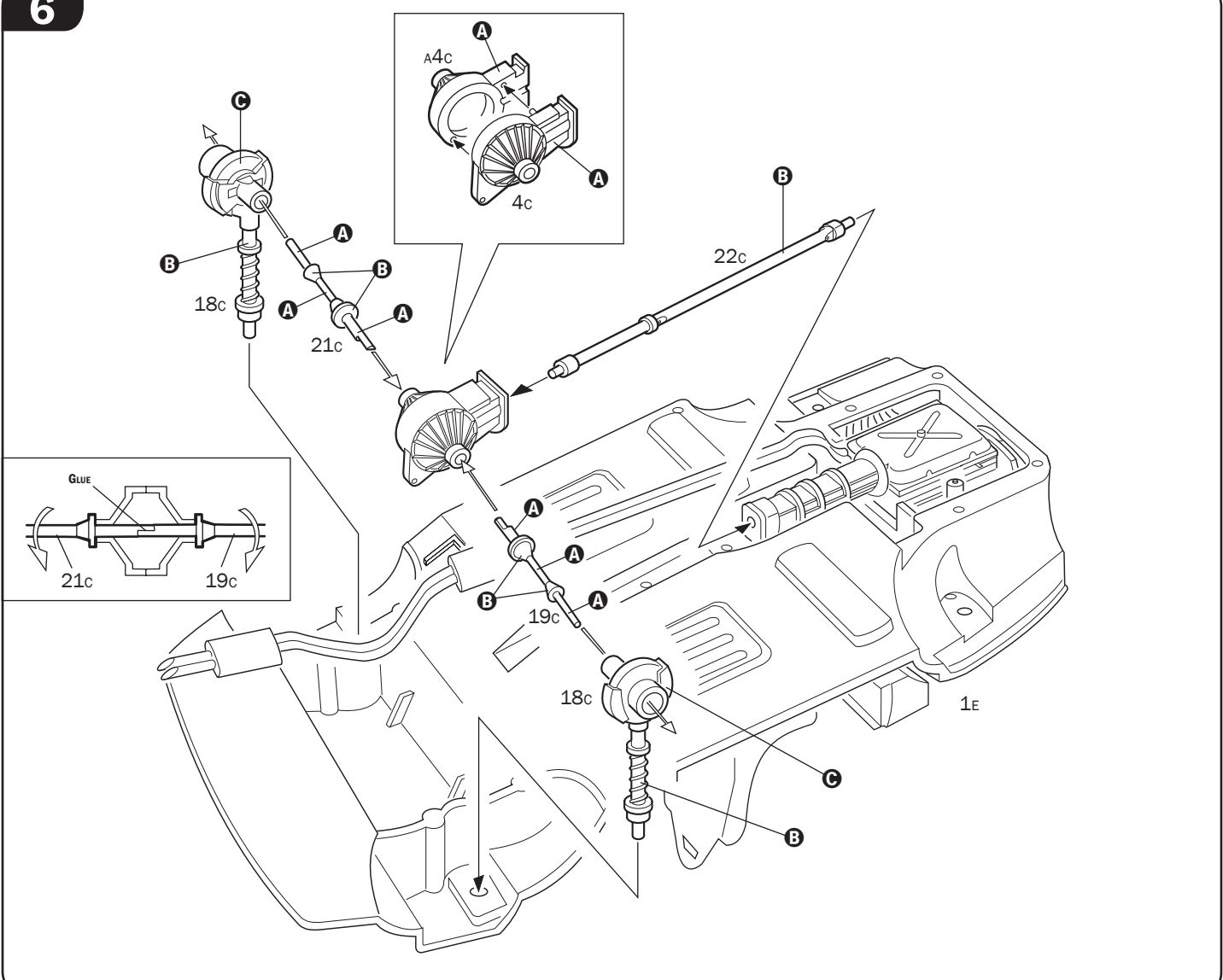

7

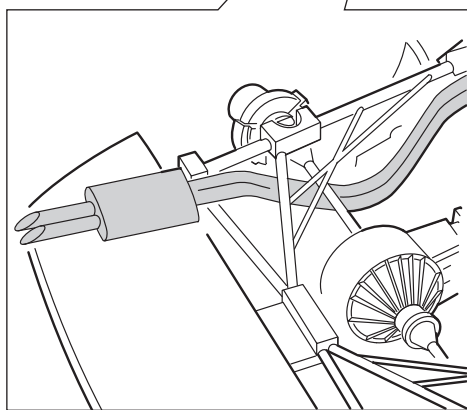
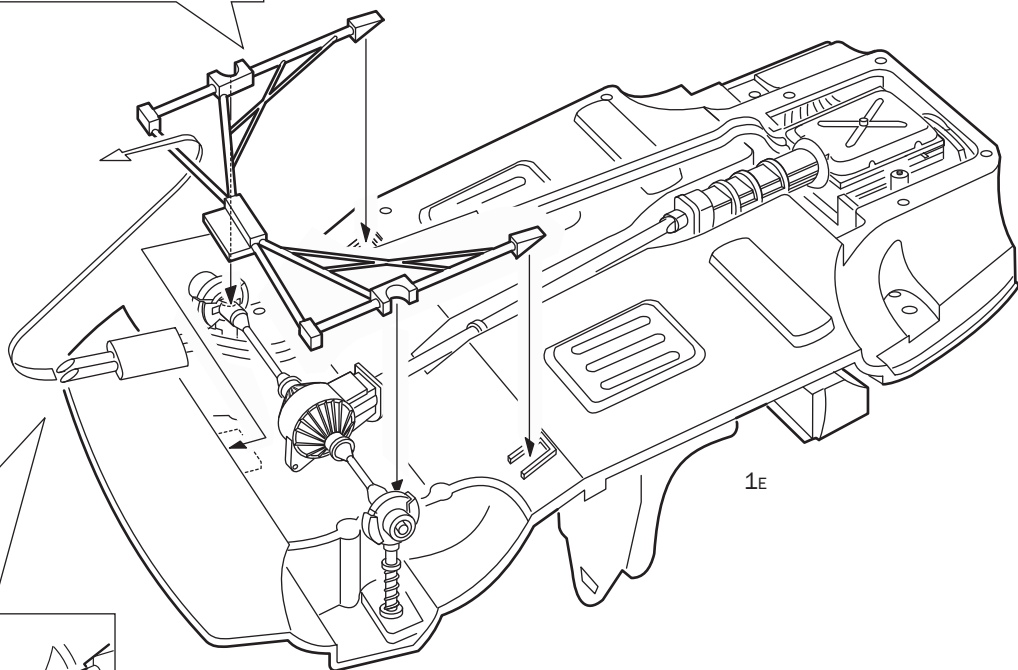
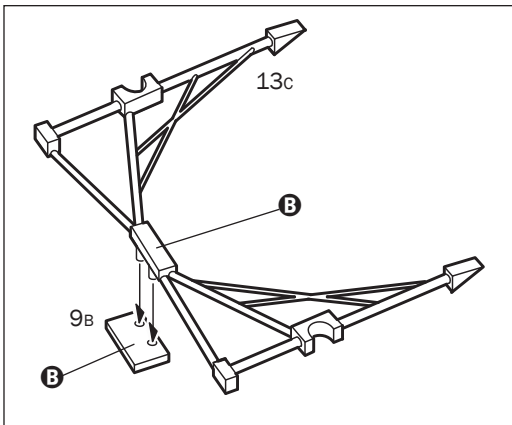

8

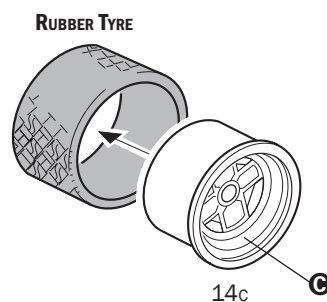
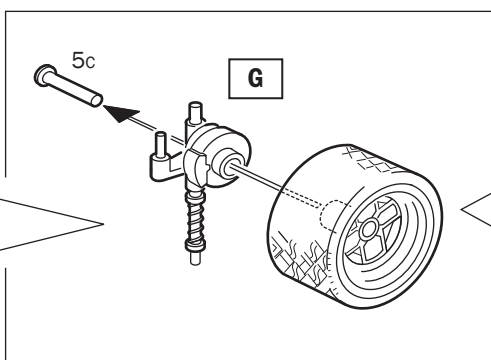
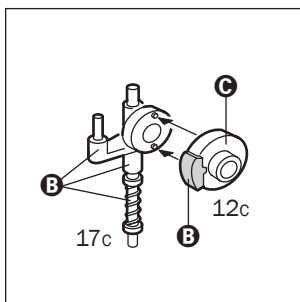
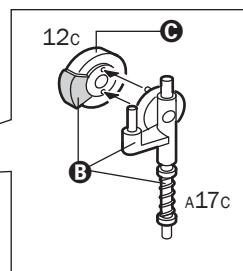
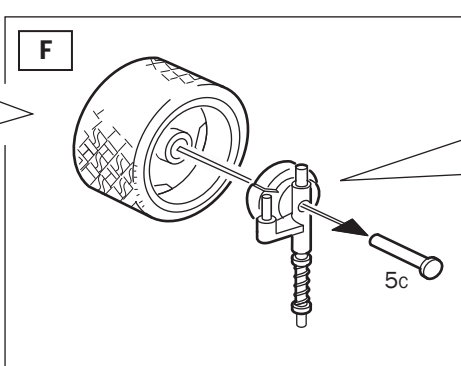
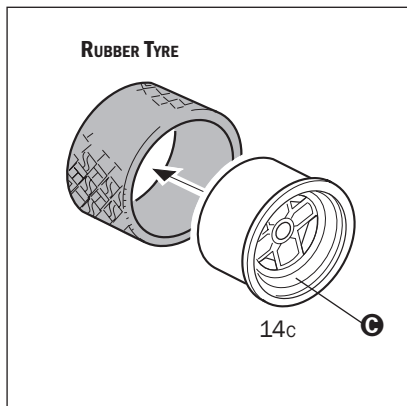

9

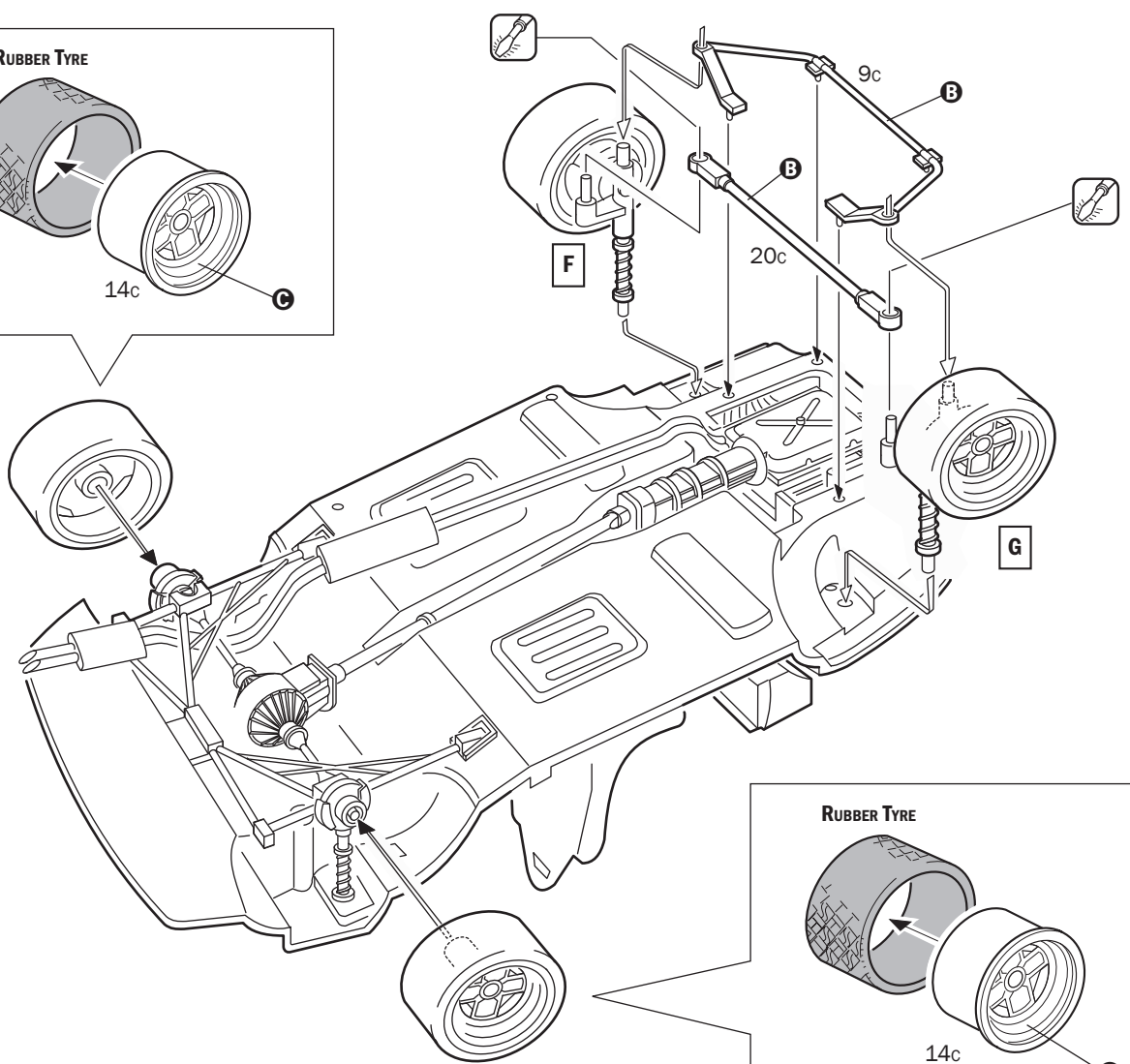
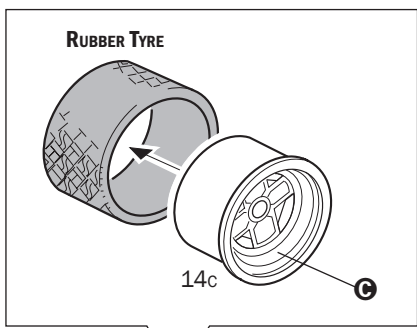

10

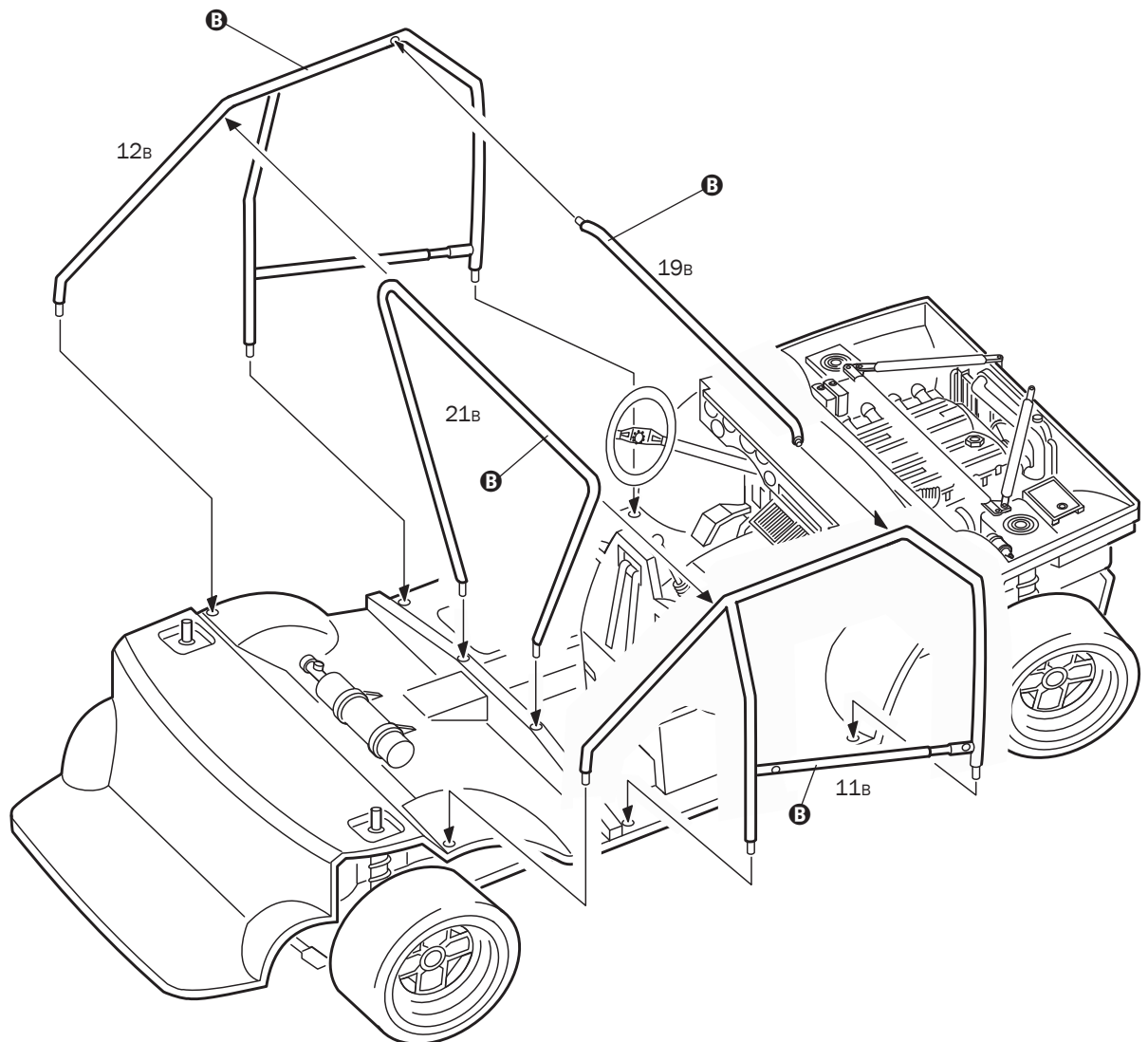

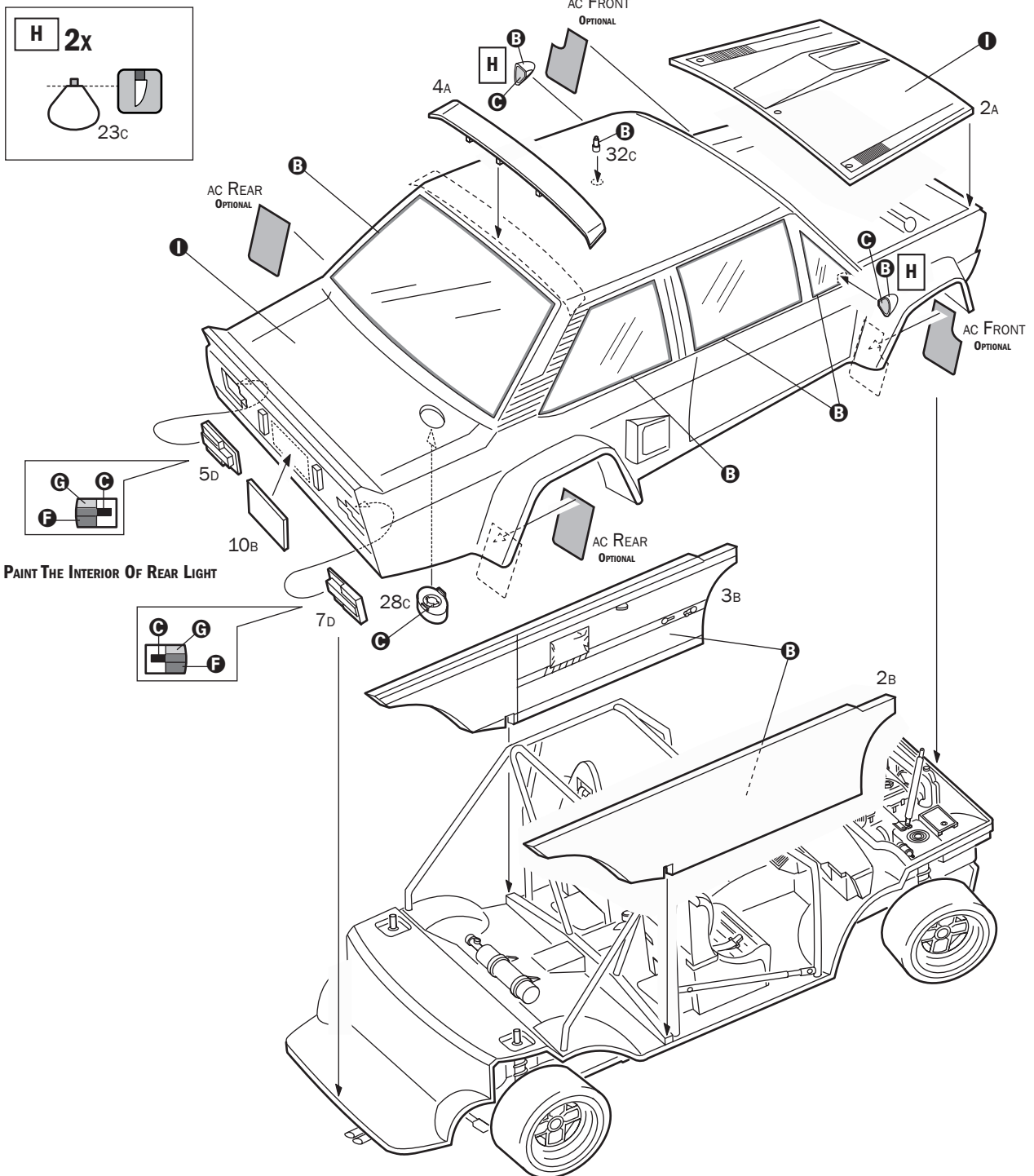
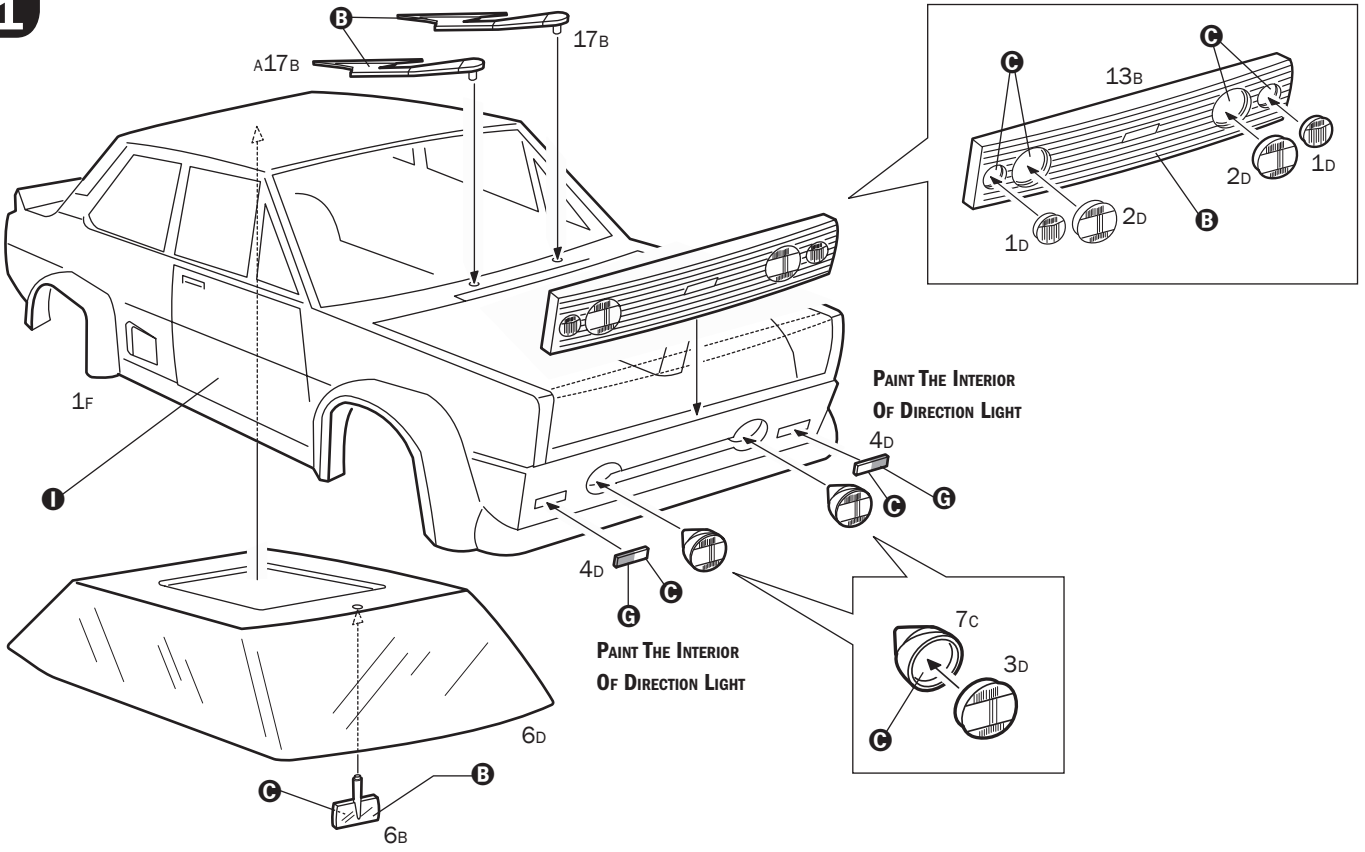

Istruzioni per l'applicazione delle decalcomanie. Ritagliare le decalcomanie occorrenti dal foglio, immergerle in un bicchiere di acqua pulita per circa 20", metterle in posizione sul modello e farle scivolare dalla carta: per una migliore aderenza comprimerle con una pezzuola pulita.

Direction for applying the decals: cut the required decals out of the sheet; dip the into a glass of clean water for about 20"; position the decals on the kit, letting them slide from the paper. For a better adesion, press them by means of a clean rag.

Påläggning av decal: klipp ut den decal som skall användas och doppa den i ett glas vatten under en 20". Sätt decalen på plats på modellen och låt den sakta glida av pappret. För att den skall sitta ordentligt, tryck till med en torr duk.

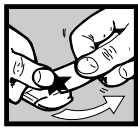

Anweisungen für Abziehbilder-Anbringung: Die benötigten Abziehbilder vom Blatt abscheiden, in ein Glas reines Wasser für etwa 20" eintauchen, auf das Modell legen und dann vom Papierbogen abnehmen. Um eine bessere Haftung zu erzielen, die Abziehbilder mit einem reinen Tuch andrücken.

Instruction pour l'application des décalcomanies. Couper les décalcomanies choisies et les plonger environ 20" dans un peu d'eau propre. Les placer sur le modèle en les faisant glisser de leur feuille et presser avec un morceau de chiffon pour éliminer les bulles d'air.

Istrucciones Para la aplicacion de las calcomanias: cortar las requeridas, sumergirlas en un recipiente de agua limpia durante 20", colocar las calcomanias sobre el modelo, haciéndolas deslizar sobre el papel. Para una mejor adherencia, presionarlas con un trapio limpio.

Transfers: knip het benodigde deel uit, dempel et ca. 20" onder water, oudt het transfer tegen het model en schuif het vanaf het papier op zijn plaats. Met een schoon doekje aandrukken.

デカール使用法 台紙から、それぞれのマークを切り取ります。ぬるま湯に20秒くらいつけて、引き上げます。マークをすべらすようにして台紙からとり、指定の位置にはっくください。やわらかな布でマーク上を押して気泡を取ってください。マーク面には、かわくまで手をふれないでください。

Указания по применению декалей: Отрежьте нужную вам часть декали от общего листа, поместите ее на 20" минуты в чистую воду, затем, выбрав необходимое место на модели, переведите туда изображение, сдвинув его с бумажной основы. Для лучшего прилипания промакните декаль чистой тряпочкой.

Gloss White
F.S. 17875
Italeri Acrylicpaint 4696AP

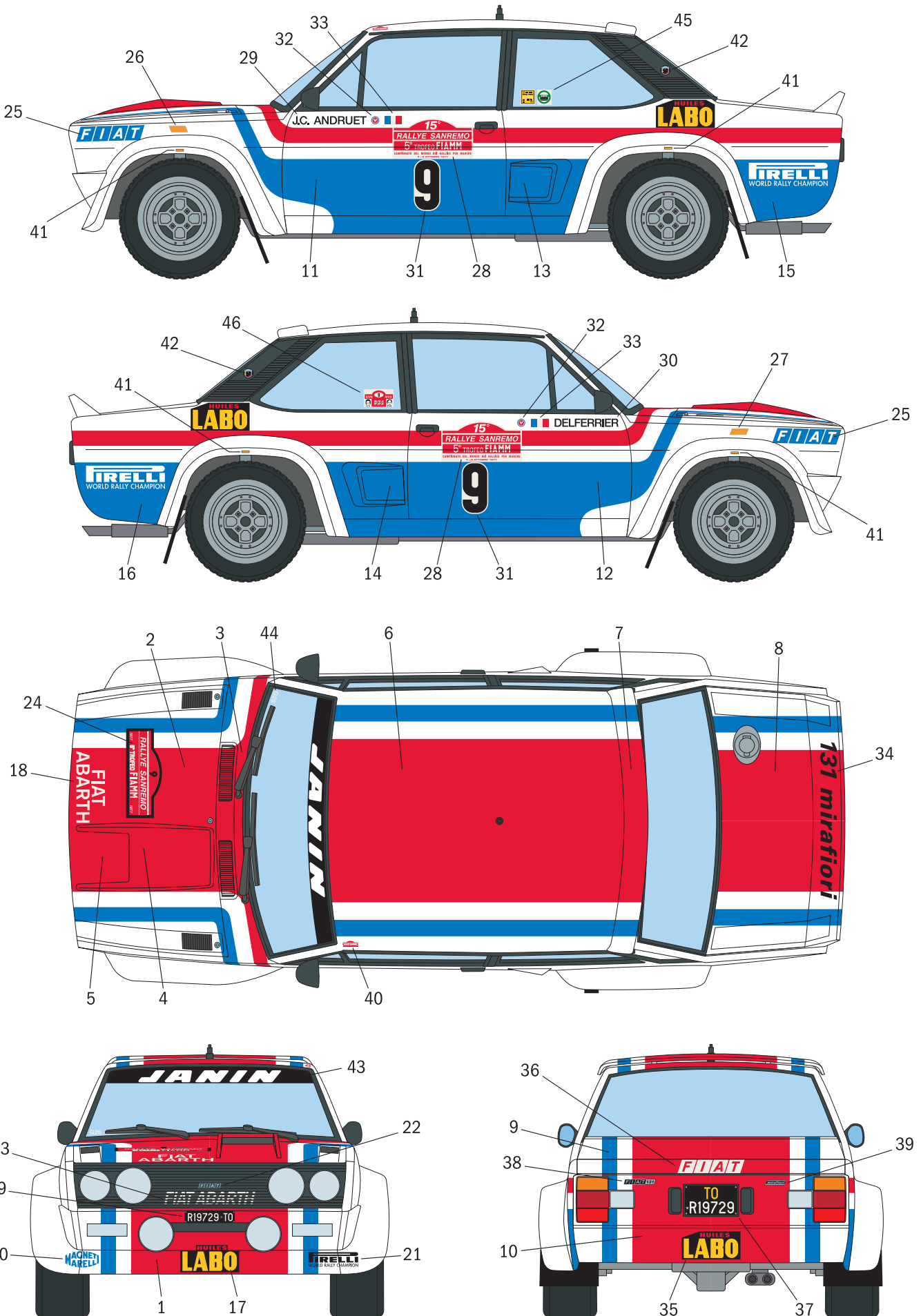



KIT No 3621 Scale 1:24 - FIAT 131 Abarth San Remo Winner 1977

NAME NOME NAME NOM NOMBRE NAAM	POSTAL CODE C.A.P. POSTALEITZAH CODE POSTALE CODIGO POSTAL POSTCODE	COUNTRY NAZIONE LAND PAIS PAIS LAND	DATE OF BIRTH DATA DI NASCITA GEBURTSDATUM DATE DE NAISSANCE NACIDO/A EL GEBORTE DATUM
TOWN CITTA' STADT VILLE CIUDAD GEMEENTE			

E-MAIL

DEFECTIVE PARTS
PARTI DIFETTOSE
DEFEKTE TEILE
PIECES DEFECTUEUSES
PIEZAS DEFECTUOSAS
DEFECTE ONDERDELEN

PLACE OF PURCHASE
ACQUISTATO PRESSO
ORT DES KAUFES
LIEU D'ACHAT
LUGAR DE COMPRA
PLAATS VAN AANKOOP

- | | |
|--|--|
| <input type="checkbox"/> Retail Store
Negozio
Einzelhandel
Detaillant
Detailista
Detailhandel | <input type="checkbox"/> Hyper Market
Grande Magazzino
Andere
Grande Surface
Gran Almacén
Hypermarket |
|--|--|

ITALERI S.p.A.
Via Pradazzo, 6/B
40012 - Calderara di Reno (BO) ITALY
fax: 0039 51 726 459
e-mail: italeri@italeri.com
www.italeri.com