

**1:48** scale

**No 2794**

# Bf 110 C/D

## EN

Together with the fighter Messerschmitt Bf 109 and the dive bomber Junkers Ju-87 Stuka the Messerschmitt Bf 110 Zerstörer is considered one of the symbols of the Luftwaffe during the Second World War. The Bf 110 was a twin-engine heavy fighter and fighter-bomber and was widely used by the German Air Force during the war in various versions to perform different operative tasks: fighter-bomber, interceptor, night-fighter, reconnaissance and anti-ship aircraft. Thanks to its two Daimler-Benz DB 601 engines, the Messerschmitt Bf 110 was able to reach the max speed of 560 Km/h. In detail the C and D versions were used on all fronts since the early stages of the war. They were heavily armed with two 20 mm cannons, four 7.92 MG 17 machine guns and one MG 15 as rear defensive armament. Further more under the wings the Bf 110 could carry bombs or additional fuel tanks to increase the operating range.

## IT

Assieme al caccia Messerschmitt Bf 109 e al bombardiere in picchiata Junkers Ju-87 Stuka il Messerschmitt Bf 110 Zerstörer è considerato uno dei simboli della Luftwaffe durante la Seconda Guerra mondiale. Il caccia pesante multiruolo bimotore della Messerschmitt è stato infatti largamente impiegato dall'aviazione tedesca durante la guerra e, nelle sue varie versioni, utilizzato per svolgere diversi ruoli operativi: intercettore, cacciabombardiere, ricognitore, aereo antinave e caccia notturno. I suoi due motori Daimler-Benz DB 601, in grado di erogare 1200 CV, permettevano al caccia pesante di raggiungere la velocità massima di 560 Km/h. Le versioni C e D furono largamente impiegate, su tutti i fronti, sin dalle prime fasi della guerra. Pesantemente armato con due cannoni da 20 mm, quattro mitragliatrici da 7,92 mm ed una mitragliatrice posteriore per autodifesa, poteva trasportare sotto le ali bombe o serbatoi supplementari per aumentare l'autonomia operativa.

## DE

Zusammen mit dem Jagdflugzeug Messerschmitt Bf 109 und dem Sturzkampfflugzeug Junkers Ju-87 Stuka gilt das Messerschmitt Bf 110 Zerstörer als eines der Symbole der Luftwaffe während des Zweiten Weltkrieges. In der Tat wurde das schwere zweimotorige Mehrzweckflugzeug der Messerschmitt AG in seinen zwei Versionen während des Krieges von der deutschen Luftwaffe sehr viel eingesetzt. Es übernahm verschiedene operative Aufgaben: zur Ansteuerung, als Jagdbomber, Aufklärer, Schiffszerstörer und Nachtjäger. Seine zwei Daimler-Benz DB 601 Motoren mit je 1200 PS Leistung ermöglichten es dem schweren Jagdflugzeug, eine Höchstgeschwindigkeit von 560 km/h zu erreichen. Die Ausführungen C und D kamen schon ab den ersten Kriegphasen an allen Fronten sehr viel zum Einsatz. Mit zwei 20-mm-Kanonen, vier 7,92-mm-MG und einem beweglichen MG zur Verteidigung am Kanzelheck schwer bewaffnet, konnte es unter den Flügeln zusätzliche Bomben oder Tanks transportieren, was zur Steigerung der operativen Autonomie beitrug.

## FR

Avec l'avion de chasse Messerschmitt Bf 109 et le bombardier en piqué Junkers Ju-87 Stuka le Messerschmitt Bf 110 Zerstörer est considéré l'un des symboles de la Luftwaffe durant la Seconde Guerre mondiale. L'avion de chasse lourd multirôle de la Messerschmitt a été en effet largement employé par l'aviation allemande durant la guerre et, dans ses différentes versions, utilisé pour exécuter différents rôles opérationnels: intercepteur, chasseur-bombardier, avion de reconnaissance, avion anti-navires et avion de chasse nocturne. Ses deux moteurs Daimler-Benz DB 601, en mesure de distribuer 1200 CV, permettaient à l'avion de chasse lourd d'atteindre la vitesse maximale de 560 km/h. Les versions C et D furent largement employées, sur tous les fronts, dès les premières phases de la guerre. Lourdemment armé avec deux canons de 20 mm, quatre mitrailleuses de 7,92 mm et une mitrailleuse arrière pour auto-défense, il pouvait transporter sous les ailes des bombes ou réservoirs supplémentaires pour en augmenter l'autonomie opérationnelle.

## ES

Junto con el caza Messerschmitt Bf 109 y el bombardero en picado Junkers Ju-87 Stuka, el caza Messerschmitt Bf 110 Zerstörer fue considerado uno de los símbolos de la Luftwaffe durante la Segunda Guerra Mundial. De hecho, el caza pesado multifunción y bimotor de Messerschmitt fue ampliamente utilizado por la aviación alemana durante la guerra, y en sus distintos modelos, fue utilizado para desarrollar distintas funciones: interceptor, caza bombardero, explorador, aviones anti-barcos y caza nocturno. Sus dos motores Daimler-Benz DB 601, capaz de distribuir 1200 CV, permitían al caza pesado alcanzar la velocidad máxima de 560 Km/h. Los modelos C y D fueron ampliamente usados, en todos los frentes, desde las primeras fases de la guerra. Armado con dos cañones pesados de 20 mm, cuatro ametralladoras de 7,92 mm y otra trasera para la autodefensa, podía transportar bombas bajo sus alas o depósitos adicionales para aumentar la autonomía de funcionamiento.

## RU

Мессершмитт Bf 110 Зерстörer, вместе с истребителем Messerschmitt Bf 109 и пикирующим бомбардировщиком Junkers Ju-87 Stuka, считается одним из символов Люфтваффе во время Второй мировой войны. Двухмоторный тяжелый многоцелевой истребитель, производимый Messerschmitt, на самом деле широко использовался немецкой авиацией во время войны и, в различных своих версиях, применялся для выполнения различных оперативных функций: перехватчик, истребитель-бомбардировщик, разведывательный самолет, противокорабельный самолет и ночной истребитель. Два его двигателя Daimler-Benz DB 601, способные развивать мощность 1200 л.с., позволяли тяжелым истребителям развивать максимальную скорость 560 км/ч. Версии C и D широко использовались на всех фронтах с самого начала войны. Оснащенный тяжелым вооружением, состоящим из двух 20-мм пушек, четырех 7,92-мм пулеметов и одним задним пулеметом для самообороны, он мог также нести под крыльями бомбы или дополнительные баки, позволяющие увеличить свою оперативную автономию.

- EN** **WARNING:** Model for adult modellers age 14 and over  
**IT** **ATTENZIONE:** Modello per collezionisti adulti di età superiore ai 14 anni  
**FR** **ATTENTION:** Modèle pour modélistes de 14 ans et plus.  
**DE** **ACHTUNG:** Modellbausatz Für Modellbauer über 14 Jahre.  
**NL** **WAARSCHWING:** Geschikt voor 14 jaar en ouder.  
**ES** **ATENCION:** Modelo para modelistas mayores de 14 años.



**[EN] ATTENTION - Useful advice!**

Study the instructions carefully prior to assembly. Remove parts from frame with a sharp knife or a pair of scissor and trim away excess plastic. Do not pull of parts. Assemble the parts in numerical sequence. Use plastic cement ONLY and use cement sparingly to avoid damaging the model. Black arrows indicate parts to be glued together. White arrows indicate on which frame the parts must be assembled WITHOUT using cement. These letters (A - B - C...) indicate on which frame the parts will be found. Paint small parts before detaching them from frame. Remove paint where parts are to be cemented. Crossed out parts must not be used.

**[FR] ATTENTION - Conseils utiles!**

Avant de commencer le montage, étudier attentivement le dessin. Détacher avec beaucoup de soin les morceaux des moules en usant un massicot ou bien un pair de ciseaux et couper avec une petite lame avec de papier de verre fin ébarbagés éventuels. Jamais détacher les morceaux avec le mains Monter les en suivant l'ordre de la numération des tables. Eliminer de la moule le numéro de la pièce qui vient d'être montée, en le bifant avec une croix. Les flèches noires indiquent les pièces à coller, les flèches blanches indiquent les pièces à monter sans colle. Employer seulement de la colle pour polystyrol. Les lettres (A - B - C...) aux côtés des numéros indiquent la moule où se trouve la pièces à monter. Les pièces marquées par une croix ne sont pas à utiliser.

**[ES] ATENCION - Consejos útiles!**

Estudiar las instrucciones cuidadosamente antes de comenzar el montaje. Separar las piezas de las bandejas con un cuchillo afilado o un par de tijeras y retirar el exceso de plástico o rebada. No arrancar las piezas. Montar las piezas en orden numérico. Utilizar SOLAMENTE pegamento para plástico y en poca cantidad para evitar que se dane el modelo. Las flechas negras indican las piezas que se deben pegar juntas. Las flechas blancas indican las piezas que deben ensamblarse SIN usar pegamento. Las letras (A - B - C...) indican en que bandeja se encuentran las piezas. Pintar las piezas pequeñas antes de separarlas de la bandeja. Retirar la pintura de los lugares por donde se deban pegar las piezas.

**[IT] ATTENZIONE - Consigli utili!**

Prima di iniziare il montaggio studiare attentamente il disegno. Staccare con molta cura i pezzi dalle stampe, usando un taglia-balsa oppure un paio di forbici e togliere con una piccola lima o con carta vetro fine eventuali sbavature. Mai staccare i pezzi con le mani. Montarli seguendo l'ordine delle numerazione delle tavole. Eliminare dalla stampata il numero del pezzo appena montato facendogli sopra una croce. Le frecce nere indicano i pezzi da incollare, le frecce bianche indicano i pezzi da montare senza colla. Usare solo colla per polistirolo. Le lettere (A - B - C...) ai lati dei numeri indicano la stampata ove si trova il pezzo da montare. I pezzi sbarrati da una croce non sono da utilizzare.

**[DE] ACHTUNG - Ein nützlicher Rat!**

Vor der Montage die Zeichnung aufmerksam studieren. Die einzelnen Montageteile mit einem Messer oder einer Schere vom Spritzling sorgfältig entfernen. Eventuelle Grate werden mit einer feinen Schmirgelbörse beseitigt. Keinesfalls die Montageteile mit den Händen entfernen. Bei der Montage der Tafelnummerierung folgen. Pfeile zeigen die zu klebenden Teile während die weissen Pfeile die ohne Leim zu montierenden Teile anzeigen. Bitte nur Plastikklebstoff verwenden. Die Buchstaben (A - B - C...) neben den Nummern zeigt, auf welchem Spritzling der zu montierende Teil zu finden ist. Die mit einem Kreuz markierten Teile sind nicht zu verwenden.

**[RU] ПРЕДУПРЕЖДЕНИЕ - чаевые!**

Перед тем, как приступить к сборке, внимательно изучить чертёж. Очень осторожно отсоединить распечатанные элементы, использовать для этого канцелярский нож или пару ножниц, снять неровности с помощью тонкого лезвия или с помощью абразивной бумаги. Не отсоединять элементы руками. Выполнить сборку согласно порядку нумерации таблиц. Удалить из списка только что собранную деталь, перечёркивая её. Чёрные стрелки указывают детали для склеивания, белые стрелки указывают детали, которые собираются без клея. Использовать только клей для пенопласта. Буквы (A - B - C...) на пронумерованных сторона указывают лист, где находится деталь. Перечёркнутые детали не используются.

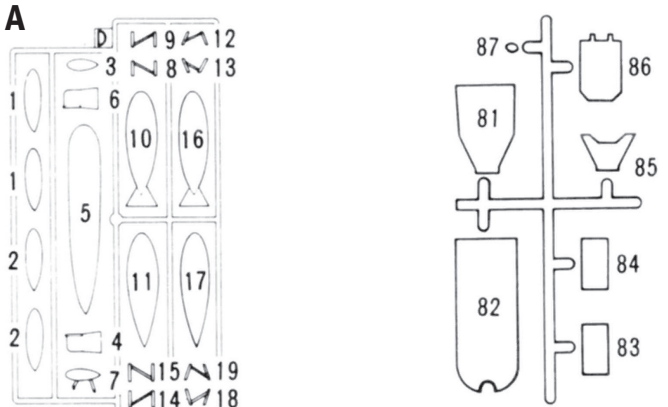
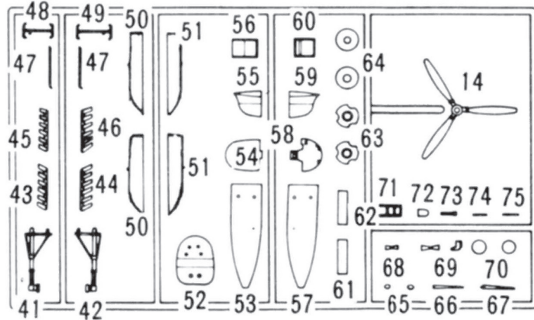
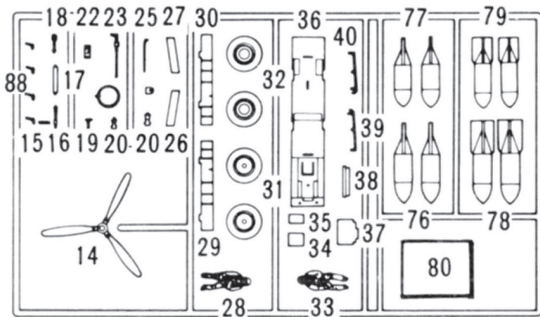
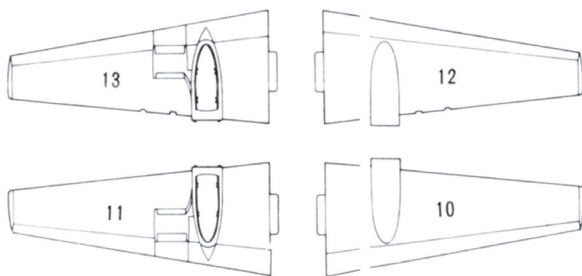
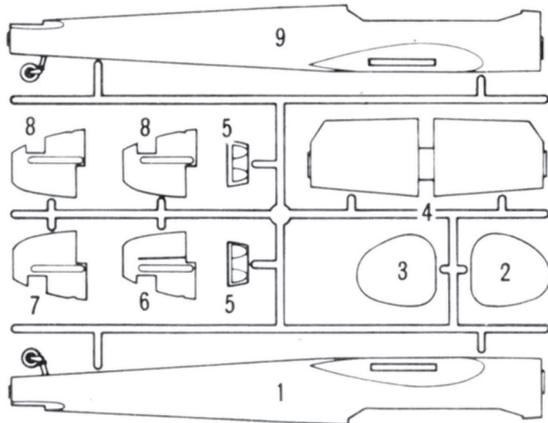
**Icon key**

 PARTS NOT FOR USE  
TEILE WERDEN NICHT VERWENDET  
PARTI DA NON UTILIZZARE  
PIÈCES À NE PAS UTILISER



CUT  
ENTFERNEN  
SEPARARE  
RETIRER



DRILL HOLES  
DIE LOCHER AUSBOHREN  
APRIRE I FORI  
OUVRIR LES TROUS

**Color Table**

- |  |   |
|--|---|
| <b>A</b> FLAT BLACK - 4768AP F.S. 37038      | <b>F</b> FLAT MEDIUM BROWN - 4306AP F.S. 30111        |
| <b>B</b> GRAUGRÜN RLM 74 - 4784AP F.S. 36099 | <b>G</b> FLAT RUST - 4675AP F.S. 30109                |
| <b>C</b> FLAT GUN METAL - 4681AP F.S. 37200  | <b>H</b> DUNKELGRÜN RLM 71 - 4781AP                   |
| <b>D</b> FLAT ARMOR SAND - 4711 F.S. 30277   | <b>I</b> FLAT WOOD - 4673AP F.S. 17043                |
| <b>E</b> FLAT SAND - 4720AP F.S. 30475       | <b>J</b> FLAT SKIN TONE WARM TINT - 4603AP F.S. 31433 |

I numeri si riferiscono all'assortimento Italeri Acrylic Paint  
The indicated colour number refer to the Italeri Acrylic Paint  
Les références indiquées concernent les peintures Italeri Acrylic Paint  
Die angegebenen farbnnummern beziehen sich auf die Italeri Acrylic Paint  
Los números se refieren a los colores surtido Italeri Acrylic Paint  
Номера относятся к ассортименту Italeri Acrylic Paint

# 1

## COCKPIT

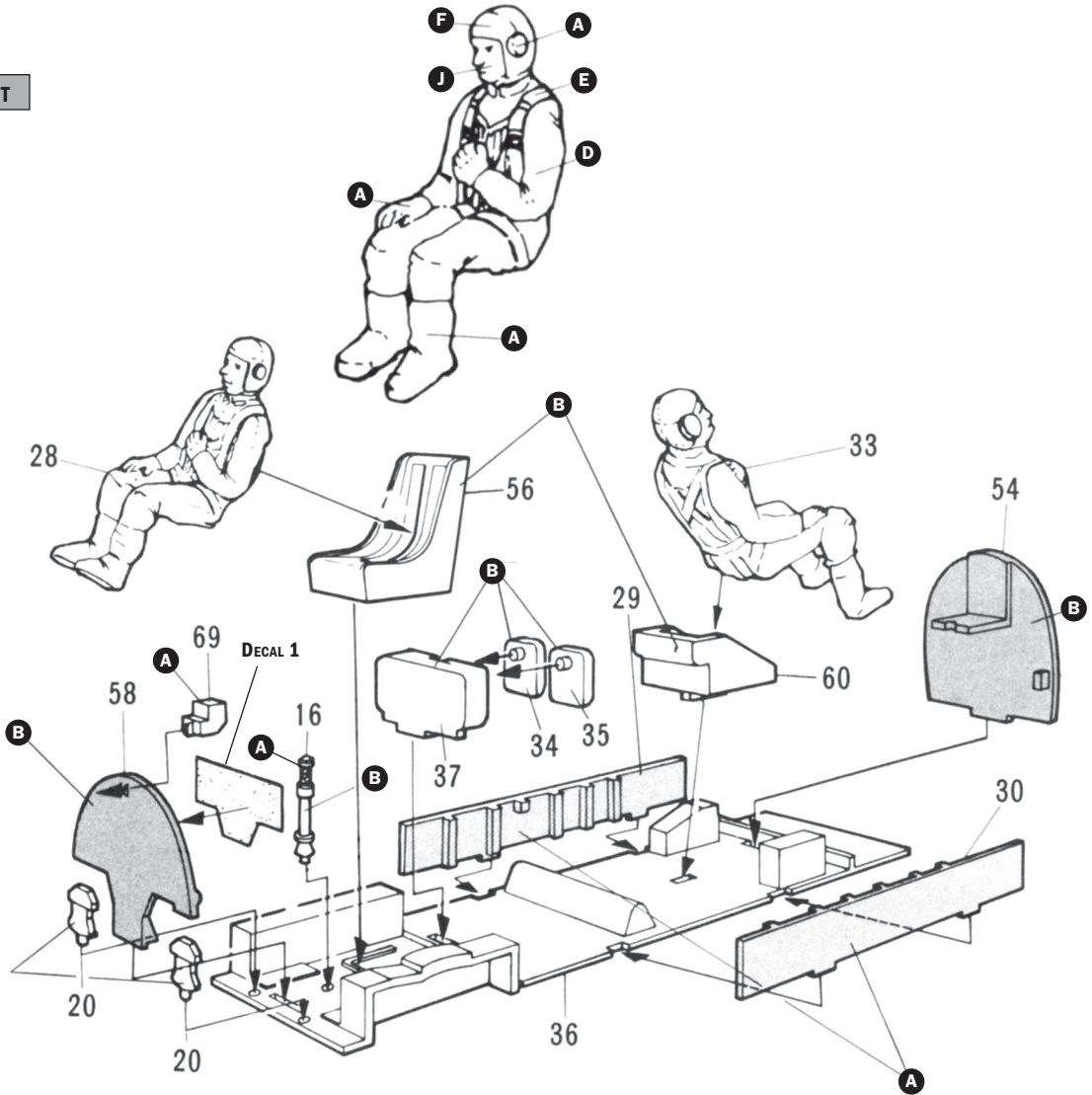

# 2

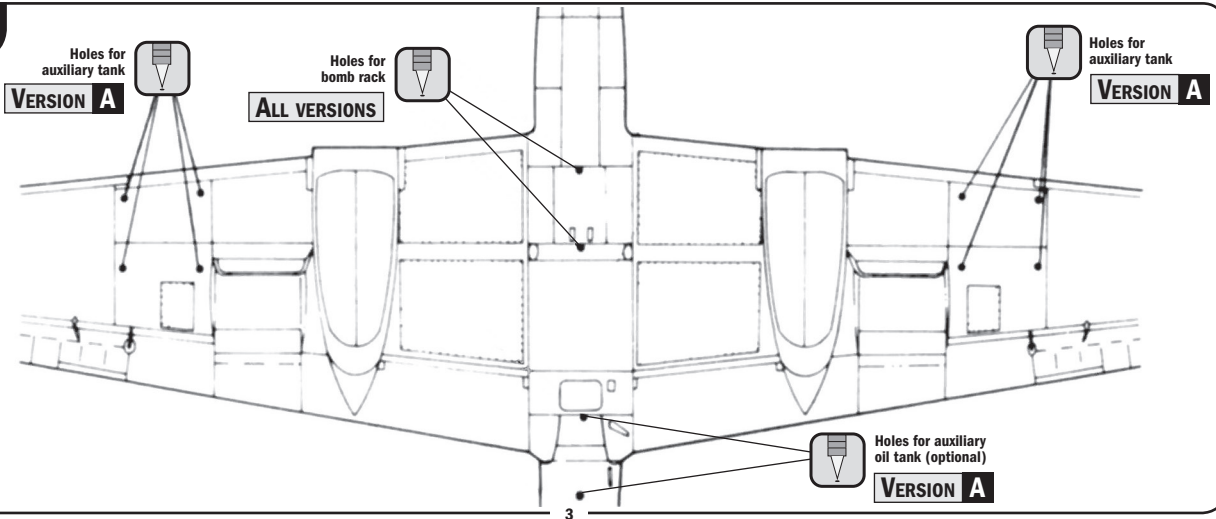

3

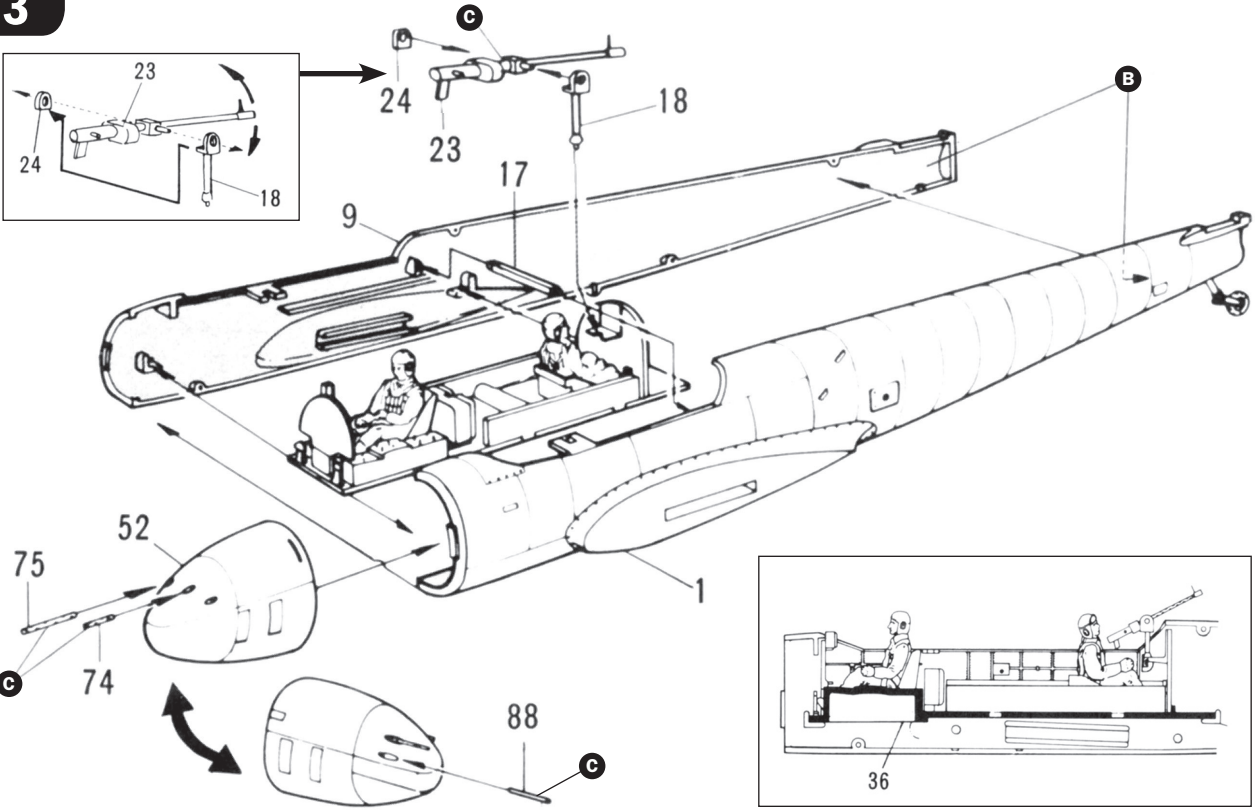

4

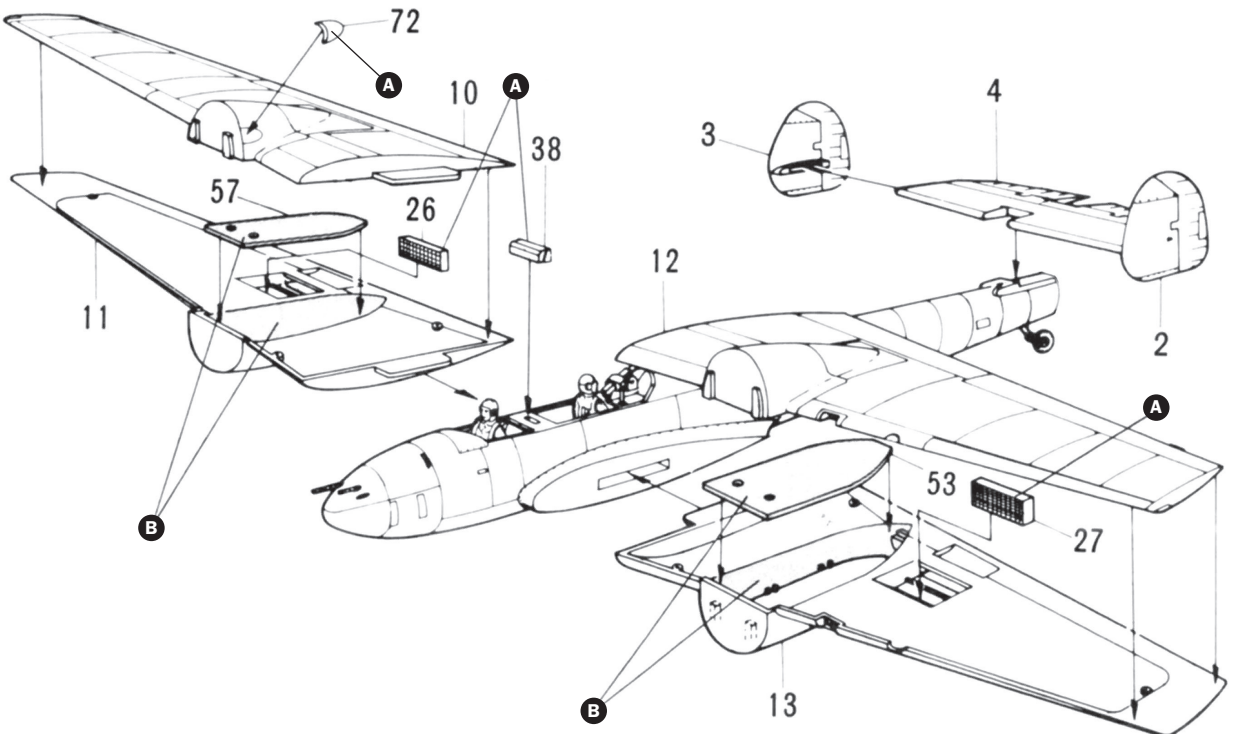



5

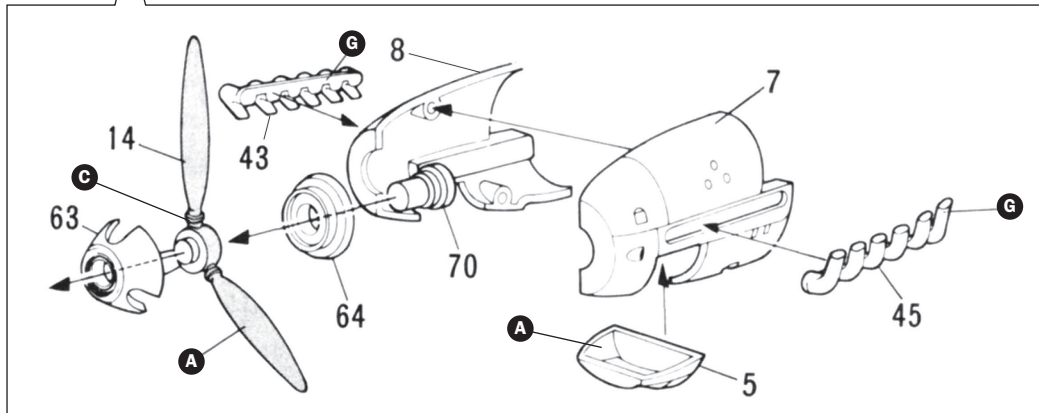
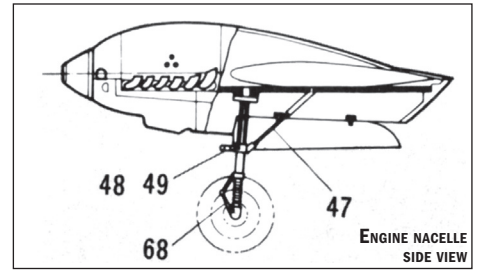
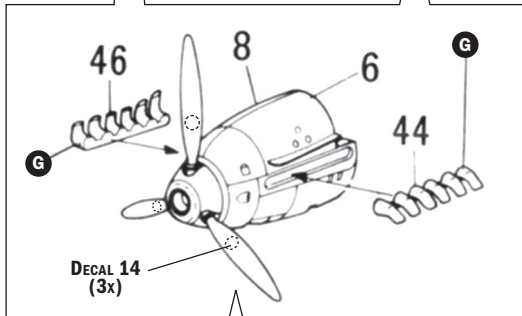
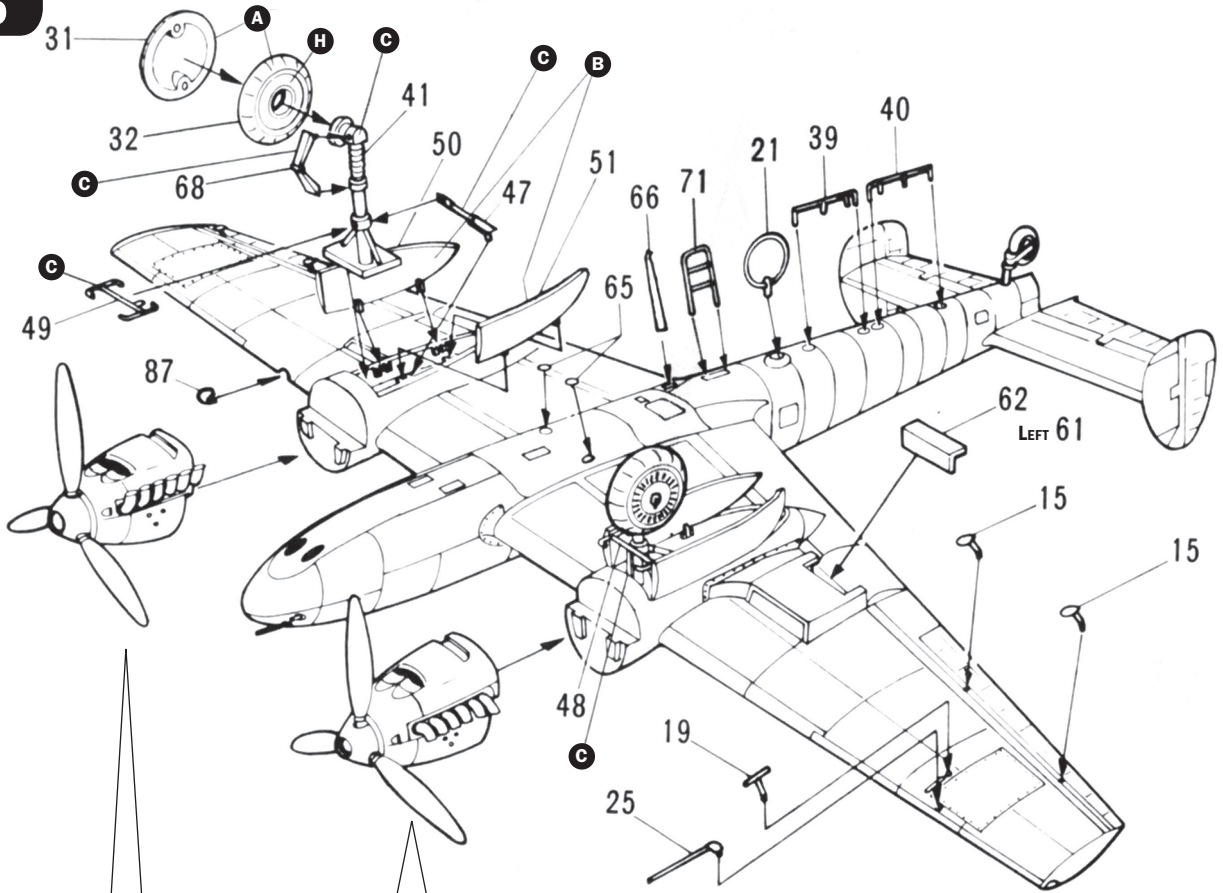

# 6

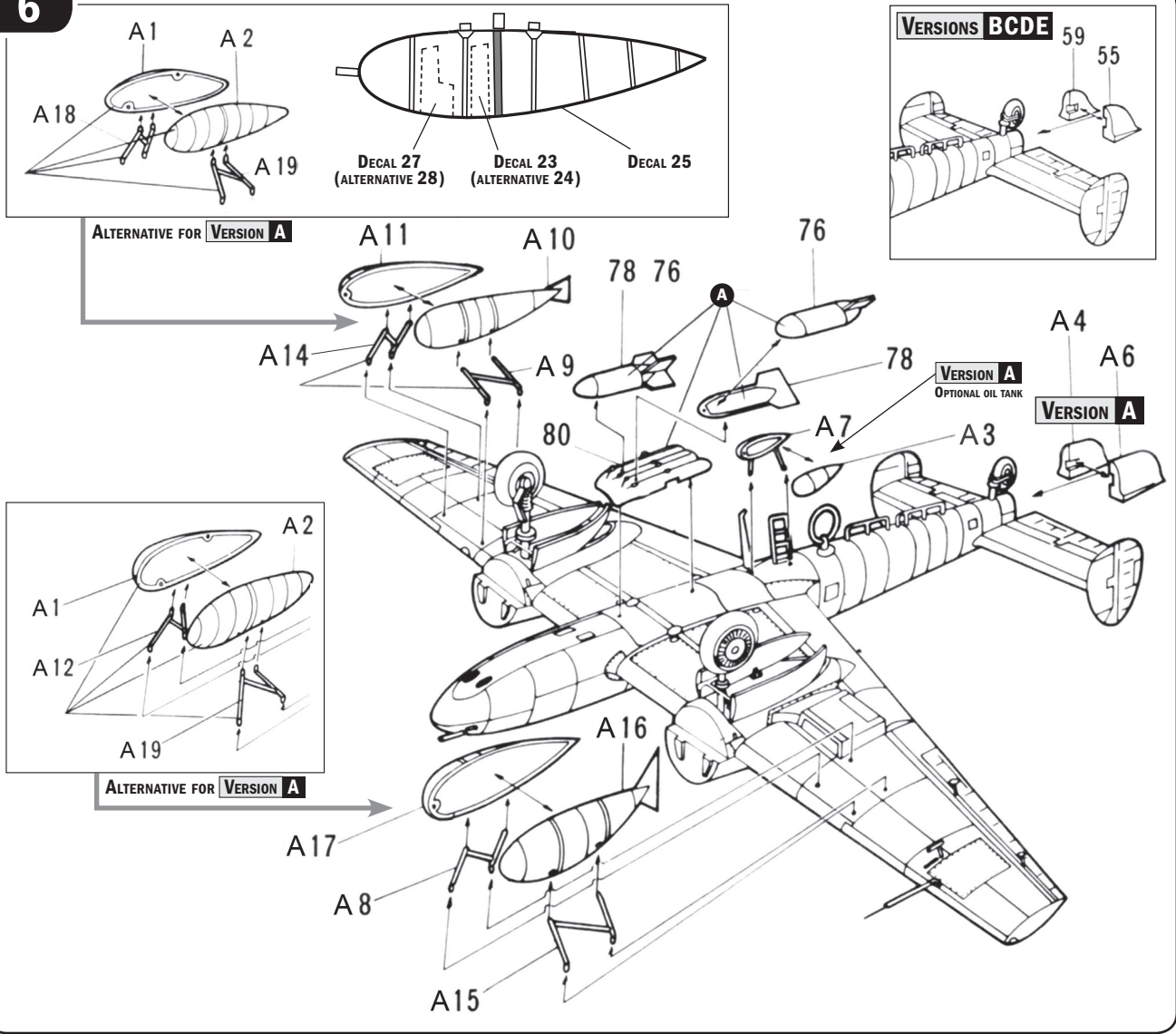

# 7

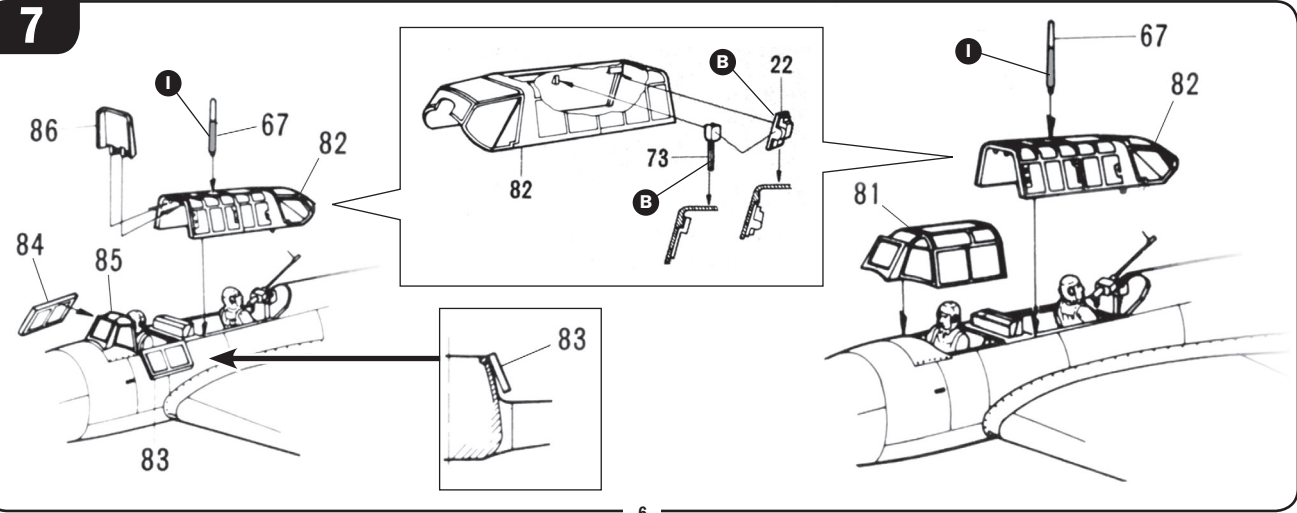

# Stencil application table

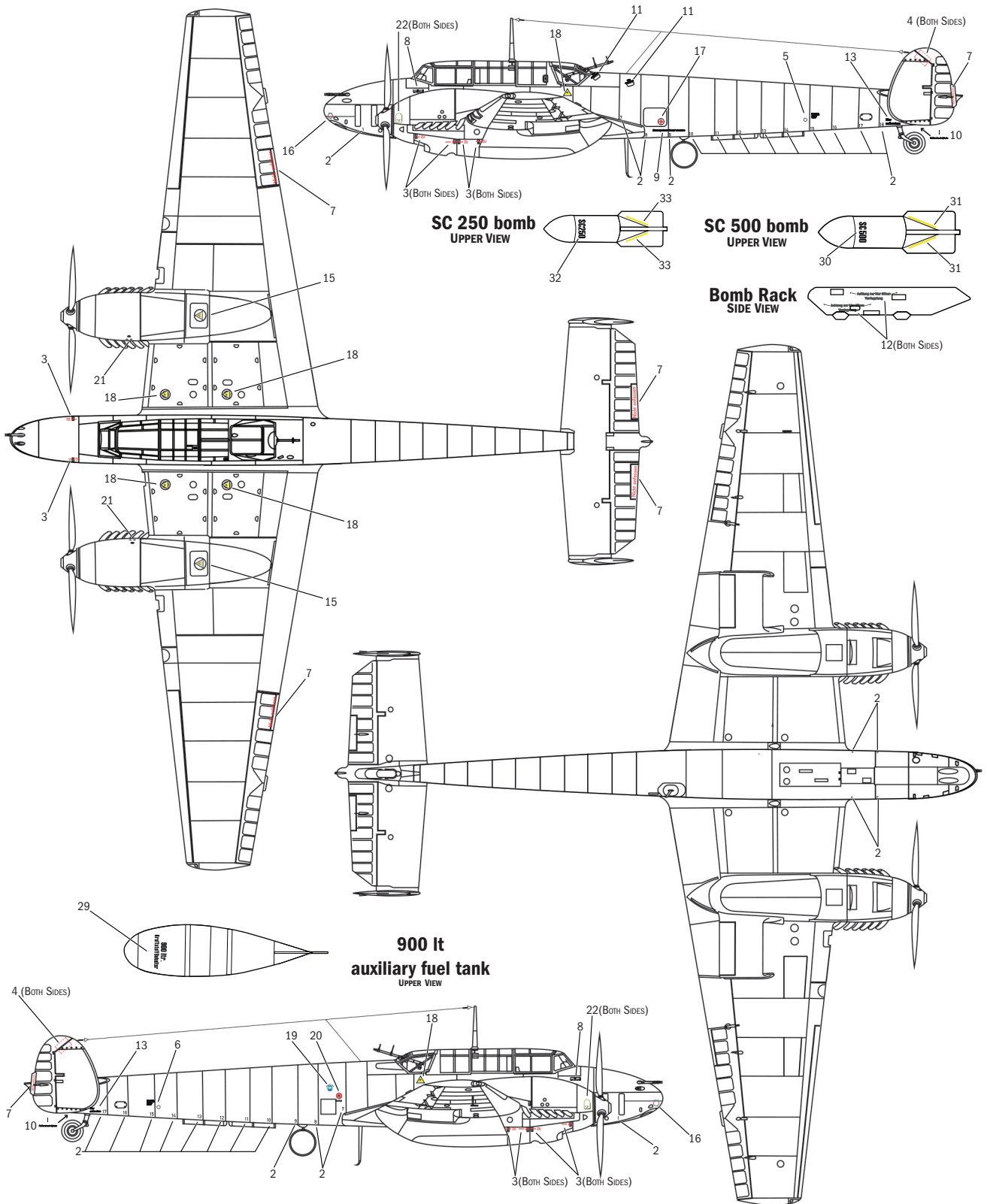

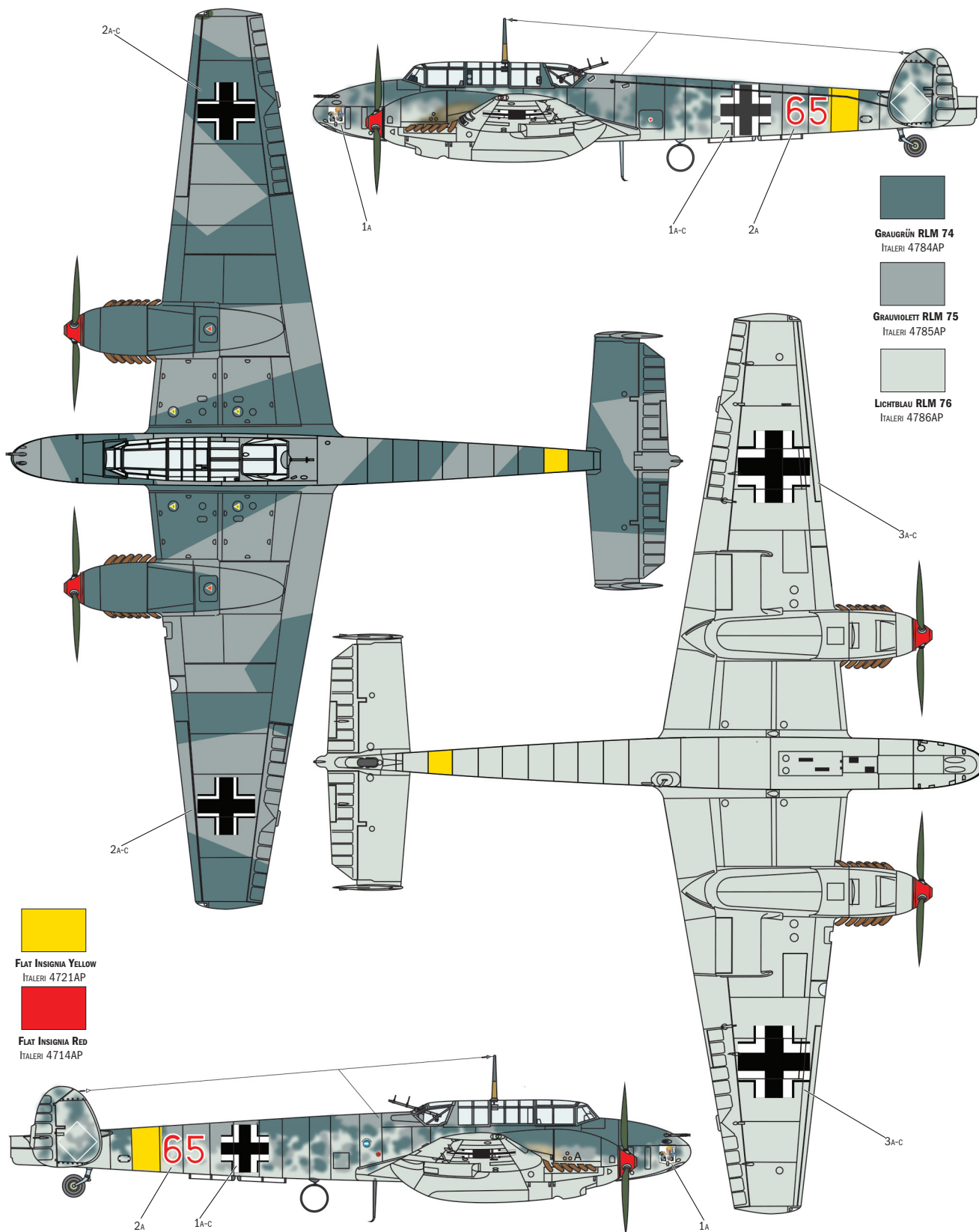

**GRAUGRÜN RLM 74**  
ITALERI 4784AP



**GRAUVOLETT RLM 75**  
ITALERI 4785AP



**LICHTBLAU RLM 76**  
ITALERI 4786AP



**FLAT INSIGNIA YELLOW**  
ITALERI 4721AP



**FLAT INSIGNIA RED**  
ITALERI 4714AP





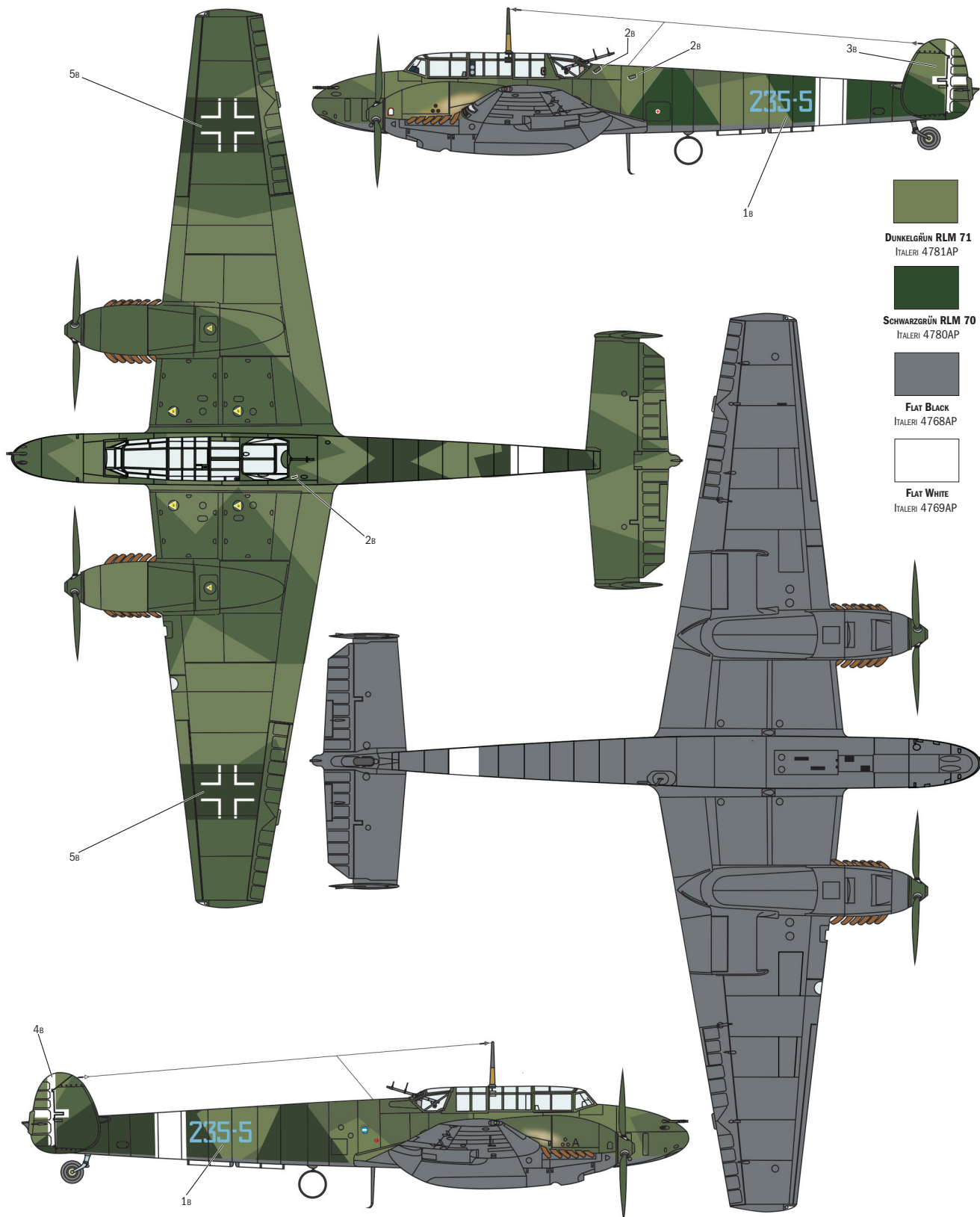

-   
**DUNKELGRÜN RLM 71**  
ITALERI 4781AP
-   
**SCHWARZGRÜN RLM 70**  
ITALERI 4780AP
-   
**FLAT BLACK**  
ITALERI 4768AP
-   
**FLAT WHITE**  
ITALERI 4769AP

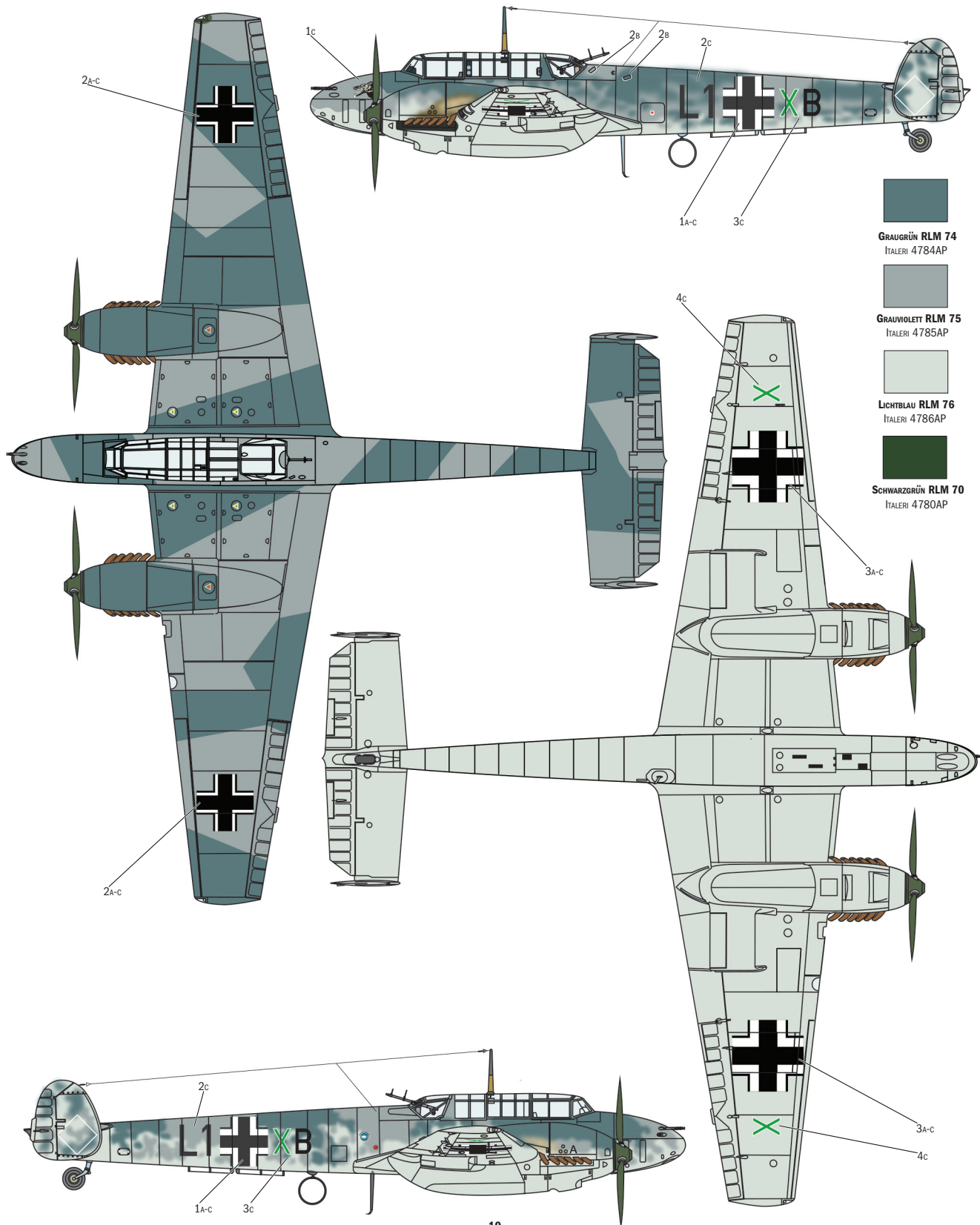

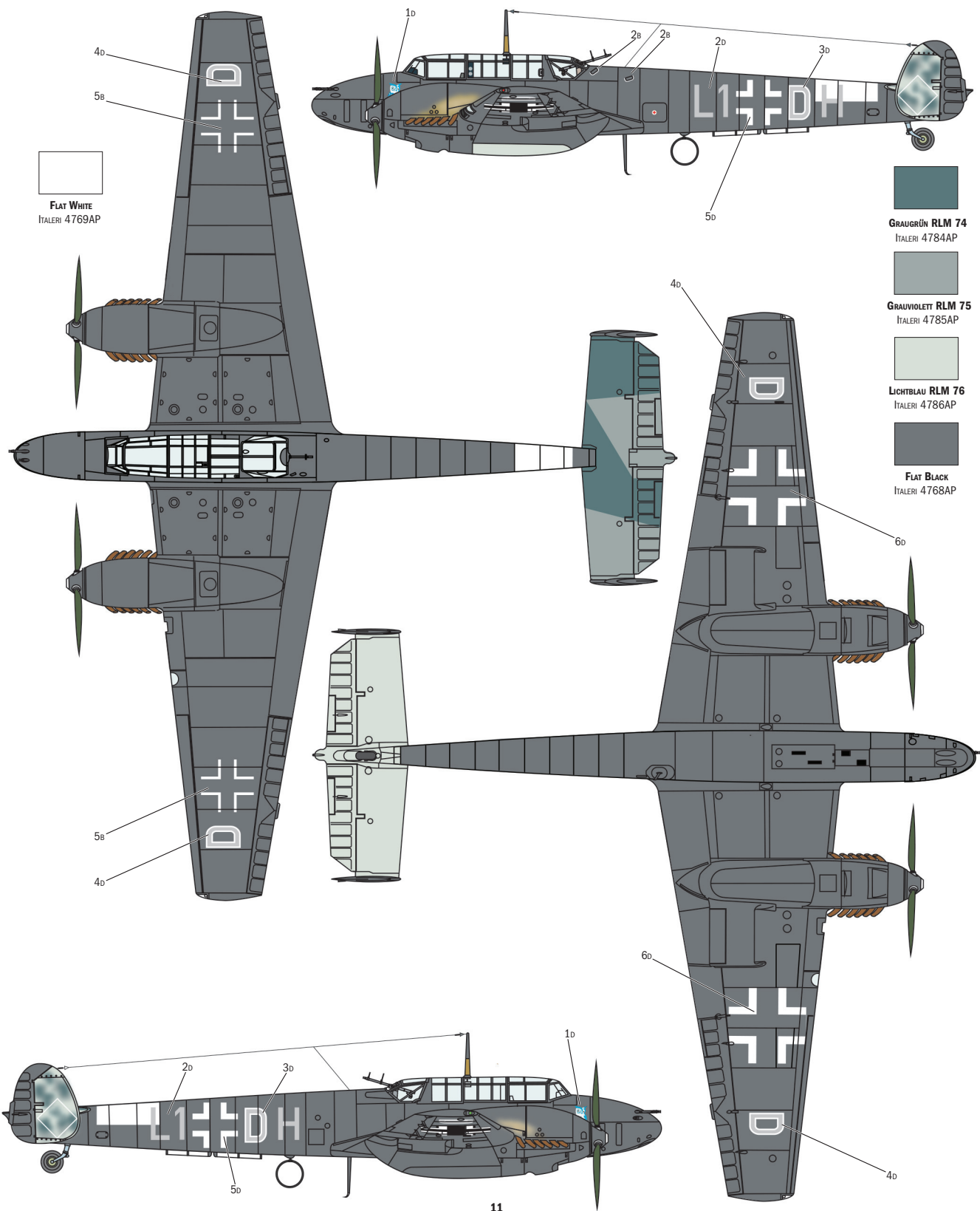

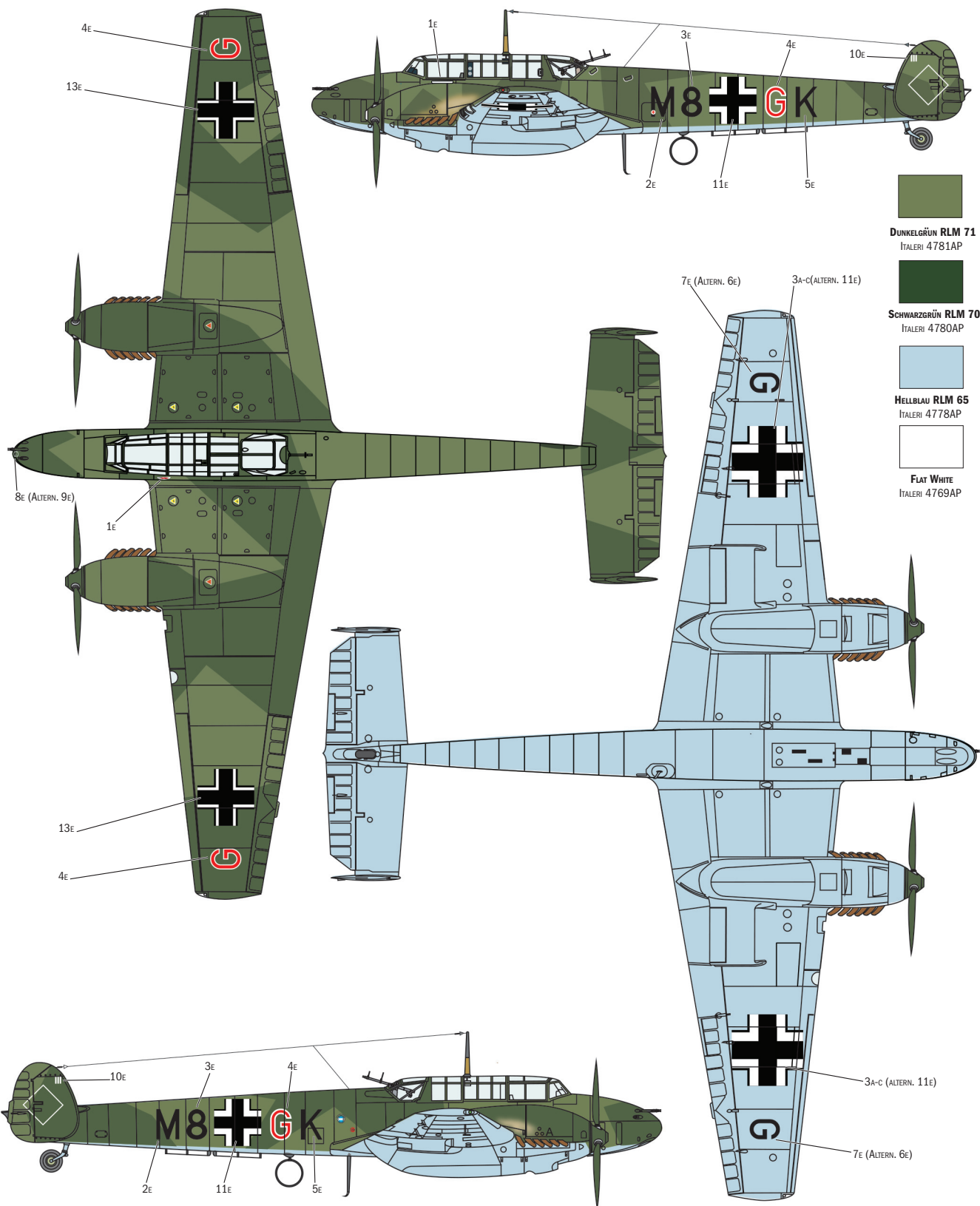

**DUNKELGRÜN RLM 71**  
ITALERI 4781AP

**SCHWARZGRÜN RLM 70**  
ITALERI 4780AP

**HELLBLAU RLM 65**  
ITALERI 4778AP

**FLAT WHITE**  
ITALERI 4769AP