

Made in Italy

1:48 scale

No 2791

F/A-18E Super Hornet™



EN

The Boeing F/A-18E Super Hornet is a modern twin-engine, carrier-capable, single-seat fighter directly derived from the original design of the McDonnell Douglas F/A-18 Hornet. Larger and heavier than its predecessor, it is characterized by significantly improved flight and combat performance. Noticeable evolutionary design changes can best be seen in the revised wing-shape which is able to ensure maximum performance, particularly in terms of maneuverability. Additional design improvements can also be seen in the newer intake ramps for the engines, and also in the enhanced tail design. The aircraft originally entered service with the United States Navy in the early 2000's to replace the F-14 Tomcat, with the primary role of fleet air defense. Deployed with an increased mission range and the adoption of improved avionics systems, it is one of the more effective carrier-based fighters. It is armed with a 20mm M61 internal gun and can carry air-to-air missiles mounted on its under-wing hard points. In its secondary attack role it can deploy an extensive array of air-to-surface weapons.

FR

Le Boeing F/A-18E Super Hornet est un chasseur bimoteur embarqué monoplace moderne directement dérivé du projet original du McDonnell Douglas F/A-18 Hornet. Plus large et plus lourd que son prédécesseur, il se caractérise par des caractéristiques de vol et de combat nettement améliorées. Reconnaisable à la forme des ailes, qui assurent une grande manœuvrabilité, aux prises d'air et au gouvernail arrière, il entra en service chez la U.S. Navy au début des années 2000 pour remplacer les F-14 Tomcat et exercer des missions de défense aérienne de la flotte. Doté d'une grande autonomie et d'une avionique nettement améliorée, il est armé d'un canon M61 de 20 mm et peut transporter une charge offensive composée de missiles air-air. Dans son rôle secondaire d'attaque, il peut également employer une variété impressionnante d'armes air-sol.

IT

Il Boeing F/A-18E Super Hornet è un moderno caccia bimotore imbarcato monoposto derivato direttamente dal progetto originario del McDonnell Douglas F/A-18 Hornet. Più largo e più pesante del suo predecessore si caratterizza per caratteristiche di volo e di combattimento notevolmente migliorate. Riconoscibile per la forma delle ali, che garantiscono elevata manovrabilità, delle prese d'aria e del timone di coda, entrò in servizio con la U.S. Navy nei primi anni 2000 per sostituire gli F-14 Tomcat e per svolgere le missioni di difesa aerea della flotta. Dotato di grande autonomia e di un'avionica decisamente migliorata è armato con un cannone M61 da 20 mm. e può trasportare un carico offensivo costituito da missili aria-aria. Nel suo ruolo secondario di attacco può inoltre impiegare una impressionante varietà di armi aria-superficie.

ES

Le Boeing F/A-18E Super Hornet est un chasseur bimoteur embarqué monoplace moderne directement dérivé du projet original du McDonnell Douglas F/A-18 Hornet. Plus large et plus lourd que son prédécesseur, il se caractérise par des caractéristiques de vol et de combat nettement améliorées. Reconnaisable à la forme des ailes, qui assurent une grande manœuvrabilité, aux prises d'air et au gouvernail arrière, il entra en service chez la U.S. Navy au début des années 2000 pour remplacer les F-14 Tomcat et exercer des missions de défense aérienne de la flotte. Doté d'une grande autonomie et d'une avionique nettement améliorée, il est armé d'un canon M61 de 20 mm et peut transporter une charge offensive composée de missiles air-air. Dans son rôle secondaire d'attaque, il peut également employer une variété impressionnante d'armes air-sol.

DE

Die Boeing F/A-18E Super Hornet ist ein einsitziges trägergestütztes Mehrzweckkampfflugzeug, das aus dem ursprünglichen Projekt der McDonnell Douglas F/A-18 Hornet entspringt. Es ist breiter und schwerer als sein Vorgänger und zeichnet sich durch deutlich verbesserte Flug- und Kampfeigenschaften aus. Man kann es an der Form der Tragflächen erkennen, die eine hohe Manövrierfähigkeit der Lufterlässe und des Querruders garantieren. Das Flugzeug kam in den USA zum Einsatz. Navy wurde in den frühen 2000er-Jahren eingesetzt, um die F-14 Tomcats zu ersetzen und Flotten-Luftverteidigungsmissionen zu übernehmen. Ausgestattet mit einer großen Autonomie und einer deutlich verbesserten Avionik, ist das Modell mit einer 20 mm-M61-Kanone bewaffnet und kann eine Angriffsbewaffnung mit Luft-Luft-Raketen tragen. In seiner sekundären Angreiferrolle kann es auch eine beeindruckende Vielfalt an Luft- bzw. Oberflächenwaffen einsetzen.

RU

Боинг F/A-18E Super Hornet - это современный двухмоторный одноместный палубный истребитель, разработанный непосредственно на основе первоначального проекта McDonnell Douglas F/A-18 Hornet. Более широкий и более тяжелый по сравнению со своим предшественником, он отличается в значительной степени улучшенными летными и боевыми качествами. Легко узнаваемый по форме крыльев, которые обеспечивают высокую маневренность, воздухозаборникам и хвостовому рулю, он поступил на вооружение ВМС США в начале 2000 годов, заменив F-14 Tomcat, с целью воздушной защиты морского флота. Обладающий большой автономией и в значительной степени улучшенной авионикой, он оснащен 20-мм пушкой M61 и может перевозить боезапасы, состоящие из ракет воздух-воздух. При выполнении своей второстепенной функции штурмовика, он может использовать поразительное разнообразие оружия воздух-земля.



- EN** WARNING: Model for adult modellers age 14 and over
IT ATTENZIONE: Modello per collezionisti adulti di età superiore ai 14 anni
FR ATTENTION: Modèle pour modélistes de 14 ans et plus.
DE ACHTUNG: Modellbausatz für Modellbauer über 14 Jahre.
NL WAARSCHWING: Geschikt voor 14 jaar en ouder.
ES ATENCION: Modelo para modelistas mayores de 14 años.

EN ATTENTION - Useful advice!

Study the instructions carefully prior to assembly. Remove parts from frame with a sharp knife or a pair of scissors and trim away excess plastic. Do not pull of parts. Assemble the parts in numerical sequence. Use plastic cement ONLY and use cement sparingly to avoid damaging the model. Black arrows indicate parts to be glued together. White arrows indicate on which frame the parts must be assembled WITHOUT using cement. These letters (A - B - C...) indicate on which frame the parts will be found. Paint small parts before detaching them from frame. Remove paint where parts are to be cemented. Crossed out parts must not be used.

IT ATTENZIONE - Consigli utili!

Prima di iniziare il montaggio studiare attentamente il disegno. Staccare con molta cura i pezzi dalle stampe, usando un taglia-balsa oppure un paio di forbici e togliere con una piccola lima o con carta vetro fine eventuali sbavature. Mai staccare i pezzi con le mani. Montarli seguendo l'ordine delle numerazioni delle tavole. Eliminare dalla stampata il numero del pezzo appena montato facendogli sopra una croce. Le frecce nere indicano i pezzi da incollare, le frecce bianche indicano i pezzi da montare senza colla. Usare solo colla per polistirolo. Le lettere (A - B - C...) ai lati dei numeri indicano la stampata ove si trova il pezzo da montare. I pezzi sbarrati da una croce non sono da utilizzare.

DE ACHTUNG - Ein nützlicher Rat!

Vor der Montage die Zeichnung aufmerksam studieren. Die einzelnen Montageteile mit einem Messer oder einer Schere vom Spritzling sorgfältig entfernen. Eventuelle Grate werden mit einer Klinge oder feinem Schmirgelpapier beseitigt. Keinesfalls die Montageteile mit den Händen entfernen. Bei der Montage der Tafelnummern folgen. Pfeile zeigen die zu klebenden Teile während die weissen Pfeile die ohne Leim zu montierenden Teile anzeigen. Bitte nur Plastikklebstoff verwenden. Die Buchstaben (A - B - C...) neben den Nummern zeigen auf welchem Spritzling der zu montierende Teil zu finden ist. Die mit einem Kreuz markierten Teile sind nicht zu verwenden.

FR ATTENTION - Conseils utiles!

Avant de commencer le montage, étudier attentivement le dessin. Détacher avec beaucoup de soin les morceaux des moules en usant un massicot ou bien un pair de ciseaux et couper avec une petite lame avec de papier de verre fin ébarbagés éventuels. Jamais détacher les morceaux avec le mains Monter les en suivant l'ordre de la numération des tables. Eliminer de la moule le numéro de la pièce qui vient d'être montée, en le bifant avec une croix. Les flèches noires indiquent les pièces à coller, les flèches blanches indiquent les pièces à monter sans colle. Employer seulement de la colle pour polystirol. Les lettres (A - B - C...) aux côtés des numéros indiquent la moule où se trouve la pièces à monter. Les pièces marquées par une croix ne sont pas à utiliser.

ES ATENCION - Consejos útiles!

Estudiar las instrucciones cuidadosamente antes de comenzar el montaje. Separar las piezas de las bandejas con un cuchillo afilado o un par de tijeras y retirar el exceso de plástico o rebada. No arrancar las piezas. Montar las piezas en orden numérico. Utilizar SOLAMENTE pegamento para plástico y en poca cantidad para evitar que se dane el modelo. Las flechas negras indican las piezas que se deben pegar juntas. Las flechas blancas indican las piezas que deben ensamblarse SIN usar pegamento. Las letras (A - B - C...) indican en que bandeja se encuentran las piezas. Pintar las piezas pequeñas antes de separarlas de la bandeja. Retirar la pintura de los lugares por donde se deban pegar las piezas.

NL OPGELET - Belangrijke opmerkingen!

Bestudeer zorgvuldig het montageplan voor het bouwen. Breek nooit onderdelen van het kader. Maak ze los met een scherp mes of kleine nagel tang. Verwijder daarna al het overtollige plastic en pas de delen alvorens te lijmen. Gebruik allen lijm voor plastic modellen. Werk zorgvuldig en spaarzaam, teveel lijm zal uw model beschadigen. Zwarte pijlen duiden de te lijmen delen aan. Witte pijlen verwijzen naar bewegende delen welke niet mogen worden gelijmd. Deze letters (A - B - C...) geven de kaders aan waarin de onderdelen zich bevinden. Schilder de kleine onderdelen voor ze van het kader te snijden. Verwijder de verf van de te lijmen oppervlakten.

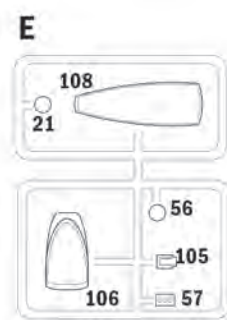
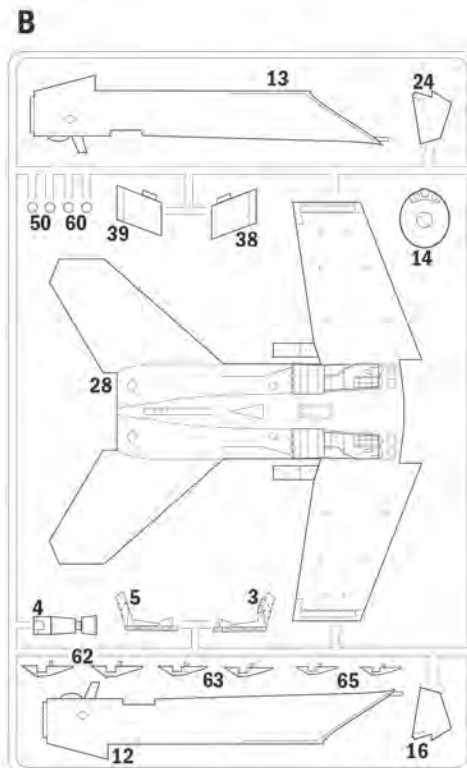
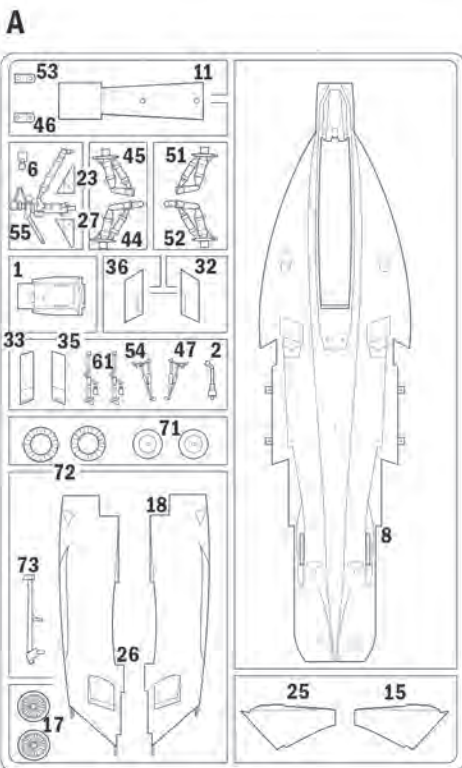

SUGGESTED COLORS

A

FLAT BLACK
F.S. 37038
ITALERI ACRYLICPAINT - 4768AP

B

METAL FLAT ALUMINUM
F.S. 37178
ITALERI ACRYLICPAINT - 4677AP

C

FLAT GULL GRAY
F.S. 36622
ITALERI ACRYLICPAINT - 4763AP

D

GLOSS ORANGE
F.S. 12197
ITALERI ACRYLICPAINT - 4682AP

E

FLAT OLIVE DRAB
F.S. 34088
ITALERI ACRYLICPAINT - 4315AP

F

METAL FLAT STEEL
F.S. 37178
ITALERI ACRYLICPAINT - 4679AP

G

GLOSS GREEN
F.S. 14090
ITALERI ACRYLICPAINT - 4669AP

H

FLAT WHITE
F.S. 37875
ITALERI ACRYLICPAINT - 4789AP

I

GLOSS RED
F.S. 11032
ITALERI ACRYLICPAINT - 4605AP

L

METAL GLOSS SILVER
F.S. 17178
ITALERI ACRYLICPAINT - 4678AP

M

FLAT GUNSHIP GRAY
F.S. 36118
ITALERI ACRYLICPAINT - 4792AP

Parti da non utilizzare
Parts not for use
Pièces à ne pas utiliser
Teile werden nicht verwendet
Partes a no utilizar
Onderdelen niet te gebruiken



Aprire i fori
Drill holes
Ouvrir les trous
Die Locher Ausbohren
Perforar los agujeros
Open gaten

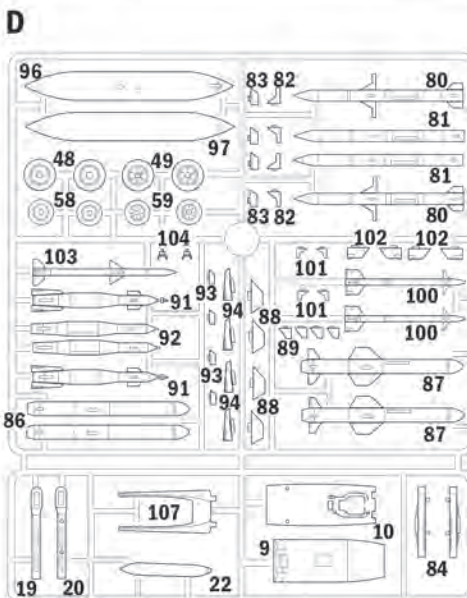
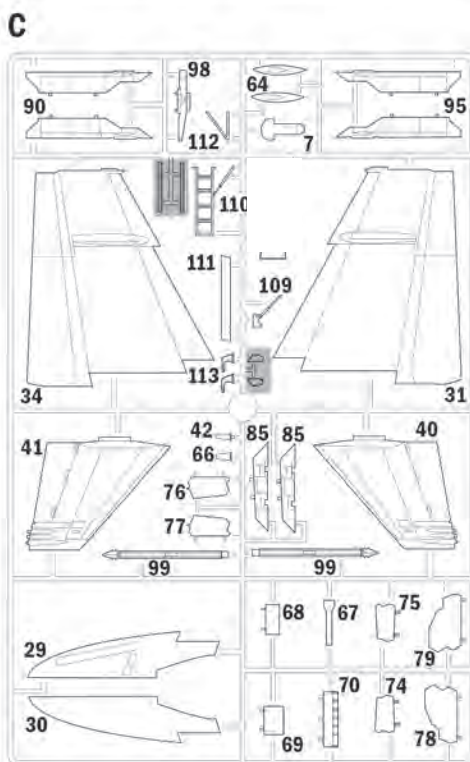

1

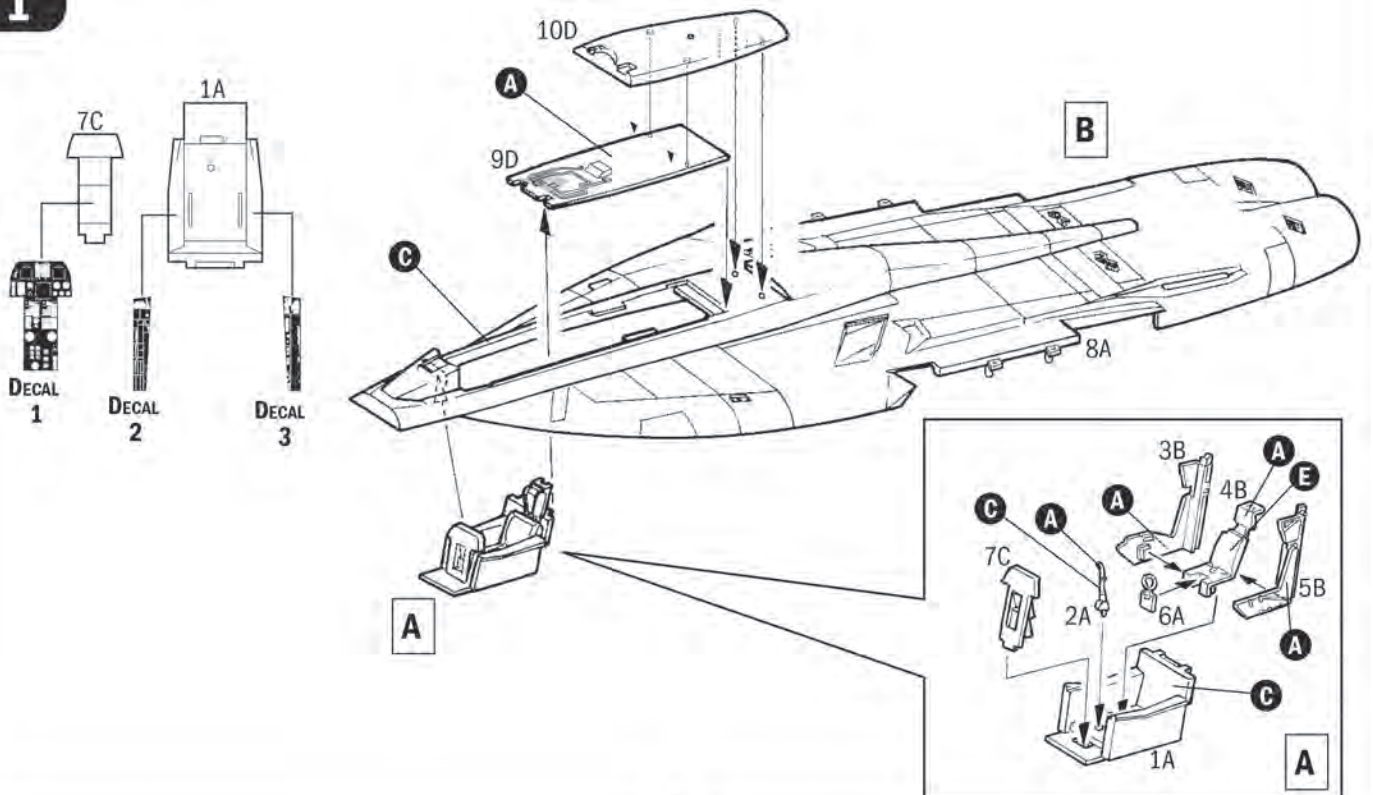

2

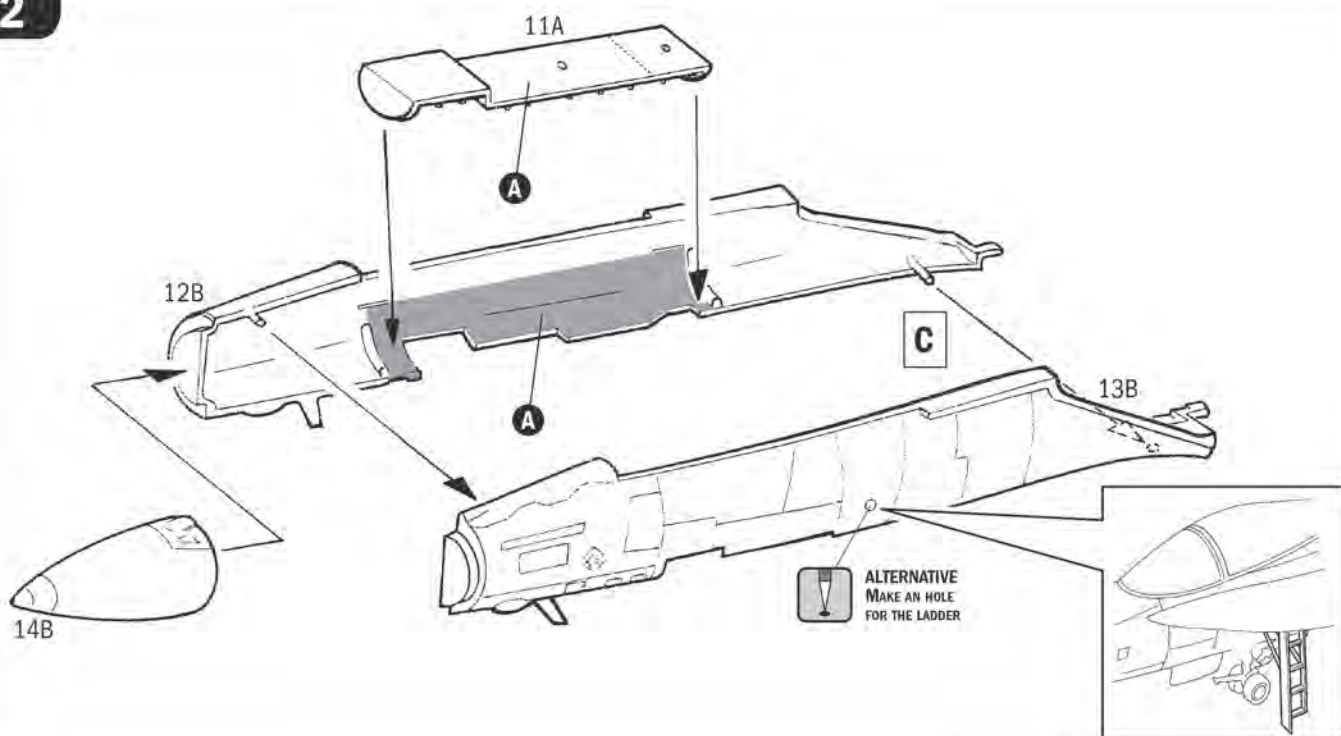

3

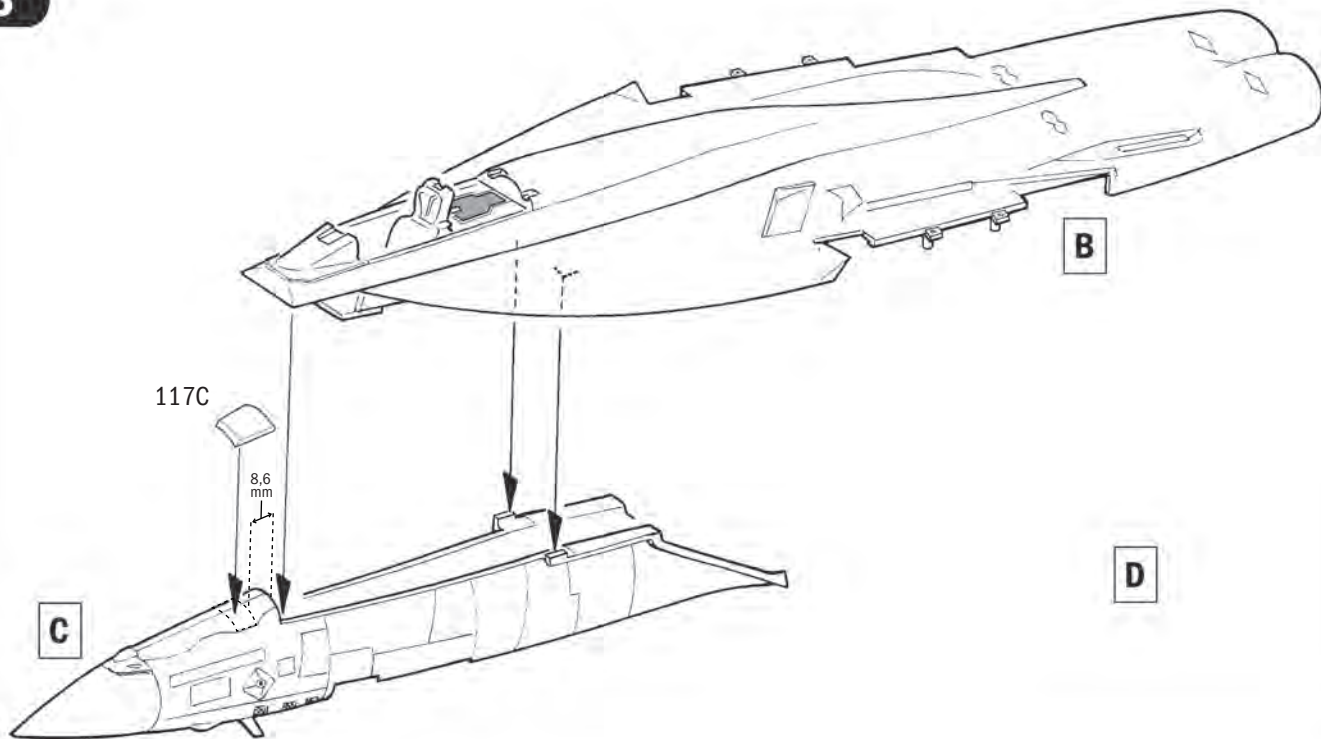

4

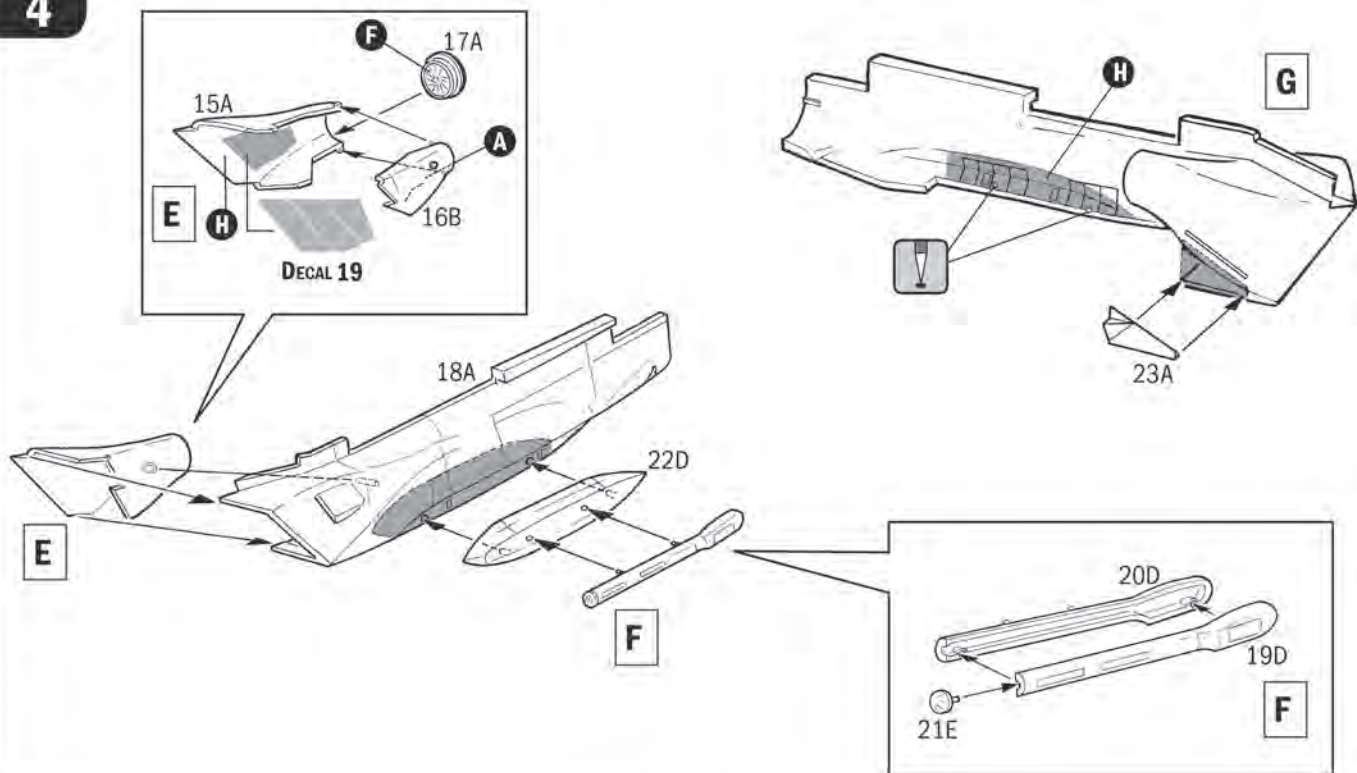

5

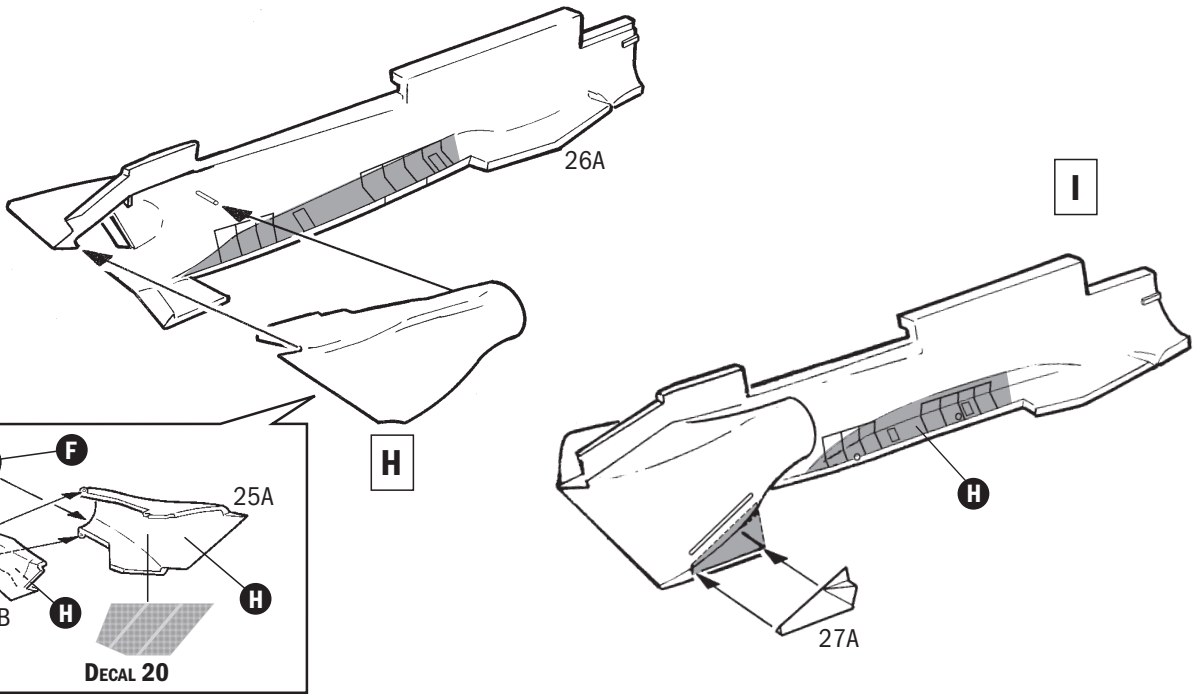

6

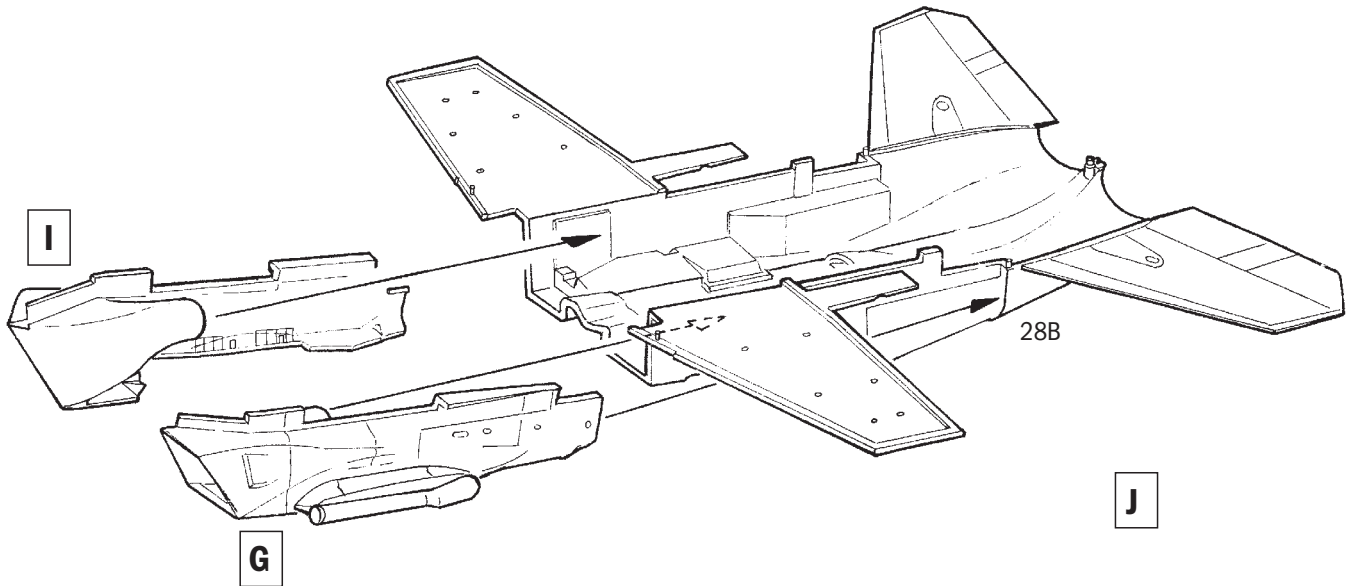

7

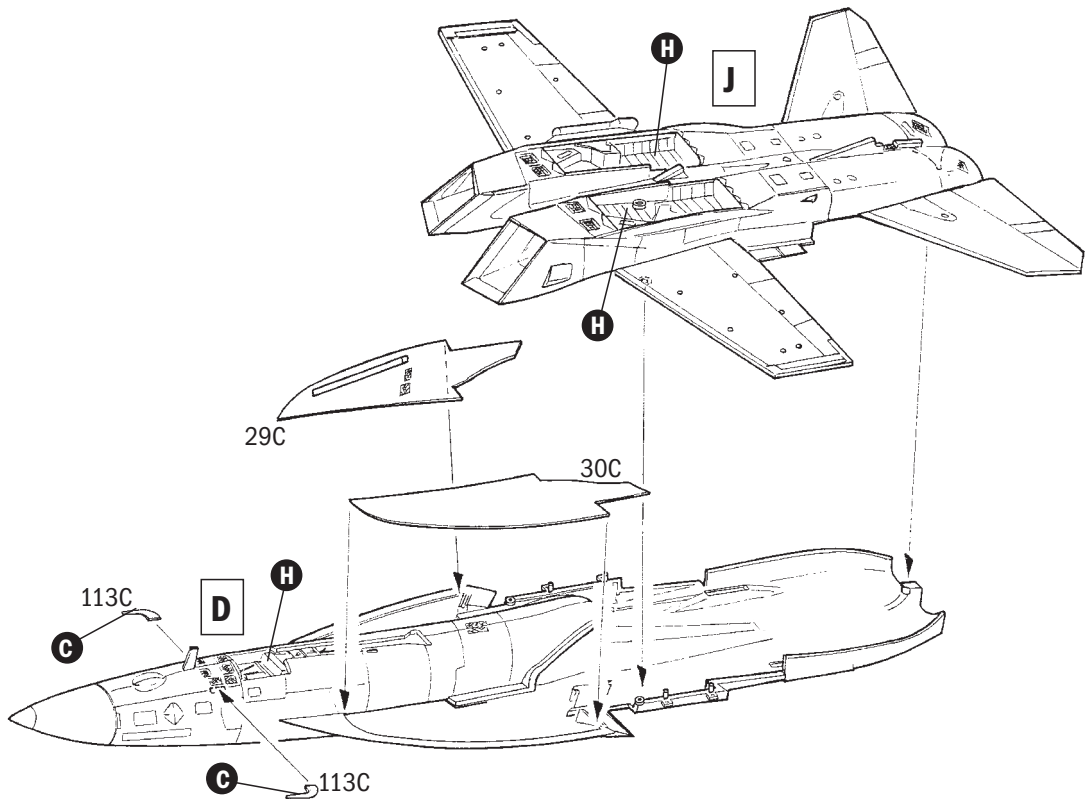

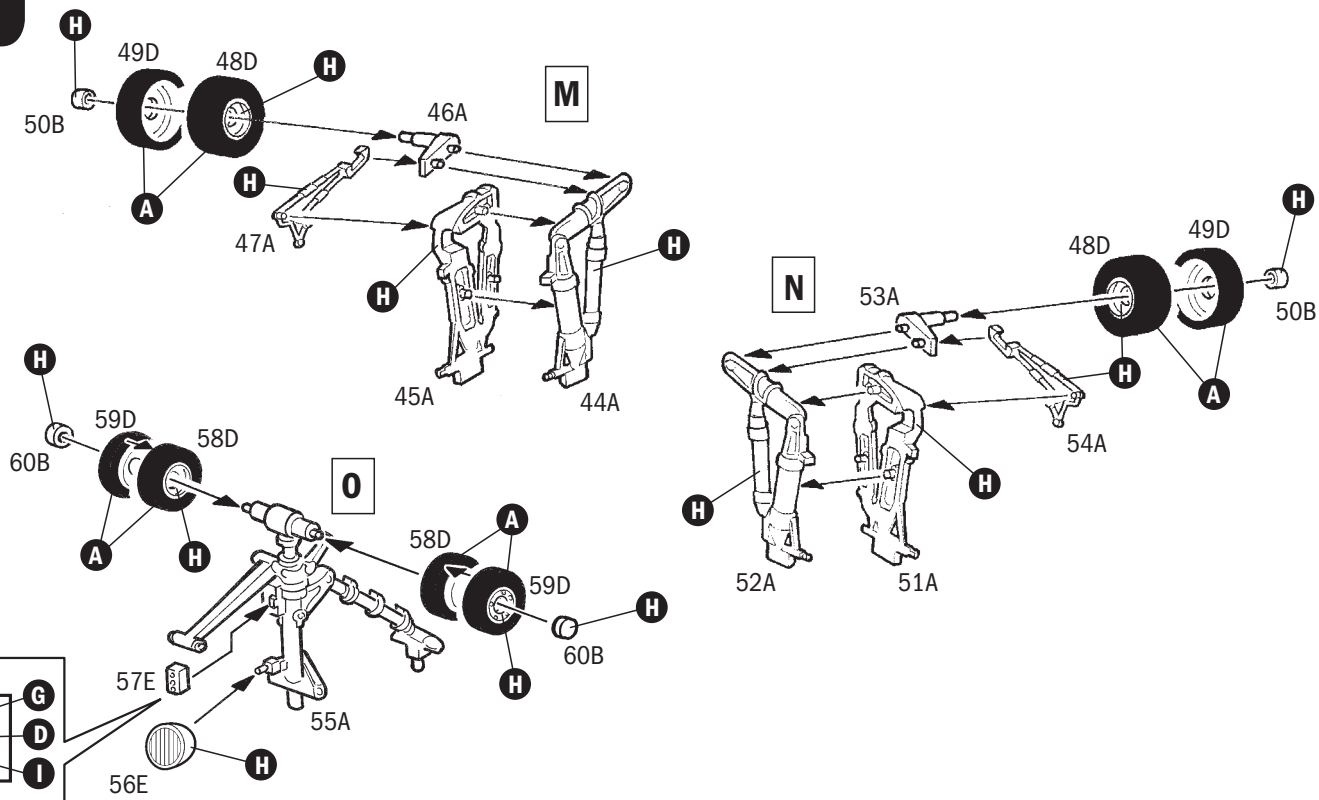
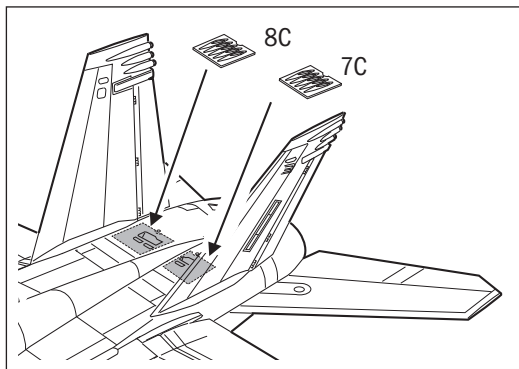
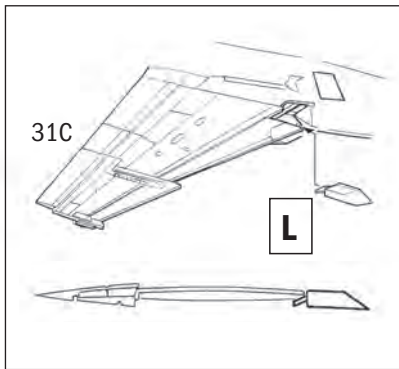
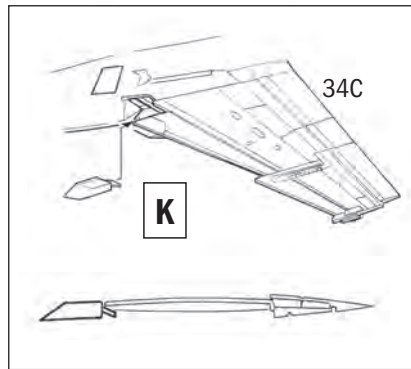
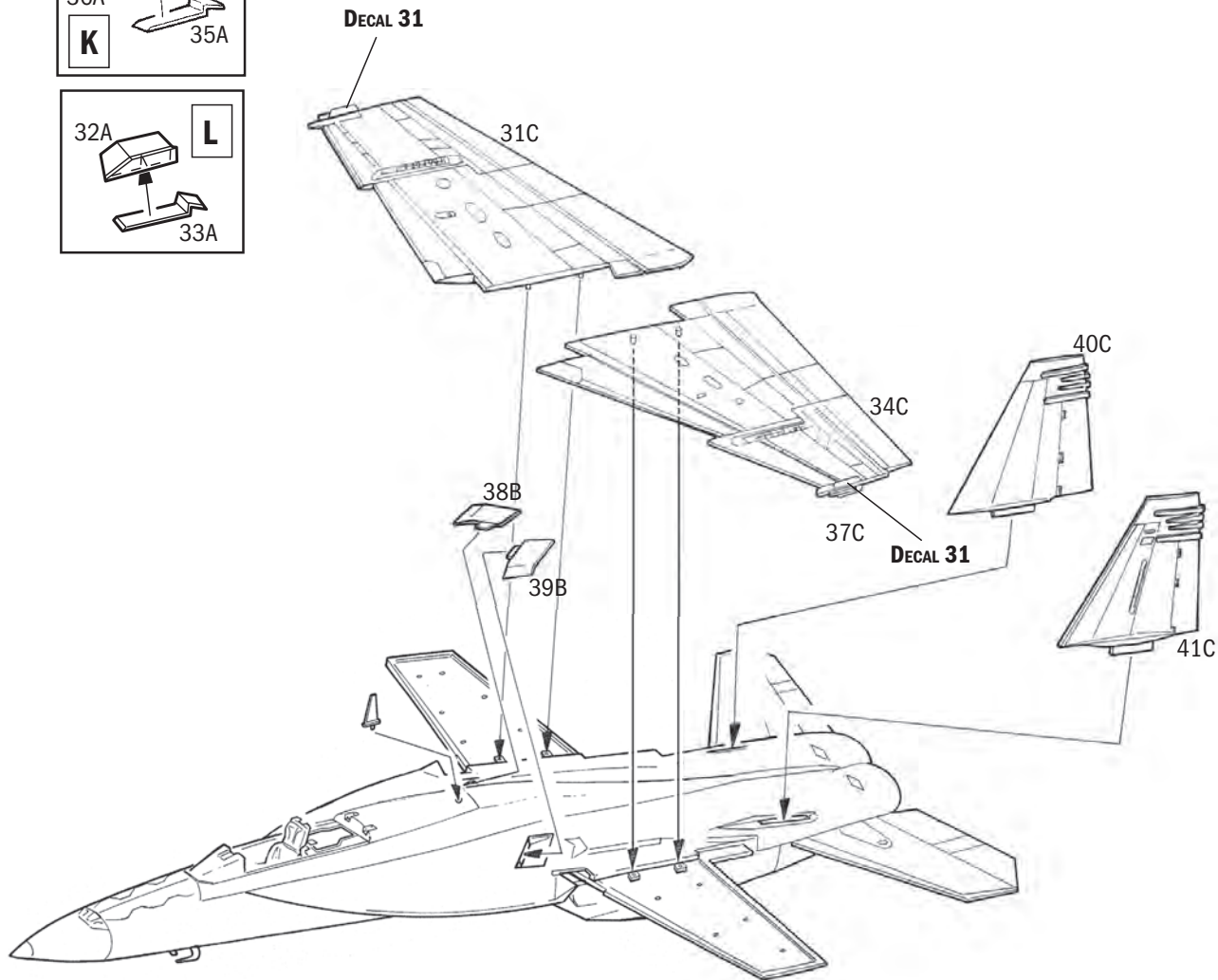
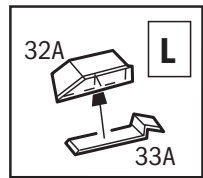
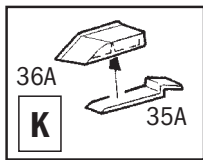

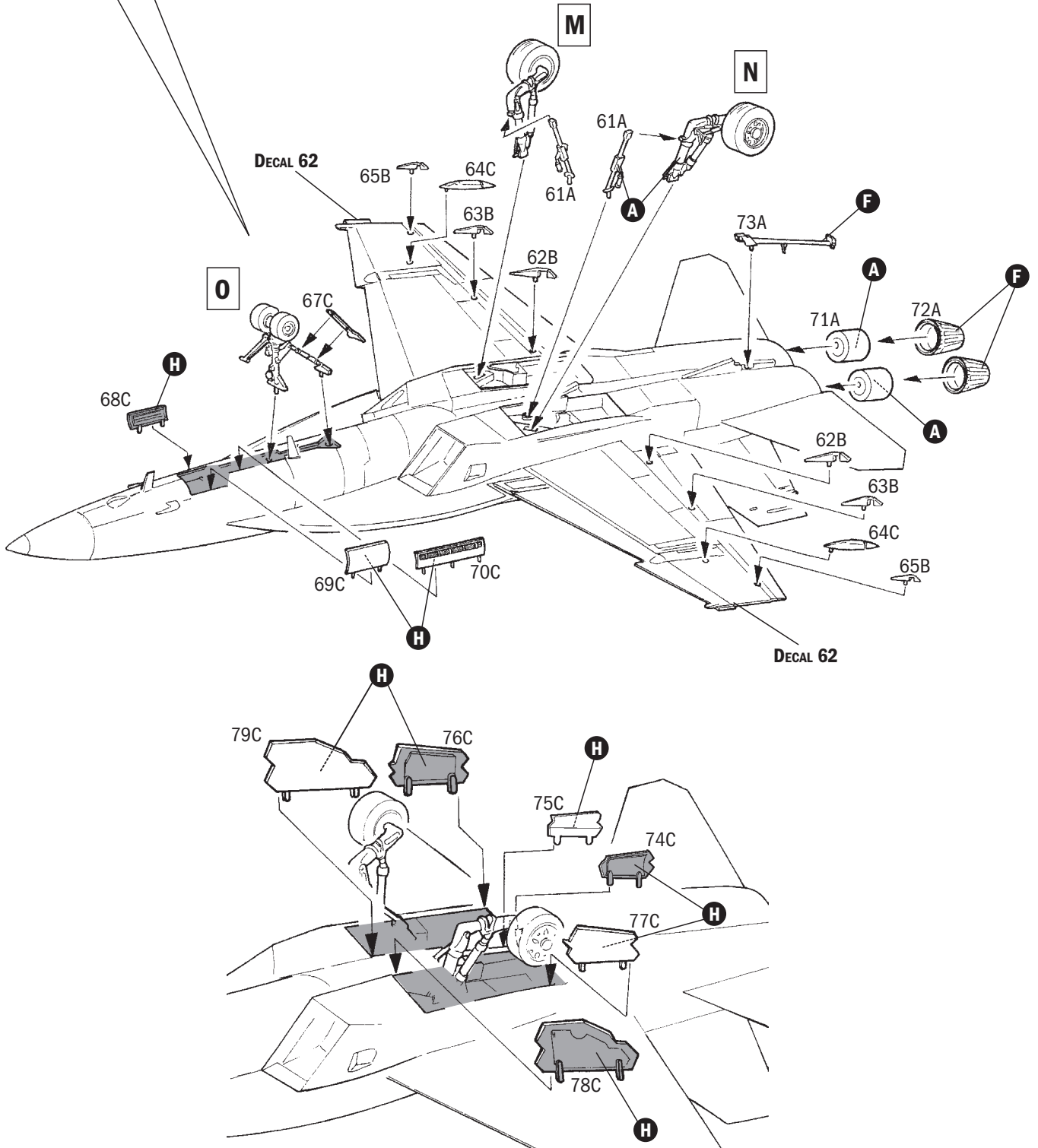
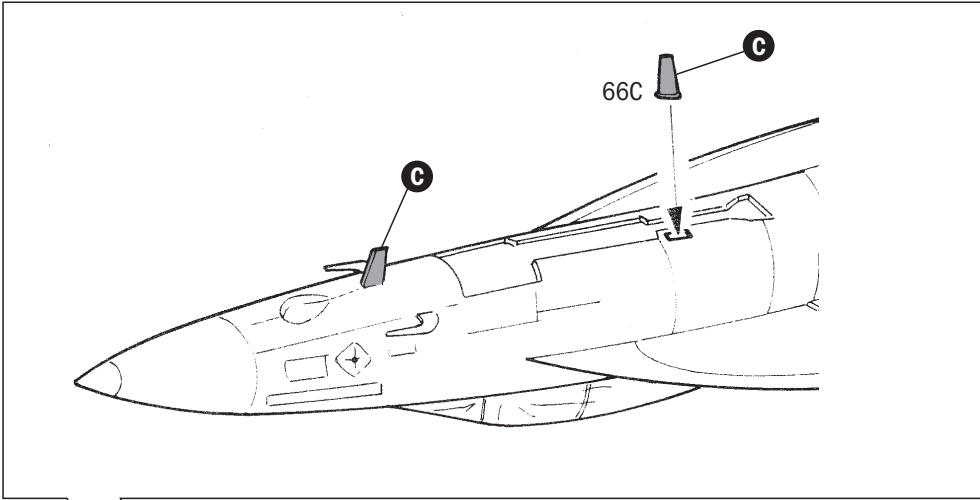

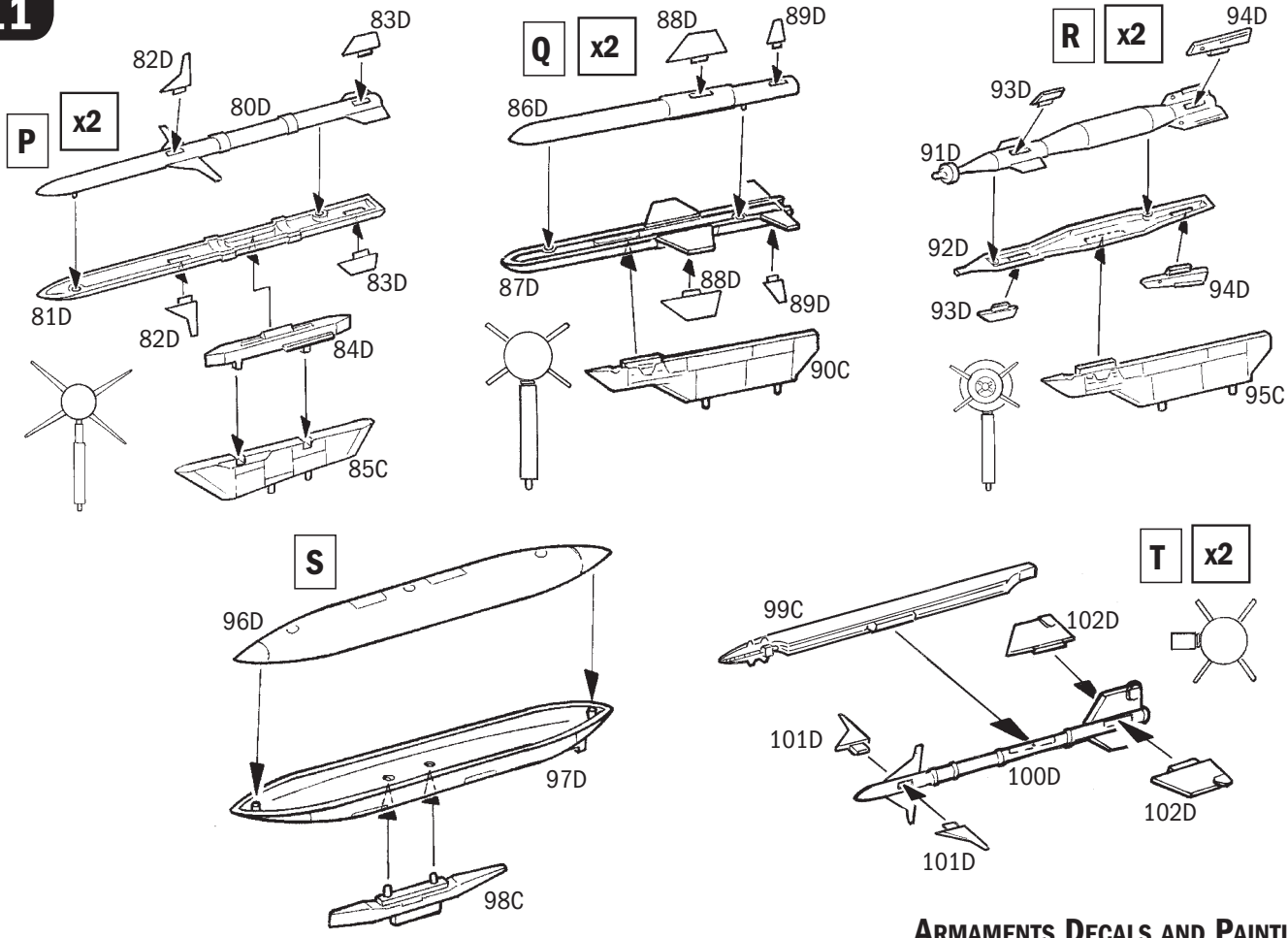

ARMAMENTS DECALS AND PAINTING

AIM-9L

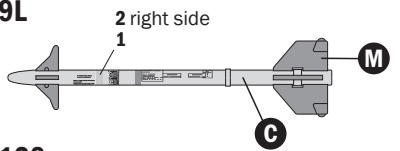

AIM-120

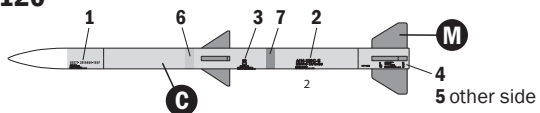

AGM 88

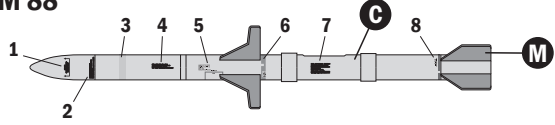

GBU-12D/B

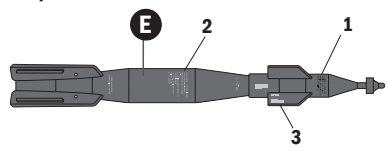

ATM-84A

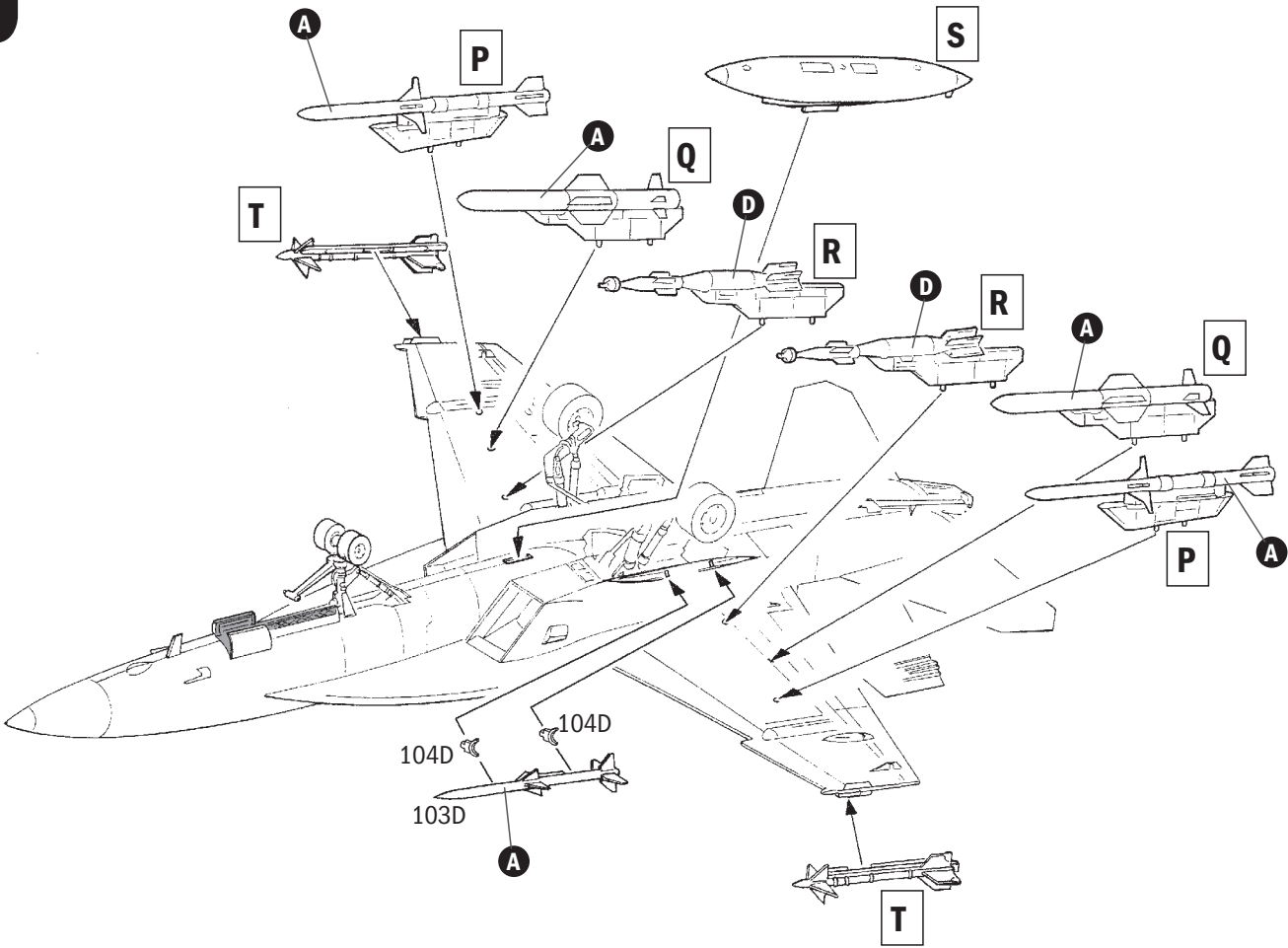
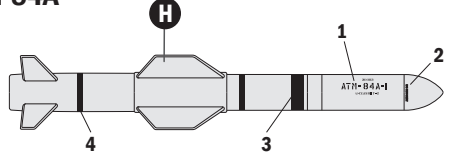

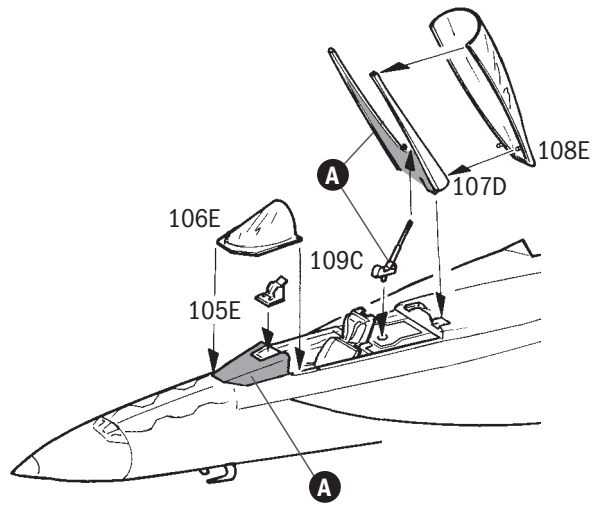

ALTERNATIVE

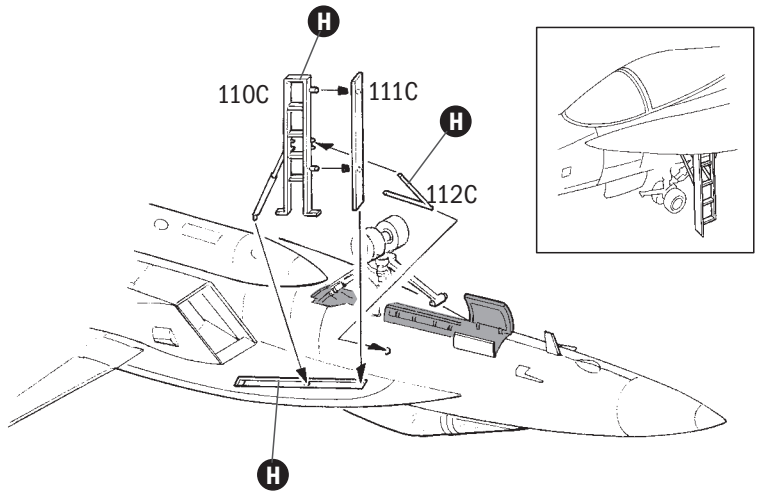
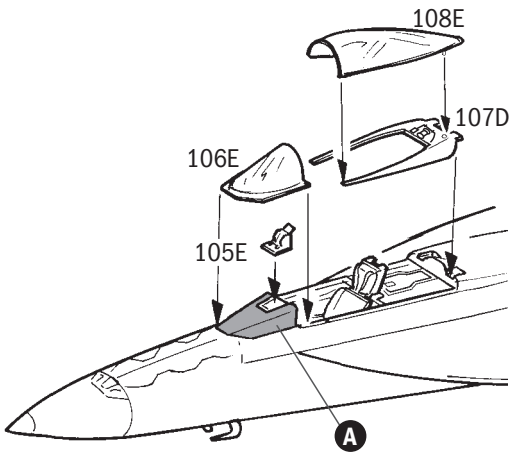

ALTERNATIVE

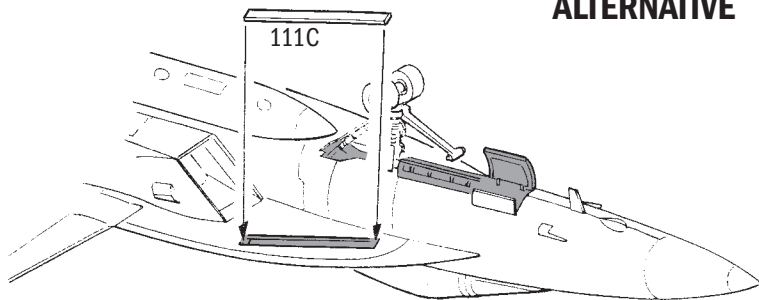

Istruzioni per l'applicazione delle decalcomanie. Ritagliare le decalcomanie occorrenti dal foglio, immergerle in un bicchiere di acqua pulita per circa 20", metterle in posizione sul modello e farle scivolare dalla carta: per una migliore aderenza comprimerle con una pezzuola pulita.

Direction for applying the decals: cut the required decals out of the sheet; dip them into a glass of clean water for about 20"; position the decals on the kit, letting them slide from the paper. For a better adhesion, press them by means of a clean rag.

Påläggning av decal: Klipp ut den decal som skall användas och doppa den i ett glas vatten under en 20". Sätt decalen på plats på modellen och låt den sakta glida av pappret. För att den skall sitta ordentligt, tryck till med en torr duk.

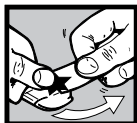

Anweisungen für Abziehbilder-Anbringung: Die benötigten Abziehbilder vom Blatt abscheiden, in ein Glas reines Wasser für etwa 20" eintauchen, auf das Modell legen und dann vom Papierbogen abnehmen. Um eine bessere Haftung zu erzielen, die Abziehbilder mit einem reinen Tuch andrücken.

Instruction pour l'application des décalcomanies. Couper les décalcomanies choisies et les plonger environ 20" dans un peu d'eau propre. Les placer sur le modèle en les faisant glisser de leur feuille et presser avec un morceau de chiffon pour éliminer les bulles d'air.

Istrucciones Para la aplicación de las calcomanías: cortar las requeridas, sumergirlas en un recipiente de agua limpia durante 20", colocar las calcomanías sobre el modelo, haciéndolas deslizar sobre el papel. Para una mejor adherencia, presionarlas con un trapito limpio.

Transfers: knip het benodigde deel uit, dempel et ca. 20" onder water, oud het transfer tegen het model en schuif het vanaf het papier op zijn plaats. Met een schoon doekje aandrukken.

デカールを貼るときは、お好みのデカールを切り取り、ぬるま湯に20分ほど浸して、引上げます。フォーラムから丁寧に剥がして貼るから、指定の位置にはってください。ゆわらかな布でやさしく押しつけて気泡を取ってください。テープ類には、おれくまで貼る必要はありません。

Указания по применению декалей: Отрежьте нужную вам часть декалей от общего листа, поместите ее на 20 минут в чистую воду, затем, выловив необходимое место на модели, переведите туда изображения, сдвигая его с бумажной основы. Для лучшего прилипания промокните декаль чистой тряпочкой.

Version A

Boeing F/A -18 E Super Hornet

U.S. Navy, VFA-137 "Kestrel" NAS Leemore

California, 2016

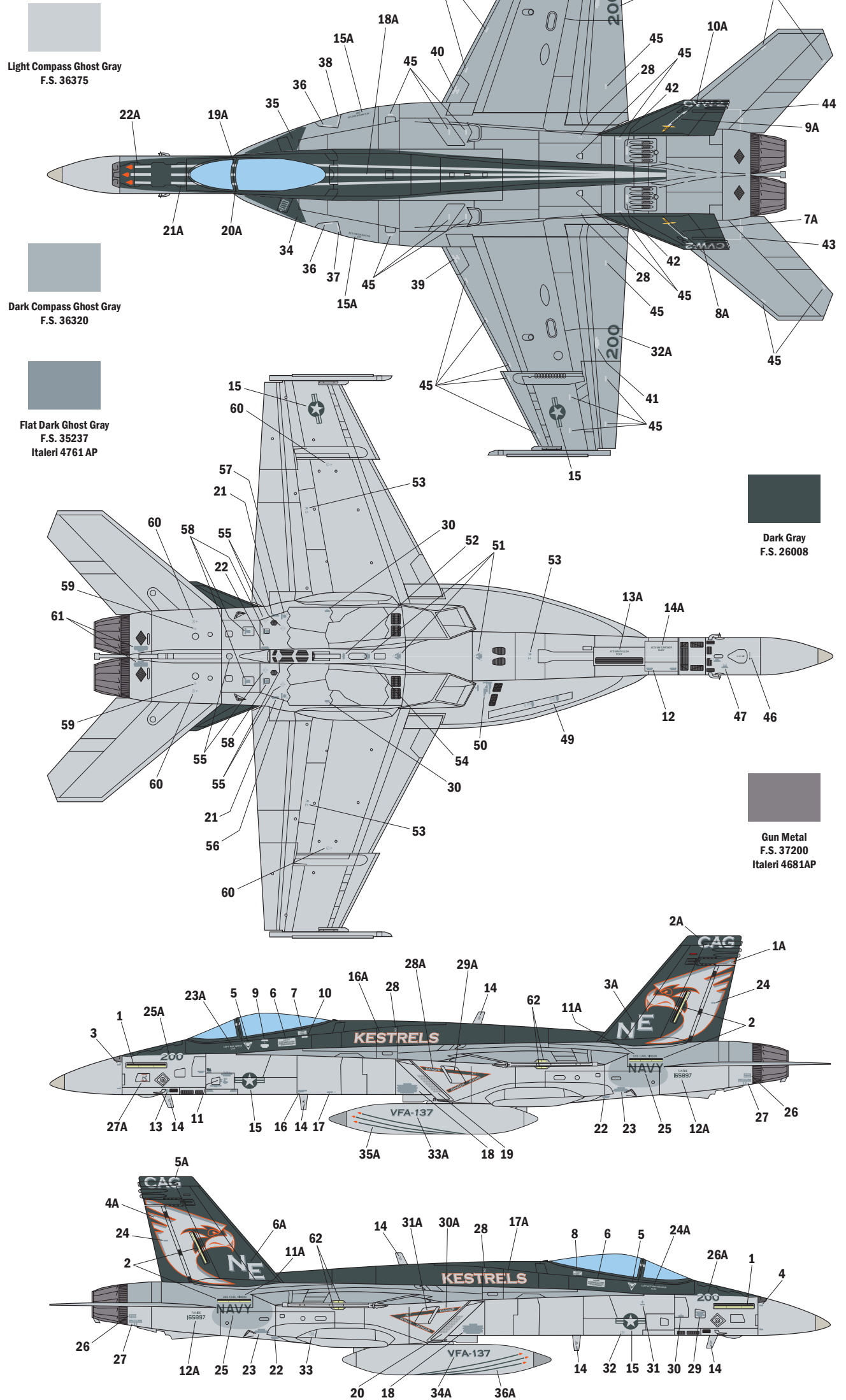

Version B

Boeing F/A-18 E Super Hornet

U.S. Navy, VFA-195 "Dambusters" CAG aircraft

NCAS Iwakuni, May 2016

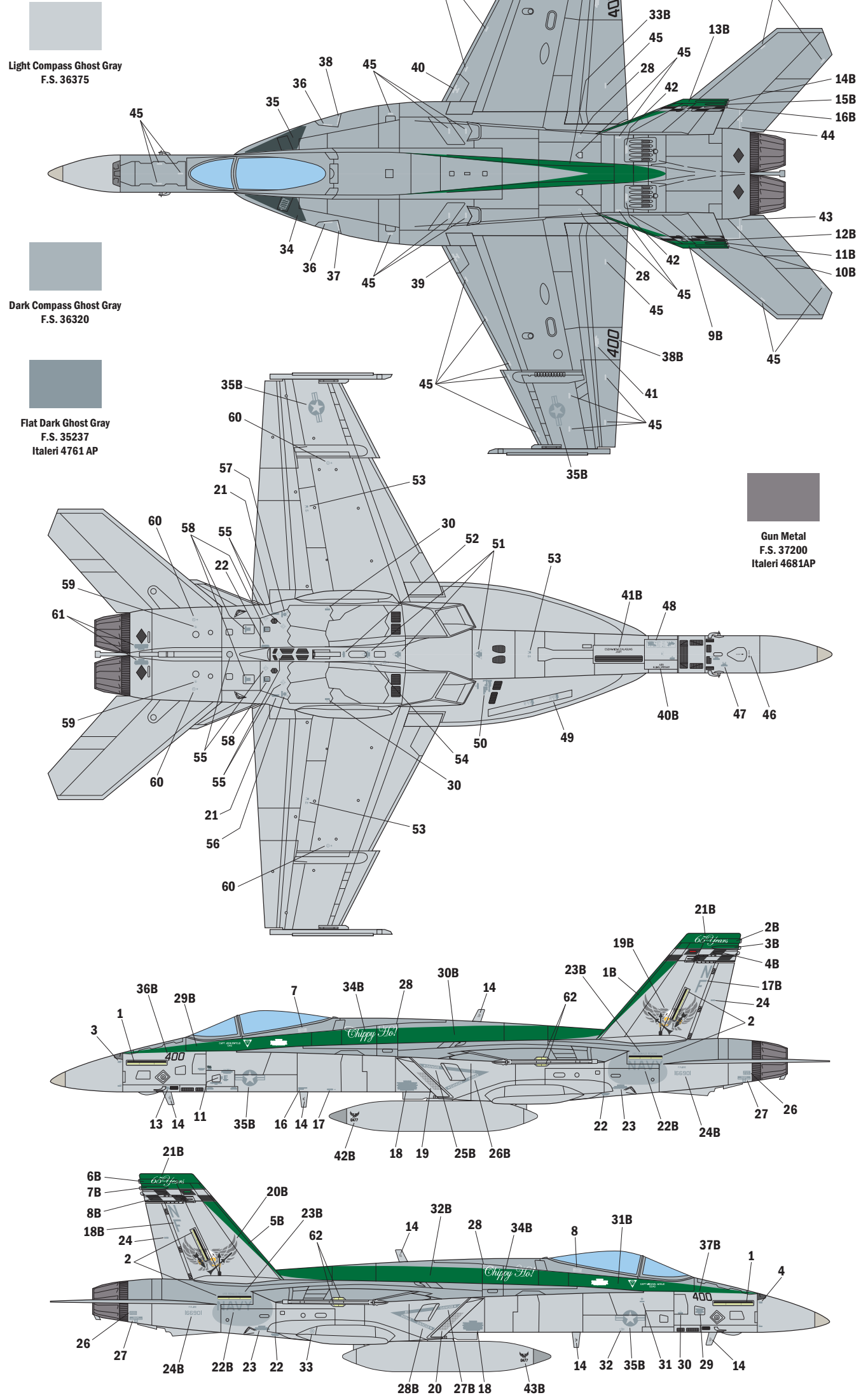

Version C

Boeing F/A -18 E Super Hornet

U.S. Navy, VFA-14 "Tophatters"

RAFB Lossiemouth, 2006

Light Compass Ghost Gray
F.S. 36375

Dark Compass Ghost Gray
F.S. 36320

Flat Dark Ghost Gray
F.S. 35237
Italeri 4761 AP

Gun Metal
F.S. 37200
Italeri 4681AP

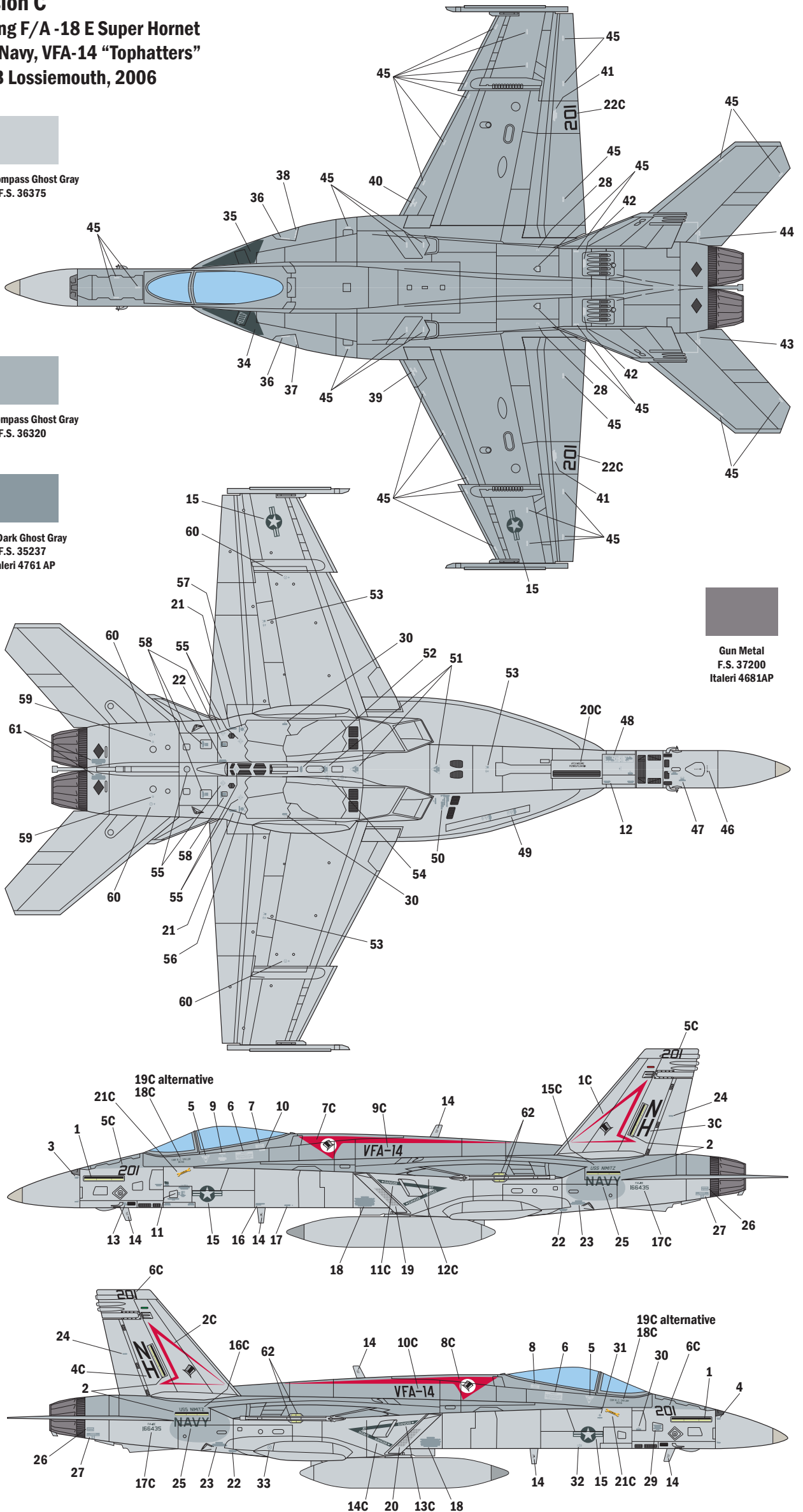



KIT No 2791 Scale 1:48 - F/A-18E Super Hornet

<p>NAME NOME NAME NOM NOMBRE NAAM</p> <hr/>	<p>ADDRESS INDIRIZZO ADRESSE ADRESSE DIRECCION ADRES</p> <hr/>
<p>TOWN CITTA' STADT VILLE CIUDAD GEMEENTE</p> <hr/>	<p>POSTAL CODE C.A.P. POSTALEITZAHN CODE POSTALE CODIGO POSTAL POSTCODE</p> <hr/>
<p>COUNTRY NAZIONE LAND PAYS PAIS LAND</p> <hr/>	<p>DATE OF BIRTH DATA DI NASCITA GEBURTSDATUM DATE DE NAISSANCE NACIDO/A EL GEBORTE DATUM</p> <hr/>

E-MAIL

DEFECTIVE PARTS
PARTI DIFETTOSE
DEFEKTE TEILE
PIECES DEFECTUEUSES
PIEZAS DEFECTUOSAS
DEFECTE ONDERDELEN

PLACE OF PURCHASE
ACQUISTATO PRESSO
ORT DES KAUFES
LIEU D'ACHAT
LUGAR DE COMPRA
PLAATS VAN AANKOOP

- | | |
|--|--|
| <input type="checkbox"/> Retail Store
Negozio
Einzelhandel
Detaillant
Detailista
Detailhandel | <input type="checkbox"/> Hyper Market
Grande Magazzino
Andere
Grande Surface
Gran Almacen
Hypermarket |
|--|--|

ITALERI S.p.A.
Via Pradazzo, 6/B
40012 - Calderara di Reno (BO) ITALY
fax: 0039 51 726 459
e-mail: italeri@italeri.com
www.italeri.com