

Made in Italy

1:48 scale

No 2774

H-21C Shawnee "Flying Banana" Gunship

EN

The H-21 Shawnee helicopter is best known for its nickname "the flying banana", which derives from the peculiar upward angle of the aft fuselage. The fuselage, uniquely designed in this novel way, was developed to accommodate the two powerful tandem rotors and the oversized propellers. As a result of the two rotors and the strong aerodynamic structure, the H-21 became an effective and reliable "workhorse", able to successfully perform the most demanding transport tasks in a multitude of environments. Widely used by the U.S. Army since the early '50s, it was also deployed during the Vietnam war to transport troops and tactical supplies from 1961 onwards. The helicopter proved to be robust and reliable, even during ground support missions where the 'Gunship' version was armed with cannons under the nose or through the side doors. It was also used by French troops in Algeria, with an MG 151 cannon fitted on the right door and a .30 calibre weapon on the left.

IT

L'H-21 Shawnee è celebre per il suo soprannome "banana volante" che trae origine dalla particolare fusoliera curvata verso l'alto nella parte posteriore. La fusoliera progettata in questo modo originale hanno infatti consentito l'adozione dei due potenti rotori dalle grandi eliche. I due rotori e la robusta struttura aerodinamica hanno fatto dell'H-21 un vero e proprio cavallo da tiro in grado di svolgere le missioni di trasporto più impegnative in ambienti spesso difficili. Largamente utilizzato dall'esercito americano a partire dalla prima metà degli anni '50, è stato impiegato dall'US Army anche nel teatro operativo vietnamita per il trasporto truppe ed il trasporto tattico di materiali a partire dal 1961. Per impiegare l'elicottero, che si dimostrò nel complesso robusto ed affidabile, anche per missioni di supporto alle truppe di terra vennero realizzate delle versioni "Gunship" armate con cannoni sotto il muso o installati nell'area dei portelloni laterali. Venne anche impiegato, armato con un cannone MG 151 sul portellone destro ed un arma calibro .30 sul lato sinistro, dalle truppe francesi in Algeria.

DE

Der H-21 Shawnee Hubschrauber ist am bekanntesten für seinen Spitznamen "die fliegende Banane", der sich aus dem eigentümlichen Aufwärtswinkel des hinteren Rumpfes ergibt. Der Rumpf, der auf diese neuartige Weise einzigartig konstruiert wurde, wurde entwickelt, um die beiden leistungsstarken Tandemrotoren und die übergroßen Propeller aufzunehmen. Durch die beiden Rotoren und die starke aerodynamische Struktur wurde der H-21 zu einem effektiven und zuverlässigen "Arbeitsstier", das die anspruchsvollsten Transportaufgaben in einer Vielzahl von Umgebungen erfolgreich ausführen kann. Von der US-Armee seit Anfang der 50er Jahre weit verbreitet, wurde es auch während des Vietnamkrieges eingesetzt, um ab 1961 Truppen und taktische Vorräte zu transportieren. Um den Hubschrauber, der sich als robust und zuverlässig erwies, auch zur Unterstützung der Bodentruppen einsetzen zu können, wurden „Gunship“-Versionen hergestellt, die mit Kanonen unter der Spitze oder im Bereich der Seitenluken ausgestattet waren. Es wurde auch von den französischen Truppen in Algerien eingesetzt und mit einer MG 151 Kanone an der rechten Klappe und einer Waffe vom Kaliber .30 auf der linken Seite bewaffnet.

FR

Le H-21 Shawnee est célèbre pour son surnom de «banane volante» qui provient du fuselage incurvé vers le haut à l'arrière. Le fuselage conçu de cette manière originale a permis l'adoption de deux rotors puissants avec de grandes hélices. Les deux rotors et la structure aérodynamique robuste ont fait du H-21 un véritable bureau de travail capable d'effectuer les missions de transport les plus exigeantes dans des environnements souvent difficiles. Largement utilisé par l'armée américaine depuis la première moitié des années 1950, il a également été utilisé par l'armée américaine sur le théâtre opérationnel vietnamien pour le transport de troupes et le transport tactique de matériel à partir de 1961. Pour utiliser l'hélicoptère, qui s'est dans l'ensemble avéré robuste et fiable, même pour des missions de support aux troupes au sol, des versions «Gunship», armées de canons sous le nez ou installées dans la zone des capots latéraux, ont également été construites. Il a également été utilisé, armé d'un canon MG 151 sur la porte droite et d'une arme de calibre 30 sur le côté gauche, par les troupes françaises en Algérie.

ES

El helicóptero H-21 Shawnee es mejor conocido por su apodo "el plátano volador", que se deriva del peculiar ángulo ascendente del fuselaje de popa. El fuselaje, diseñado de forma única de esta forma novedosa, se desarrolló para acomodar los dos potentes rotores en tándem y las hélices de gran tamaño. Como resultado de los dos rotores y la fuerte estructura aerodinámica, el H-21 se convirtió en un "caballo de batalla" eficaz y confiable, capaz de realizar con éxito las tareas de transporte más exigentes en una multitud de entornos. Ampliamente utilizado por el ejército de los Estados Unidos desde principios de los años 50, también se desplegó durante la guerra de Vietnam para transportar tropas y suministros tácticos a partir de 1961. Para emplear el helicóptero, que demostró ser robusto y fiable, también para las misiones de soporte de las tropas de tierra, se realizaron las versiones «Gunship» armadas con cañones debajo del morro o instalados en la zona de los portones laterales. También fue utilizado por las tropas francesas en Argelia, equipado con un cañón MG 151 en la portezuela derecha y con un arma de calibre .30 en el lado izquierdo.

RU

Вертолет H-21 Shawnee известен прежде всего благодаря прозвищу «летающий банан», которое произошло из-за особого угла наклона задней части фюзеляжа, направленного вверх. Фюзеляж, уникально спроектированный этим новым способом, был разработан для размещения двух мощных тандемных несущих винтов и больших винтов. Благодаря двум роторам и прочной аэродинамической конструкции H-21 стал эффективной и надежной «рабочей лошадкой», способной успешно выполнять самые сложные транспортные задачи в самых разных условиях. Широко использовавшийся армией США с начала 50-х годов, он также использовался во время войны во Вьетнаме для перевозки войск и тактических припасов с 1961 года. Для использования вертолета, показавшего себя в целом прочным и надежным, для поддержки наземных войск были реализованы версии «Gunship», вооруженные пушками под носом или устанавливаемые в зоне боковых дверей. Он также использовался, вооруженный пушкой MG 151 на правой двери и орудием 30 калибра на левой стороне, французскими войсками в Алжире.



- EN WARNING:** Model for adult modellers age 14 and over
- IT ATTENZIONE:** Modello per collezionisti adulti di età superiore ai 14 anni
- FR ATTENTION:** Modèle pour modélistes de 14 and et plus.
- DE ACHTUNG:** Modellbausatz für Modellbauer über 14 Jahre.
- NL WAARSCHWING:** Geschikt voor 14 jaar en ouder.
- ES ATENCION:** Modelo para modelistas mayores de 14 años.

EN ATTENTION - Useful advice!

Study the instructions carefully prior to assembly. Remove parts from frame with a sharp knife or a pair of scissor and trim away excess plastic. Do not pull off parts. Assemble the parts in numerical sequence. Use plastic cement ONLY and use cement sparingly to avoid damaging the model. Black arrows indicate parts to be glued together. These letters (A - B - C...) indicate on which frame the parts will be found. Paint small parts before detaching them from frame. Remove paint where parts are to be cemented. Crossed out parts must not be used.

IT ATTENZIONE - Consigli utili!

Prima di iniziare il montaggio studiare attentamente il disegno. Staccare con molta cura i pezzi dalle stampate, usando un taglia-balsa oppure un paio di forbici e togliere con una piccola lima o con carta vetro fine eventuali sbavature. Mai staccare i pezzi con le mani. Montarli seguendo l'ordine delle numerazioni delle tavole. Eliminare dalla stampata il numero del pezzo appena montato facendogli sopra una croce. Le frecce nere indicano i pezzi da incollare. Usare solo colla per polistirolo. Le lettere (A - B - C...) ai lati dei numeri indicano la stampata ove si trova il pezzo da montare. I pezzi sbarrati da una croce non sono da utilizzare.

DE ACHTUNG - Ein nützlicher Rat!

Vor der Montage die Zeichnung aufmerksam studieren. Die einzelnen Montageteile mit einem Messer oder einer Schere vom Spritzling sorgfältig entfernen. Eventuelle Grate werden mit einer Klinge oder feinem Schmirgelpapier beseitigt. Keinesfalls die Montageteile mit den Händen entfernen. Bei der Montage der Tafelnummerierung folgen. Pfeile zeigen die zu klebenden Teile. Bitte nur Plastikklebstoff verwenden. Die Buchstaben (A - B - C...) neben den Nummern zeigt, auf welchem Spritzling der zu montierende Teil zu finden ist. Die mit einem Kreuz markierten Teile sind nicht zu verwenden.

FR ATTENTION - Conseils utiles!

Avant de commencer le montage, étudier attentivement le dessin. Détacher avec beaucoup de soin les morceaux des moules en usant un massicot ou bien un pair de ciseaux et couper avec une petite lame avec de papier de vitre fin ébarbés éventuels. Jamais détacher les morceaux avec le mains Monter les en suivant l'ordre de la numération des tables. Eliminer de la moule le numéro de la pièce qui vient d'être montée, en le biffant avec une croix. Les flèches noires indiquent les pièces à coller. Employer seulement de la colle pour polystyrol. Les lettres (A - B - C...) aux côtés des numéros indiquent la moule où se trouve la pièces a monter. Les pièces marquées par une croix ne sont pas à utiliser.

ES ATENCION - Consejos útiles!

Estudiar las instrucciones cuidadosamente antes de comenzar el montaje. Separar las piezas de las bandejas con un cuchillo afilado o un par de tijeras y retirar el exceso de plástico o rebada. No arrancar las piezas. Montar las piezas en orden numérico. Utilizar SOLAMENTE pegamento para plástico y en poca cantidad para evitar que se dane el modelo. Las flechas negras indican las piezas que se deben pegar juntas. Las letras (A - B - C...) indican en que bandeja se encuentran las piezas. Pintar las piezas pequeñas antes de separarlas de la bandeja. Retirar la pintura de los lugares por donde se deban pegar las piezas.

RU ПРЕДУПРЕЖДЕНИЕ - чьезьё!

ПЕРЕД ТЕМ, КАК ПРИСТУПИТЬ К СБОРКЕ, ВНИМАТЕЛЬНО ИЗУЧИТЬ ЧЕРТЁЖ. ОЧЕНЬ ОСТОРОЖНО ОТСОЕДИНИТЬ РАСПЕЧАТАННЫЕ ЭЛЕМЕНТЫ, ИСПОЛЬЗОВАТЬ ДЛЯ ЭТОГО КАНЦЕЛЯРСКИЙ НОЖ ИЛИ ПАРУ НОЖИЦ, СНЯТЬ НЕРОВНОСТИ С ПОМОЩЬЮ ТОНКОГО ЛЕЗВИЯ ИЛИ С ПОМОЩЬЮ АБРАЗИВНОЙ БУМАГИ. НЕ ОТСОЕДИНЯТЬ ЭЛЕМЕНТЫ РУКАМИ. ВЫПОЛНИТЬ СБОРКУ СОГЛАСНО ПОРЯДКУ НУМЕРАЦИИ ТАБЕЛИЦ, УДАЛИТЬ ИЗ СТИКА ТОЛЬКО ЧТО СБОРЯННОЮ ДЕТАЛЬ, ПЕРЕЧЕРКНУВ ЕЕ. ЧЕРНЫЕ СТРЕЛКИ УКАЗЫВАЮТ ДЕТАЛИ ДЛЯ СКЛЕИВАНИЯ, БЕЛЫЕ СТРЕЛКИ УКАЗЫВАЮТ ДЕТАЛИ, БУКВЫ (А - В - С...) НА ПРОИЗВОДЯЩЕЙ СТОРОНЕ УКАЗЫВАЮТ ЛЕСТ, ГДЕ НАХОДИТСЯ ДЕТАЛЬ. ПЕРЕЧЕРКНУТЫЕ ДЕТАЛИ НЕ ИСПОЛЬЗУЮТСЯ.

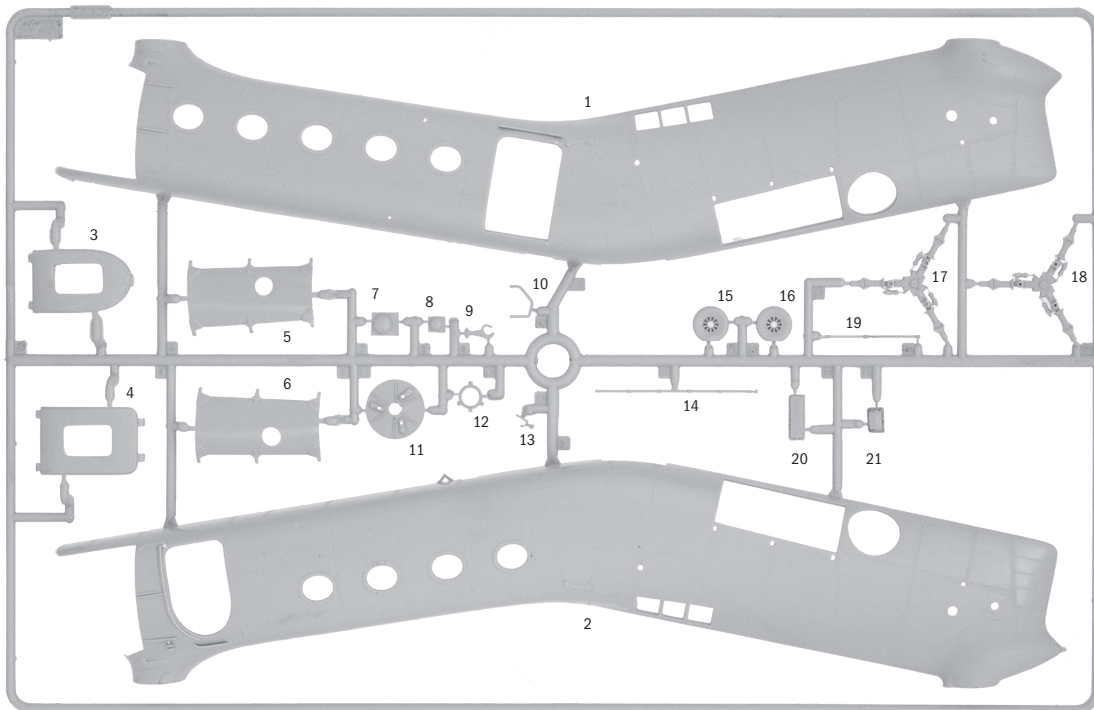
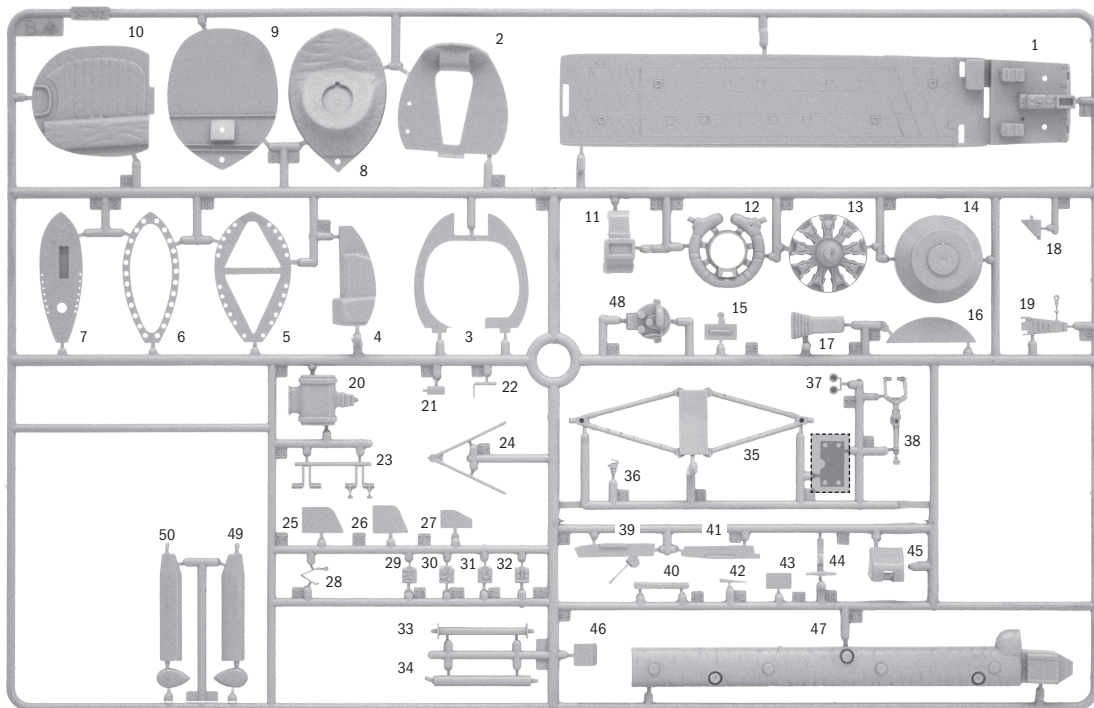
A**B**

Aprire i fori
 Drill holes
 Ouvrir les trous
 Die Locher Ausbohren
 Perforar los agujeros
 Open gaten

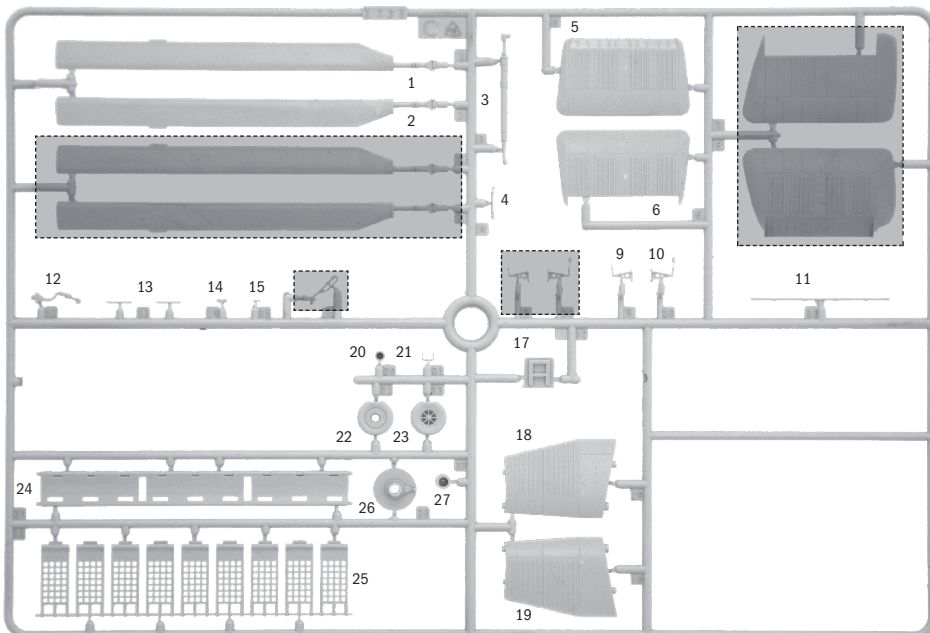
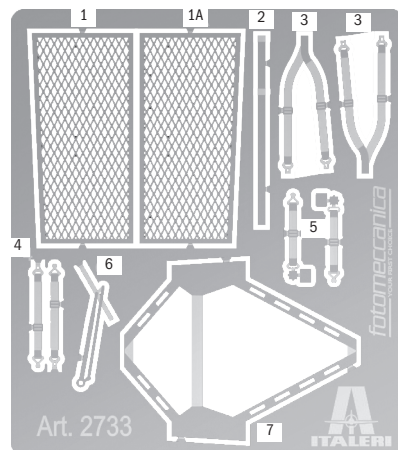

Parti da non utilizzare
 Parts not for use
 Pièces à ne pas utiliser
 Telle werden nicht verwenden
 Partes a no utilizar
 Onderdelen niet te gebruiken

C**PE**

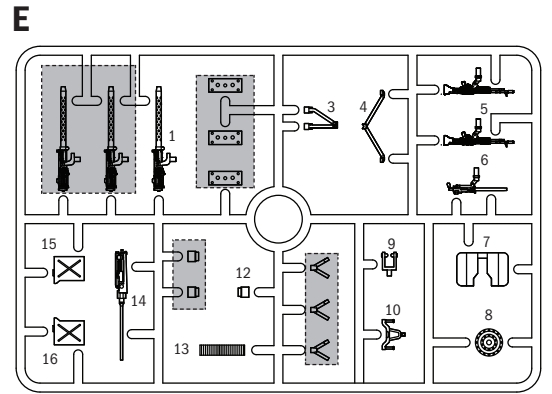
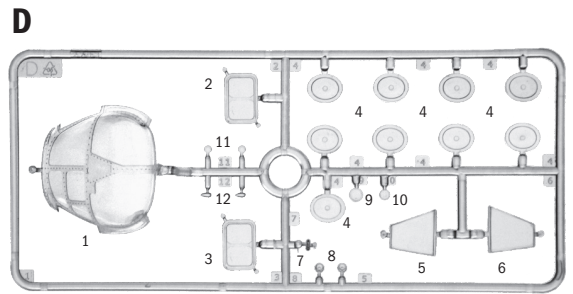
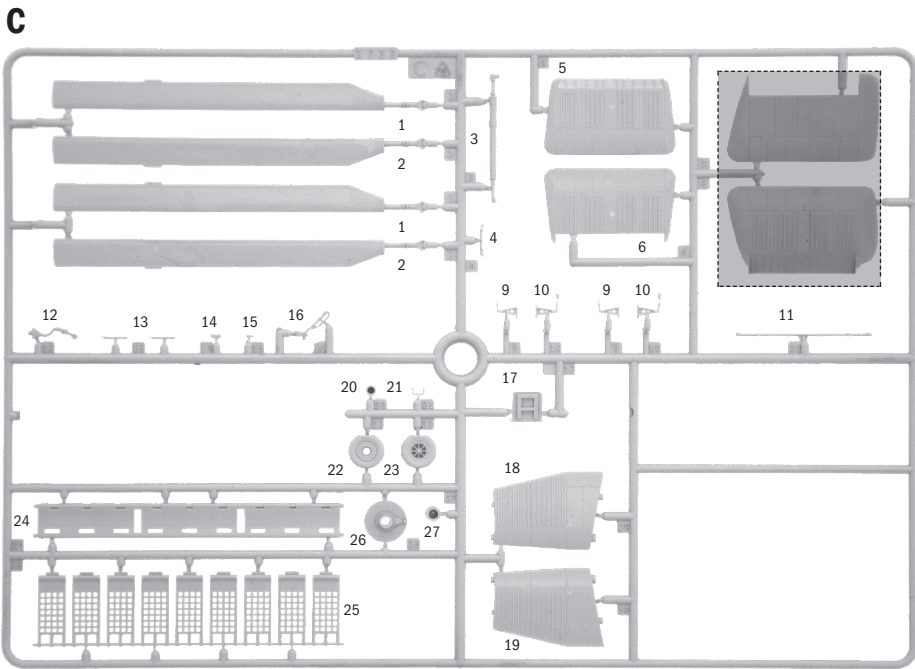

SUGGESTED COLORS

A

MG SILVER

F.S. 17178

Italeri Acrylic Paint - **4678AP**

B

GLOSS FRENCH BLUE

F.S. 15180

Italeri Acrylic Paint - **4659AP**

C

GLOSS ORANGE

F.S. 12197

Italeri Acrylic Paint - **4682AP**

D

GLOSS RED

F.S. 11302

Italeri Acrylic Paint - **4605AP**

E

GLOSS BLACK

F.S. 17038

Italeri Acrylic Paint - **4695AP**

F

GLOSS WHITE

F.S. 17875

Italeri Acrylic Paint - **4696AP**

G

FLAT BLACK

F.S. 37038

Italeri Acrylic Paint - **4768AP**

H

FLAT GUN METAL

F.S. 37200

Italeri Acrylic Paint - **4681AP**

J

METAL FLAT ALUMINIUM

F.S. 37178

Italeri Acrylic Paint - **4677AP**

K

FLAT SAND

F.S. 30475

Italeri Acrylic Paint - **4720AP**

L

FLAT LIGHT BROWN

F.S. 30219

Italeri Acrylic Paint - **4305AP**

M

FLAT MEDIUM GRAY

F.S. 36270

Italeri Acrylic Paint - **4746 AP**

N

FLAT OLIVE DRAB

F.S. 34084

Italeri Acrylic Paint - **4728AP**

O

FLAT RUST

F.S. 30109

Italeri Acrylic Paint - **4675AP**

1

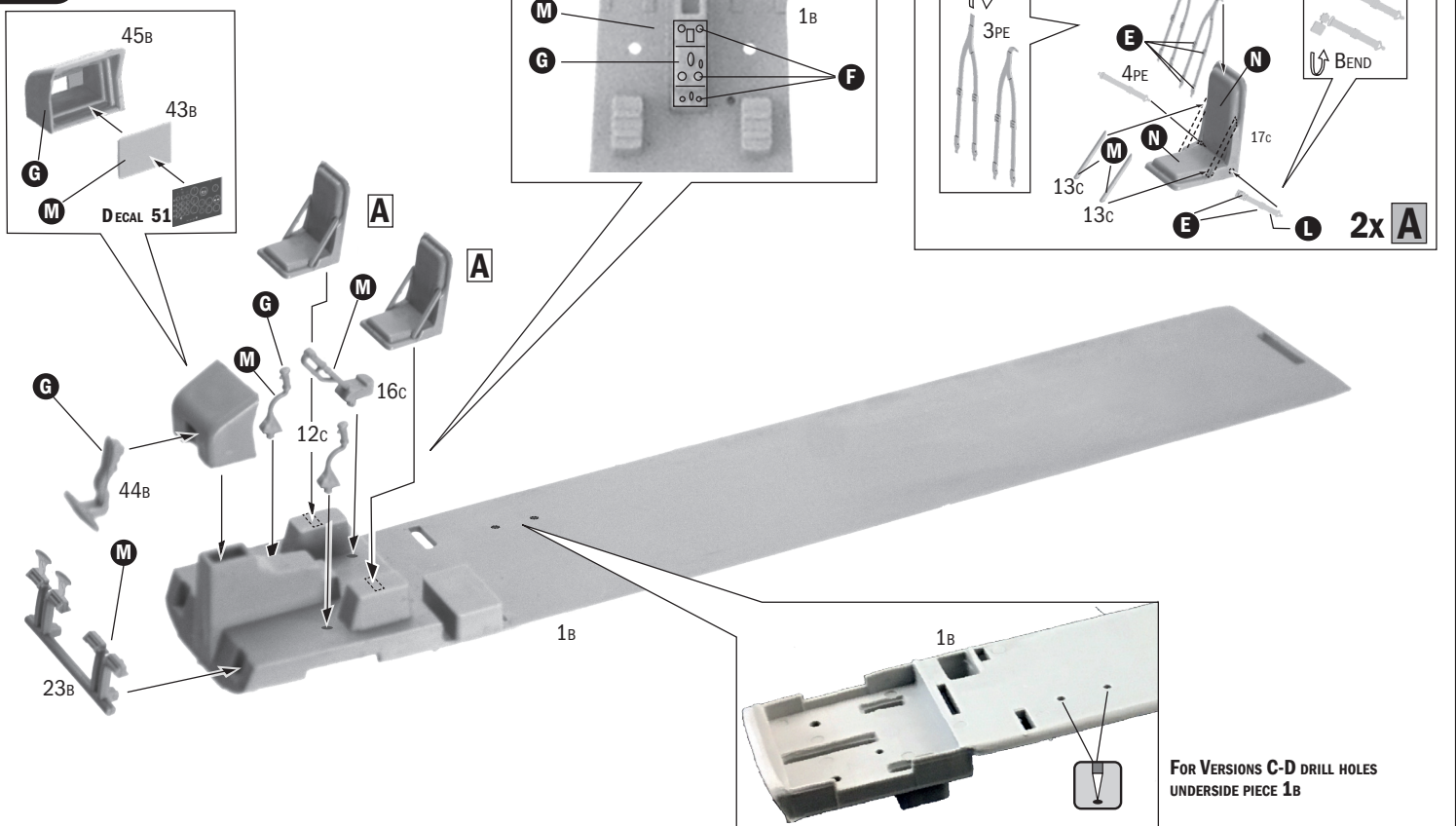

**FOR VERSIONS C-D DRILL HOLES
UNDERSIDE PIECE 1B**

2

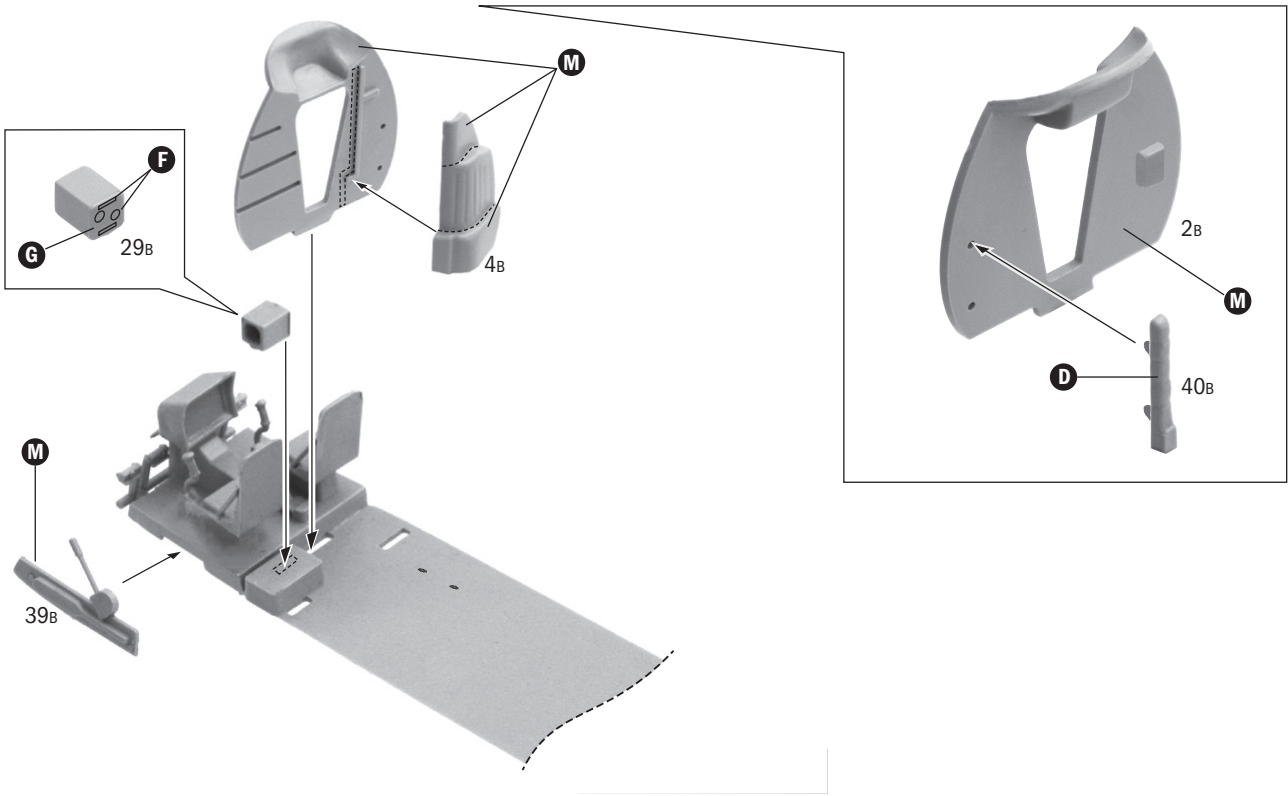

3

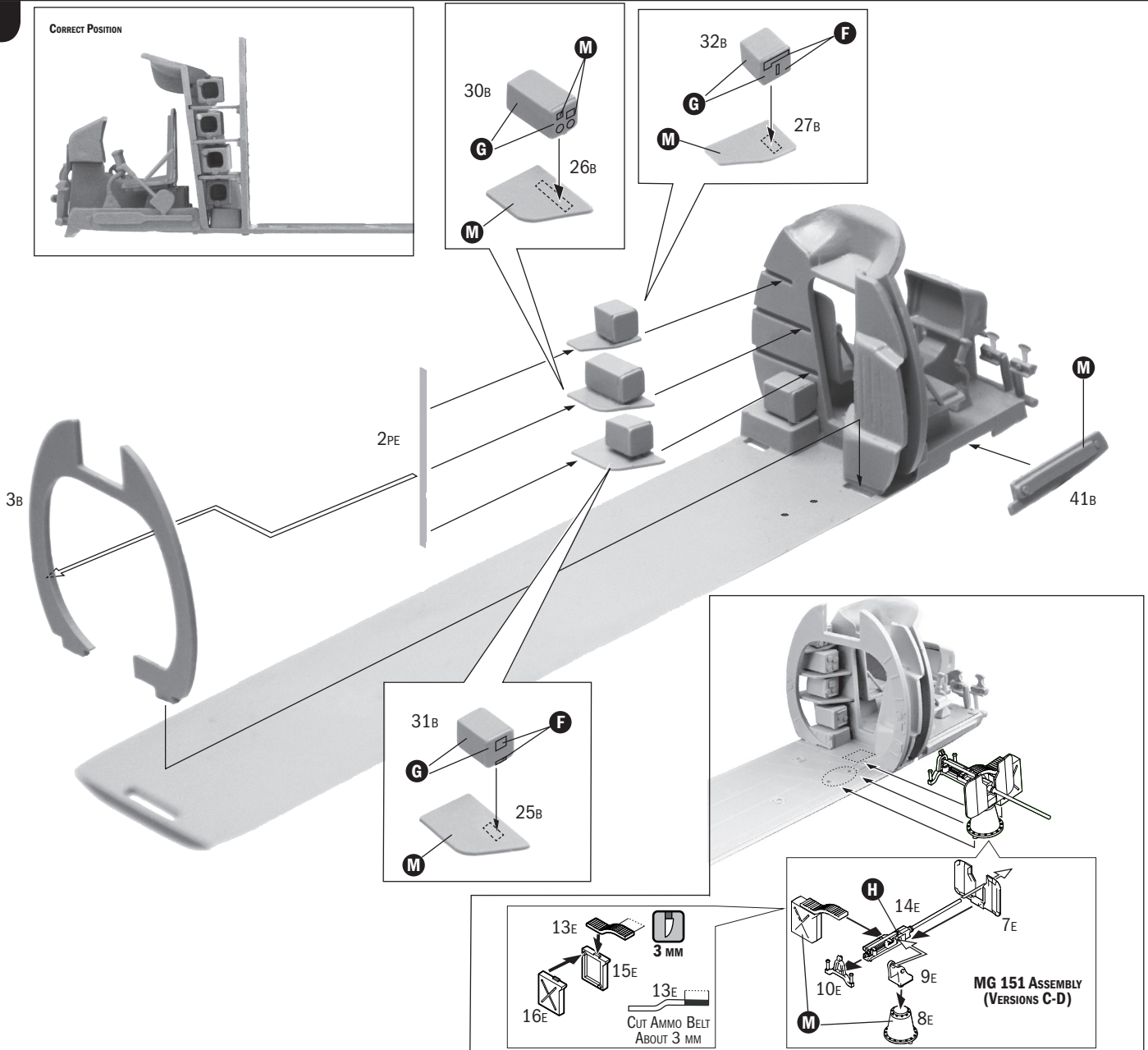

4

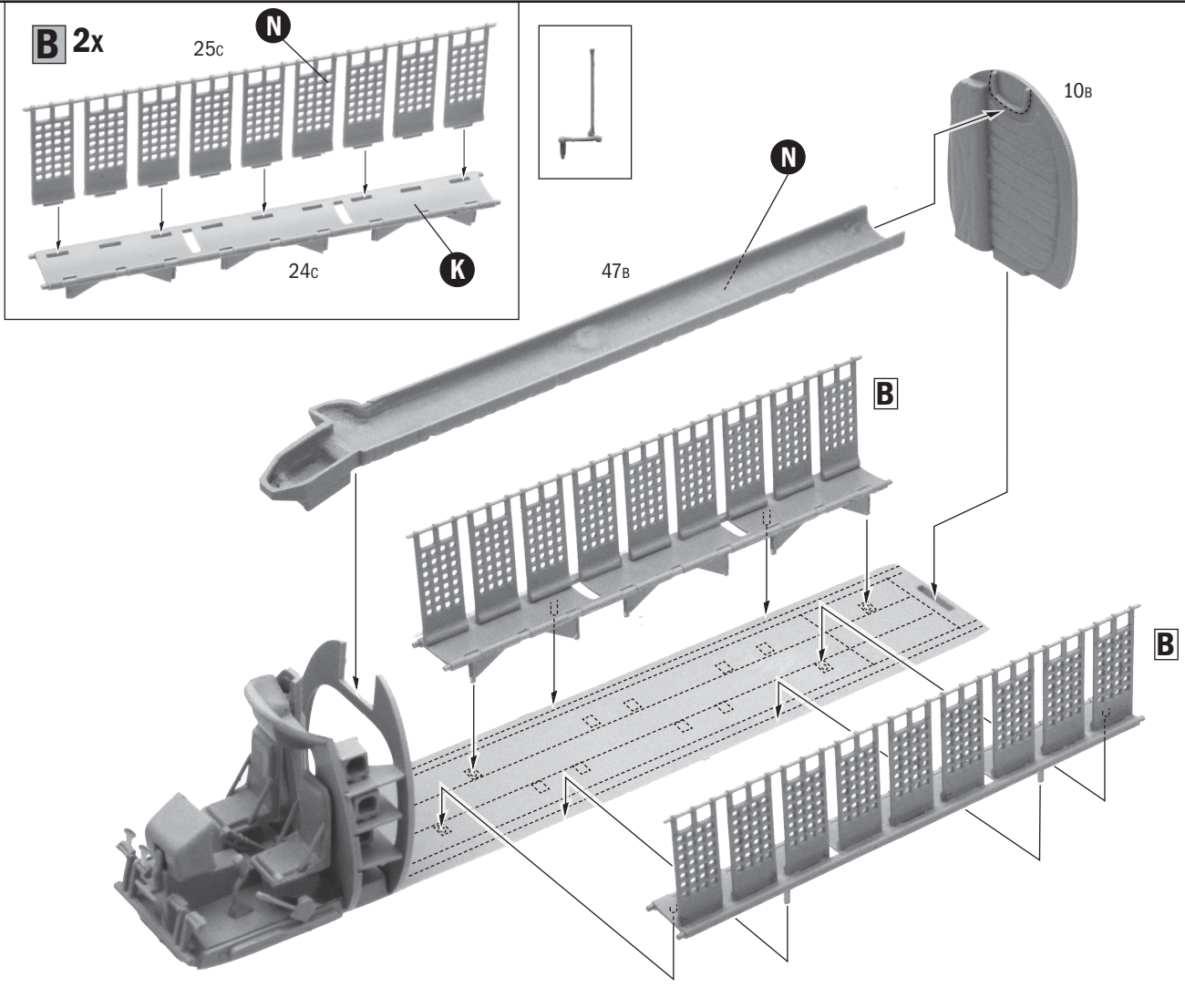

5

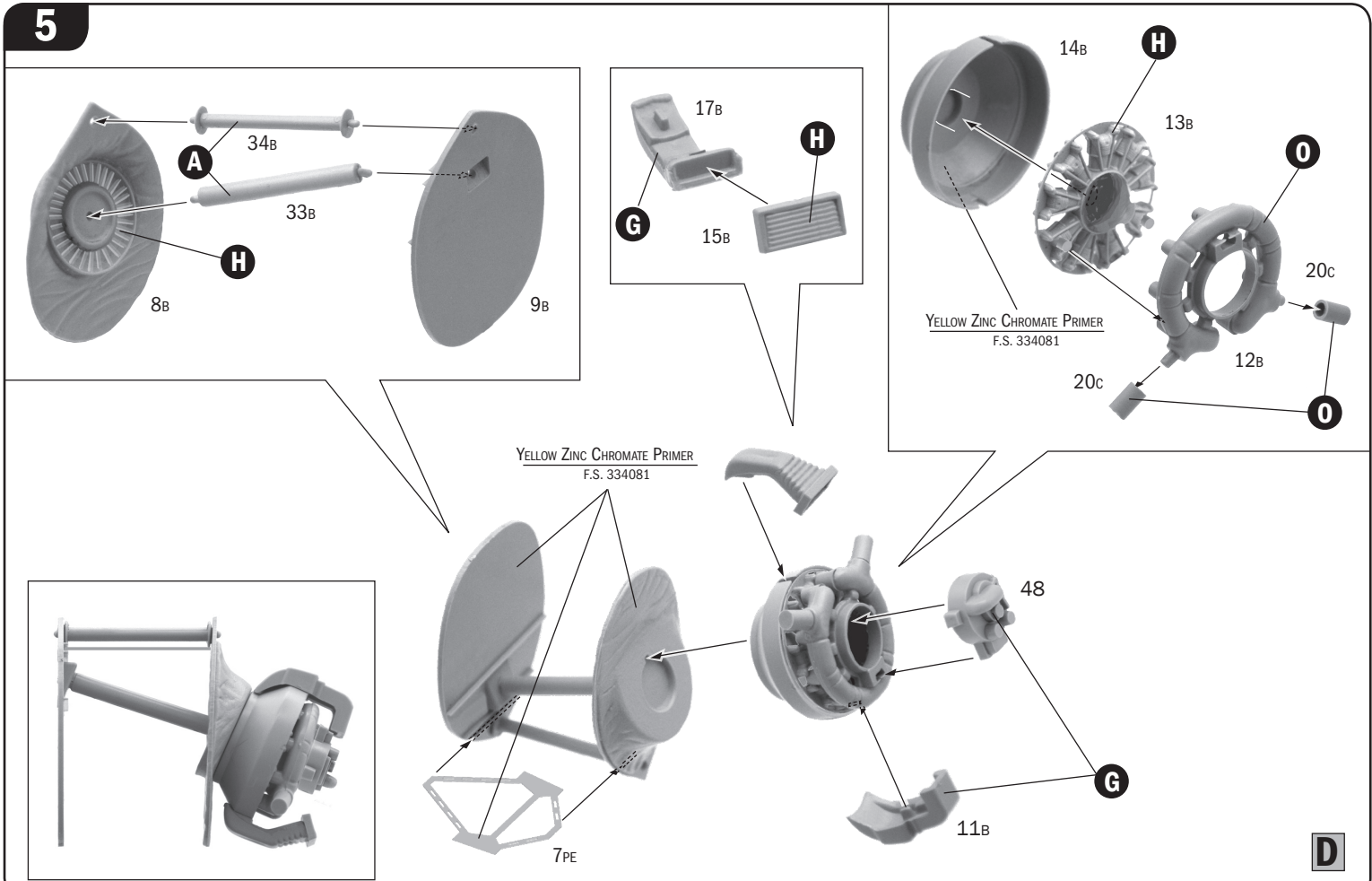

6

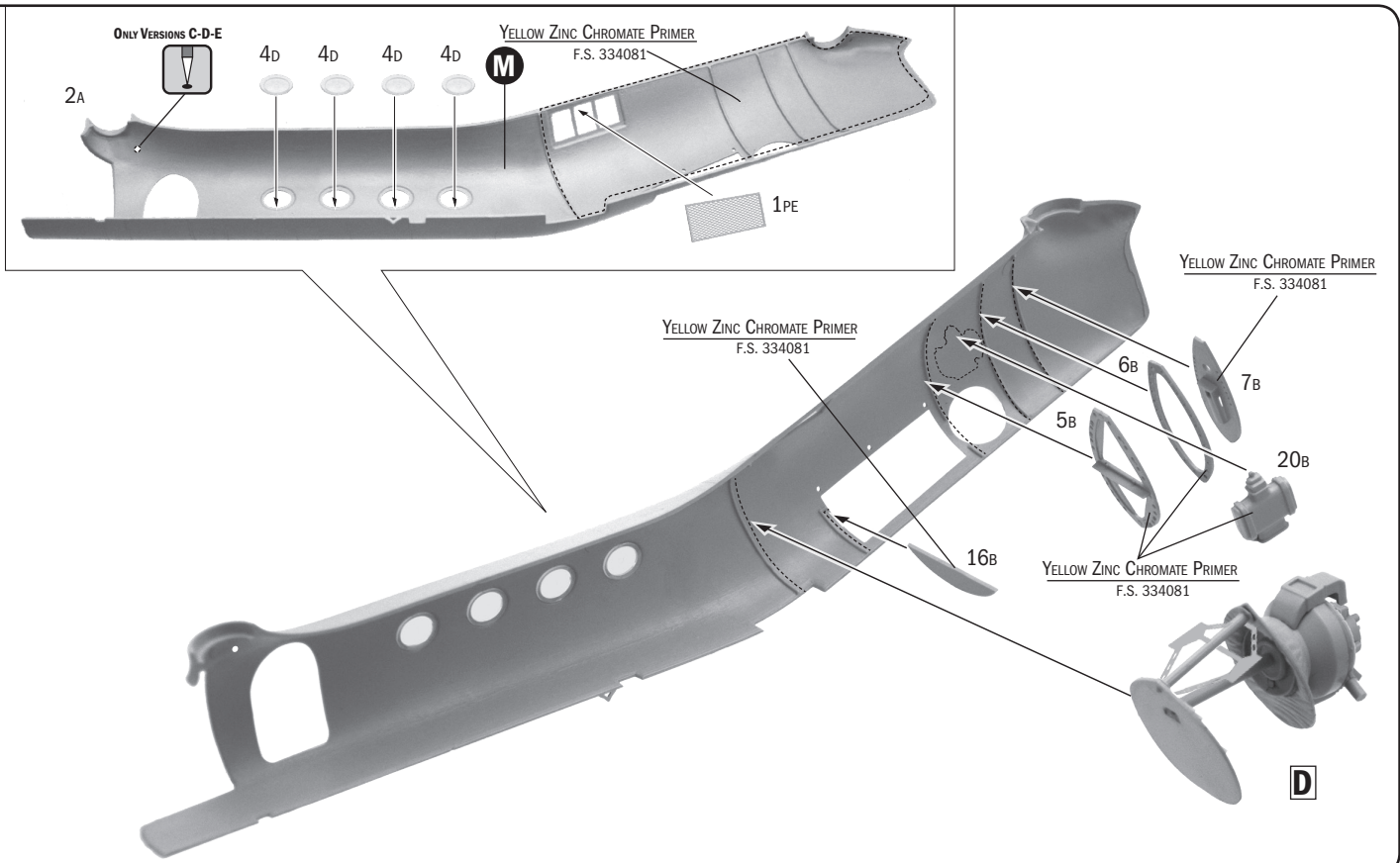

7

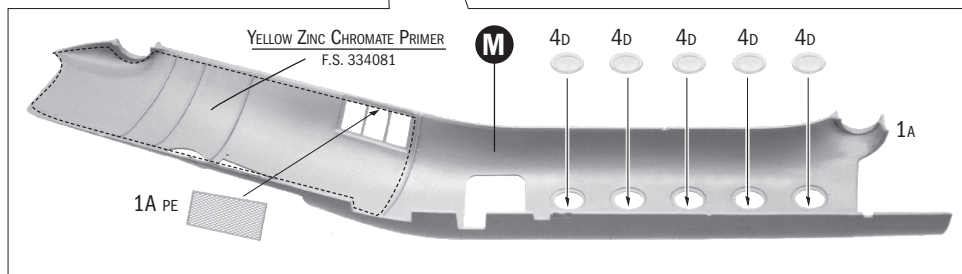
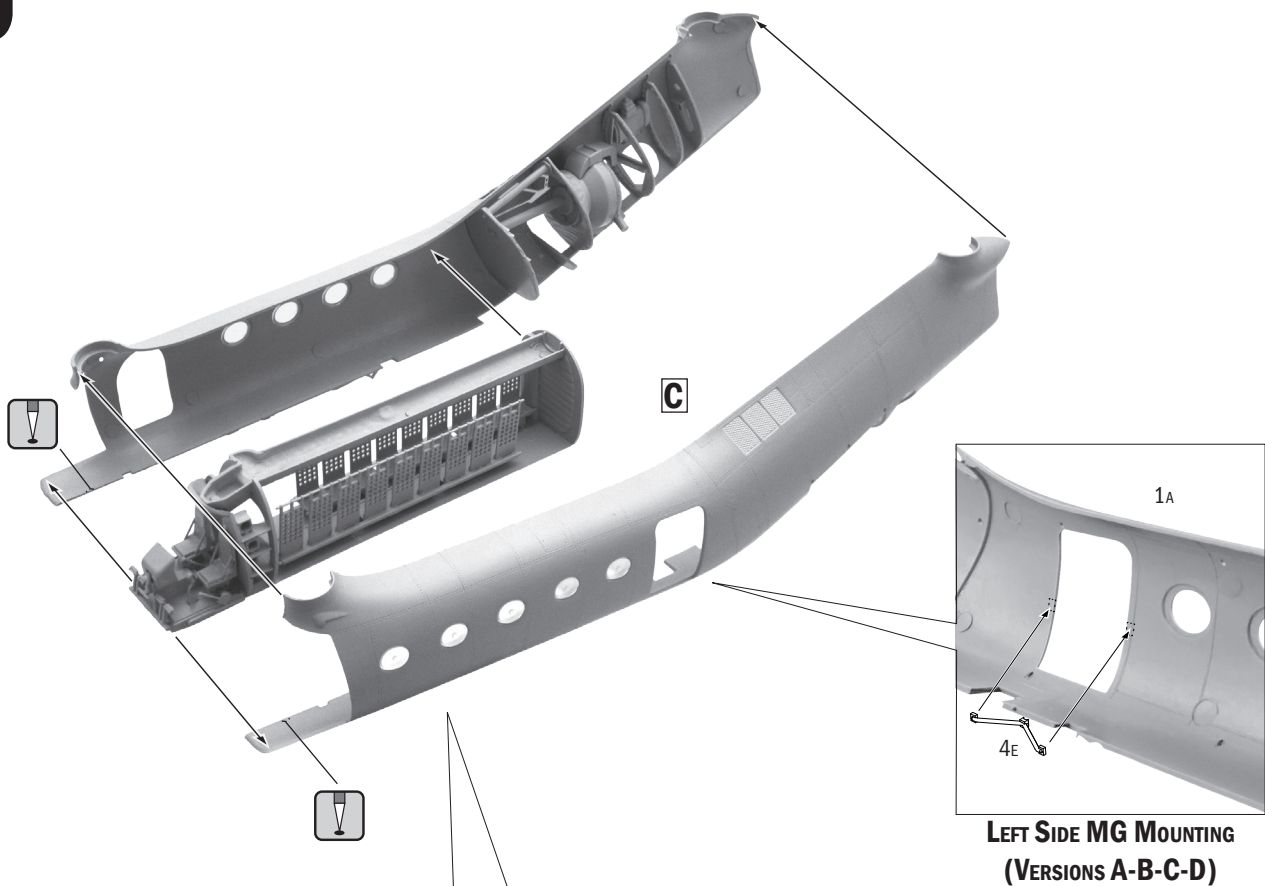

8

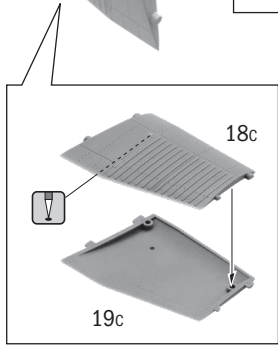
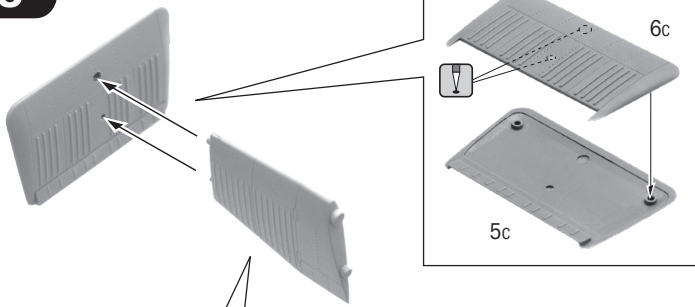

E

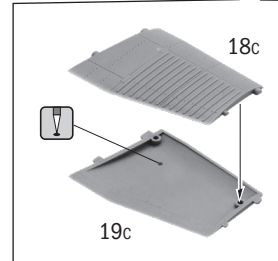
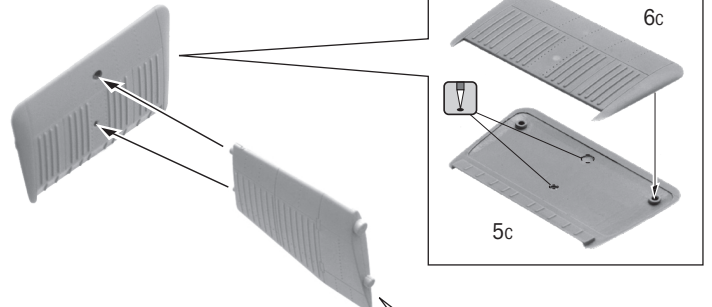

F

9

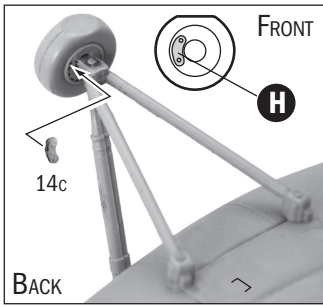

ALTERNATIVE OPENED

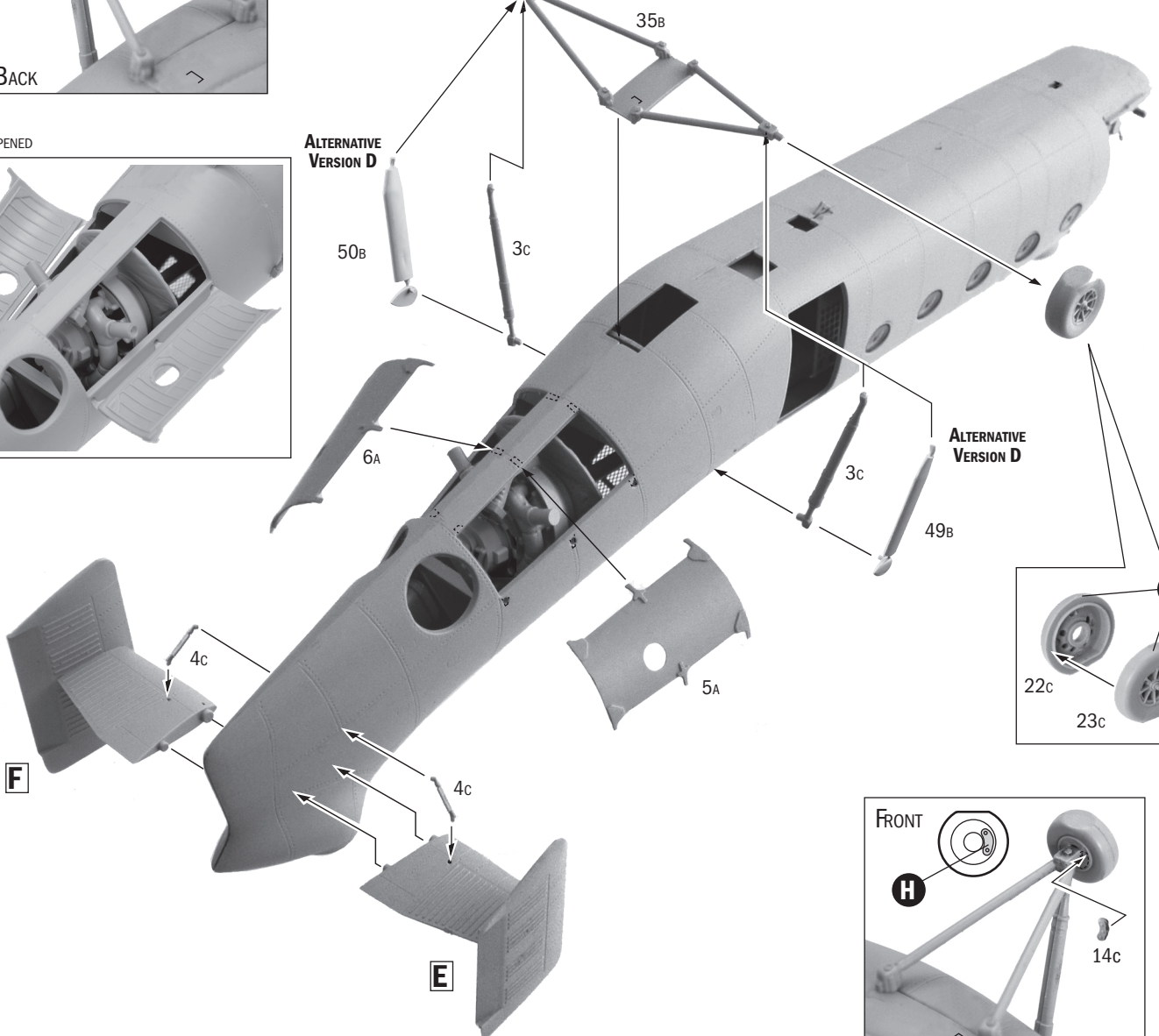
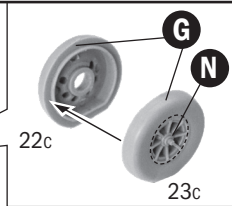
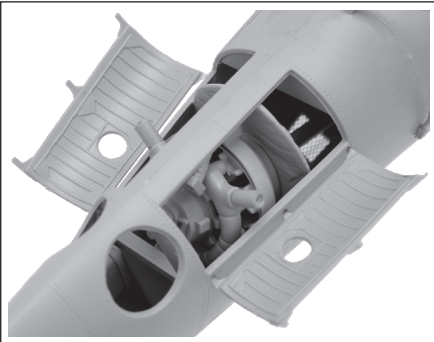

F

E

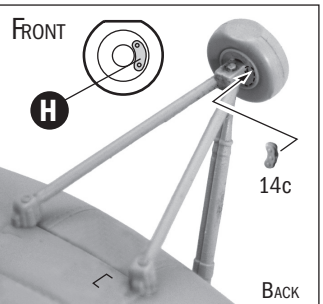

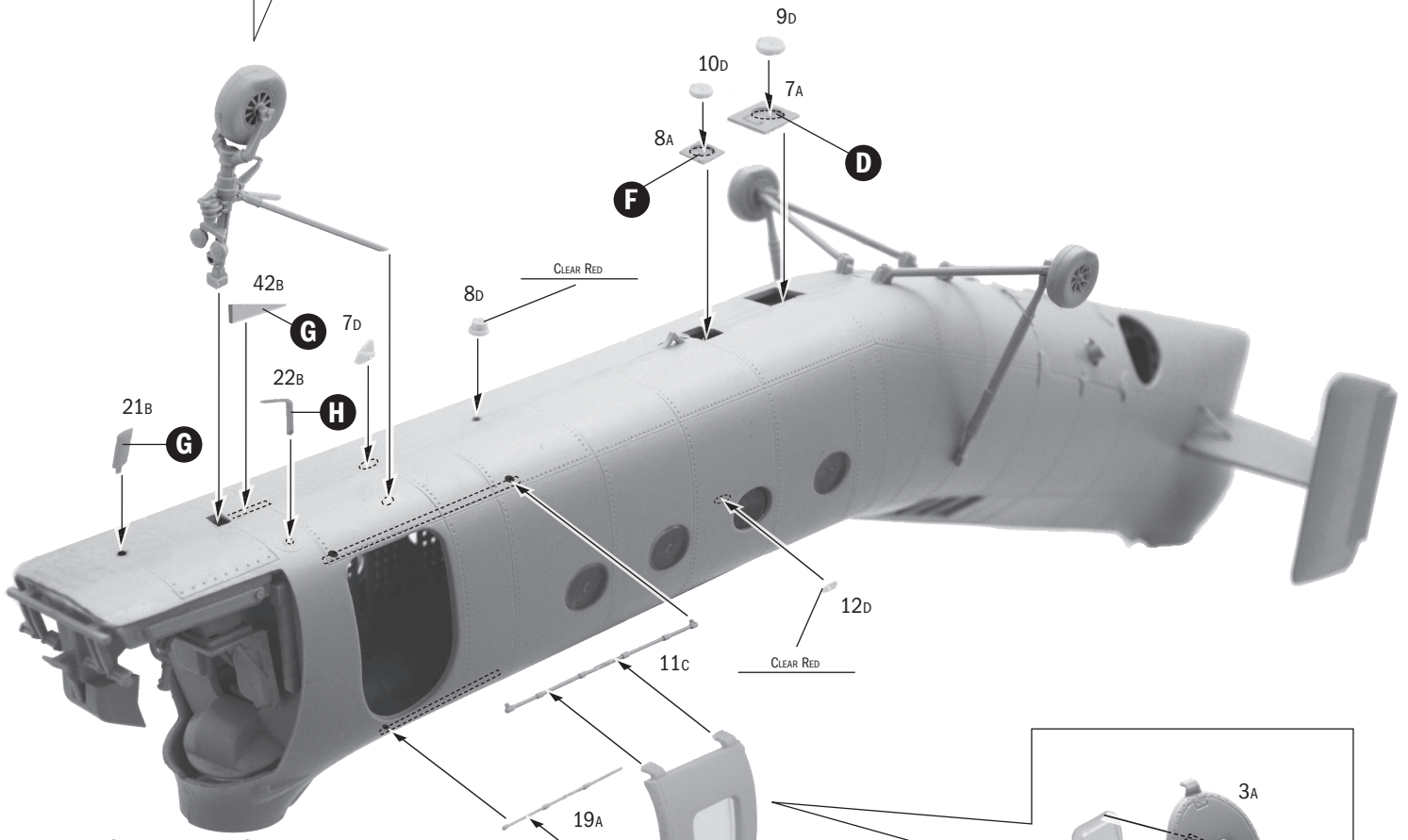
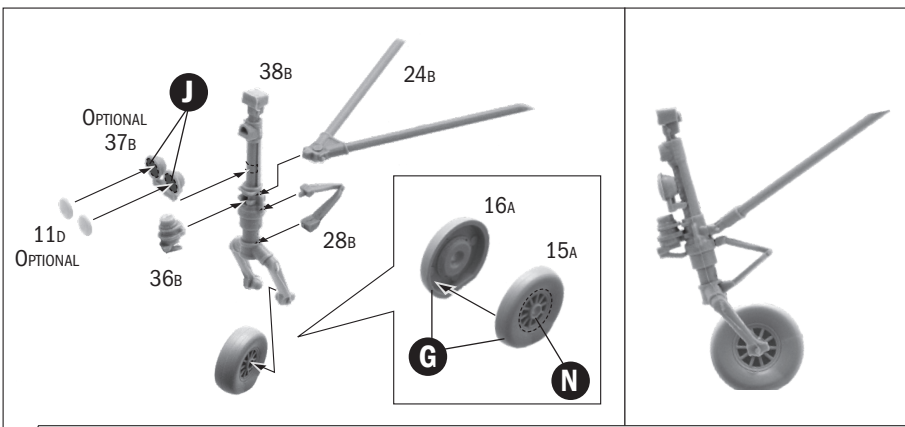

ALTERNATIVE OPENED (VERSIONS C-D-E)

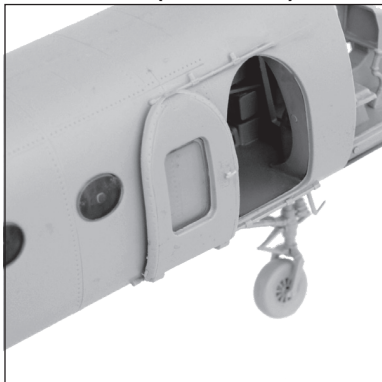

ONLY FOR VERSIONS C-D-E

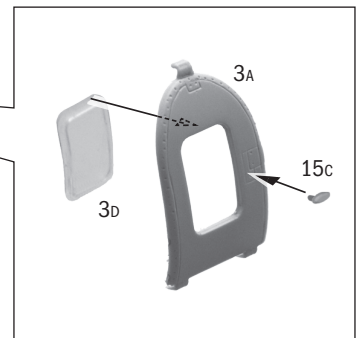

VERSIONS A-B

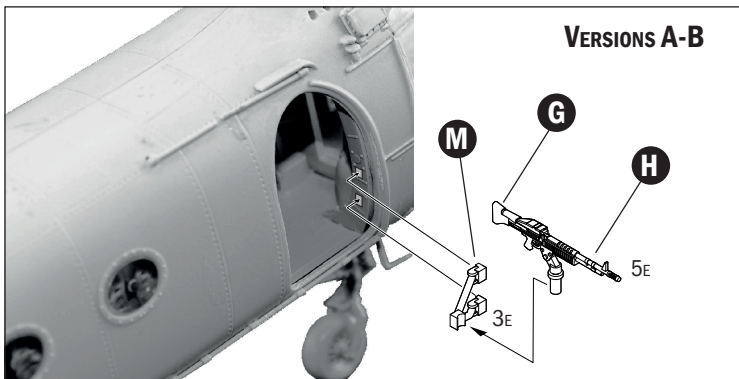

ONLY VERSIONS C-D-E

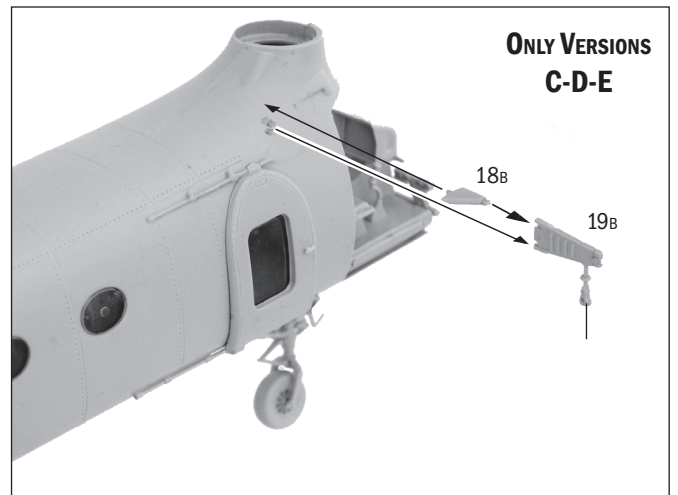

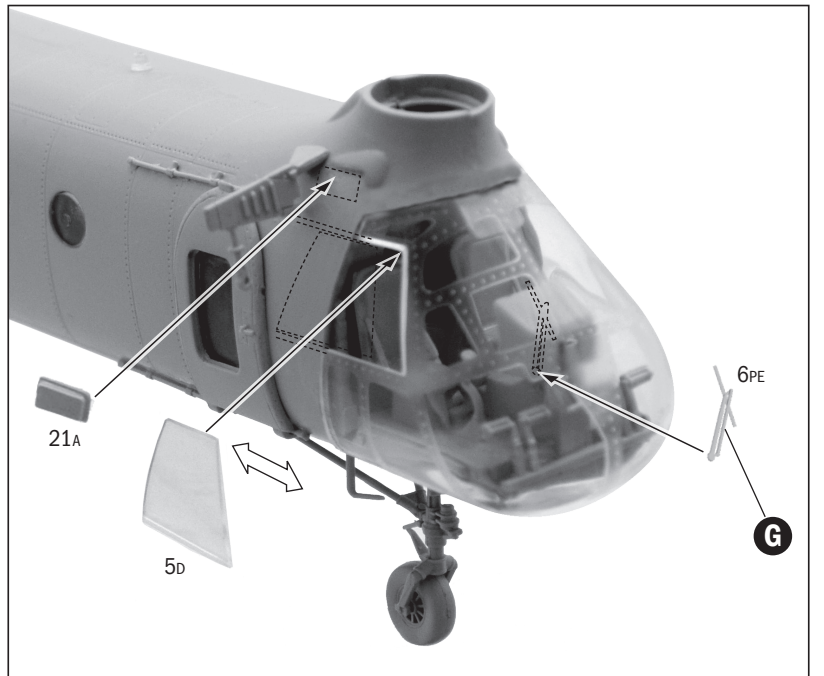
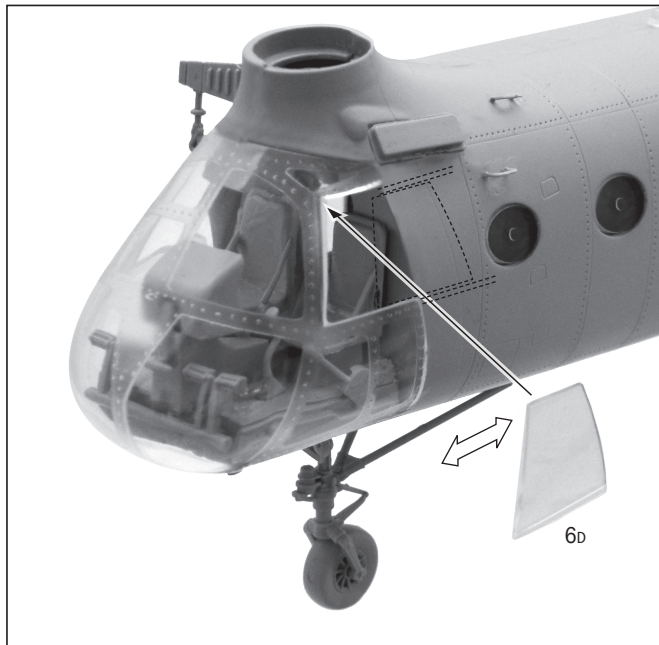
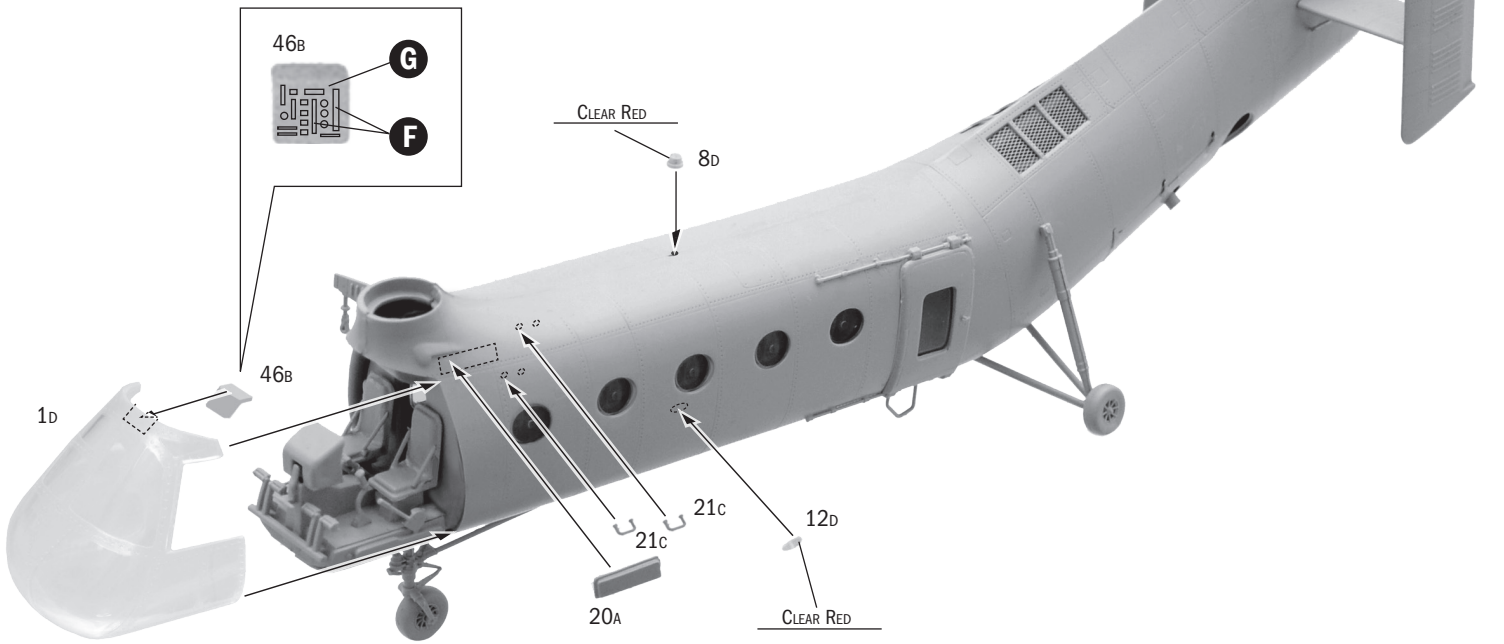
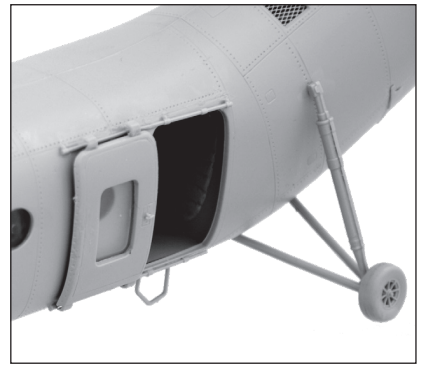
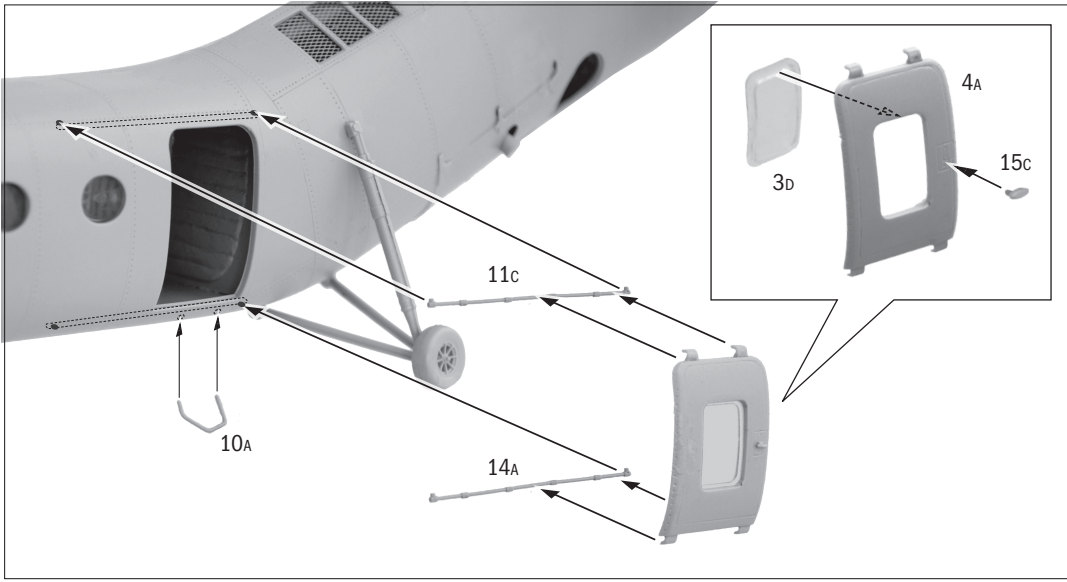

13 OPTIONAL

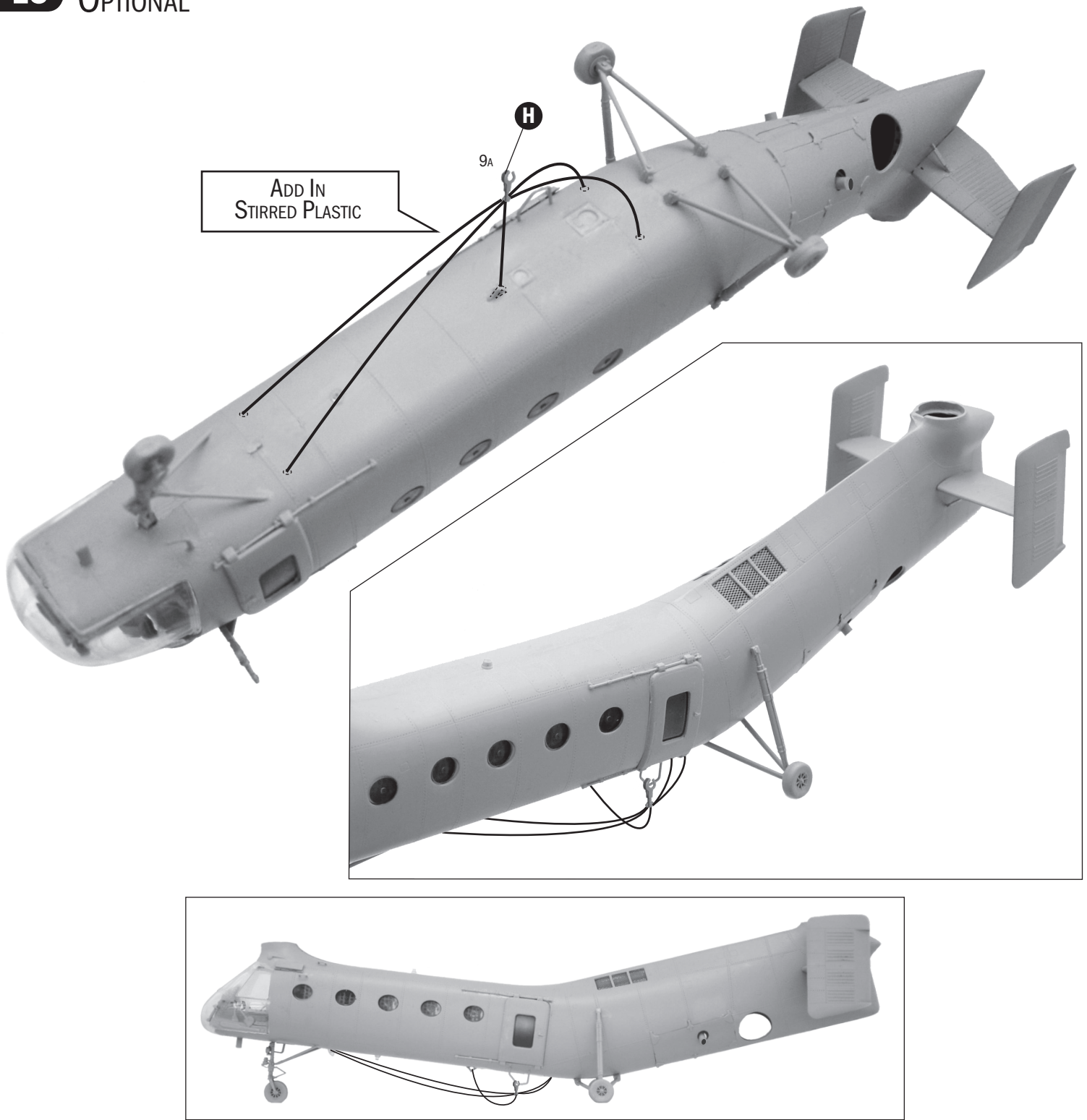

14

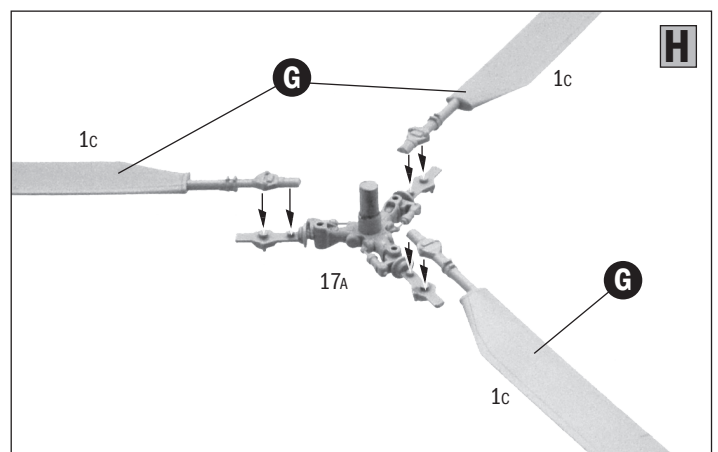
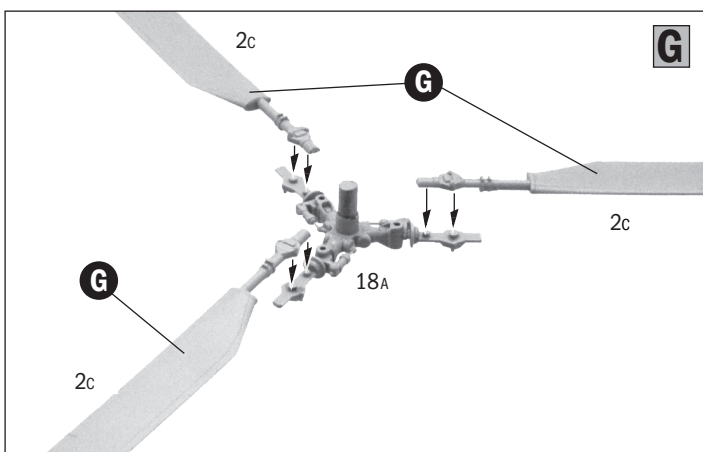

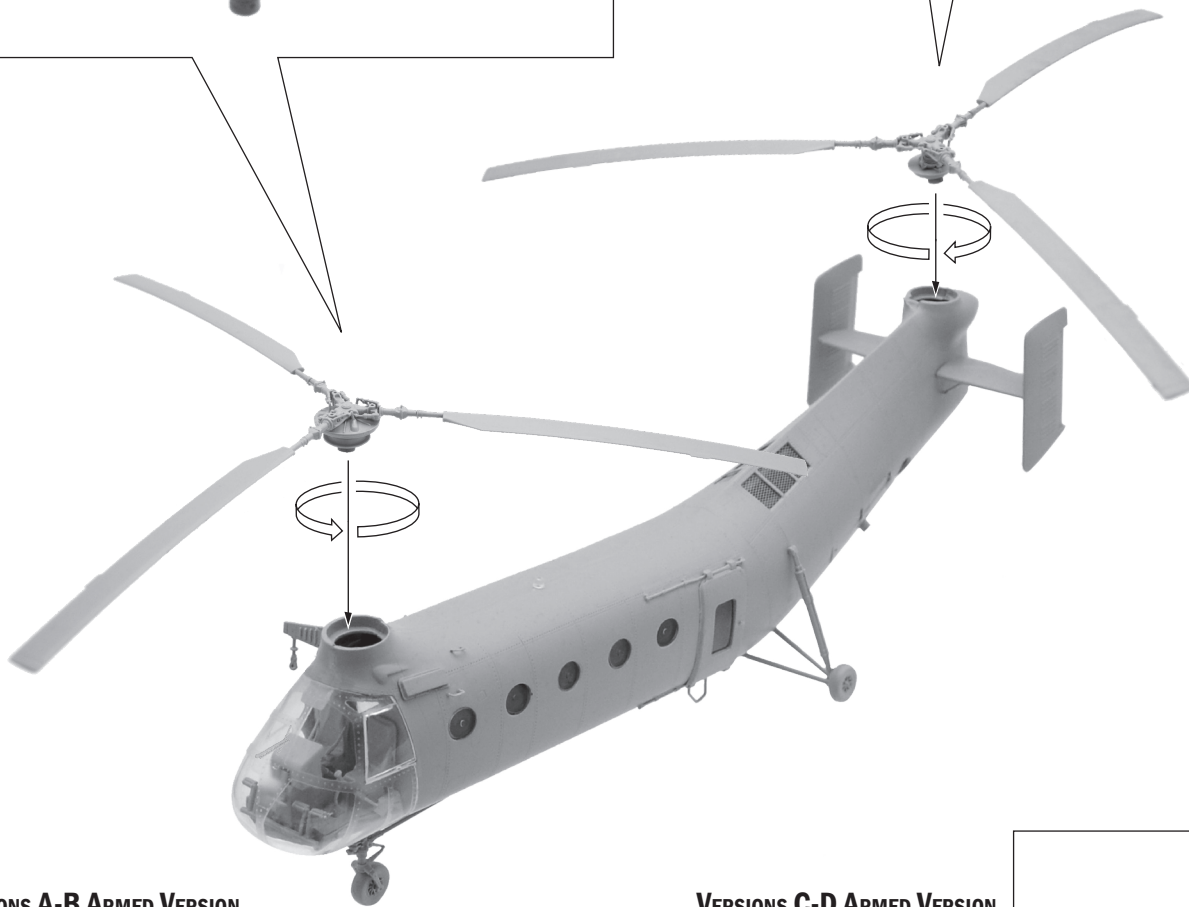
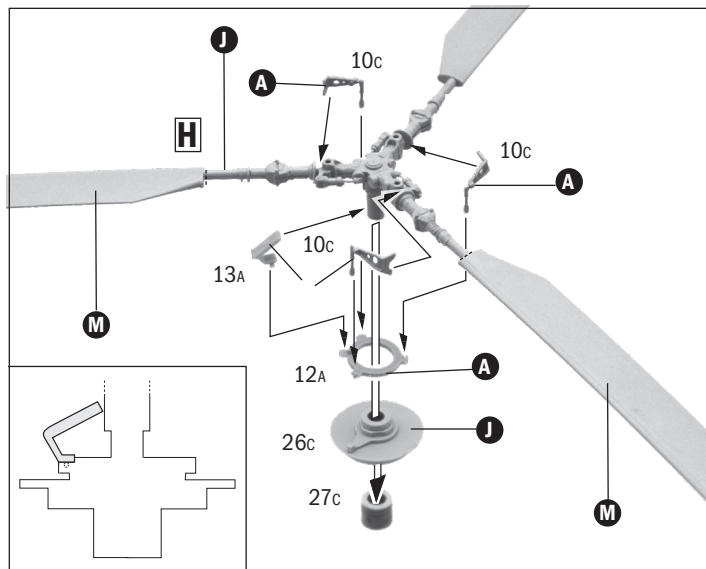
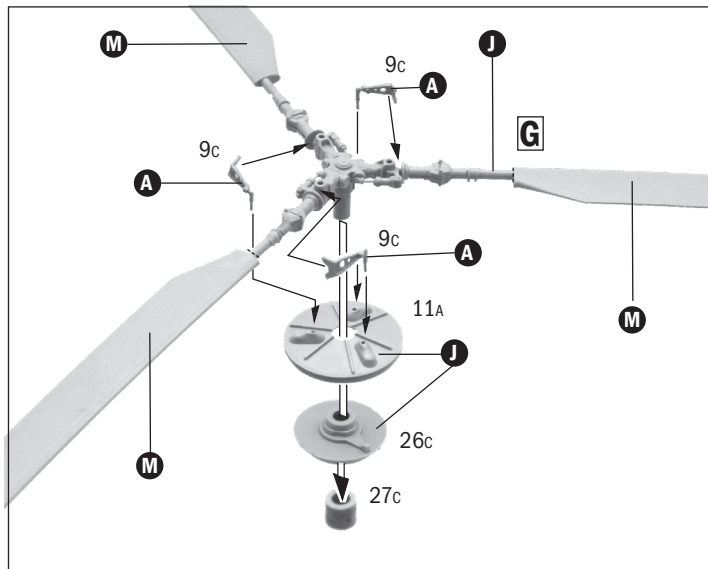

VERSIONS A-B ARMED VERSION

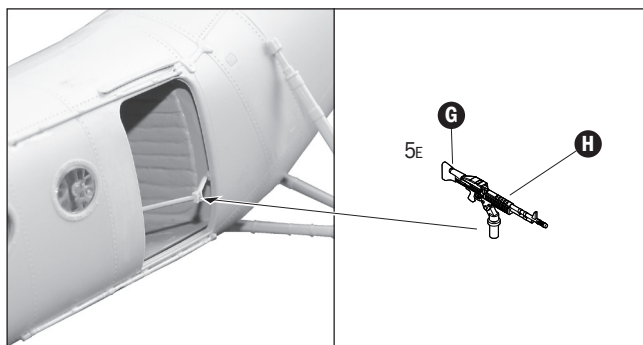

VERSIONS C-D ARMED VERSION

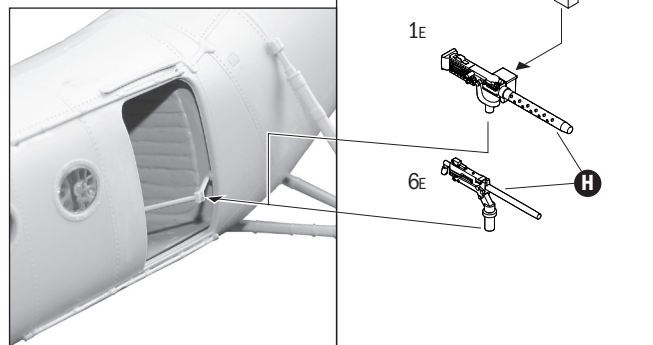

Istruzioni per l'applicazione delle decalcomanie. Ritagliare le decalcomanie occorrenti dal foglio, immergerle in un bicchiere di acqua pulita per circa 20", metterle in posizione sul modello e farle scivolare dalla carta: per una migliore aderenza comprimerle con una pezzuola pulita.

Direction for applying the decals: cut the required decals out of the sheet; dip the into a glass of clean water for about 20"; position the decals on the kit, letting them slide from the paper. For a better adesion, press them by means of a clean rag.

Påsättning av decaler: Klipp ut den decal som skall användas och doppa den i ett glas vatten under en 20". Sätt decalen på plats på modellen och låt den sakta glida av pappret. För att den skall sitta ordentligt, tryck till med en torr dik.

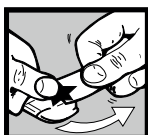

Anweisungen für Abziehbilder-Anbringung: Die benötigten Abziehbilder vom Blatt abscheiden, in ein Glas reines Wasser für etwa 20" eintauchen, auf das Modell legen und dann vom Papierbogen abnehmen. Um eine bessere Haftung zu erzielen, die Abziehbilder mit einem reinen Tuch andrücken.

Instruction pour l'application des décalcomanies. Couper les décalcomanies choisies et les plonger environ 20" dans un peu d'eau propre. Les placer sur le modèle en les faisant glisser de leur feuille et presser avec un morceau de chiffon pour éliminer les bulles d'air.

Instrucciones Para la aplicación de las calcomanías: cortar las requeridas, sumergirlas en un recipiente de agua limpia durante 20", colocar las calcomanías sobre el modelo, haciéndolas deslizar sobre el papel. Para una mejor adherencia, presionarlas con un trapio limpio.

Transfers: knip het benodigde deel uit, dempel et ca. 20" onder water, oudt het transfer tegen het model en schuif het vanaf het papier op zijn plaats. Met een schoon doekje aandrukken.

デカール使用法 台紙から、それぞれのマークを切り取ります。ぬるま湯に20秒くらいつけて、引き上げます。マークをすべらすようにして台紙からとり、指定の位置にはってください。やわらかな布でマーク上を押して気泡を取ってください。マーク面には、かわくまで手をふれないでください。

Указания по применению декалей: Отрежьте нужную вам часть декали от общего листа, поместите ее на 20" минуты в чистую воду, затем, выбрав необходимое место на модели, переведите туда изображение, сдвинув его с бумажной основы. Для лучшего прилипания промакните декаль чистой тряпочкой.

VERSION A

CH-21C "SHAWNEE", U.S. ARMY, 93RD TRANSPORTATION COMPANY, AP LOI AN, SOUTH VIETNAM, 1963

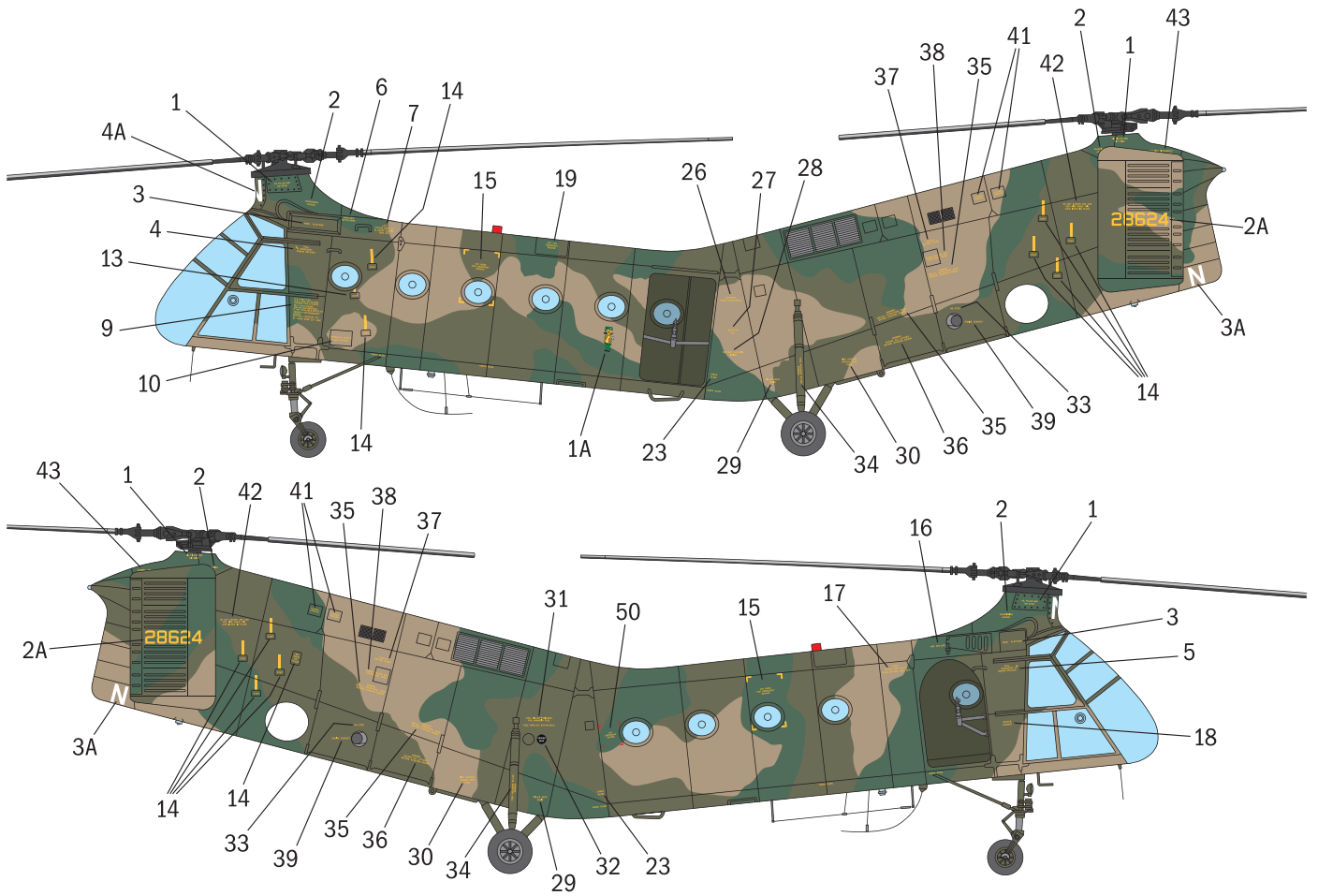

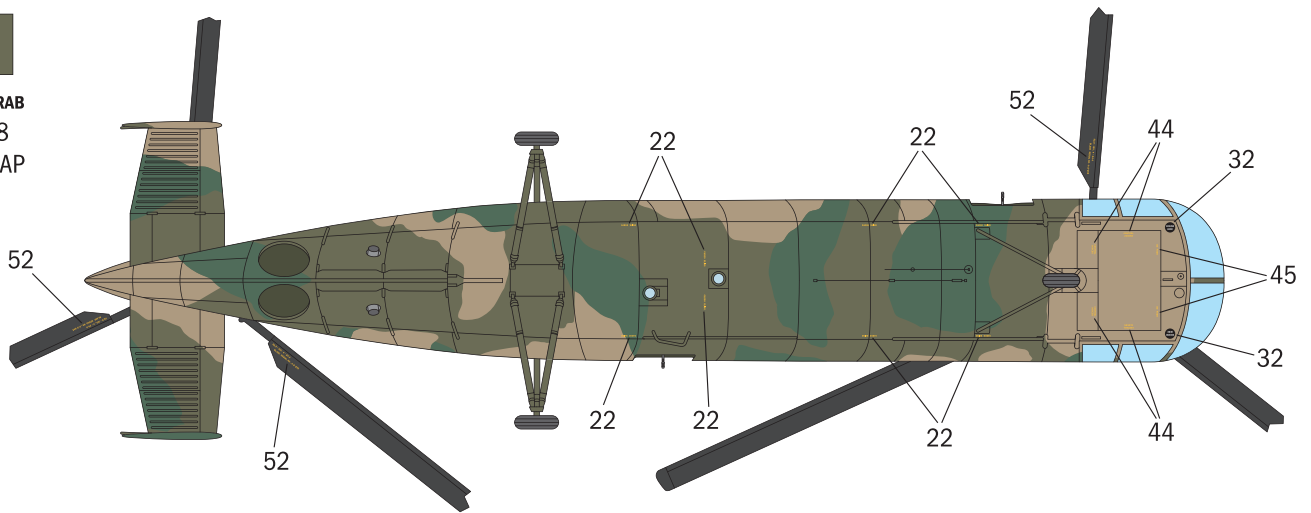

FLAT OLIVE DRAB
 F.S. 34088
 ITALERI 4842AP



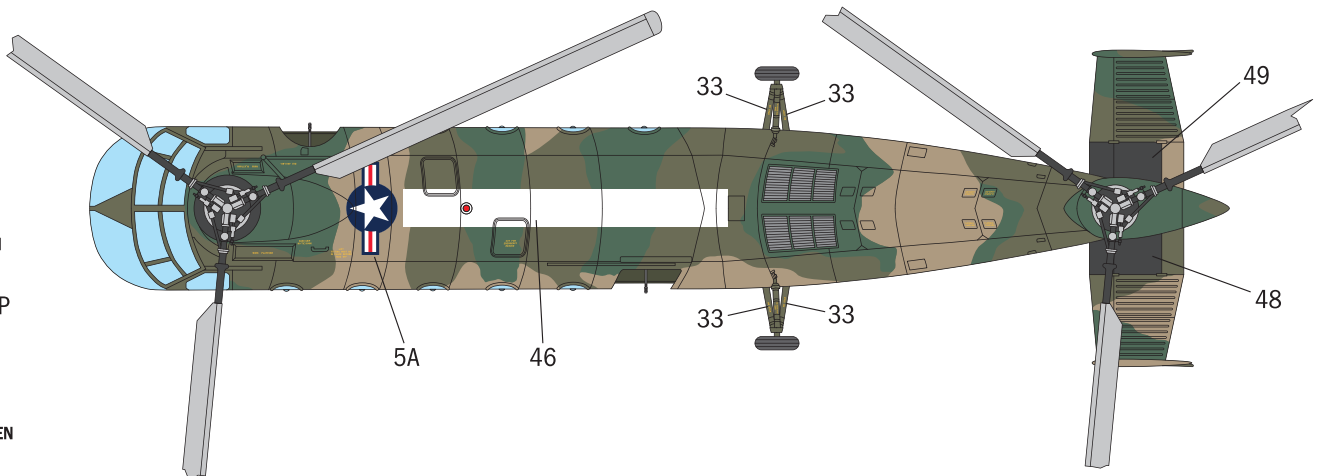

FLAT DARK TAN
 F.S. 30219
 ITALERI 4709AP

FLAT DARK GREEN
 F.S. 34092
 ITALERI 4729AP



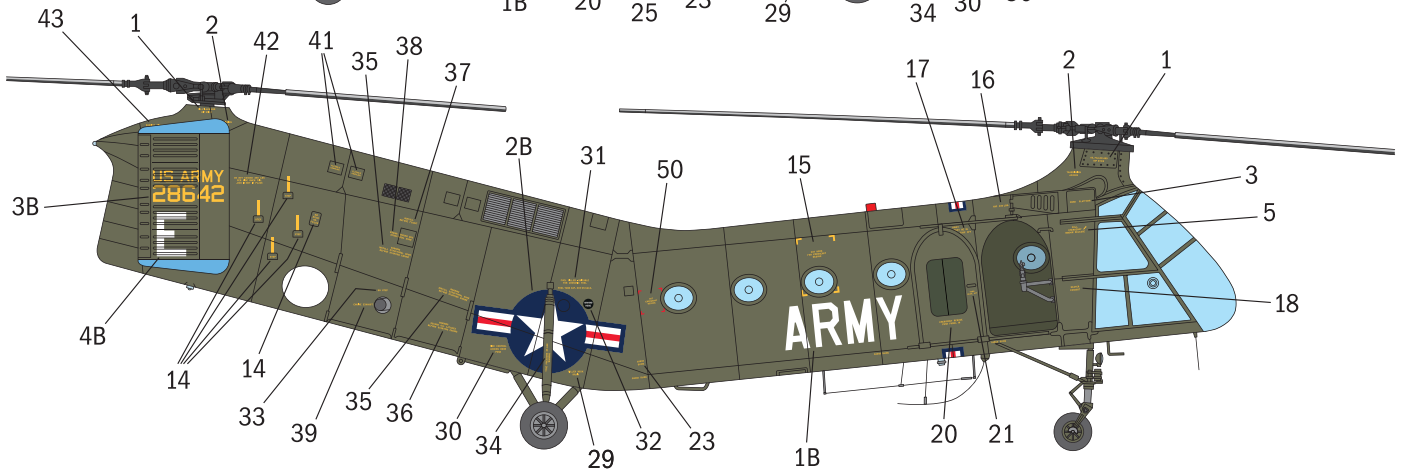
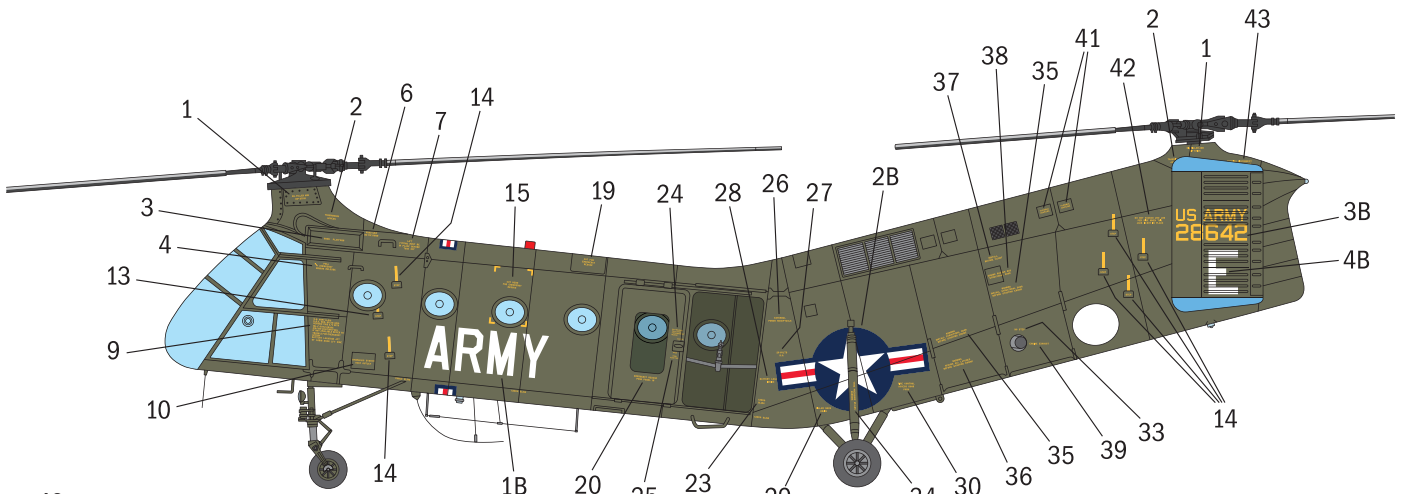

VERSION B

CH-21C "SHAWNEE", U.S. ARMY, 93RD TRANSPORTATION COMPANY, DA NANG, SOUTH VIETNAM, 1963

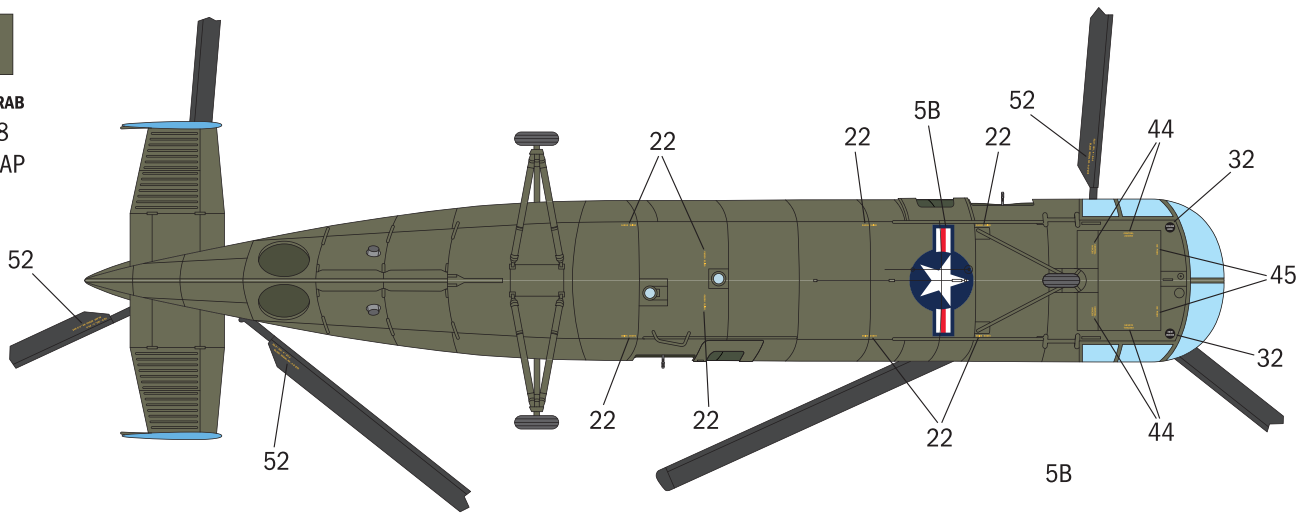

FLAT OLIVE DRAB
 F.S. 34088
 ITALERI 4842AP



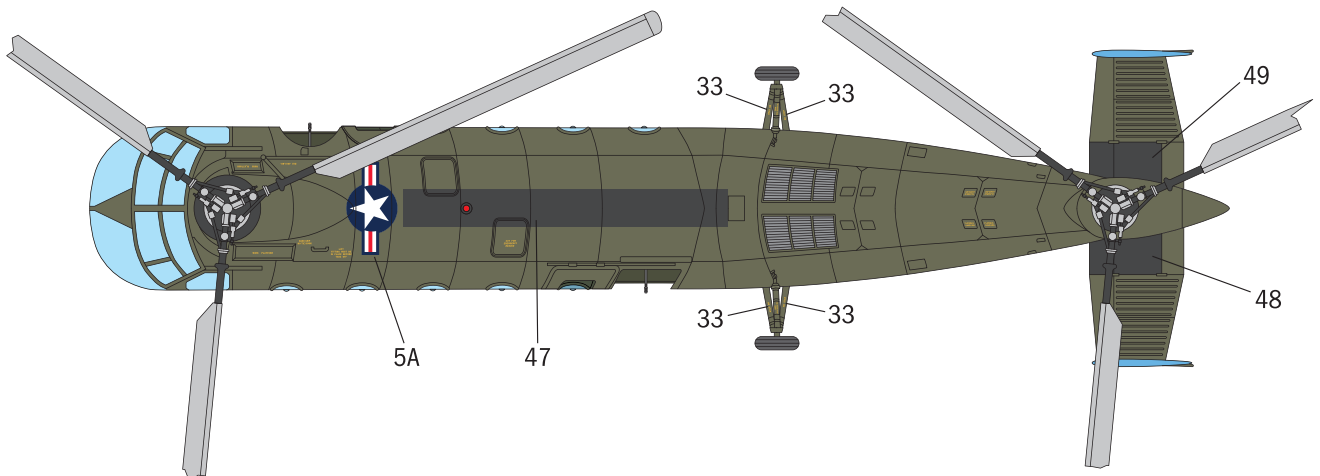

BLUE
 F.S. 35250

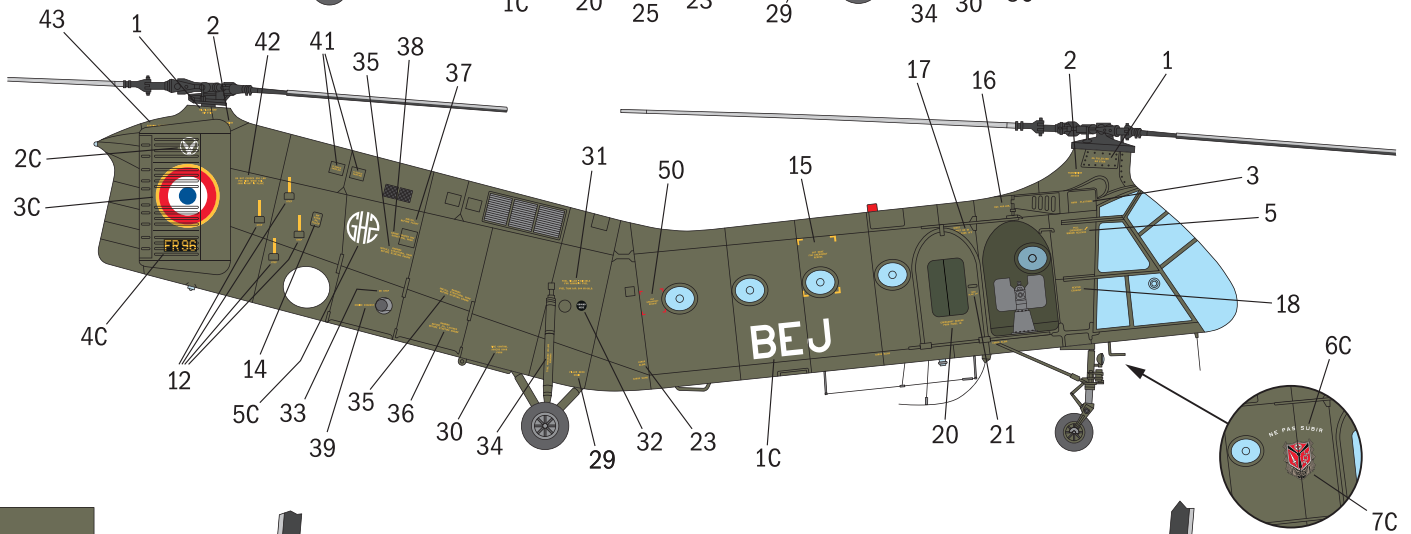
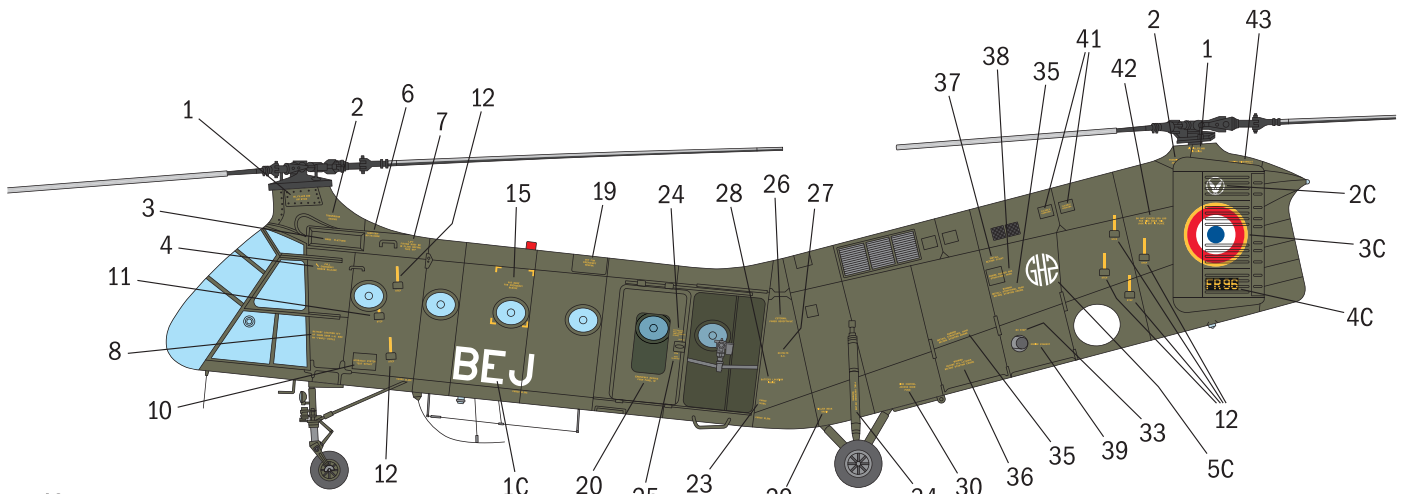

VERSION C

H-21C "FLYING BANANA", A.L.A.T. MUSEUM, DAX AB, FRANCE



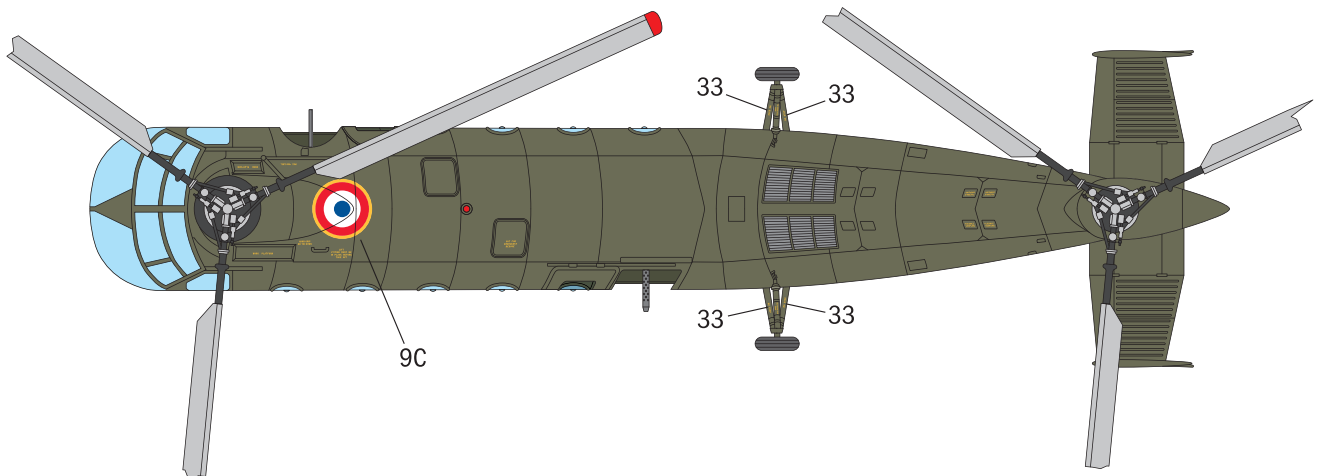
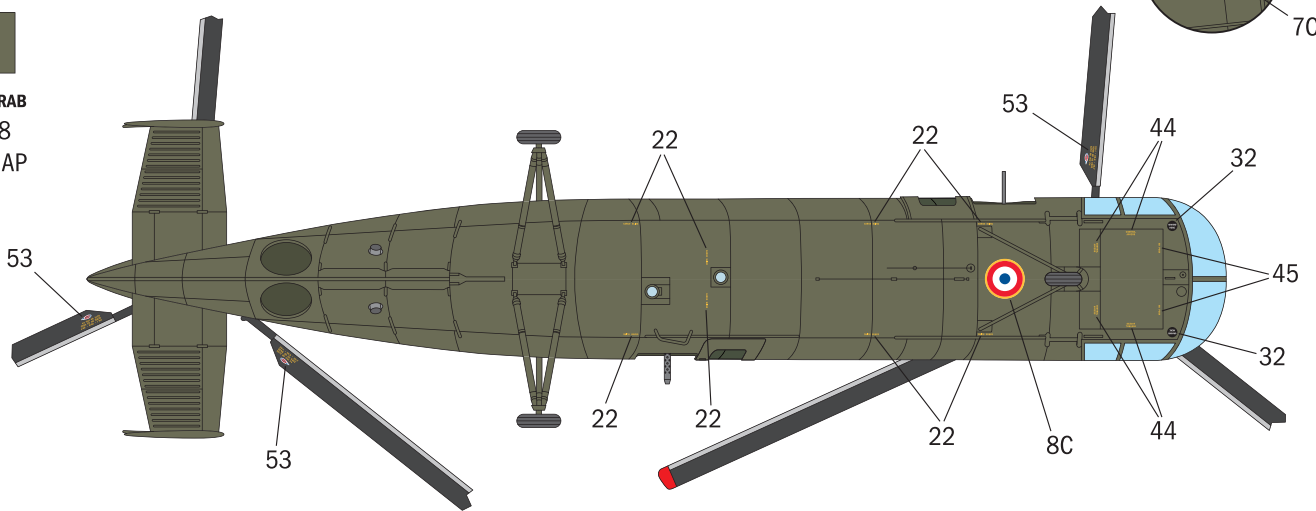

FLAT OLIVE DRAB
 F.S. 34088
 ITALERI 4842AP

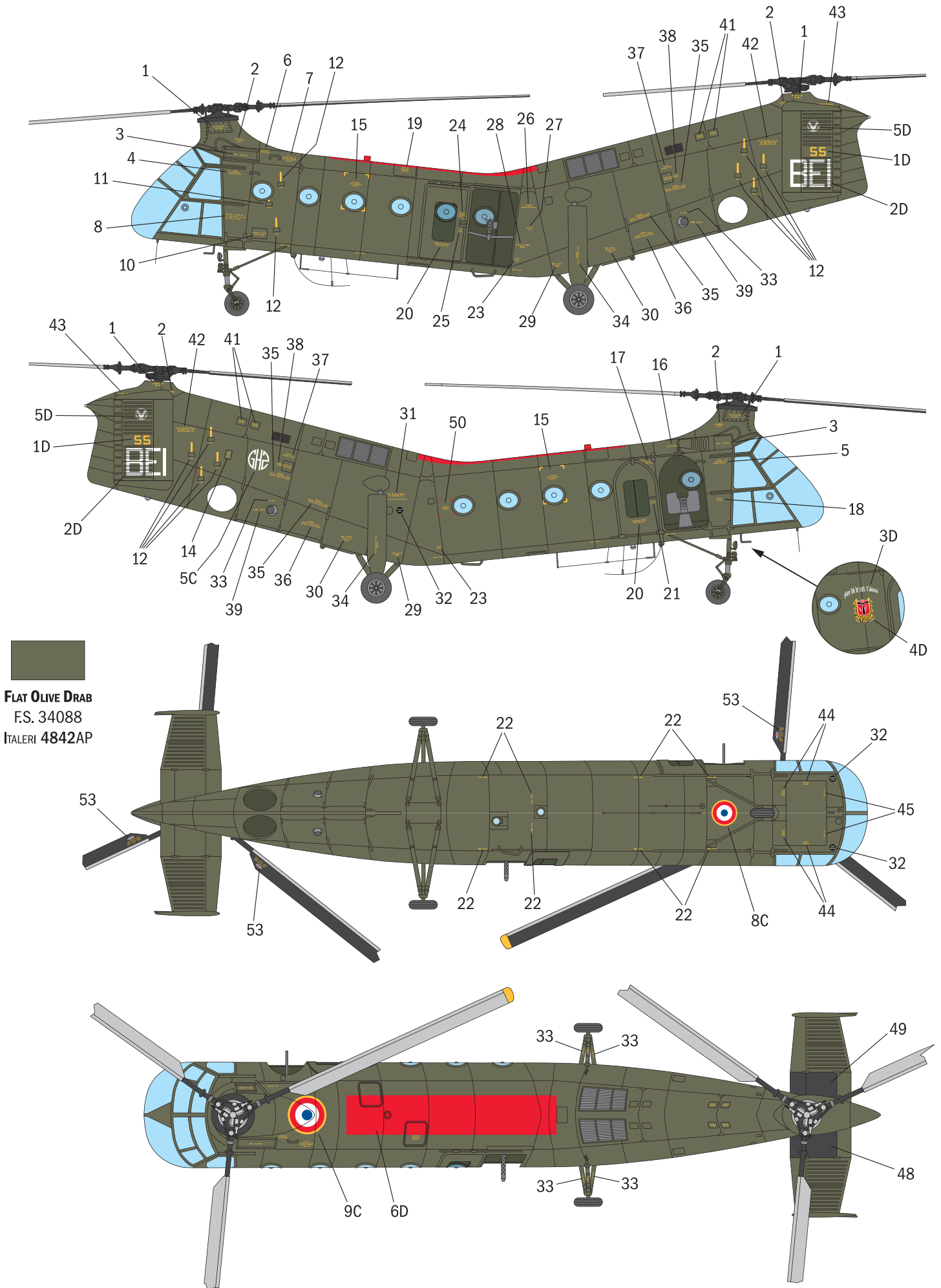

VERSION D

H-21C "FLYING BANANA", AVIATION LEGERE ARMÉE DE TERRE, GH2, SETIF, ALGERIA, 1958

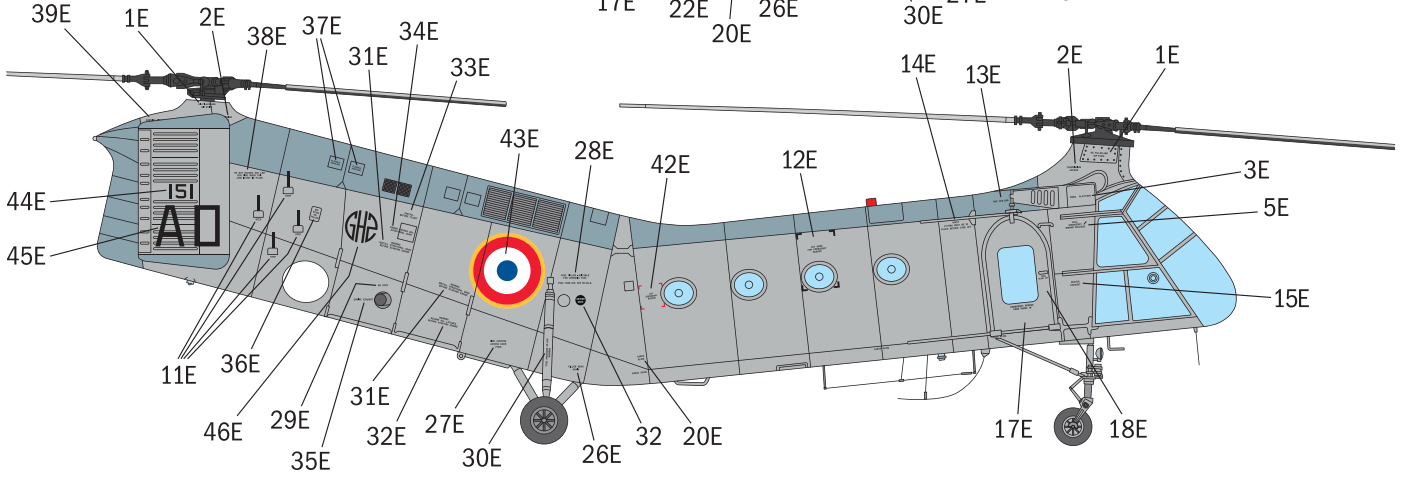
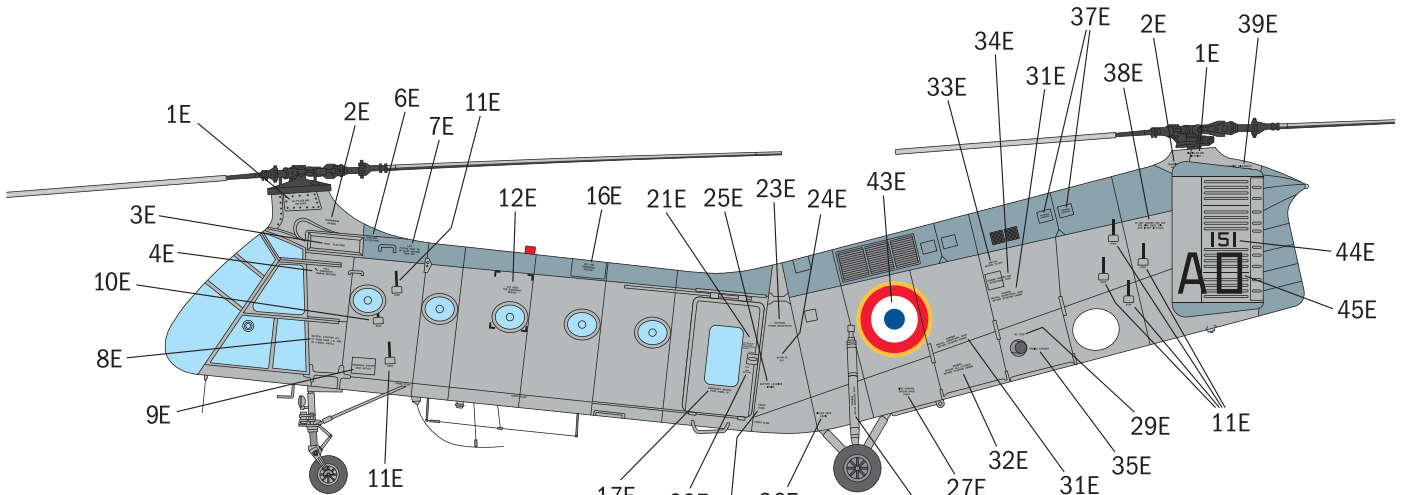



MG SILVER
 F.S. 17178
 ITALERI 4678AP

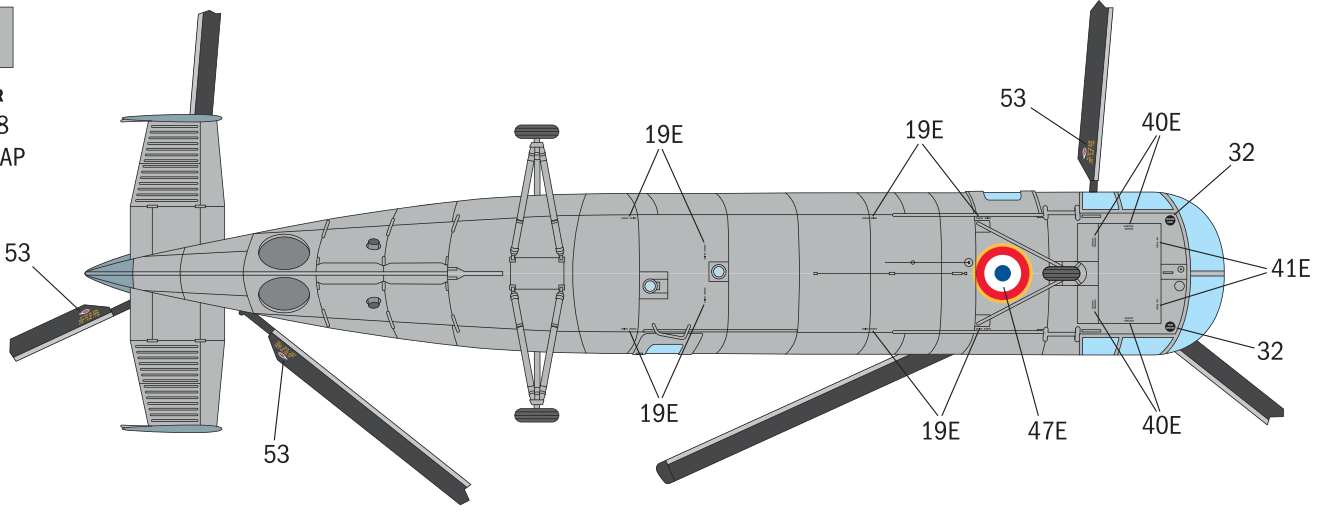

MF ALUMINIUM
 F.S. 37178
 ITALERI 4677AP

