

Hurricane Mk.I Trop

EN

The Hawker Hurricane has been the most widely used fighter by the British Royal Air Force at the beginning of World War II. The Hurricane was powered by a Rolls-Royce Merlin 12-cylinders, liquid-cooled, with more than 1,000 HP. The eight 7.7 mm Browning machine guns, which equipped it, guaranteed a good firepower. Although it was slower and more antiquated, for aerodynamic design, then the famous "colleague" with whom it shared the operational engagement during the Battle of Britain, however, was more robust, cheaper and easier to maintain and repair. On June 1940 the first Hurricane Mk I "Tropical" version, characterized by the adoption of the Vokes air filter, appeared. Several Hurricanes has been deployed in Malta and in North Africa.

FR

Le Hawker Hurricane fut le chasseur le plus utilisé par la Royal Air Force de l'armée britannique au début de la Deuxième Guerre mondiale. L'Hurricane était actionné par un moteur Rolls-Royce Merlin 12 cylindres en ligne, refroidi à l'eau, de plus de 1 000 HP. Les 8 mitrailleuses Browning de 7,7 mm dont il était équipé garantissaient également une bonne puissance de feu. Bien qu'il était plus lent et obsolète, de par sa conception aérodynamique, que le célèbre « collègue » Supermarine Spitfire avec lequel il a partagé l'engagement opérationnel durant la Bataille d'Angleterre, il était tout de même plus robuste, économique et facile à entretenir et à réparer. Il était également plus facile à piloter et la formation des pilotes était plus rapide. Les premières versions tropicalisées de l'Hurricane Mk I caractérisées par l'adoption du filtre Vokes, apparurent en juin 1940. De nombreux Hurricane furent employés à Malte et en Afrique du Nord.

IT

L'Hawker Hurricane è stato il caccia più diffuso ed utilizzato dalla Royal Air Force britannica all'inizio della Seconda Guerra Mondiale. L'Hurricane era mosso da un motore Rolls-Royce Merlin 12 cilindri in linea, raffreddato a liquido, di oltre 1.000 HP. Le 8 mitragliatrici Browning da 7,7 mm con cui era equipaggiato garantivano inoltre una buona potenza di fuoco. Sebbene fosse più lento ed antiquato, per concezione aerodinamica, del celebre "collega" Supermarine Spitfire con cui ha condiviso l'impegno operativo durante la Battaglia d'Inghilterra, era comunque più robusto, economico e di facile manutenzione e riparazione. Era inoltre più facile da pilotare e l'addestramento dei piloti risultava più rapido. Nel giugno del 1940 comparvero le prime versioni tropicalizzate dell'Hurricane Mk I caratterizzate dall'adozione del filtro Vokes. Numerosi Hurricane vennero impiegati a Malta e nel Nord Africa.

ES

El Hawker Hurricane fue el caza más difundido y utilizado por la Royal Air Force británica a principios de la Segunda Guerra Mundial. El Hurricane era propulsado por un motor Rolls-Royce Merlin de 12 cilindros en línea, enfriado con líquido, de más de 1.000 HP. Las 8 ametralladoras Browning de 7,7 mm con las que estaba equipado garantizaban, además, una buena potencia de fuego. Aunque era más lento y anticuado, por concepción aerodinámica, que el famoso "colega" Supermarine Spitfire con el que compartió el trabajo operativo durante la Batalla de Inglaterra, era más resistente, económico y de fácil mantenimiento y reparación. Asimismo, era más fácil de pilotar, por lo que la formación de los pilotos era más rápida. En junio de 1940 aparecieron las primeras versiones tropicalizadas del Hurricane Mk I caracterizadas por la adopción del filtro Vokes. En Malta y el Norte de África se utilizaron numerosos Hurricane.

DE

Der Hawker Hurricane war zu Beginn des Zweiten Weltkriegs das am weitesten verbreitete Jagdflugzeug der britischen Royal Air Force. Der Hurricane wurde von einem flüssigkeitsgekühlten und mehr als 1000 PS leistenden Rolls-Royce Merlin Motor mit 12 Zylindern angetrieben. Die 8 Browning-Maschinengewehre des Kalibers 7,7 mm, mit denen das Flugzeug bewaffnet war, gewährleisteten außerdem eine gute Feuerleistung. Obwohl der Hurricane im Vergleich zu seinem berühmten „Kollegen“ Supermarine Spitfire, mit dem zusammen er während der Schlacht um England eingesetzt wurde, wegen seiner aerodynamischen Konzeption langsamer und veralteter war, war er doch robuster, wirtschaftlicher und einfach zu handhaben in Bezug auf Wartung und Reparaturen. Ferner war er einfach zu fliegen, und die Schulung der Piloten ging schneller vor sich. Im Juni 1940 erschienen die ersten für die Tropen ausgestatteten Versionen des Hurricane Mk I, deren Merkmal die Anwendung des Filters Vokes war. Zahlreiche Hurricanes wurden in Malta und Nordafrika eingesetzt.

RU

«Хаукер Харрикейн» (Hawker Hurricane) был самым распространённым истребителем британских ВВС во время Второй мировой войны. «Харрикейн» приводился в движение 12-цилиндровым линейным двигателем с водным охлаждением Ролл-Ройс Merlin мощностью 1000 л.с. Оборудованный восемью 7,7-мм пулемётами Browning, он гарантировал также достаточную мощь огневого оружия. И хотя этот истребитель был более антикварным и медленным по скорости, чем его знаменитый "товарищ" в битве за Британию «Супермарин Спитфайр» (Supermarine Spitfire), он был более прочным, экономичным и простым в обслуживании и ремонте. Кроме этого, обучение пилотов было достаточно быстрым, благодаря лёгкости его пилотирования. В июне 1940 года появились первые тропические версии истребителя Hurricane Mk I, характеризующиеся применением фильтра Vokes. Большое количество истребителей «Харрикейн» использовалось на Мальте и в Северной Африке.



- EN** **WARNING:** Model for adult collector age 14 and over
IT **ATTENZIONE:** Modello per collezionisti adulti di età superiore ai 14 anni
FR **ATTENTION:** Modèle pour modélistes de 14 ans et plus.
DE **ACHTUNG:** Modellbausätze Für Modellbauer über 14 Jahre.
NL **WAARSCHWING:** Geschikt voor 14 jaar en ouder.
ES **ATENCION:** Modelo para modelistas mayores de 14 años.

EN ATTENTION - Useful advice!

Study the instructions carefully prior to assembly. Remove parts from frame with a sharp knife or a pair of scissor and trim away excess plastic. Do not pull of parts. Assemble the parts in numerical sequence. Use plastic cement ONLY and use cement sparingly to avoid damaging the model. Black arrows indicate parts to be glued together. White arrows indicate on which frame the parts must be assembled WITHOUT using cement. These letters (A - B - C...) indicate on which frame the parts will be found. Paint small parts before detaching them from frame. Remove paint where parts are to be cemented. Crossed out parts must not be used.

IT ATTENZIONE - Consigli utili!

Prima di iniziare il montaggio studiare attentamente il disegno. Staccare con molta cura i pezzi dalle stampate, usando un taglia-balsa oppure un paio di forbici e togliere con una piccola lima o con carta vetro fine eventuali sbavature. Mai staccare i pezzi con le mani. Montarli seguendo l'ordine delle numerazione delle tavole. Eliminare dalla stampata il numero del pezzo appena montato facendogli sopra una croce. Le frecce nere indicano i pezzi da incollare; le frecce bianche indicano i pezzi da montare senza colla. Usare solo colla per polistirolo. Le lettere (A - B - C...) ai lati dei numeri indicano la stampata ove si trova il pezzo da montare. I pezzi sbarrati da una croce non sono da utilizzare.

DE ACHTUNG - Ein nützlicher Rat!

Vor der Montage die Zeichnung aufmerksam studieren. Die einzelnen Montageteile mit einem Messer oder einer Schere vom Spritzling sorgfältig entfernen. Eventuelle Grate werden mit einer Klinge oder feinem Schmirgelpapier beseitigt. Keinesfalls die Montageteile mit den Händen entfernen. Bei der Montage der Tafelnummerierung folgen. Pfeile zeigen die zu klebenden Teile während die weissen Pfeile die ohne Leim zu montierenden Teile anzeigen. Bitte nur Plastikklebstoff verwenden. Die Buchstaben (A - B - C...) neben den Nummern zeigt auf welchem Spritzling der zu montierende Teil zu finden ist. Die mit einem Kreuz markierten Teile sind nicht zu verwenden.

FR ATTENTION - Conseils utiles!

Avant de commencer le montage, étudier attentivement le dessin. Détacher avec beaucoup de soin les morceaux des moules en usant un massicot ou bien un pair de ciseaux et couper avec une petite lame avec de papier de verre fin ébarbagés éventuels. Jamais détacher les morceaux avec les mains. Monter les en suivant l'ordre de la numération des tables. Eliminer de la moule le numéro de la pièce qui vient d'être montée, en le bifant avec une croix. Les flèches noires indiquent les pièces à coller, les flèches blanches indiquent les pièces à monter sans colle. Employer seulement de la colle pour polystyrol. Les lettres (A - B - C...) aux côtés des numéros indiquent la moule où se trouve la pièces à monter. Les pièces marquées par une croix ne sont pas à utiliser.

ES ATENCION - Consejos útiles!

Estudiar las instrucciones cuidadosamente antes de comenzar el montaje. Separar las piezas de las bandejas con un cuchillo afilado o un par de tijeras y retirar el exceso de plástico o rebada. No arrancar las piezas. Montar las piezas en orden numérico. Utilizar SOLAMENTE pegamento para plástico y en poca cantidad para evitar que se dane el modelo. Las flechas negras indican las piezas que se deben pegar juntas. Las flechas blancas indican las piezas que deben ensamblarse SIN usar pegamento. Las letras (A - B - C...) indican en que bandeja se encuentran las piezas. Pintar las piezas pequeñas antes de separarlas de la bandeja. Retirar la pintura de los lugares por donde se deban pegar las piezas.

RU ПРЕДУПРЕЖДЕНИЕ - чаевые!

ПЕРЕД ТЕМ, КАК ПРИСТУПИТЬ К СБОРКЕ, ВНИМАТЕЛЬНО ИЗУЧИТЬ ЧЕРТЕЖ. ОЧЕНЬ ОСТОРОЖНО ОТСОБИДИТЬ ПРОГРЕТНЫЕ ЭЛЕМЕНТЫ, ИСПОЛЬЗОВАТЬ ДЛЯ ЭТОГО КАНЦЕЛЯРСКИЙ НОЖ ИЛИ ПАРУ НОЖИЦ, СНИТЬ НЕРОВНОСТИ С ПОМОЩЬЮ ТОНОКО ЛЕЗВИЯ ИЛИ С ПОМОЩЬЮ АБРАЗИВНОЙ БРАШКИ. НЕ ОТСОБИДИТЬ ЭЛЕМЕНТЫ РУКАМИ. ВЫПОЛНИТЬ СБОРКУ СОГЛАСНО ПОРЯДКУ НУМЕРАЦИИ ТАБЛИЦ. УДАЛИТЬ ИЗ СПИСКА ТОЛЬКО ТО СБОРАННУЮ ДЕТАЛЬ, ПЕРЕЧЕРКНУВ ЕЕ. ЧЕРНЫЕ СТРЕЛКИ УКАЗЫВАЮТ ДЕТАЛИ ДЛЯ СЦЕПЛЕНИЯ, БЕЛЫЕ СТРЕЛКИ УКАЗЫВАЮТ ДЕТАЛИ, КОТОРЫЕ СОБИРАЮТСЯ БЕЗ КЛЕЯ. ИСПОЛЬЗОВАТЬ ТОЛЬКО КЛЕЙ ДЛЯ ПЕНОПЛАСТА. БУКВЫ (А - В - С...) НА ПРОНУМЕРОВАННЫХ СТОРОНАХ УКАЗЫВАЮТ ЛИСТ, ГДЕ НАХОДИТСЯ ДЕТАЛЬ, ПЕРЕЧЕРКНУТЫЕ ДЕТАЛИ НЕ ИСПОЛЬЗУЮТСЯ.

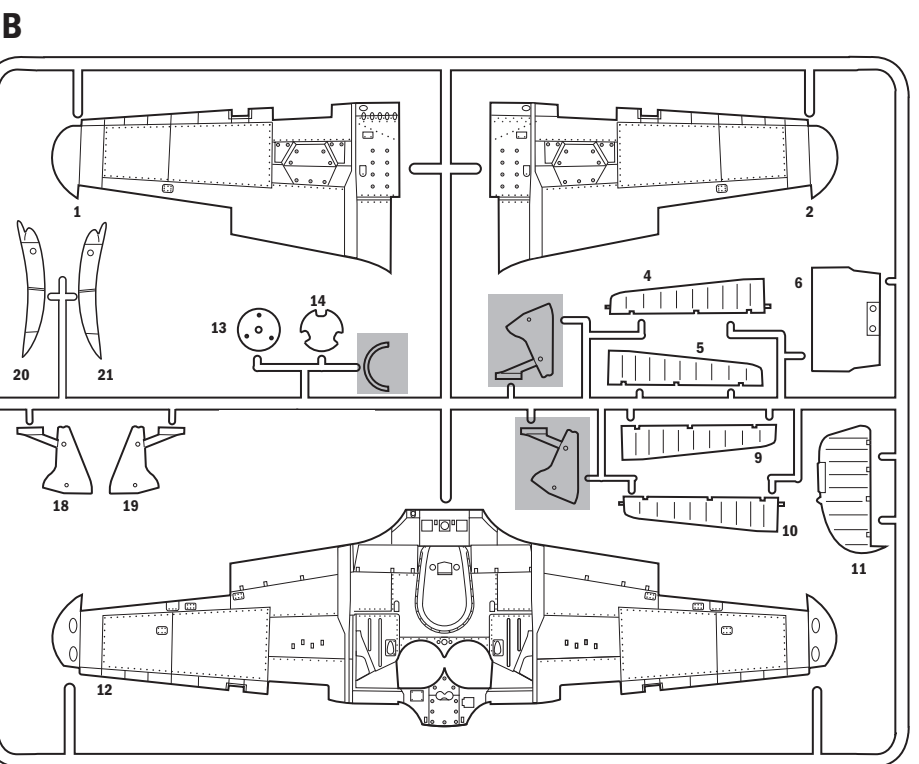
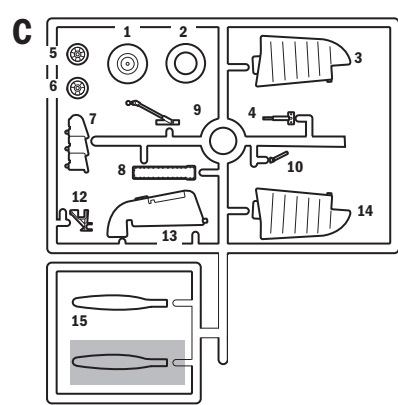
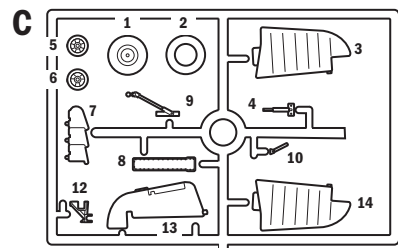
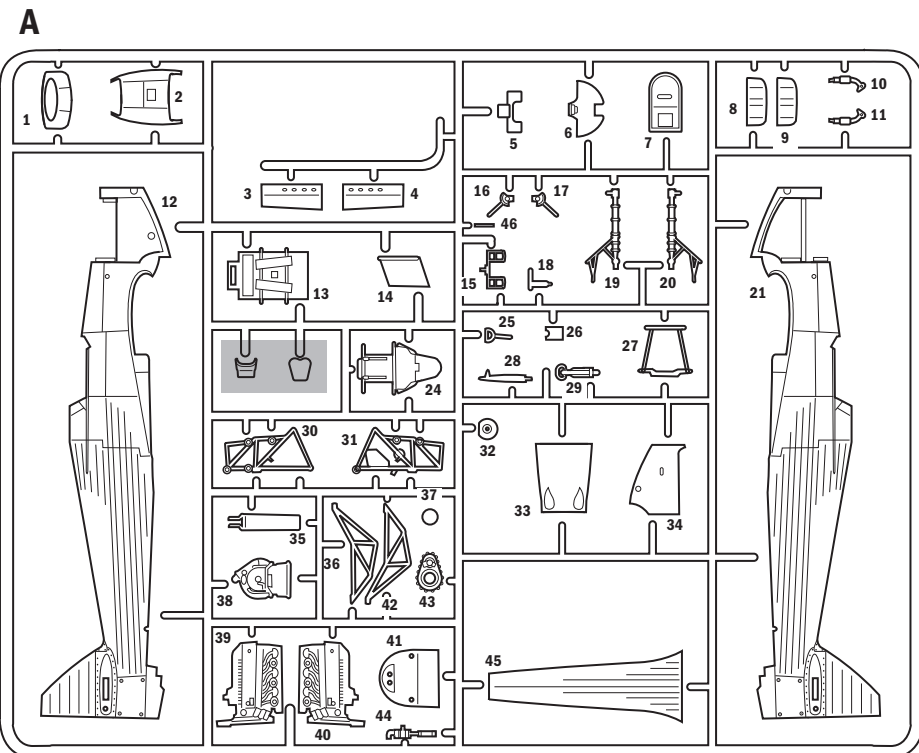

CUT
ENTFERNEN
RETIRER
SEPARARE

Parts not for use
Telle werden nicht verwendet
Parti da non utilizzare
Pièces à ne pas utiliser

Aprire i fori
Drill holes
Ouvrir les trous
Die Locher Ausbohren
Perforar los agujeros
Open gaten

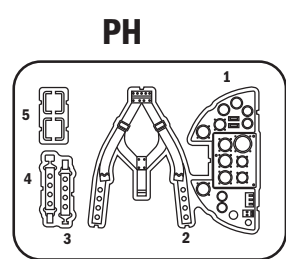
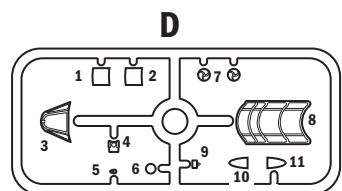

SUGGESTED COLORS

A

METAL GLOSS SILVER
F.S. 17178
ITALERI ACRYLPAINT - 4678AP

B

FLAT PALE GREEN
F.S. 34272
ITALERI ACRYLPAINT - 4739AP

C

FLAT BLACK
F.S. 37038
ITALERI ACRYLPAINT - 4768AP

D

FLAT SAND
F.S. 30475
ITALERI ACRYLPAINT - 4720AP

E

GLOSS RED
F.S. 11302
ITALERI ACRYLPAINT - 4605AP

F

GLOSS FRENCH BLUE
F.S. 15180
ITALERI ACRYLPAINT - 4659AP

G

FLAT LIGHT GHOST GRAY
F.S. 36300
ITALERI ACRYLPAINT - 4762AP

H

FLAT RUST
F.S. 30109
ITALERI ACRYLPAINT - 4675AP

I

FLAT INSIGNA YELLOW
F.S. 33538
ITALERI ACRYLPAINT - 4721AP

1

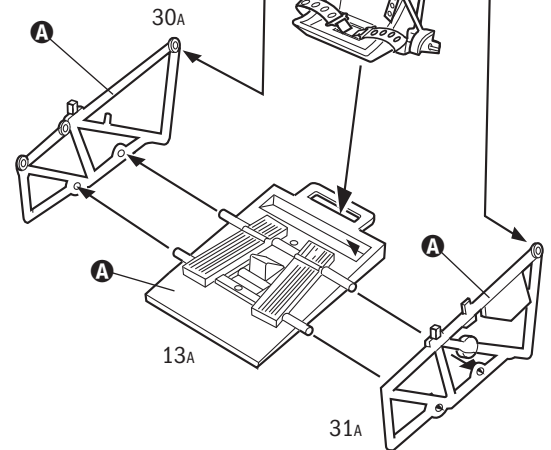
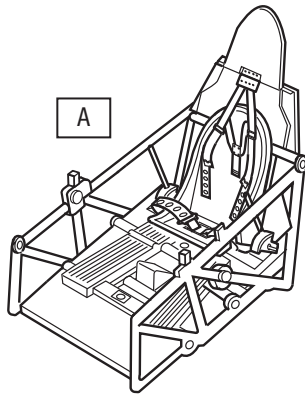
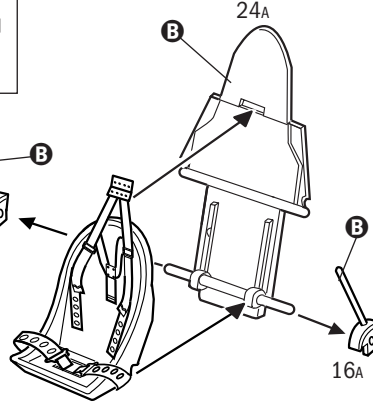
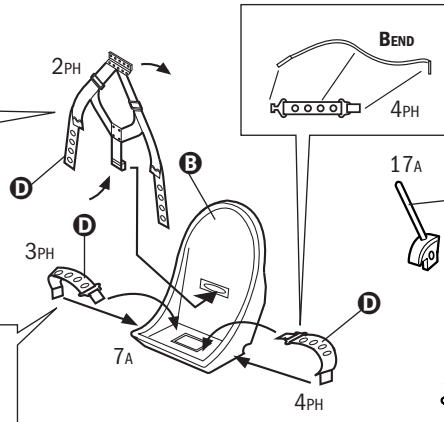
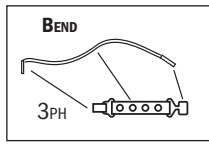
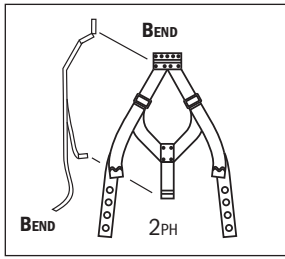

2

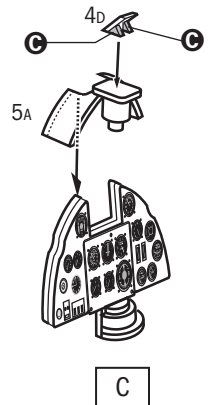
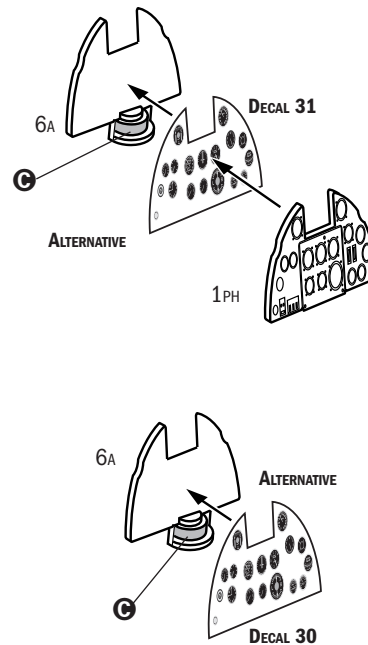
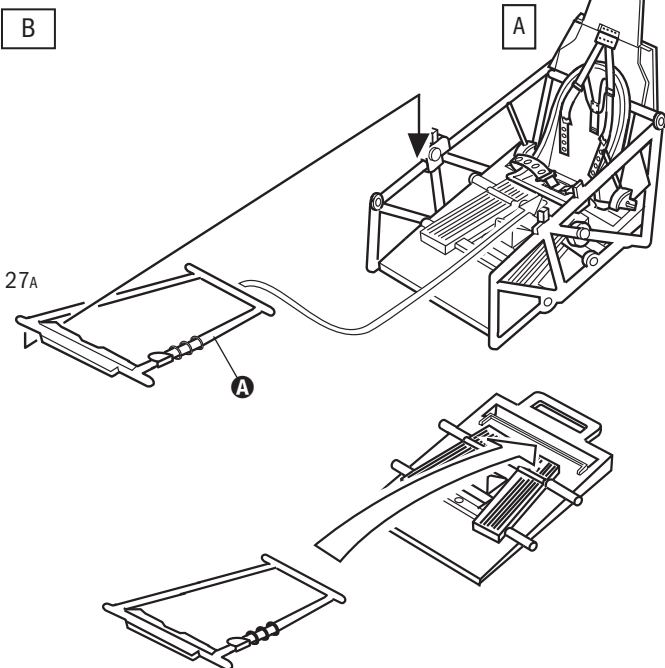

3

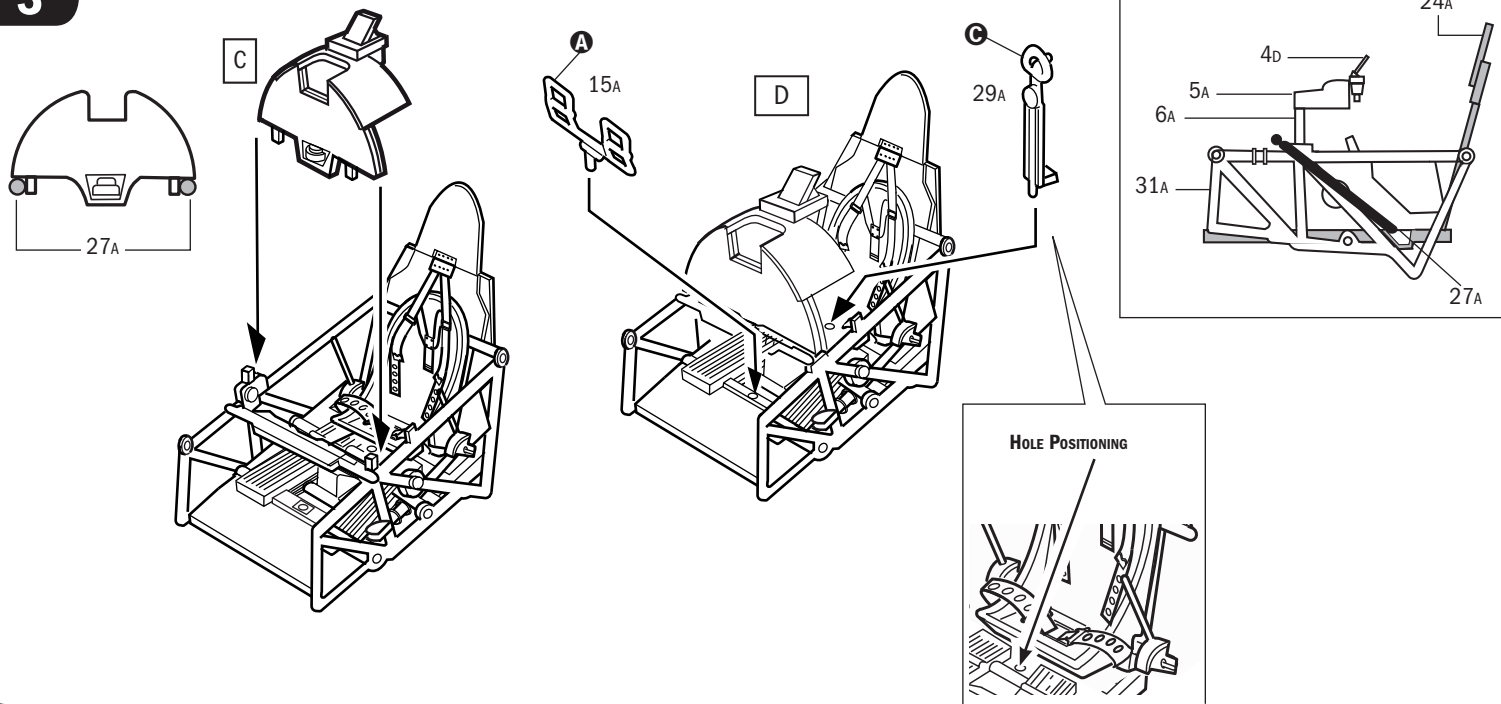

4

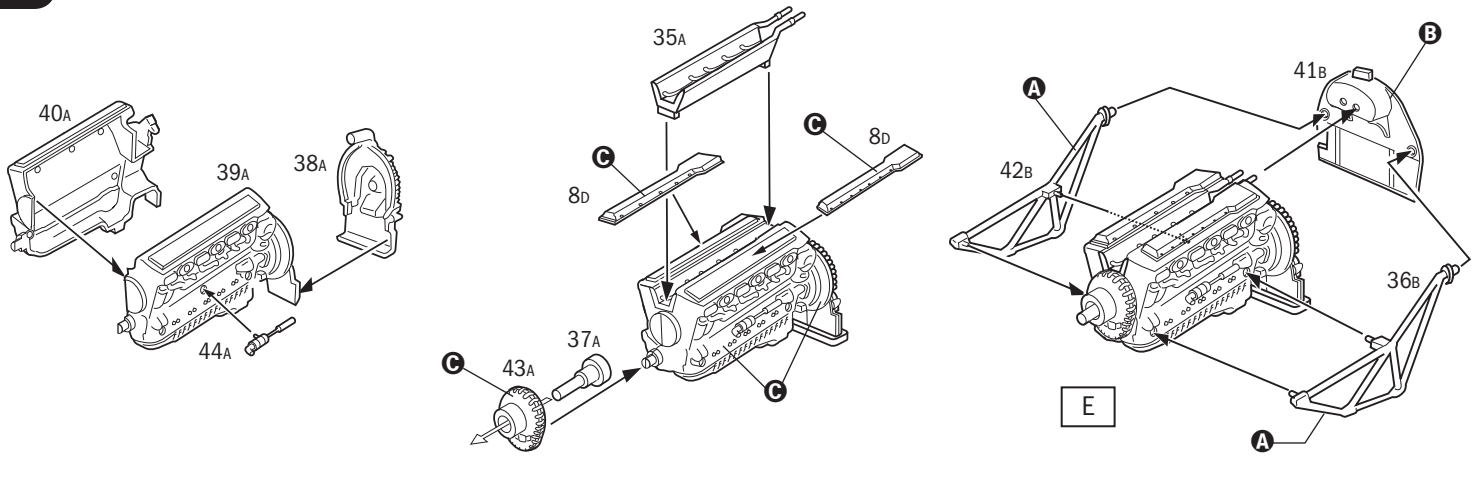

5

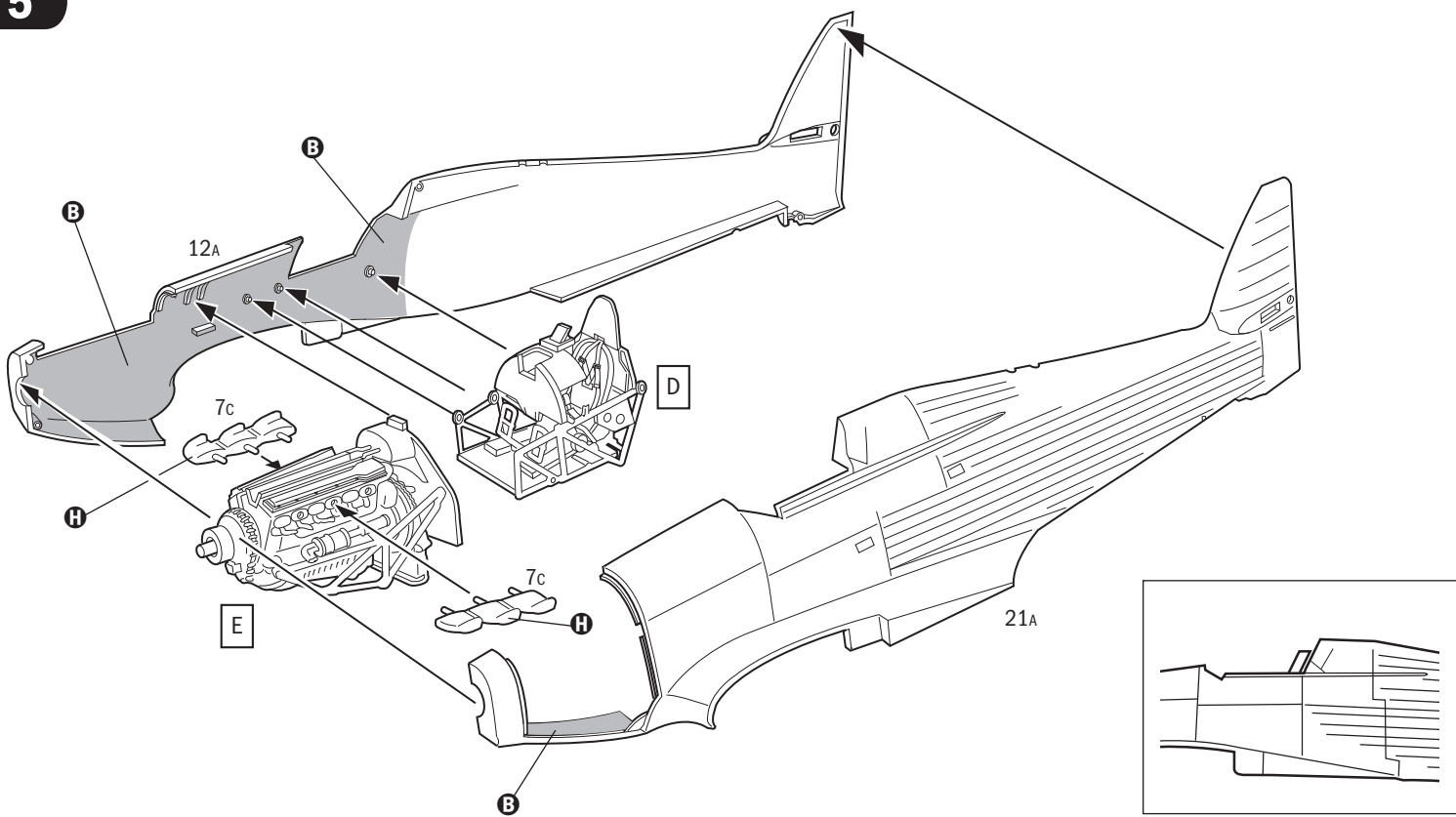

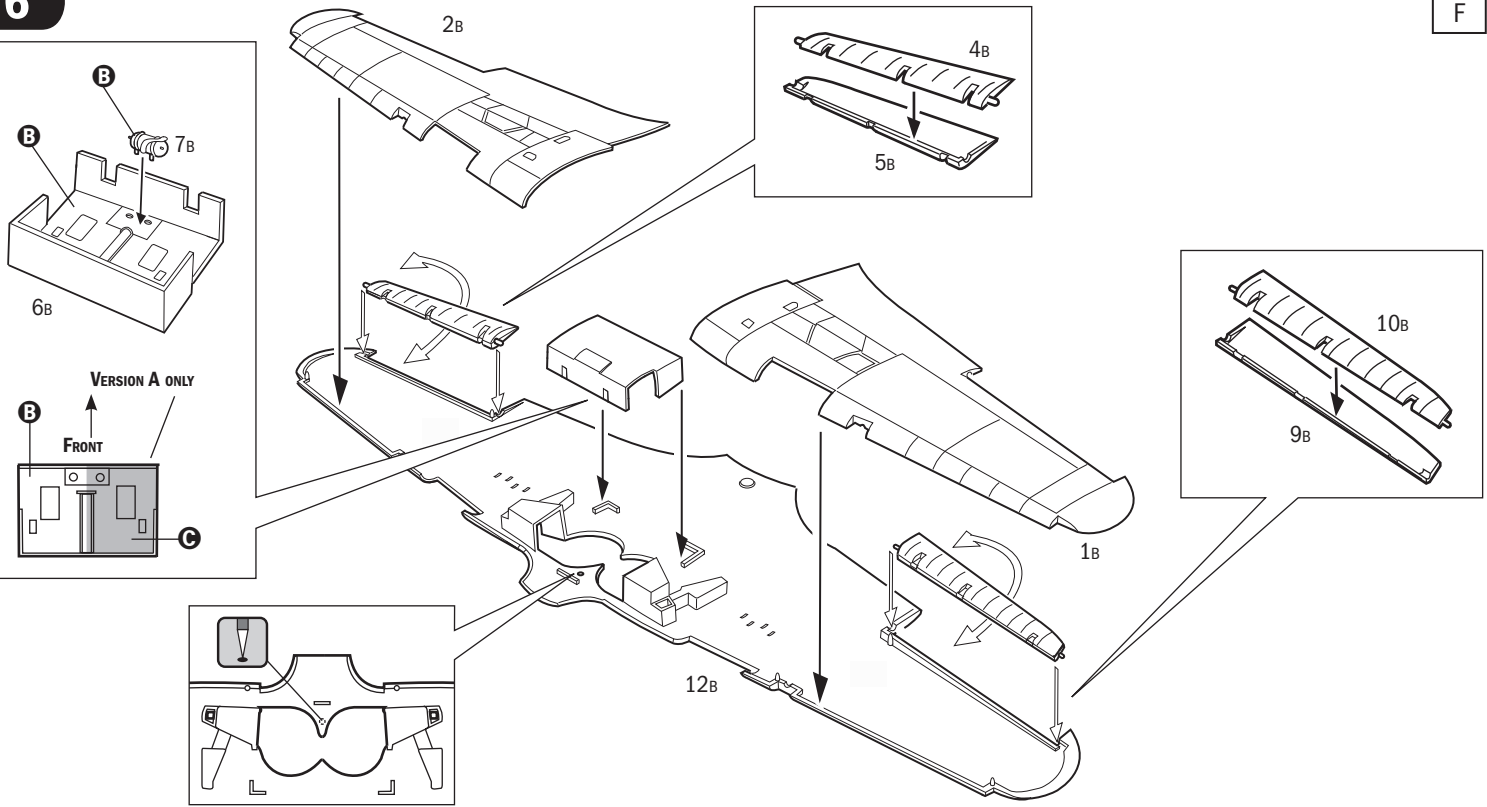
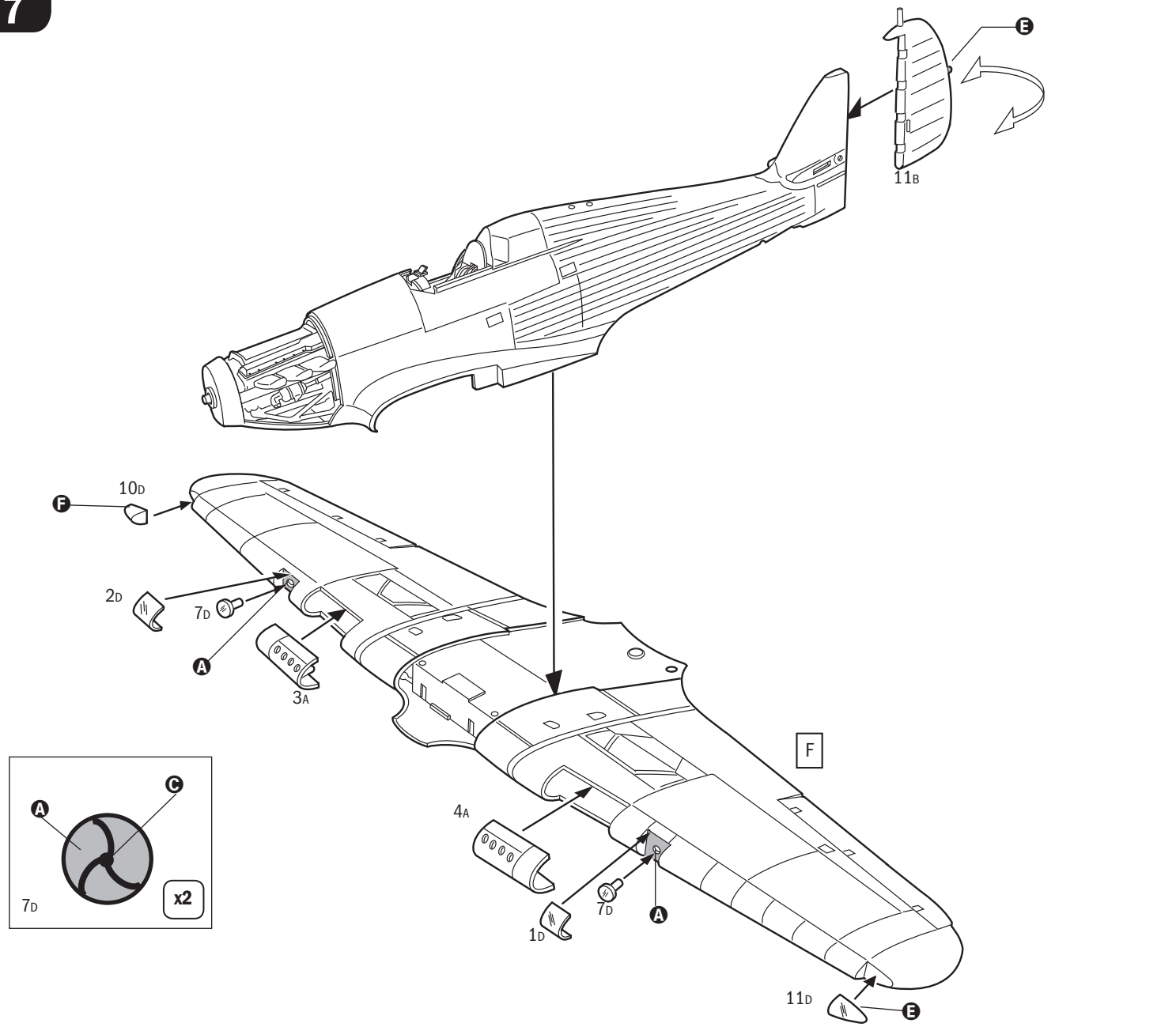
6**F****7**

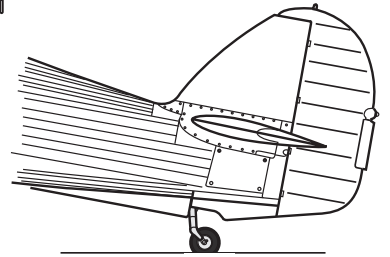
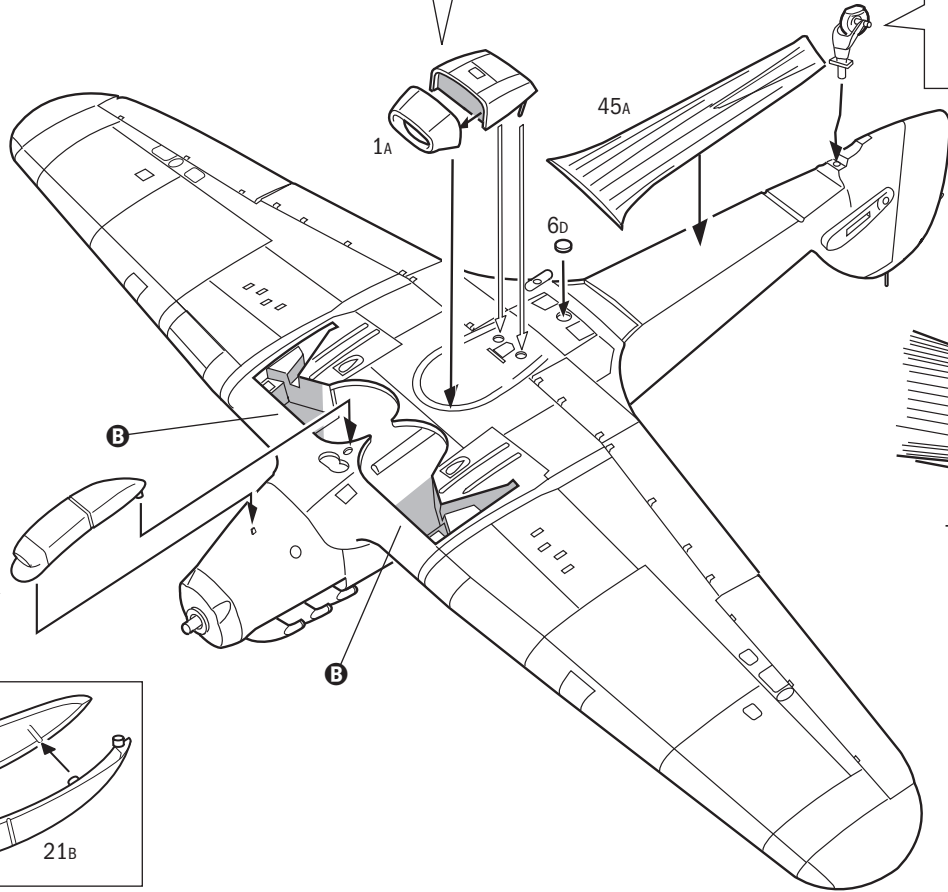
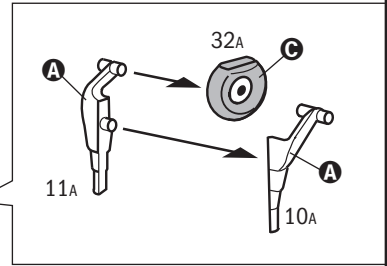
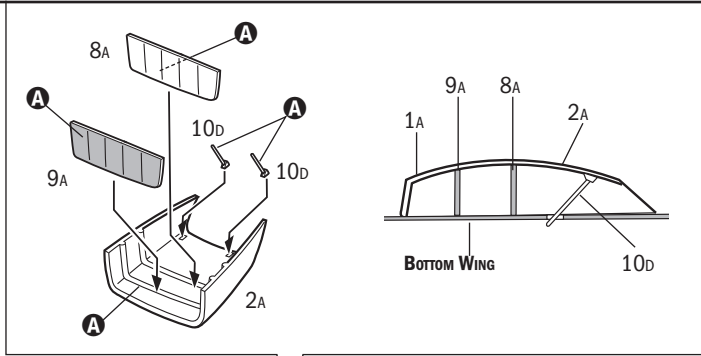

CORRECT POSITIONING OF THE TAILWHEEL

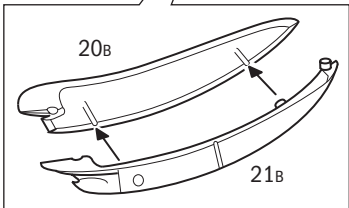

NOT USE 12D FOR VERSION LANDING GEARS IN CLOSED POSITIONING

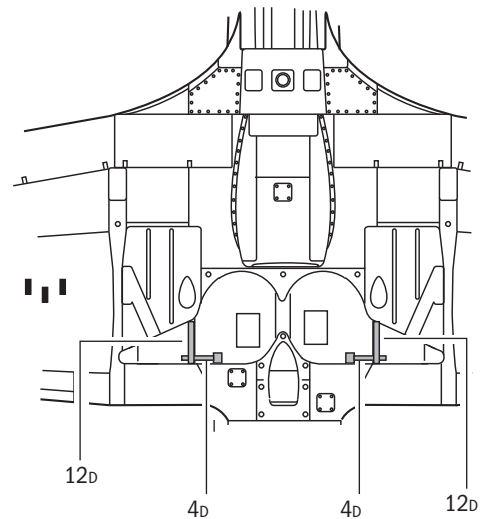
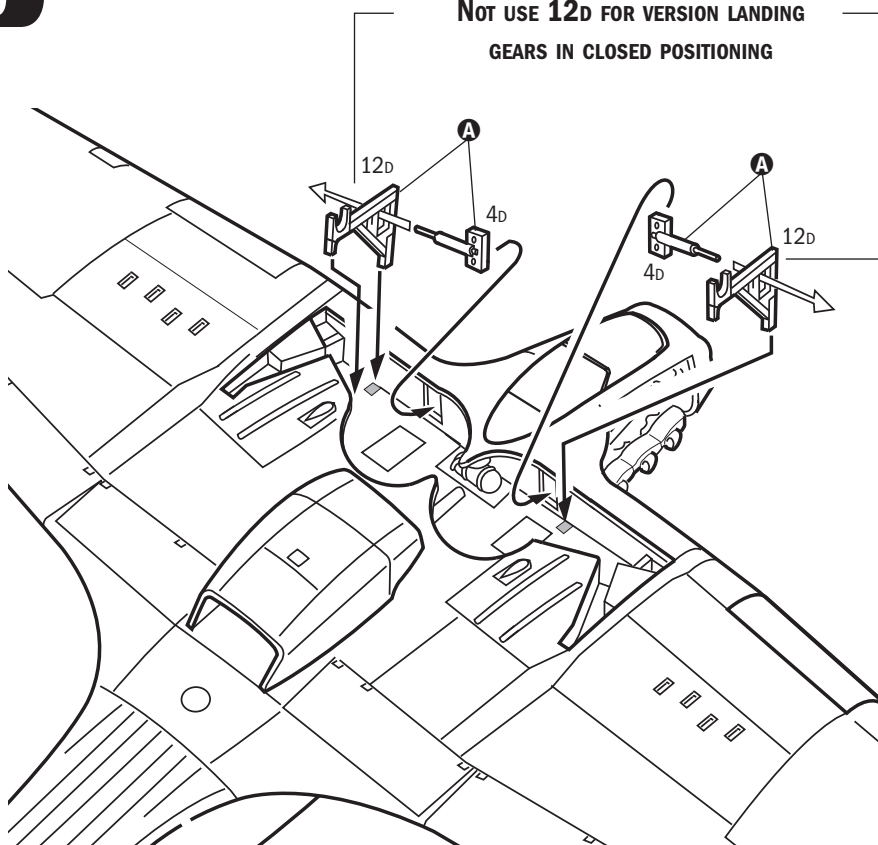

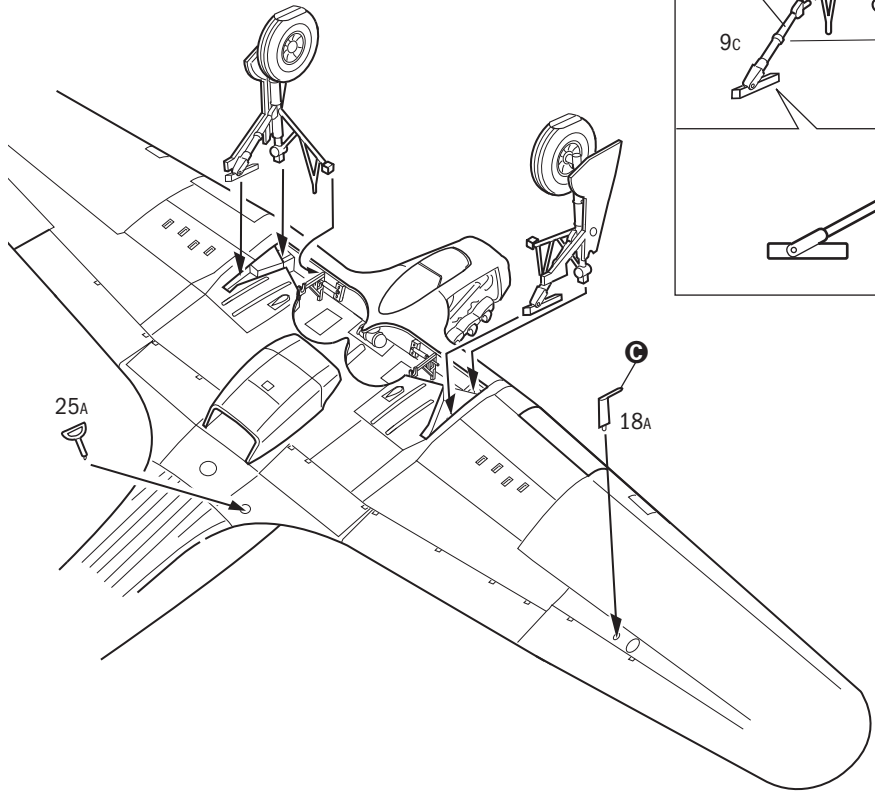
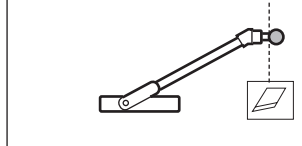
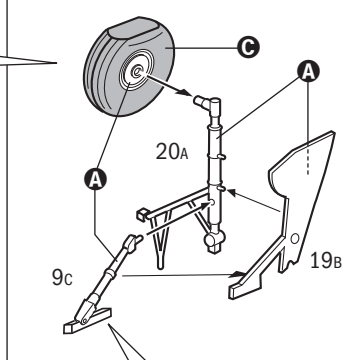
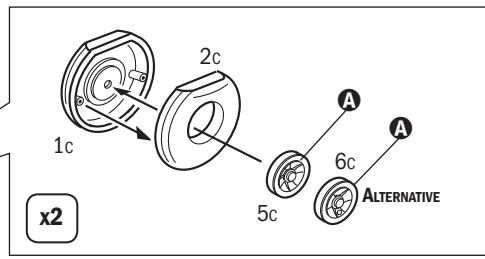
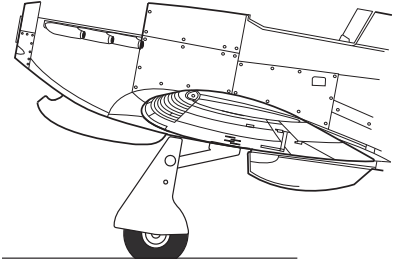
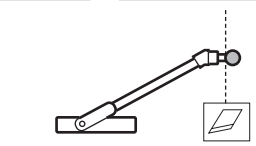
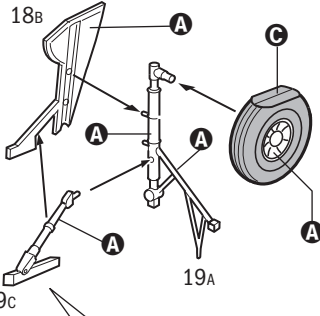

CORRECT POSITIONING OF THE WHEELS

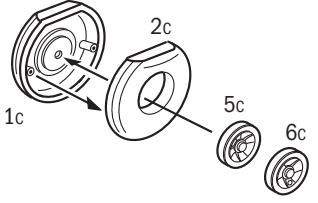
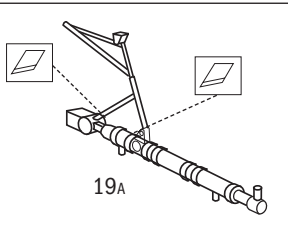

ALTERNATIVE
LANDING
GEARS
IN CLOSED
POSITIONING

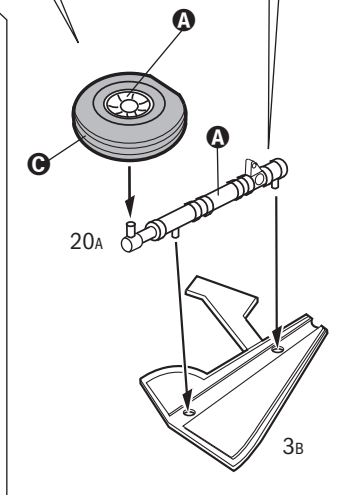
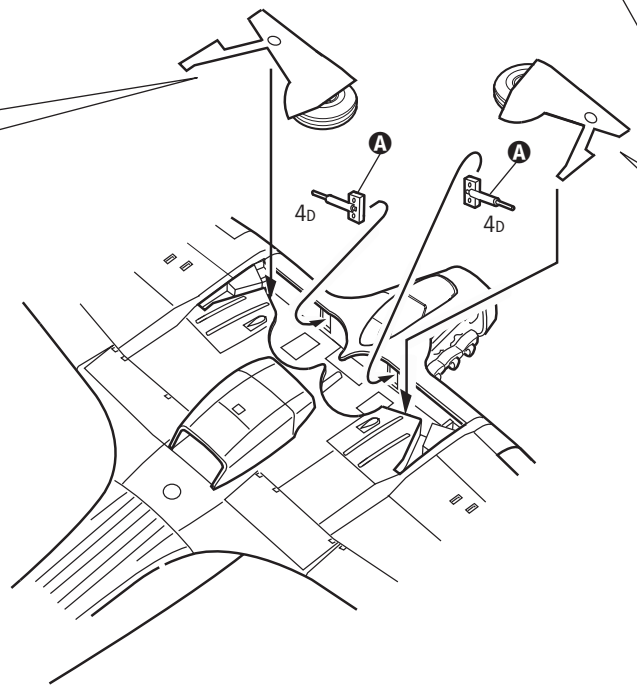
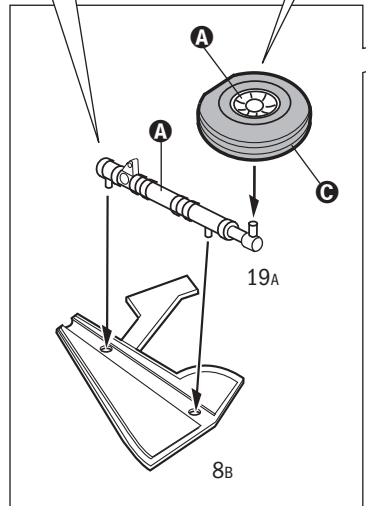
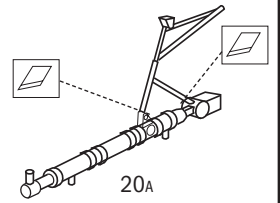
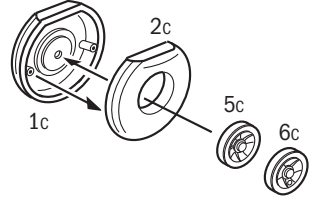

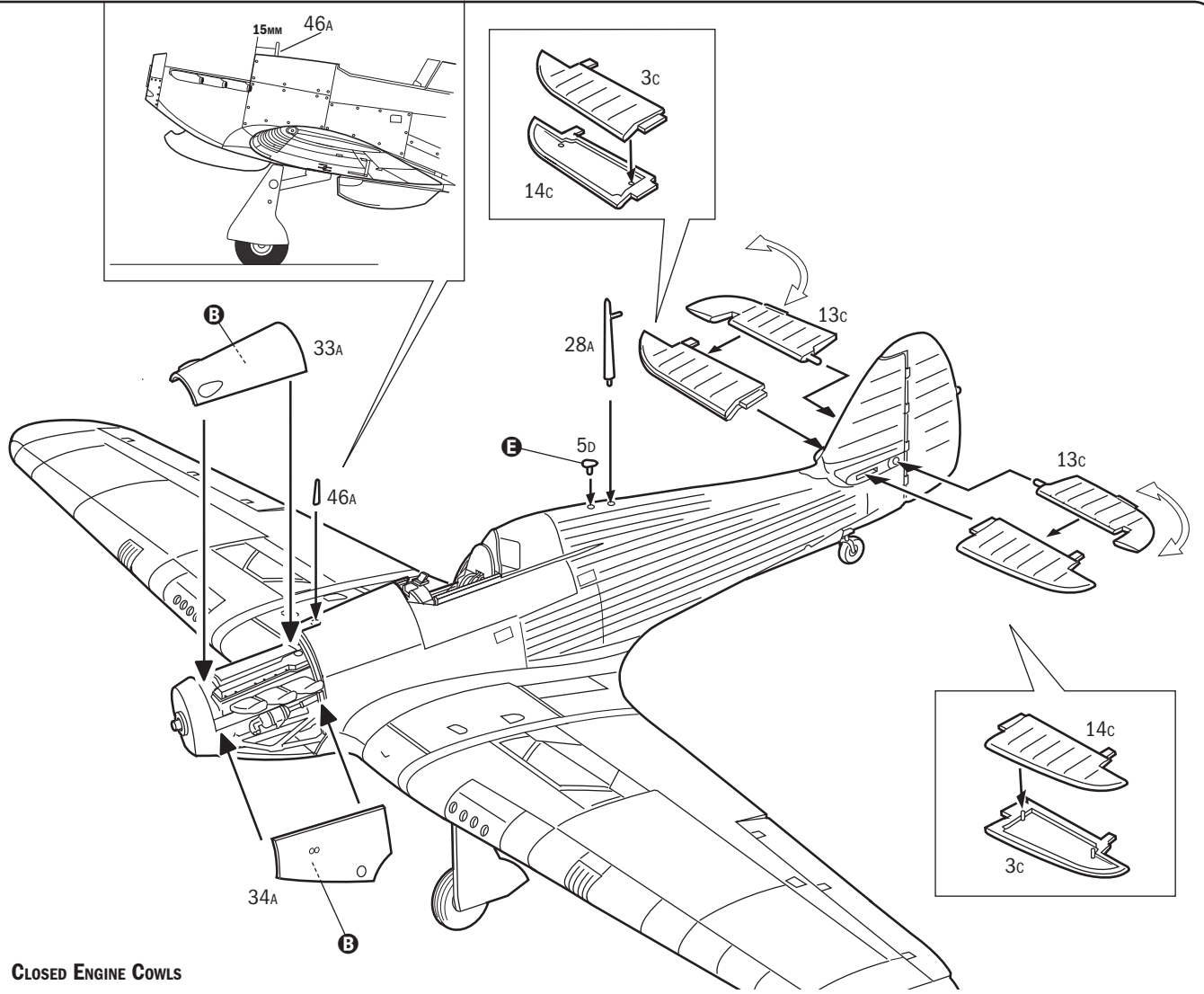

ALTERNATIVE

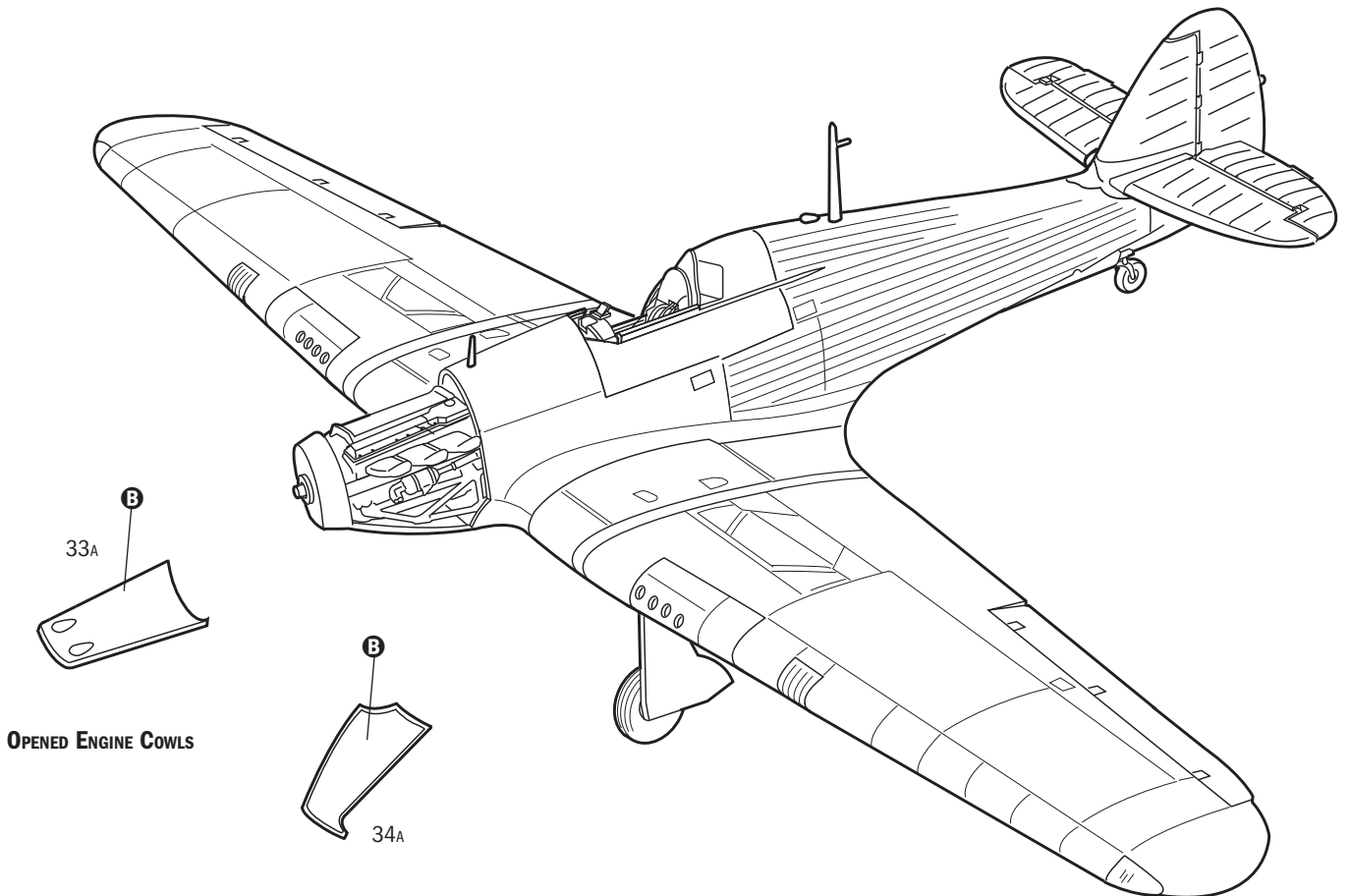

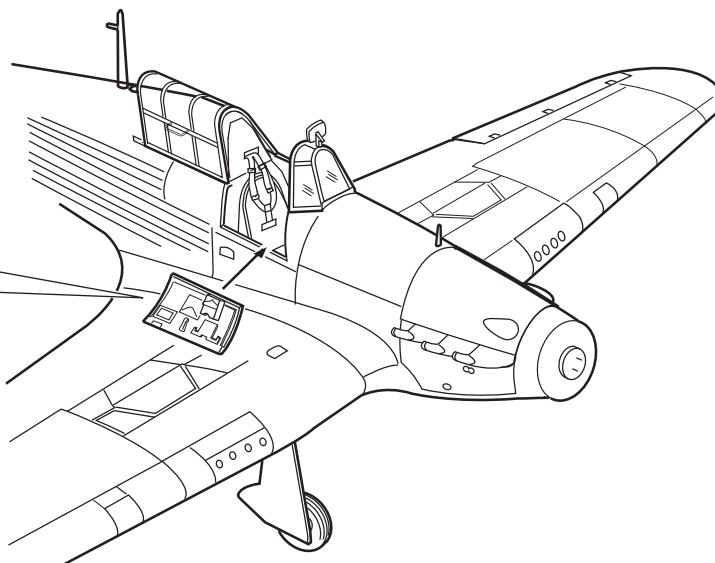
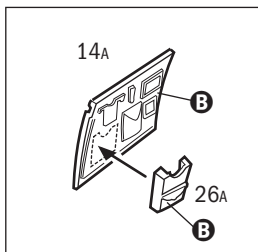
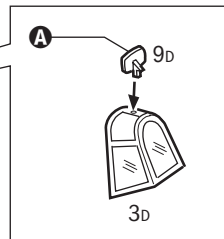
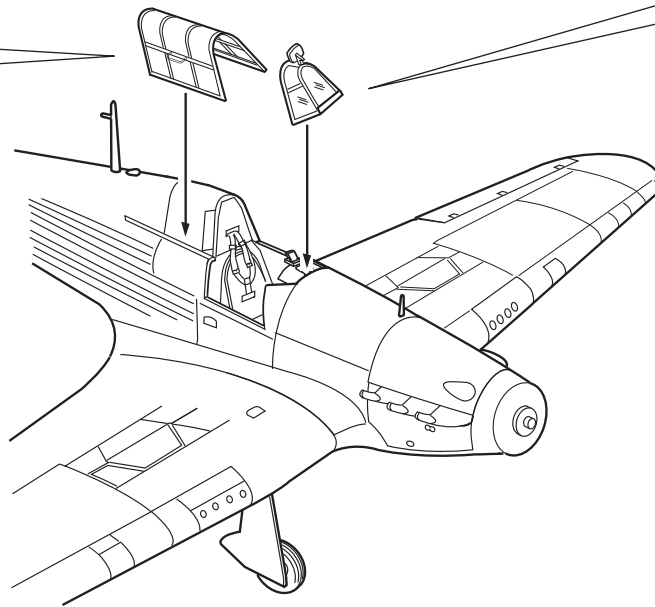
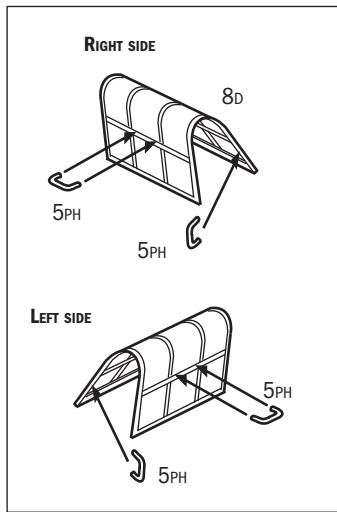

**ESCAPE PANEL
AND CANOPY OPENED**

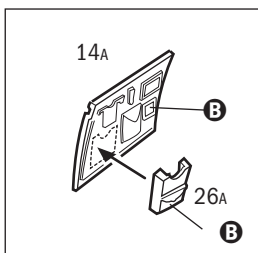
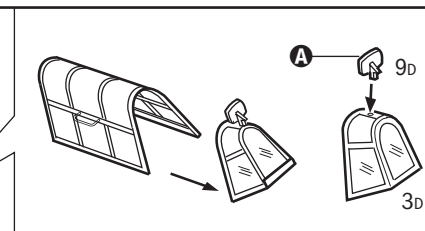
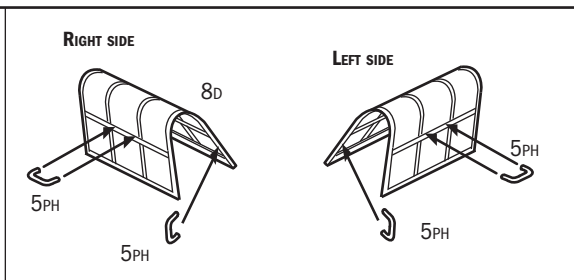

**CLOSED ESCAPE PANEL AND
CANOPY**

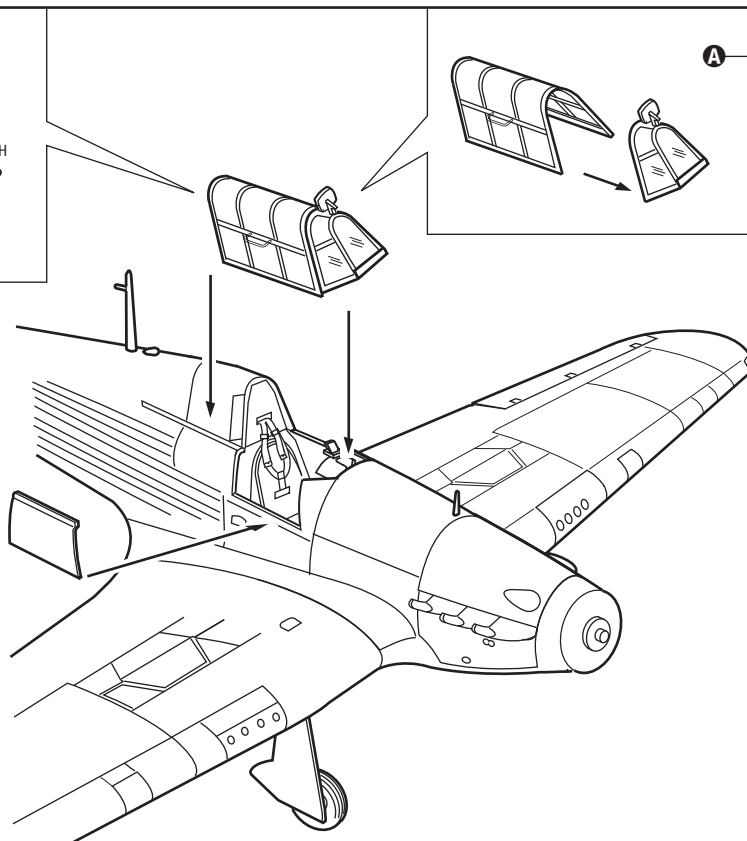

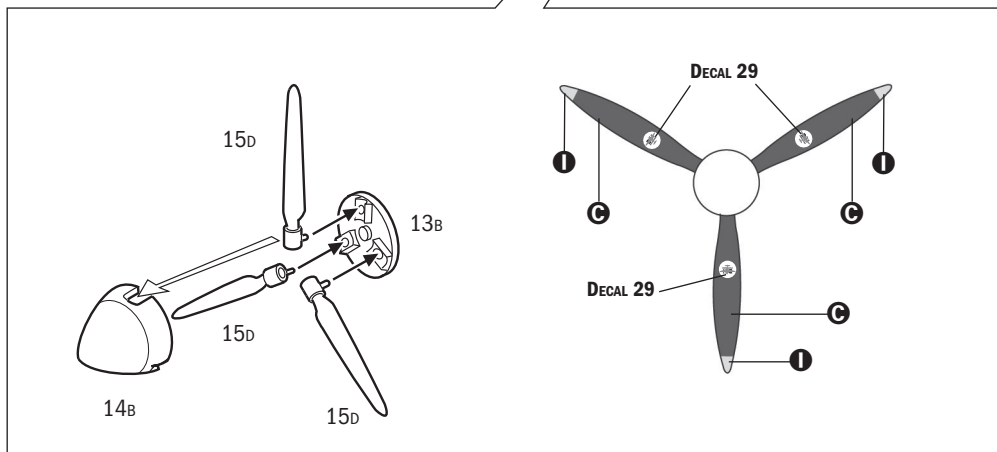
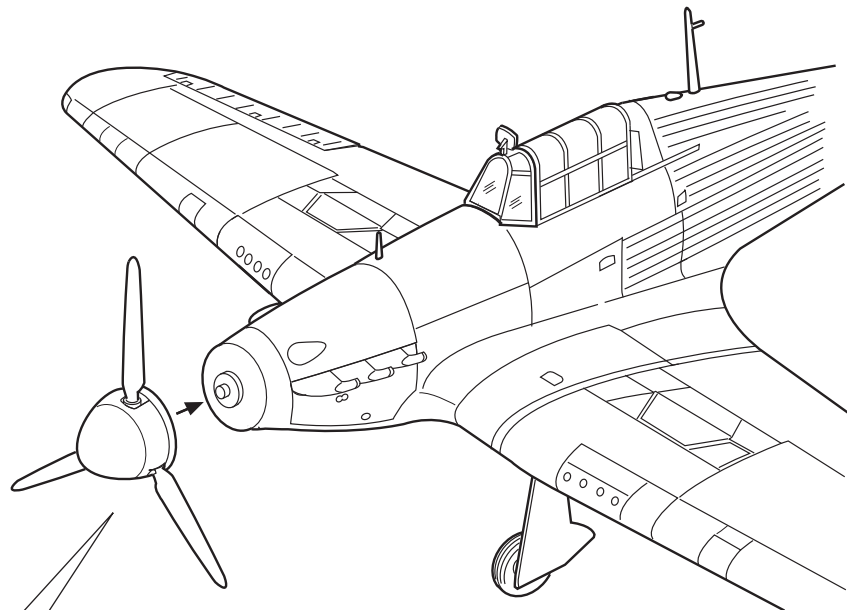

Istruzioni per l'applicazione delle decalcomanie. Ritagliare le decalcomanie occorrenti dal foglio, immergerle in un bicchiere di acqua pulita per circa 20", metterle in posizione sul modello e farle scivolare dalla carta; per una migliore aderenza comprimerle con una pezzuola pulita.

Direction for applying the decals: cut the required decals out of the sheet; dip the into a glass of clean water for about 20"; position the decals on the kit, letting them slide from the paper. For a better adhesion, press them by means of a clean rag.

Påläggning av decaler: klipp ut den decal som skall användas och doppa den i ett glas vatten under en 20". Sätt decalen på plats på modellen och låt den sakta glida av pappret. För att den skall sitta ordentligt, tryck till med en torr duk.

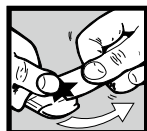

Anweisungen für Abziehbilder-Anbringung: Die benötigten Abziehbilder vom Blatt abscheiden, in ein Glas reines Wasser für etwa 20" eintauchen, auf das Modell legen und dann vom Papierbogen abnehmen. Um eine bessere Haftung zu erzielen, die Abziehbilder mit einem reinen Tuch andrücken.

Instruction pour l'application des décalcomanies. Couper les décalcomanies choisies et les plonger environ 20" dans un peu d'eau propre. Les placer sur le modèle en les faisant glisser de leur feuille et presser avec un morceau de chiffon pour éliminer les bulles d'air.

Instrucciones Para la aplicación de las calcomanías: cortar las requeridas, sumergirlas en un recipiente de agua limpia durante 20", colocar las calcomanías sobre el modelo, haciéndolas deslizar sobre el papel. Para una mejor adherencia, presionarlas con un trapio limpio.

Transfers: knip het benodigde deel uit, dempel et ca. 20" onder water, oudt het transfer tegen het model en schuif het vanaf het papier op zijn plaats. Met een schoon doekje aandrukken.

デカール使用法 台紙から、それぞれのマークを切り取ります。ぬるま湯に20秒くらいつけて、引き上げます。マークをすべらすようにして台紙からとり、指定の位置にはってください。やわらかな布でマーク上を押して気泡を取ってください。マーク面には、かわくまで手をふれないでください。

Указания по применению декалей: Отрежьте нужную вам часть декали от общего листа, поместите ее на 20 минут в чистую воду, затем, выбрав необходимое место на модели, переведите туда изображение, сдвинув его с бумажной основы. Для лучшего прилипания промакните декаль чистой тряпочкой.

KIT No 2768 Scale 1:48 - Hurricane Mk.I Trop

NAME NOME NAME NOM NOMBRE NAAM	ADDRESS INDIRIZZO ADRESSE DIRECCION ADRES
TOWN CITTA' STADT VILLE CIUDAD GEMEENTE	POSTAL CODE C.A.P. POSTALEITZAHN CODE POSTALE CODIGO POSTAL POSTCODE
COUNTRY NAZIONE LAND PAYS PAIS LAND	DATE OF BIRTH DATA DI NASCITA GEBURTSDATUM DATE DE NAISSANCE NACIDO/A EL GEBORTE DATUM

E-MAIL

DEFECTIVE PARTS
PARTI DIFETTOSI
DEFEKTE TEILE
PIECES DEFECTUEUSES
PIEZAS DEFECTUOSAS
DEFECTE ONDERDELEN

PLACE OF PURCHASE
ACQUISTATO PRESSO
ORT DES KAUFES
LIEU D'ACHAT
LUGAR DE COMPRA
PLAATS VAN AANKOOP

- | | |
|---|--|
| <input type="checkbox"/> Retail Store
Negozio
Einzelhandel
Detailant
Detailista
Detailhandel | <input type="checkbox"/> Hyper Market
Grande Magazzino
Andere
Grande Surface
Gran Almacén
Hypermarket |
|---|--|

ITALERI S.p.A.
Via Pradazzo, 6/B
40012 - Calderara di Reno (BO) ITALY
fax: 0039 51 726 459
e-mail: italeri@italeri.com
www.italeri.com

Version A - Flight Lt. Dudley Honor, RAF 274 Squadron, Gerawla, Egypt 1941

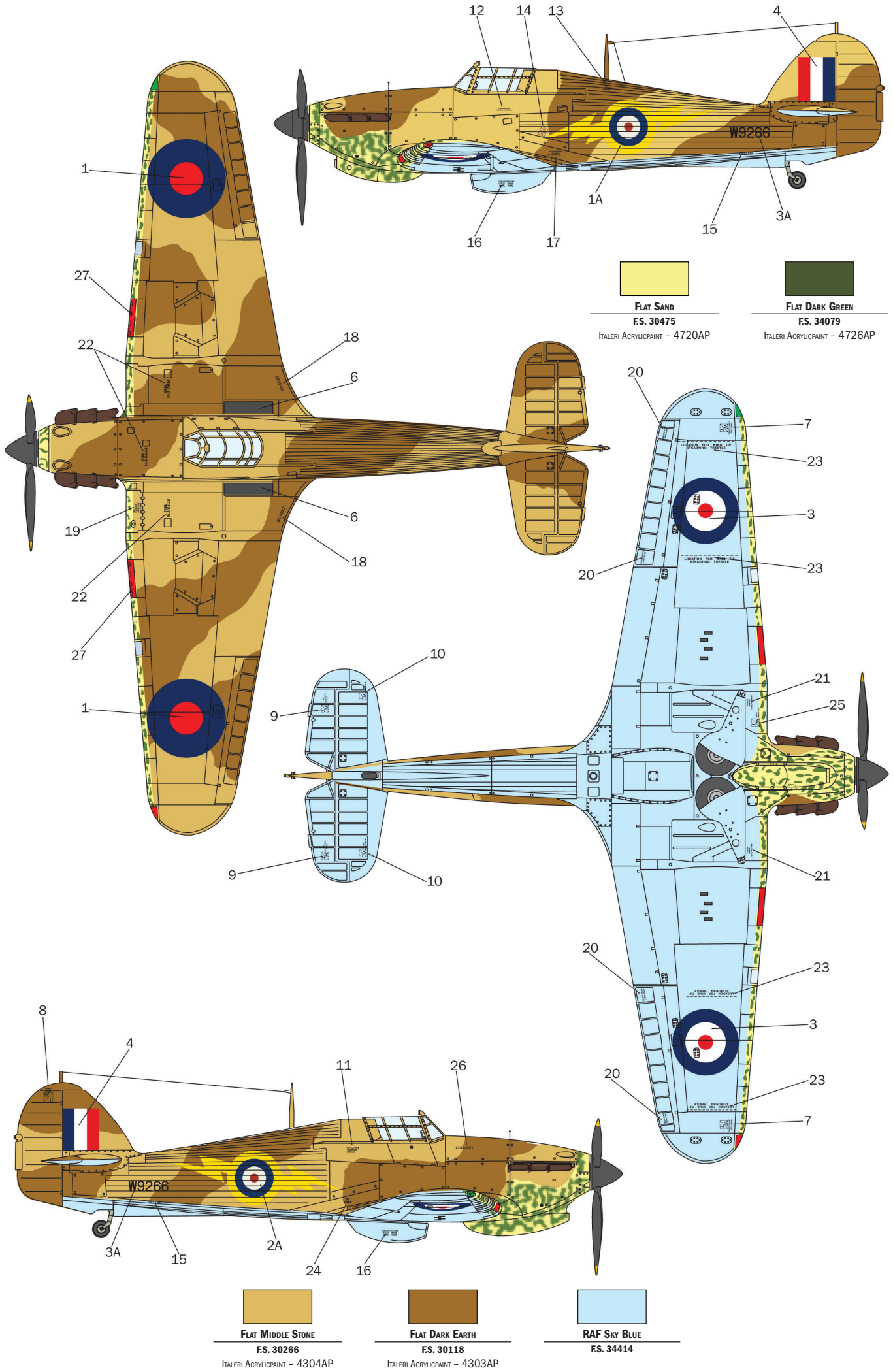

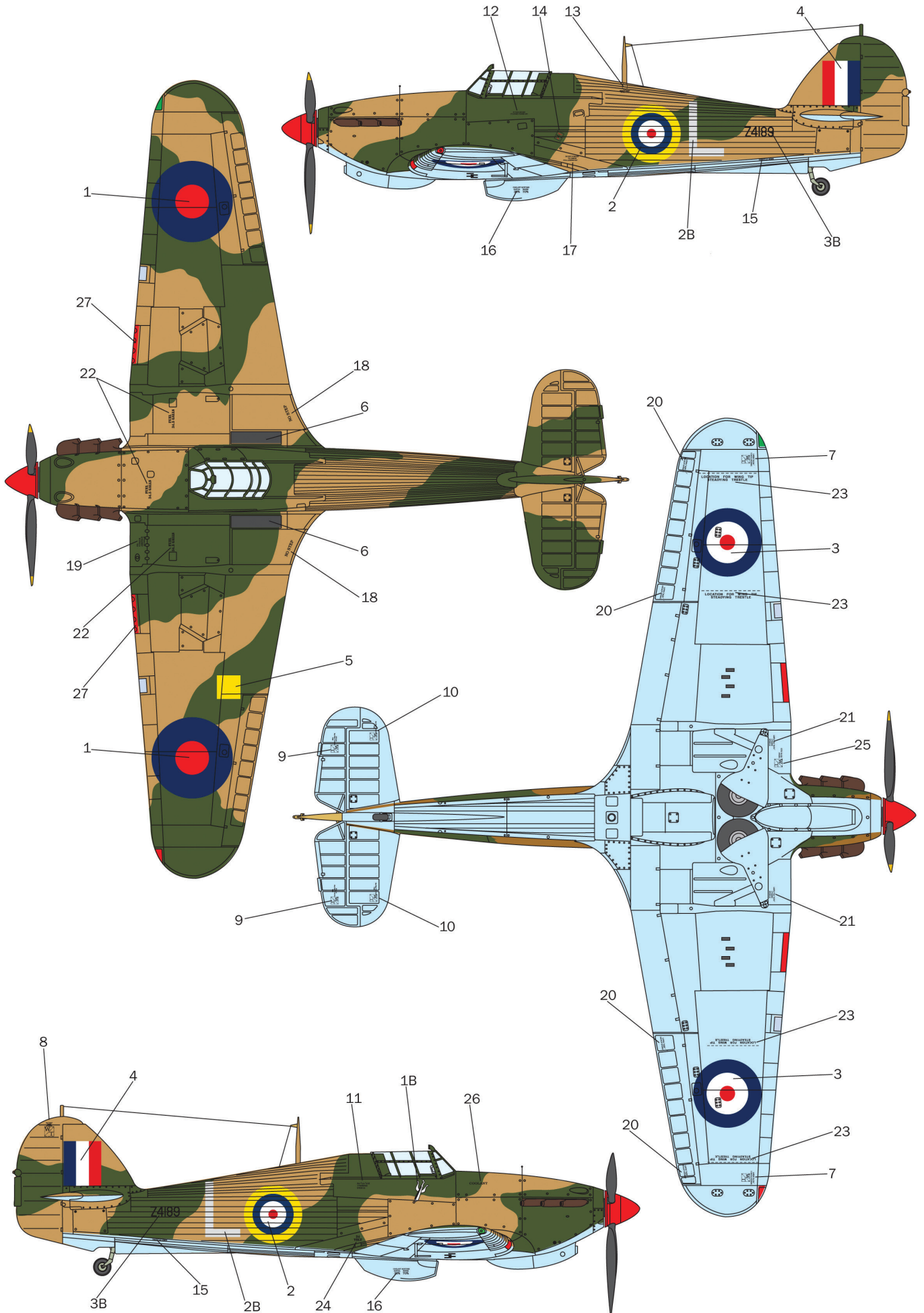

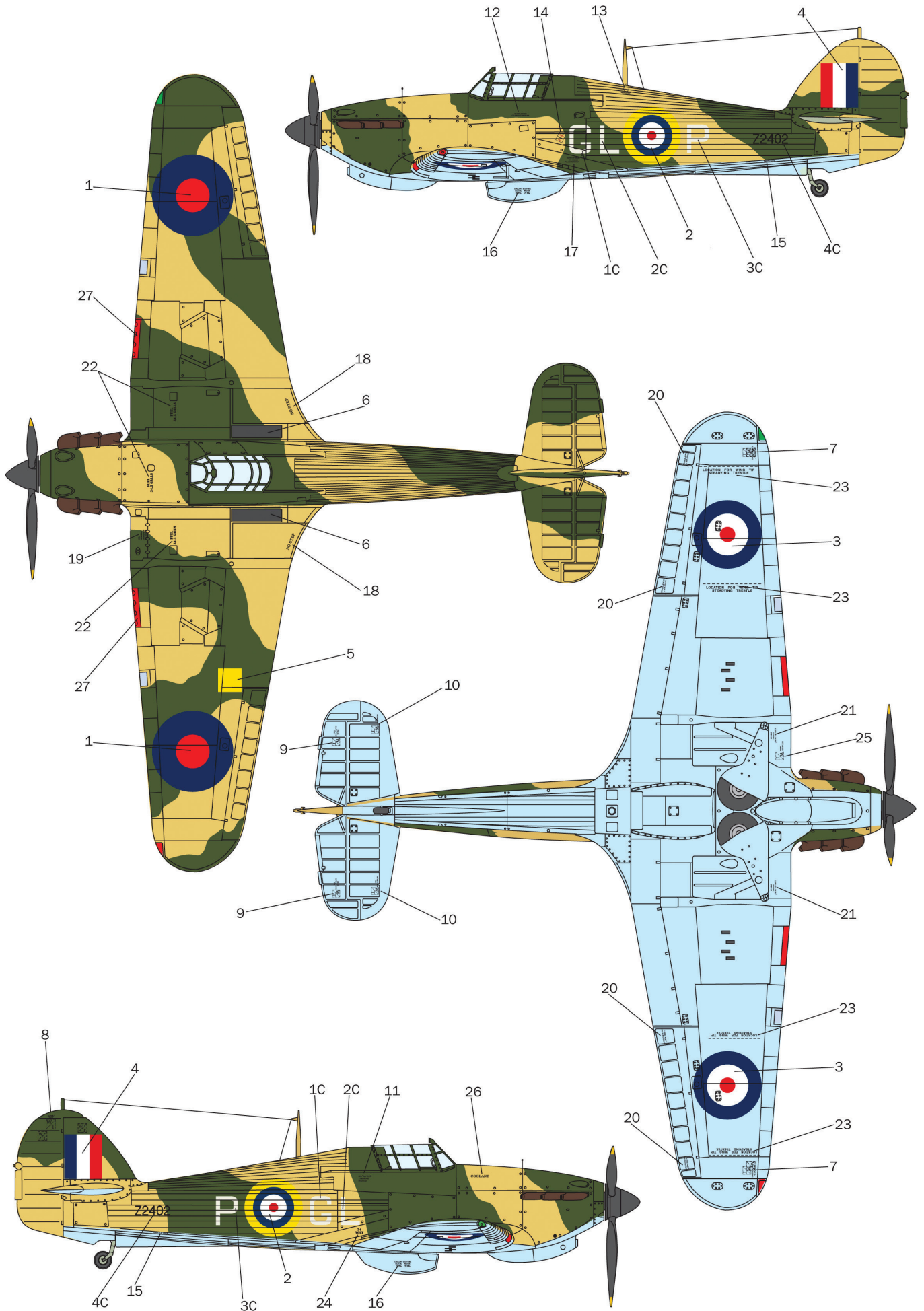

- | | | | |
|---|---|--|---|
| 
FLAT MIDDLE STONE
F.S. 30266
ITALERI ACRYLCPAINT - 4304AP | 
FLAT DARK GREEN
F.S. 34079
ITALERI ACRYLCPAINT - 4726AP | 
RAF SKY BLUE
F.S. 34414 | 
GLOSS RED
F.S. 11302
ITALERI ACRYLCPAINT - 4605AP |
|---|---|--|---|

Version C - RAF, 185 Squadron, Hal Far MALTA, 1941



 FLAT MIDDLE STONE FS. 30266 ITALERI ACRYLICPAINT - 4304AP	 FLAT DARK GREEN FS. 34079 ITALERI ACRYLICPAINT - 4726AP	 RAF SKY BLUE FS. 34414
---	---	---

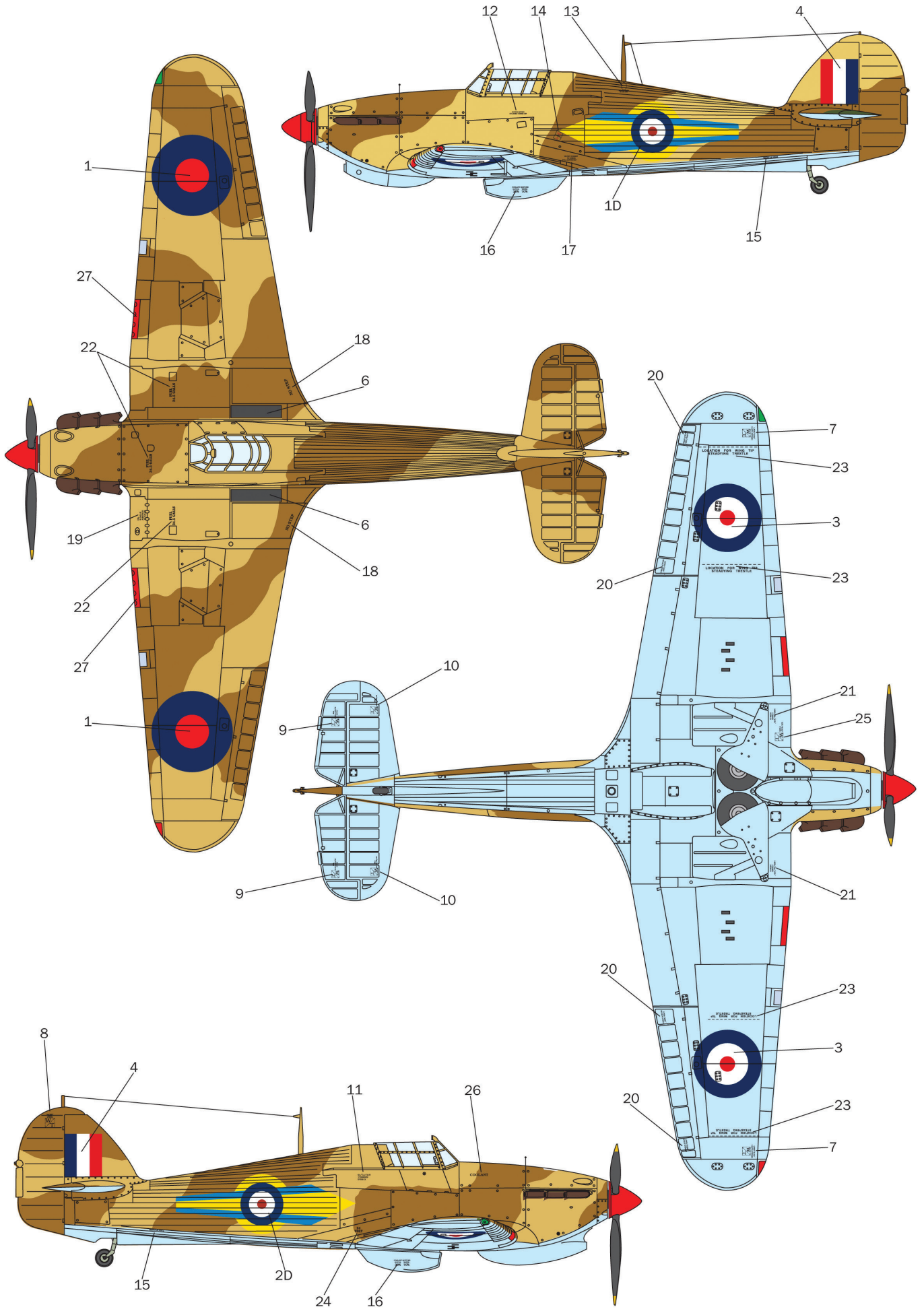

FLAT MIDDLE STONE
FS. 30266

ITALERI ACRYLCPAINT - 4304AP



FLAT DARK EARTH
FS. 30118

ITALERI ACRYLCPAINT - 4303AP



RAF SKY BLUE
FS. 34414



ITALERI ACRYLCPAINT - 4605AP

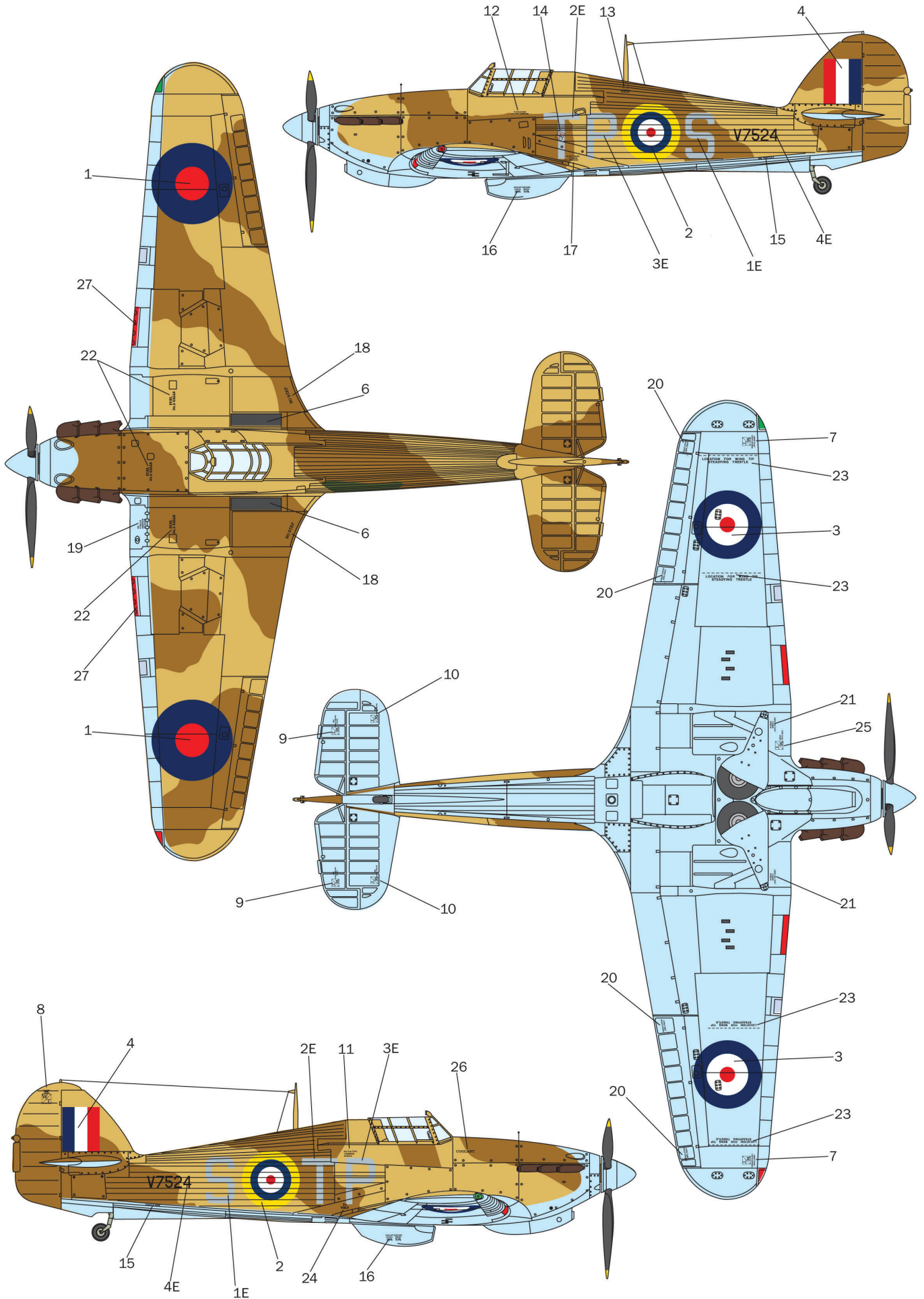

GLOSS RED
FS. 11302

ITALERI ACRYLCPAINT - 4605AP



 FLAT MIDDLE STONE FS. 30266 ITALERI ACRYLCPAINT - 4304AP	 FLAT DARK EARTH FS. 30118 ITALERI ACRYLCPAINT - 4303AP	 RAF SKY BLUE FS. 34414
--	--	--

Version F - SAAF 3^o Squadron, Capt. John Frost, South African Air Force (JIGIGGA) Abyssinia, 1941

