

made in Italy

1:48 scale

No 2736

# Harvard Mk.IIa

EN

Harvard is the name assigned to the North American T-6 Texan aircraft utilised by the Air Force in the British Commonwealth. It was also produced under license in Canada. The Harvard was a low-wing single engine advanced trainer aircraft used to train pilots and make them ready for combat. Thanks to its Pratt & Whitney R-1340 Wasp 600 hp radial engine, it was able to reach the speed of 335 km / h. The project was developed in the mid-'30s and it became one of the most popular trainer aircraft in aviation history by contributing to the training of a large number of military pilots. Outside of the United States, the British RAF was the most prominent user. However, by the end of World War II, the Harvard had an impressive spread and was used by the air forces of several Countries including Canada, Italy, Belgium and Netherlands . In some conflicts it was also used for air strike and close support operations.

IT

Harvard è il nome con il quale venne chiamato il North American T-6 Texan per i velivoli assegnati a British Commonwealth Air Force. Fu' prodotto anche su licenza in Canada . L'Harvard era un addestratore avanzato ad ala bassa impiegato per la preparazione dei piloti al combattimento. Il suo motore radiale Pratt & Whitney R-1340 Wasp da 600 CV era in grado di far raggiungere all' aereo i 335 Km/h. Il progetto venne sviluppato attorno alla metà degli anni '30 e divenne uno tra i più noti ed apprezzati addestratori della storia contribuendo alla formazione professionale di un numero considerevole di piloti militari. Al di fuori degli Stati Uniti la RAF britannica è stata l'utilizzatore più importante ma, dal secondo dopoguerra, l'Harvard ha avuto una diffusione impressionante. Tra i principali utilizzatori ricordiamo il Canada, l'Italia, l'Olanda, il Belgio. In alcuni conflitti venne inoltre impiegato per operazioni militari di attacco al suolo e supporto ravvicinato.

DE

Als Harvard wurde das Fliegermodell North American T-6 Texan bezeichnet, das den Luftstreitkräften der British Commonwealth zugewiesen wurde. Er wurde auf Lizenz auch in Kanada produziert. Der Harvard war ein modernes Tiefdecker- und Trainingsflugzeug, mit dem die Piloten auf den Kampfeinsatz vorbereitet wurden. Mit seinem leistungsstarken 600 PS Sternmotor Pratt & Whitney R-1340 Wasp konnte das Flugzeug 335 km/h erreichen. Das Projekt wurde Anfang der 30er Jahre entwickelt und der Flieger wurde zu einem der bekanntesten und beliebtesten Trainingsflugzeugen in der Geschichte, das bei der beruflichen Ausbildung einer beträchtlichen Anzahl von Militärpiloten mitwirkte. Außerhalb der Vereinigten Staaten war die britische RAF der bedeutendste Nutzer, allerdings erlangte der Harvard nach dem Zweiten Weltkrieg eine beeindruckende Verbreitung. Unter den hauptsächlichsten Nutzern sind Kanada, Italien, Holland und Belgien zu nennen. In einigen Konflikten wurde er außerdem für militärische Bodenangriffseinsätze und die Luftnahunterstützung eingesetzt.

FR

Harvard est le nom donné au North American T-6 Texan pour les avions attribués aux forces aériennes British Commonwealth. Il fut produit également sur licence au Canada. L'Harvard était un système d'entraînement avancé à aile basse employé pour la préparation des pilotes au combat. Son moteur radial Pratt & Whitney R-1340 Wasp de 600 ch permettait à l'avion d'atteindre les 335 Km/h. Le projet fut développé au milieu des années 30 et devint l'un des systèmes d'entraînement les plus célèbres et appréciés de l'histoire, contribuant à la formation professionnelle d'un nombre considérable de pilotes militaires. En-dehors des États-Unis, la RAF britannique a été l'utilisateur le plus important mais, après la seconde guerre mondiale, l'Harvard s'est diffusé de manière impressionnante. Parmi les principaux utilisateurs, nous rappelons le Canada, l'Italie, la Hollande, la Belgique. Par ailleurs, il fut employé dans certains conflits pour des opérations militaires d'attaque au sol et de support rapproché.

ES

Harvard fue el nombre que se utilizó para llamar al North American T-6 Texan en lo que respecta los aviones asignados a las fuerzas aéreas British Commonwealth. Fue producido también bajo licencia en Canadá. Harvard era un avión de entrenamiento avanzado con ala baja empleado para la preparación de los pilotos para el combate. Su motor radial Pratt & Whitney R-1340 Wasp de 600 CV estaba en capacidad de hacer que el avión alcanzara los 335 Km/h. El proyecto fue desarrollado en torno a la mitad de los años 30 y el avión se ubicó entre los más conocidos y apreciados entrenadores de la historia contribuyendo a la formación profesional de un número considerable de pilotos militares. Fuera de los Estados Unidos, la Real Fuerza Aérea Británica (RAF) fue el usuario más importante, pero después de la segunda guerra, el avión Harvard tuvo una impresionante difusión. Entre los principales países que utilizaron este avión recordamos a Canadá, Italia, Holanda y Bélgica. En algunos conflictos, fue también empleado en operaciones militares de ataque a tierra y de apoyo cercano a las tropas terrestres.

NL

Harvard is de naam die aan de North American T-6 Texan werd gegeven voor de vliegtuigen die aan de luchtstrijdmacht van de British Commonwealth werden toegekend. Het toestel werd ook onder licentie in Canada geproduceerd. De Harvard was een geavanceerd lesvliegtuig met lage vleugels, dat werd ingezet om de piloten op de strijd voor te bereiden. Dankzij de straalmotor Pratt & Whitney R-1340 Wasp van 600 PK kan het vliegtuig een snelheid van 335 km/u halen. Het project werd rond het midden van de jaren '30 ontwikkeld en werd een van de beroemdste en meest gewaardeerde lesvliegtuigen uit de geschiedenis, dat een belangrijk rol speelde in de professionele opleiding van een groot aantal militaire piloten. Buiten de Verenigde Staten was de Britse RAF de belangrijkste gebruiker van het toestel, maar vanaf de Tweede Wereldoorlog kende de Harvard een grotere spreiding. Canada, Italië, Nederland en België behoorden tot de belangrijkste gebruikers van dit toestel. Bij sommige conflicten werd dit vliegtuig bovendien ingezet voor militaire grondaanvalsacties en dichtbij-luchtsteun.



- EN** **WARNING:** Model for adult modellers age 14 and over
- IT** **ATTENZIONE:** Modello per collezionisti adulti di età superiore ai 14 anni
- FR** **ATTENTION:** Modèle pour modélistes de 14 ans et plus.
- DE** **ACHTUNG:** Modellbausätze Für Modellbauer über 14 Jahre.
- NL** **WAARSCHWING:** Geschikt voor 14 jaar en ouder.
- ES** **ATENCION:** Modelo para modelistas mayores de 14 años.

#### **EN**ATTENTION - Useful advice!

Study the instructions carefully prior to assembly. Remove parts from frame with a sharp knife or a pair of scissor and trim away excess plastic. Do not pull of parts. Assemble the parts in numerical sequence. Use plastic cement ONLY and use cement sparingly to avoid damaging the model. Black arrows indicate parts to be glued together. White arrows indicate on which frame the parts must be assembled WITHOUT using cement. These letters (A - B - C...) indicate on which frame the parts will be found. Paint small parts before detaching them from frame. Remove paint-where parts are to be cemented. Crossed out parts must not be used.

#### **IT**ATTENZIONE - Consigli utili!

Prima di iniziare il montaggio studiare attentamente il disegno. Staccare con molta cura i pezzi dalle stampe, usando un taglia-balsa oppure un paio di forbici e togliere con una piccola lima o con carta vetro fine eventuali sbavature. Mai staccare i pezzi con le mani. Montarli seguendo l'ordine delle numerazione delle tavole. Eliminare dalla stampata il numero del pezzo appena montato facendogli sopra una croce. Le frecce nere indicano i pezzi da incollare, le frecce bianche indicano i pezzi da montare senza colla. Usare solo colla per polistirolo. Le lettere (A - B - C...) ai lati dei numeri indicano la stampata ove si trova il pezzo da montare. I pezzi sbarrati da una croce non sono da utilizzare.

#### **DE**ACHTUNG - Ein nützlicher Rat!

Vor der Montage die Zeichnung aufmerksam studieren. Die einzelnen Montageteile mit einem Messer oder einer Schere vom Spritzling sorgfältig entfernen. Eventuelle Grate werden mit einer Klinge oder feinem Schmirgelpapier beseitigt. Keinesfalls die Montageteile mit den Händen entfernen. Bei der Montage der Tafelnummerierung folgen. Pfeile zeigen die zu klebenden Teile während die weissen Pfeile die ohne Leim zu montierenden Teile anzeigen. Bitte nur Plastikklebstoff verwenden. Die Buchstaben (A - B - C...) neben den Nummern zeigt, auf welchem Spritzling der zu montierende Teil zu finden ist. Die mit einem Kreuz markierten Teile sind nicht zu verwenden.

#### **FR**ATTENTION - Conseils utiles!

Avant de commencer le montage, étudier attentivement le dessin. Détacher avec beaucoup de soin les morceaux des moules en usant un massicot ou bien un pair de ciseaux et couper avec une petite lame avec de papier de verre fin ébarbagés éventuels. Jamais détacher les morceaux avec le mains Monter les en suivant l'ordre de la numération des tables. Eliminer de la moule le numéro de la pièce qui vient d'être montée, en le bifant avec une croix. Les flèches noires indiquent les pièces à coller, les flèches blanches indiquent les pièces à monter sans colle. Employer seulement de la colle pour polystyrol. Les lettres (A - B - C...) aux côtés des numéros indiquent la moule où se trouve la pièces à monter. Les pièces marquées par une croix ne sont pas à utiliser.

#### **NL**OPGELET - Belangrijke bemerkingen!

Bestudeer zorgvuldig het montageplan voor het bouwen. Breek nooit onderdelen van het kader. Maak ze los met een scherp mes of kleine nageltang. Verwijder daarna al het overvallige plastic en pas de delen alvorens te lijmen. Gebruik allen lijm voor plastic modellen. Werk zorgvuldig en spaarzaam, teveel lijm zal uw model beschadigen. Zwarte pijlen duiden de te lijmen delen aan. Witte pijlen verwijzen naar bewegende delen welke niet mogen worden gelijmd. Deze letters (A - B - C...) geven de kaders aan waarin de onderdelen zich bevinden. Schilder de kleine onderdelen voor ze van het kader te snijden. Verwijder de verf van de te lijmen oppervlakten.

#### **ES**ATENCION - Consejos útiles!

Estudiar las instrucciones cuidadosamente antes de comenzar el montaje. Separar las piezas de las bandejas con un cuchillo afilado o un par de tijeras y retirar el exceso de plástico o rebada. No arrancar las piezas. Montar las piezas en orden numérico. Utilizar SOLAMENTE pegamento para plástico y en poca cantidad para evitar que se dane el modelo. Las flechas negras indican las piezas que se deben pegar juntas. Las flechas blancas indican las piezas que deben ensamblarse SIN usar pegamento. Las letras (A - B - C...) indican en que bándaja se encuentran las piezas. Pintar las piezas pequeñas antes de separarlas de la bandeja. Retirar la pintura de los lugares por donde se deban pegar las piezas.

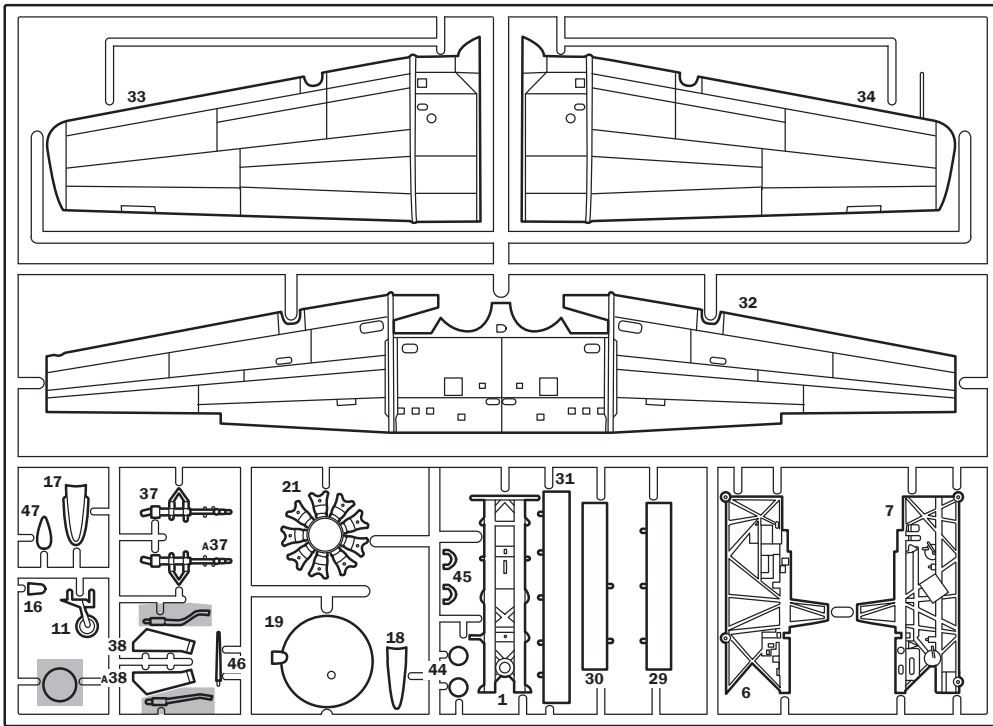

**A**

Parti da non utilizzare  
 Parts not for use  
 Pièces à ne pas utiliser  
 Teile werden nicht verwenden  
 Partes a no utilizar  
 Onderdelen niet te gebruiken



Separare  
 Cut  
 Retirer  
 Entfernen  
 Separar  
 Gesneden

I numeri si riferiscono all'assortimento colori Italeri Acrylic Paint  
 The indicated colour number refer to the Italeri Acrylic Paint  
 Les références indiquées concernent les peintures Italeri Acrylic Paint  
 Die angegebenen Farbnummern beziehen sich auf die Italeri Acrylic Paint  
 Los números se refieren a los colores surtido Italeri Acrylic Paint  
 De nummers verwijzen naar het assortiment kleuren Italeri Acrylic Paint

**A**

**FLAT INTERIOR GREEN**

F.S. 34151

ITALERI ACRYLICPAINT - 4301AP

**B**

**FLAT BLACK**

F.S. 37038

ITALERI ACRYLICPAINT - 4768AP

**C**

**FLAT GUN METAL**

F.S. 37200

ITALERI ACRYLICPAINT - 4681AP

**D**

**FLAT SAND**

F.S. 30475

ITALERI ACRYLICPAINT - 4720AP

**E**

**METAL GLOSS SILVER**

F.S. 17178

ITALERI ACRYLICPAINT - 4678AP

**F**

**METAL FLAT ALUMINUM**

F.S. 37178

ITALERI ACRYLICPAINT - 4677AP

**B**

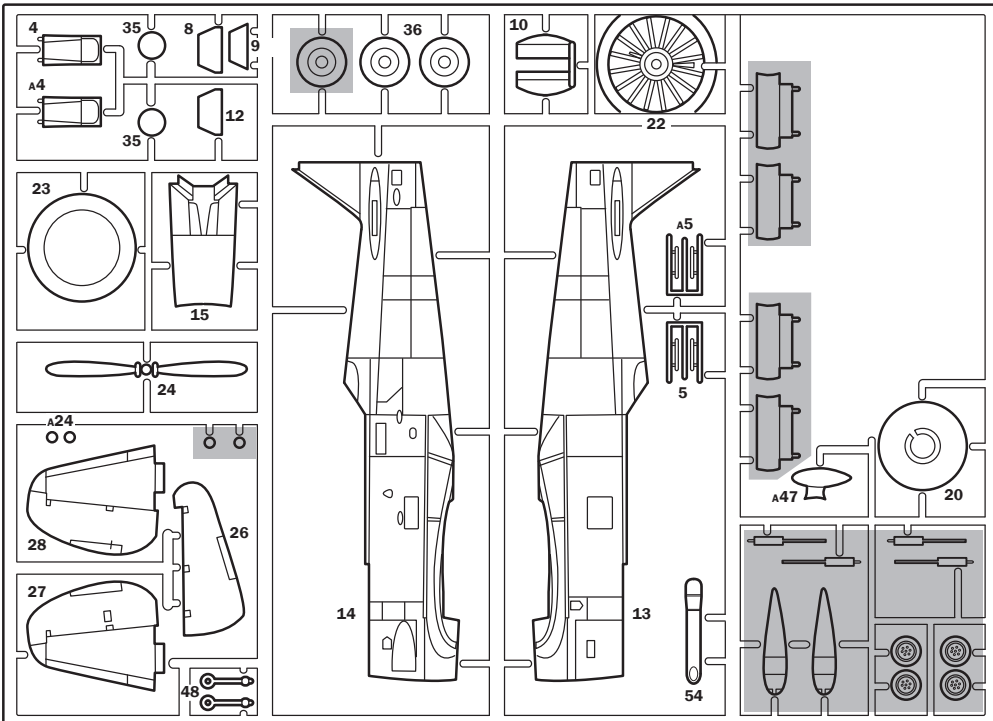

**C**

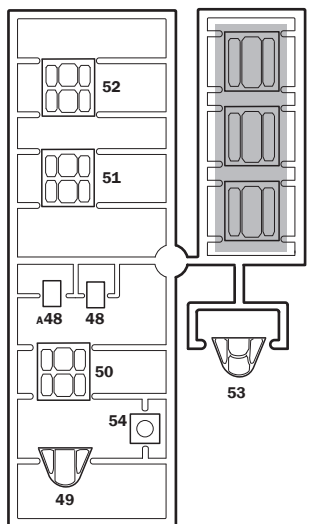

**1**

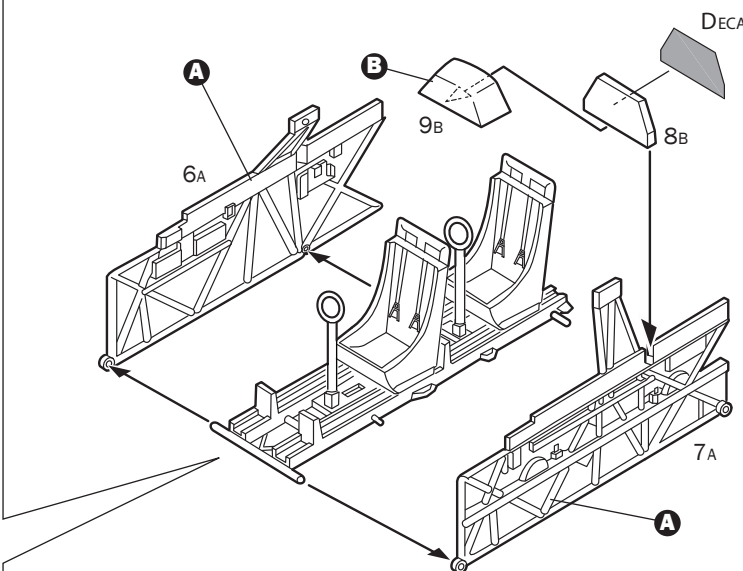
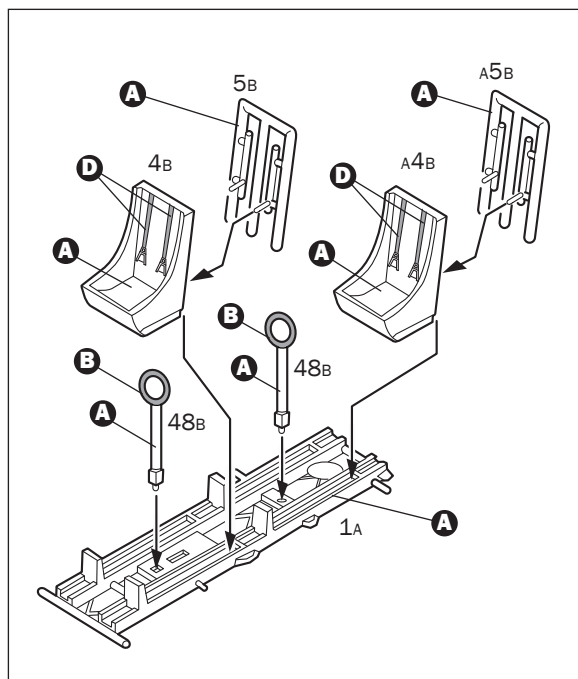

2

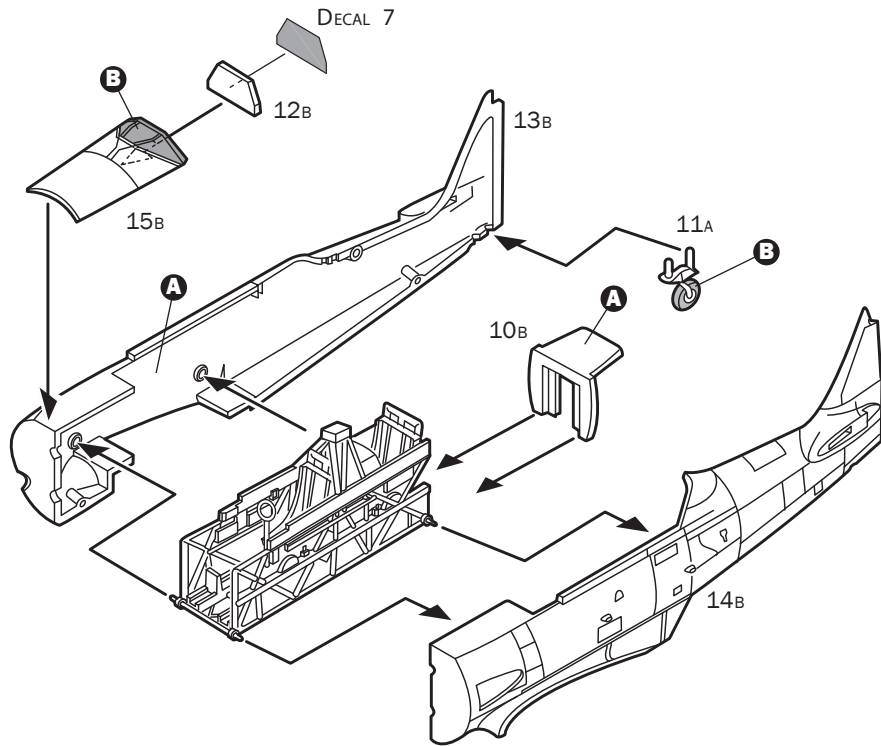

3

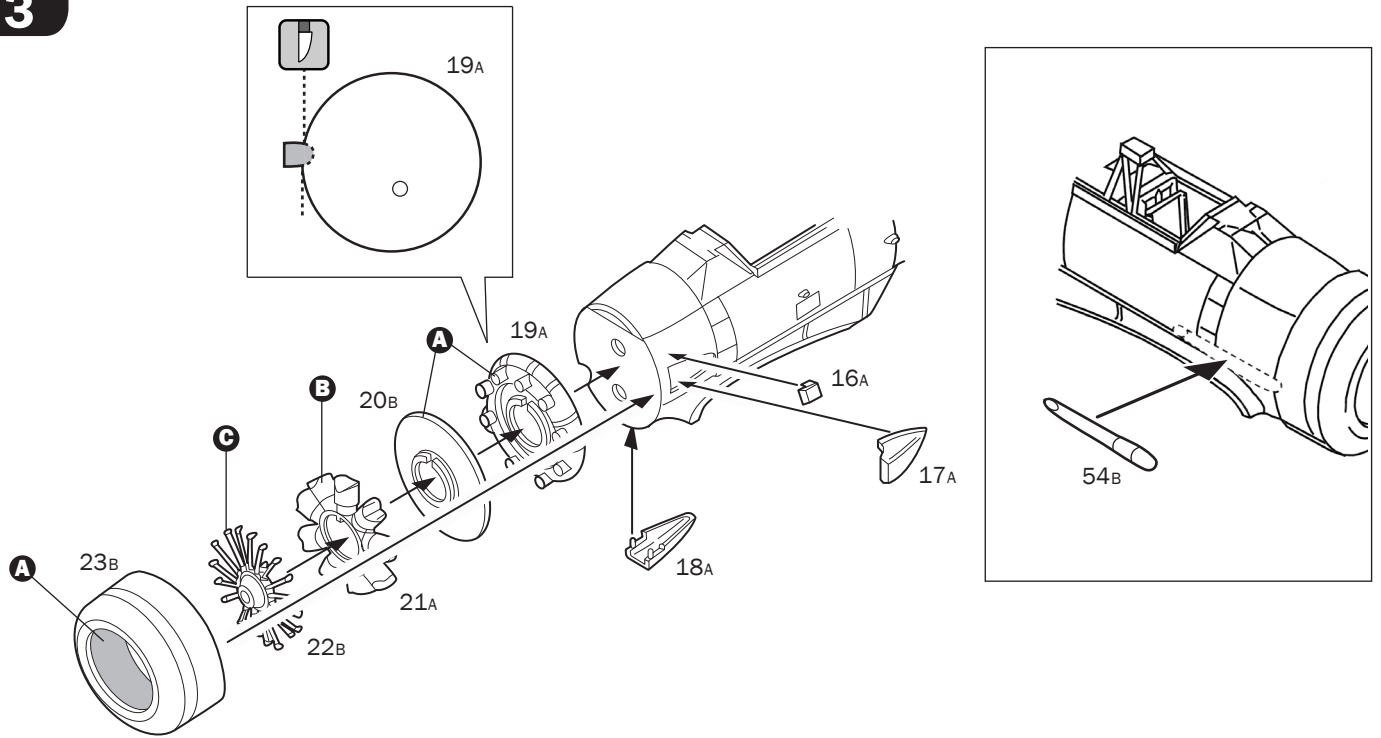

4

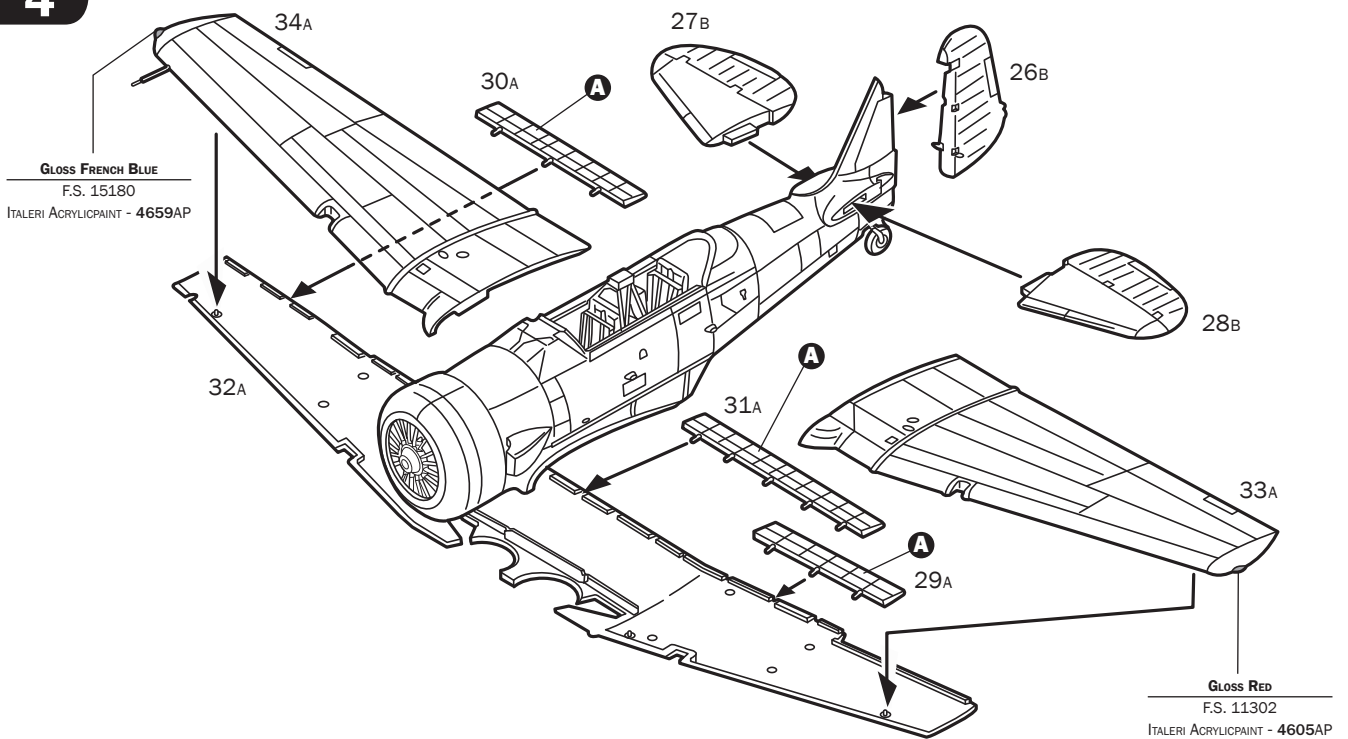

5

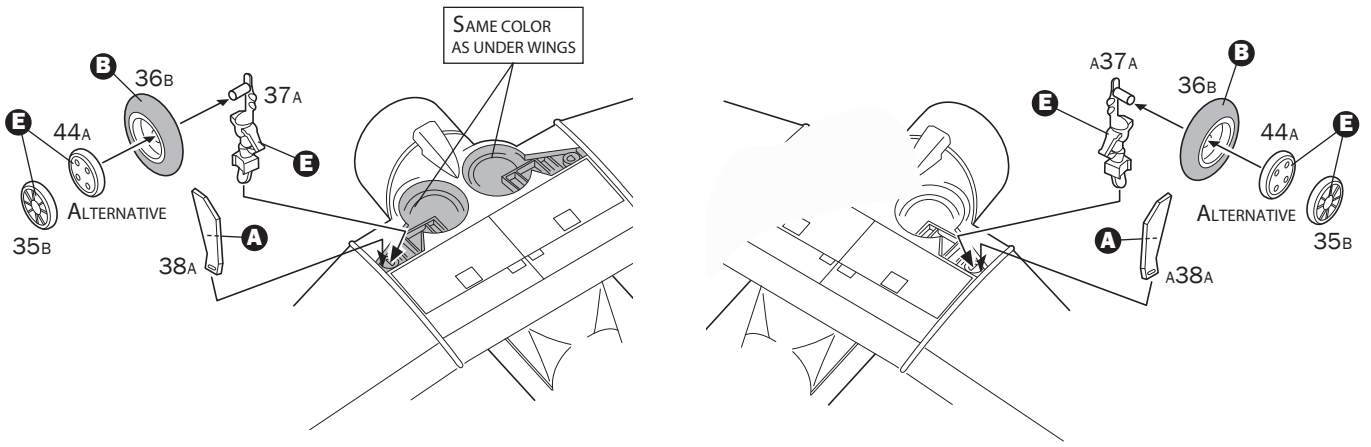

6

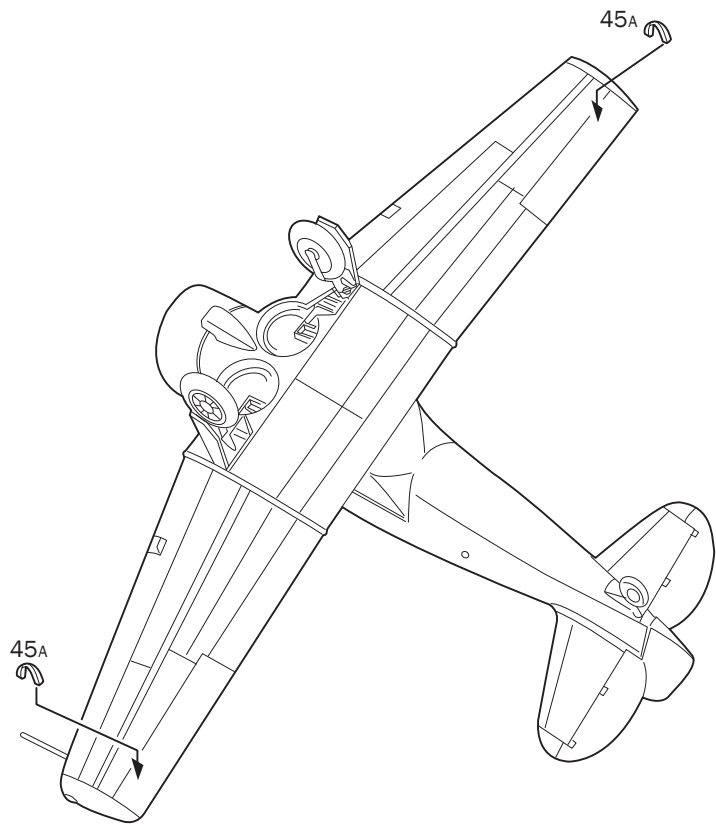

REAR

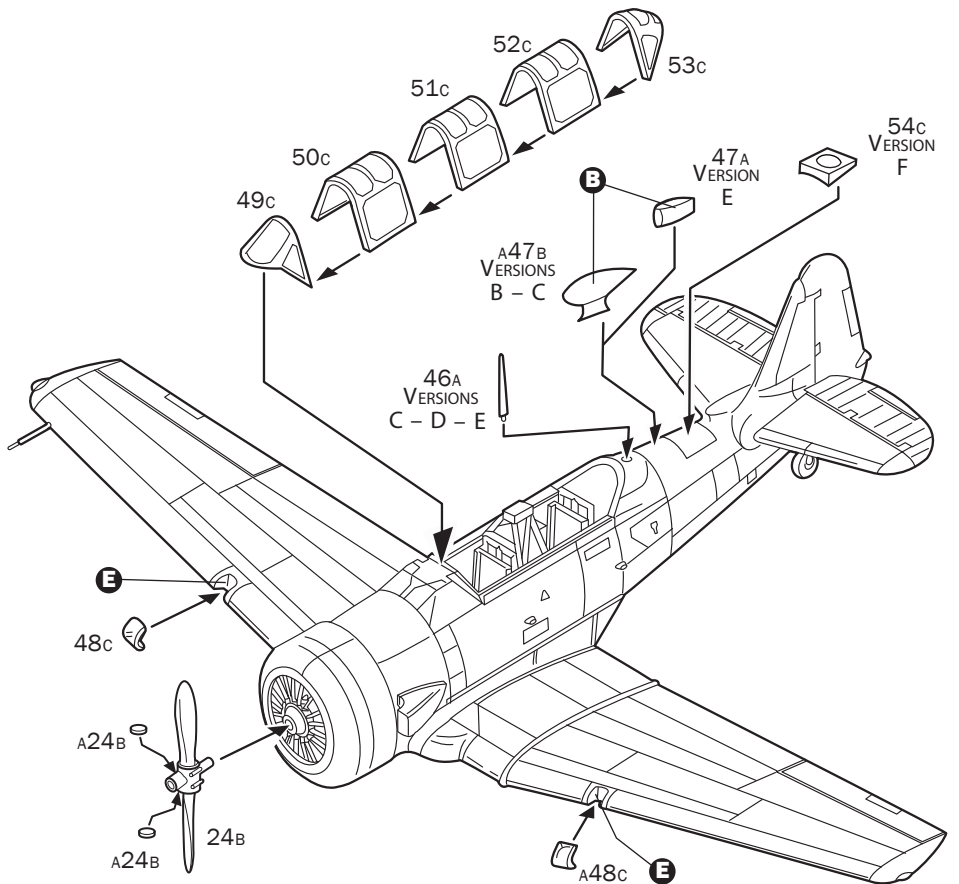
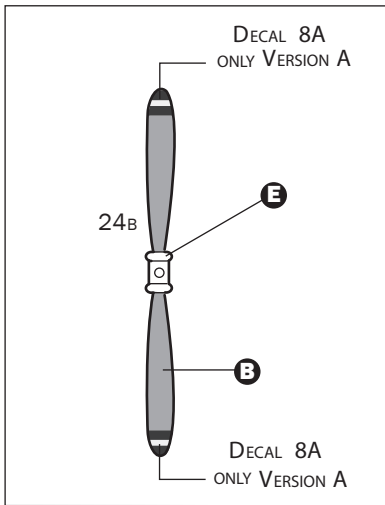

FRONT

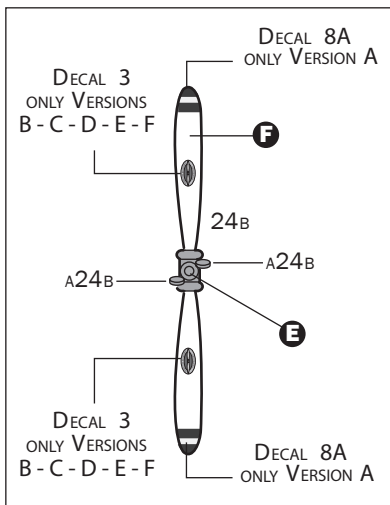

Istruzioni per l'applicazione delle decalcomanie. Ritagliare le decalcomanie occorrenti dal foglio, immergerle in un bicchiere di acqua pulita per circa 20", metterle in posizione sul modello e farle scivolare dalla carta: per una migliore aderenza comprimerle con una pezzuola pulita.

Direction for applying the decals: cut the required decals out of the sheet; dip the into a glass of clean water for about 20"; position the decals on the kit, letting them slide from the paper. For a better adesion, press them by means of a clean rag.

Påsättning av decaler: klipp ut den decal som skall användas och doppa den i ett glas vatten under en 20". Sätt decalen på plats på modellen och låt den sakta glida av pappret. För att den skall sitta ordentligt, tryck till med en torr duk.



Anweisungen für Abziehbilder-Anbringung: Die benötigten Abziehbilder vom Blatt abscheiden, in ein Glas reines Wasser für etwa 20" eintauchen, auf das Modell legen und dann vom Papierbogen abnehmen. Um eine bessere Haftung zu erzielen, die Abziehbilder mit einem reinen Tuch andrücken.

Instruction pour l'application des décalcomanies. Couper les décalcomanies choisies et les plonger environ 20" dans un peu d'eau propre. Les placer sur le modèle en les faisant glisser de leur feuille et presser avec un morceau de chiffon pour éliminer les bulles d'air.

Istrucciones Para la aplicación de las calcomanías: cortar las requeridas, sumergirlas en un recipiente de agua limpia durante 20", colocar las calcomanías sobre el modelo, haciéndolas deslizar sobre el papel. Para una mejor adherencia, presionarlas con un trapico limpio.

Transfers: knip het benodigde deel uit, dempel et ca. 20" onder water, oudt het transfer tegen het model en schuif het vanaf het papier op zijn plaats. Met een schoon doekje aandrukken.

デカール使用法 台紙から、それぞれのマークを切り取ります。ぬるま湯に20秒くらいつけて、引き上げます。マークをすべらすようにして台紙からとり、指定の位置にはってください。やわらかな布でマーク上を押して気泡を取ってください。マーク面には、かわくまで手をふれないでください。

Указания по применению декалей: Отрежьте нужную вам часть декали от общего листа, поместите ее на 1/2 минуты в чистую воду, затем, выбрав необходимое место на модели, переведите туда изображение, сдвинув его с бумажной основы. Для лучшего прилипания промажьте декаль чистой тряпочкой.

## Version A

### RAF, Aston Down, Gloucestershire, Great Britain 1946.

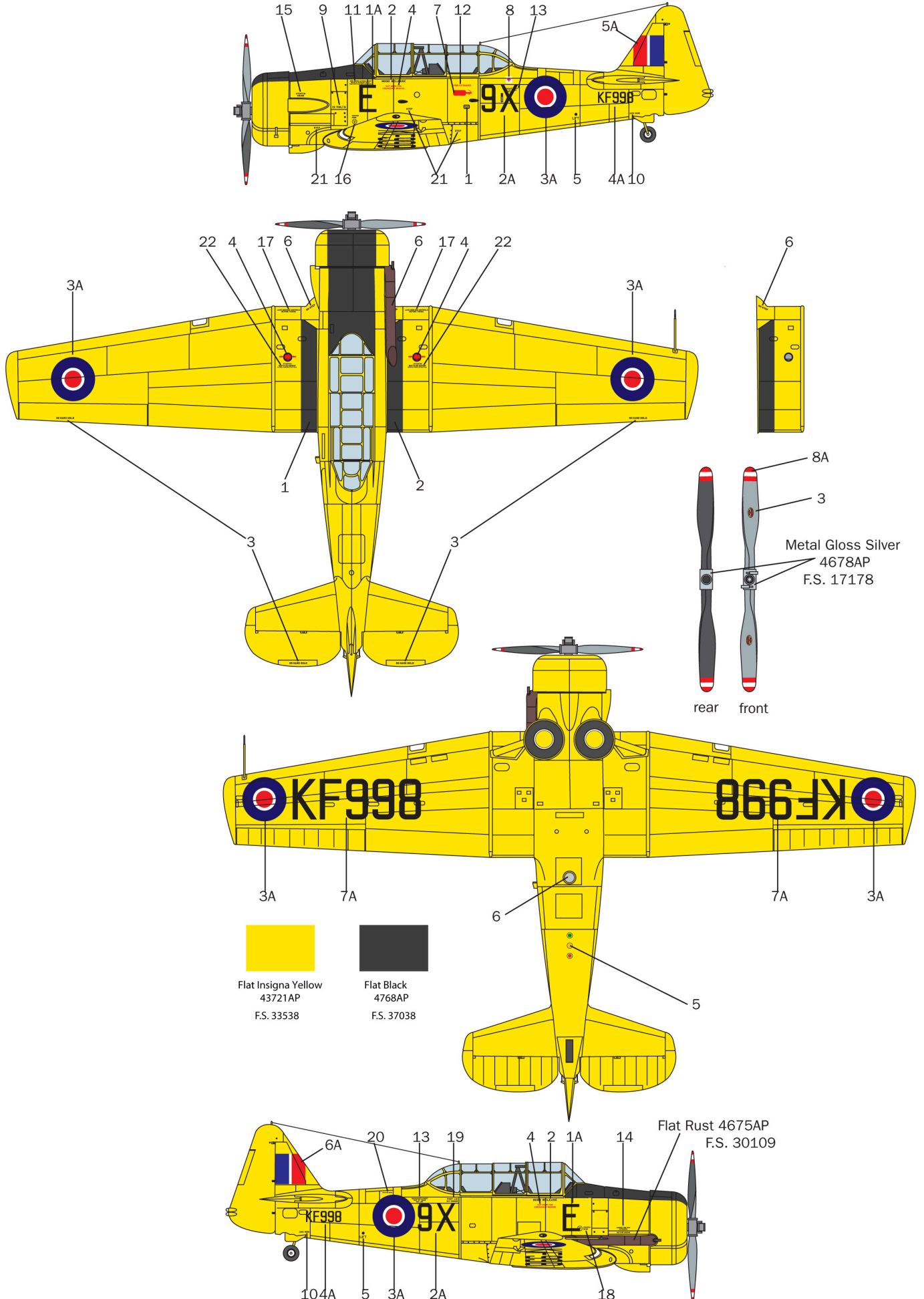

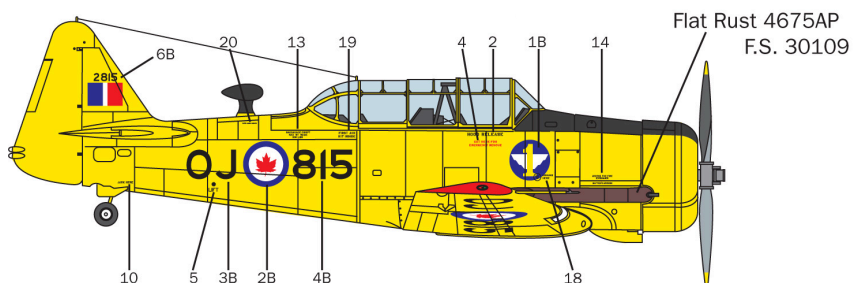
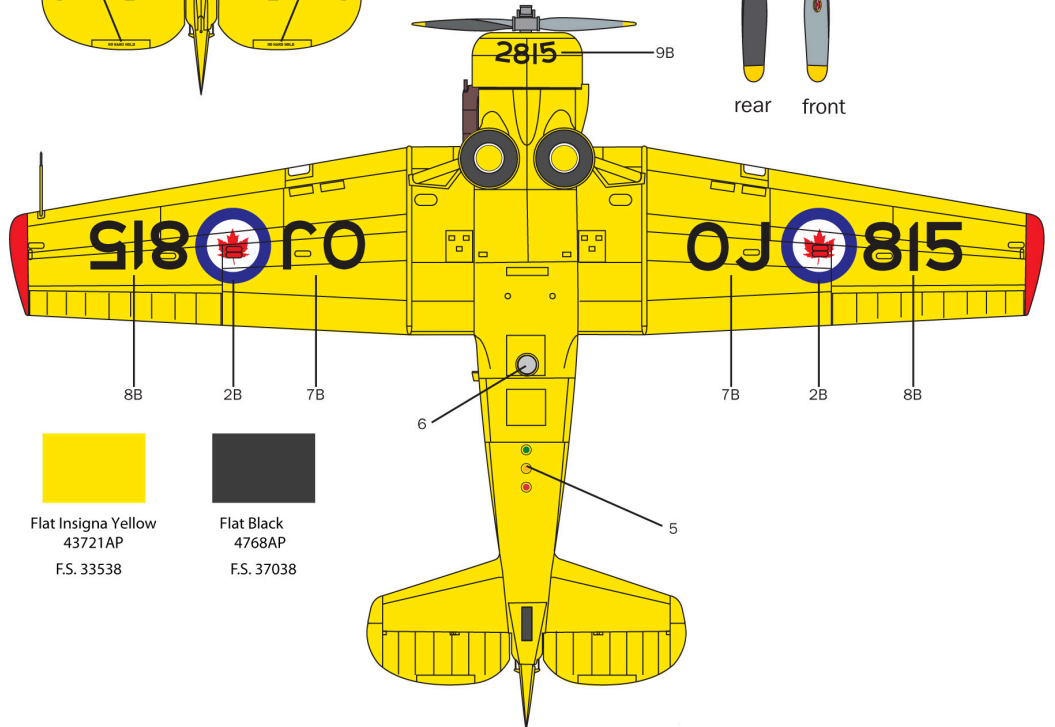
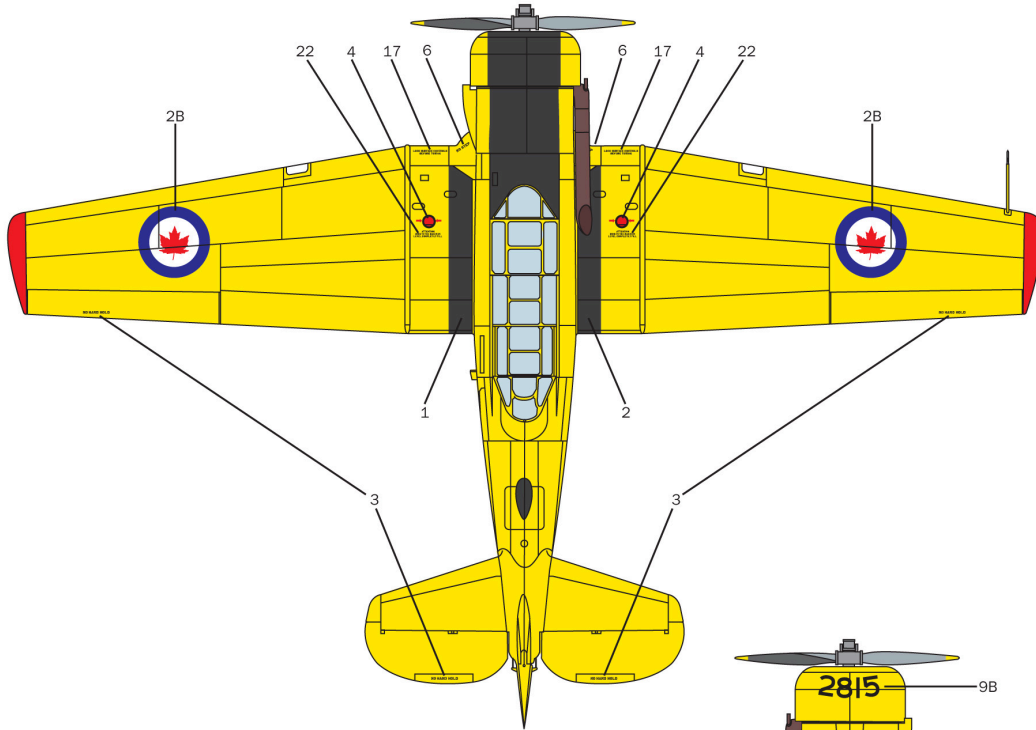
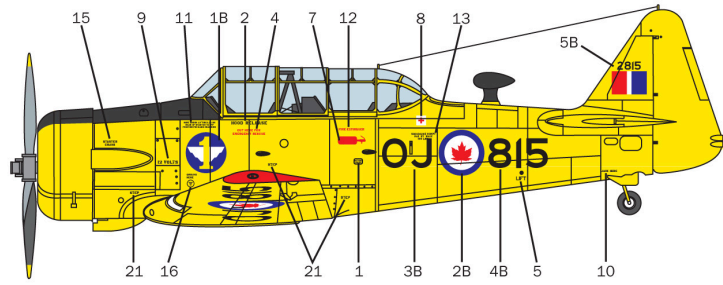

**Version B**  
**RCAF, Penhold, Alberta, Canada, 1958.**

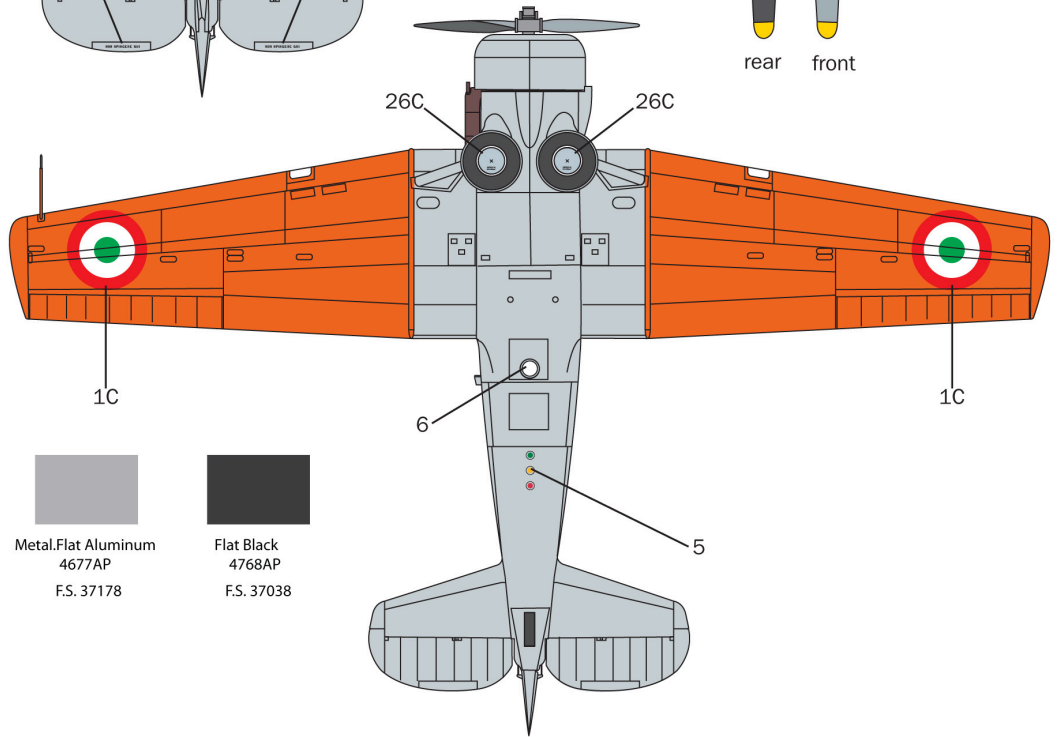
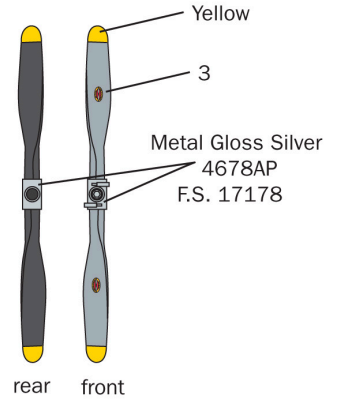
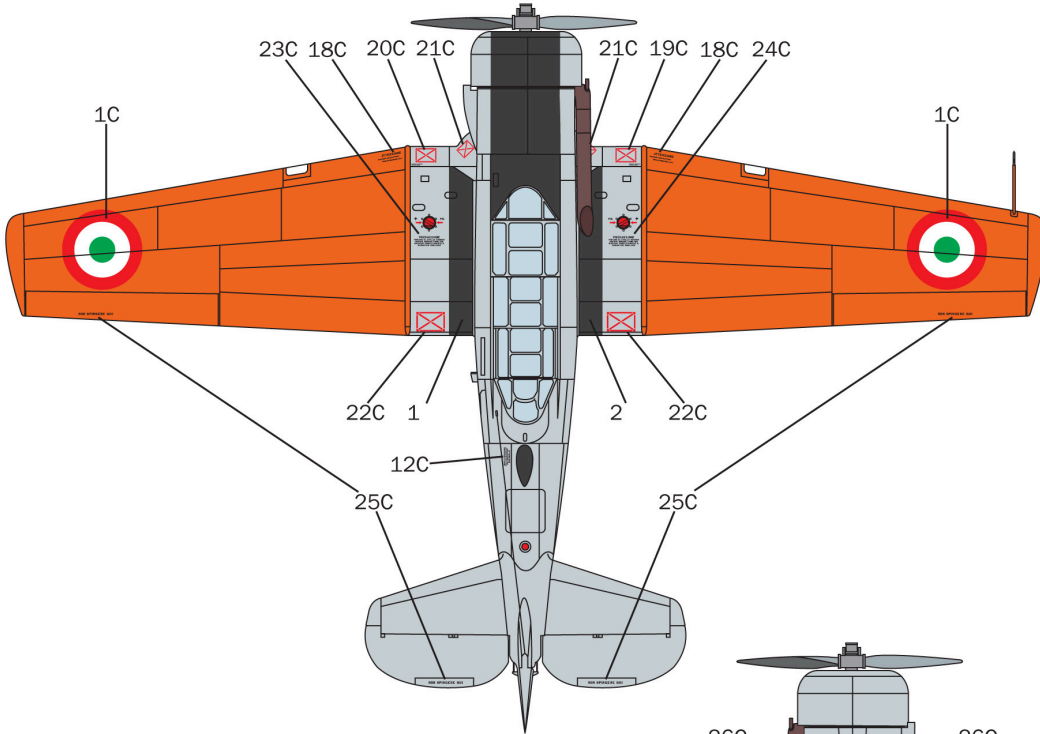
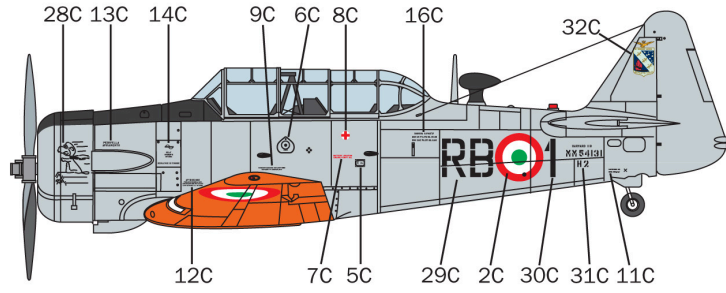

**Version C**

**AMI, 3a Regione Aerea, Bari Palese, Italy 1960.**

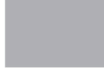
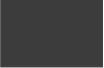

-   
 Flat Orange  
4302AP  
F.S. 32197
-   
 Metal.Flat Aluminum  
4677AP  
F.S. 37178
-   
 Flat Black  
4768AP  
F.S. 37038

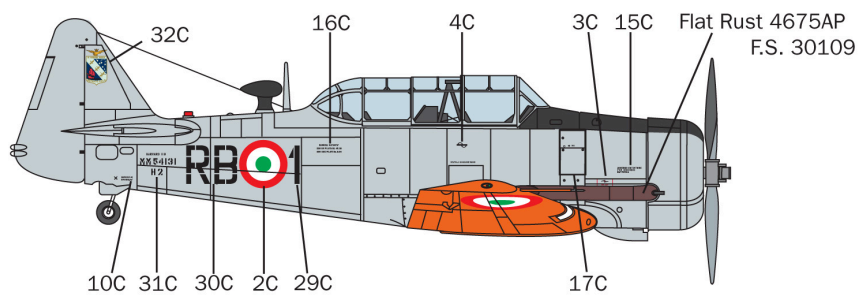

**Version D**  
**Svenska Flygvapnet, Flygflottilj 10 "Angelholm"**  
**Helsingborg AB, Sweden, 1970.**

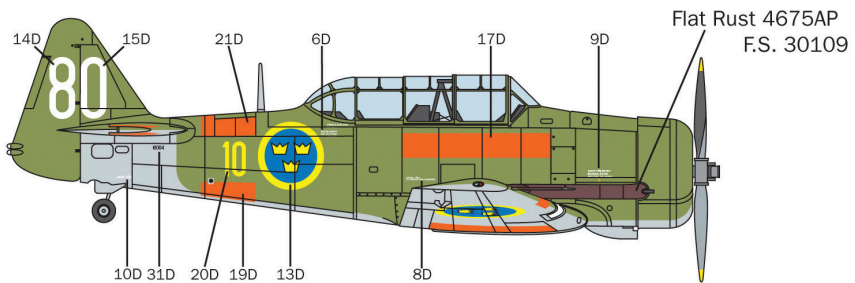
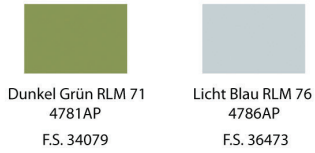
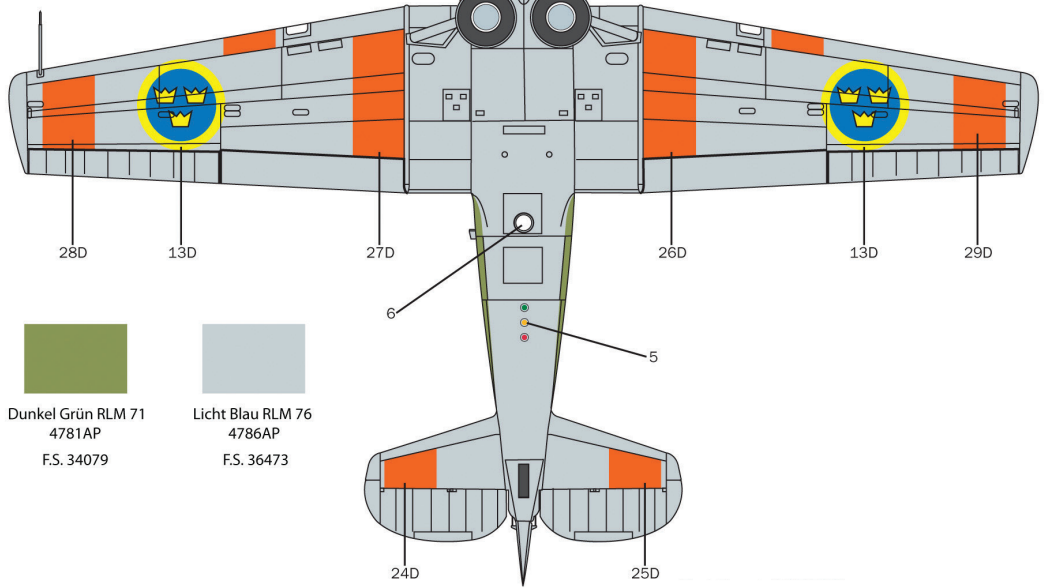
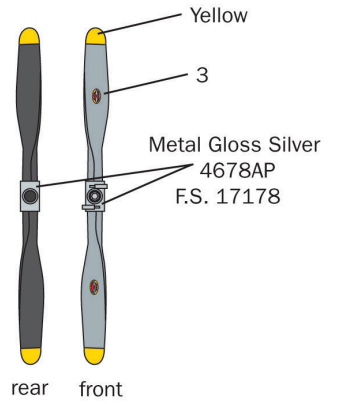
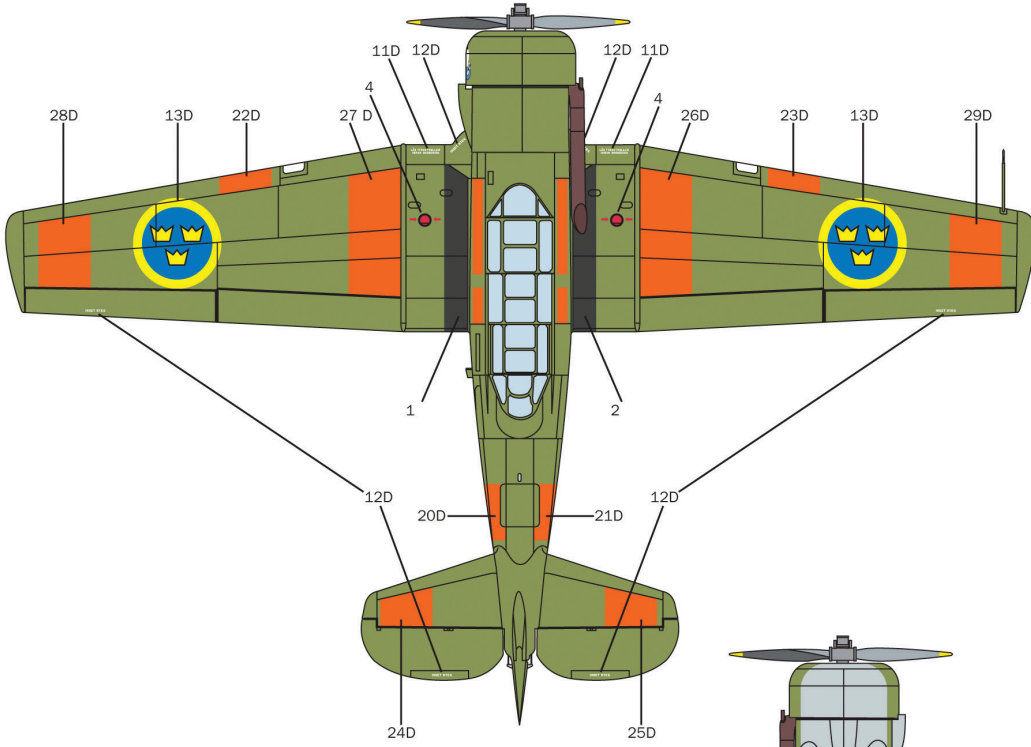
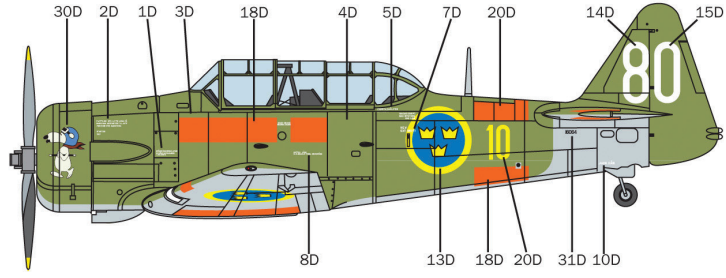



**Version E**  
**Royal Belgian Air Forces, Kamina, Congo, 1959.**

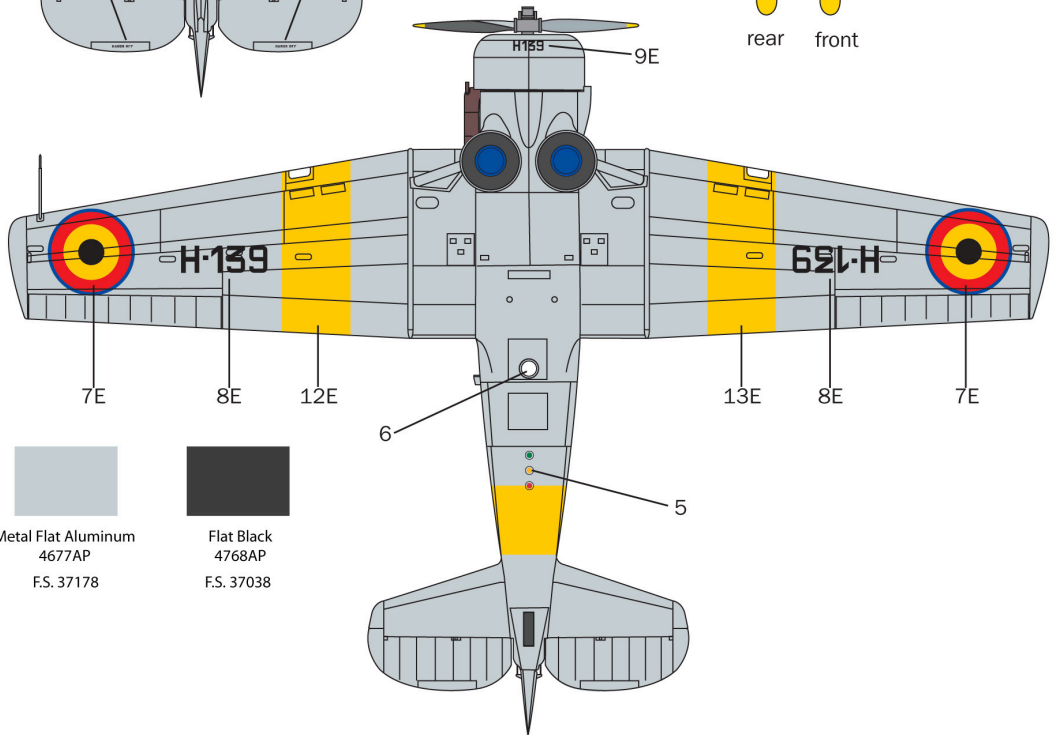
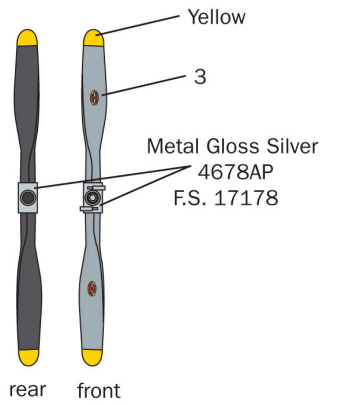
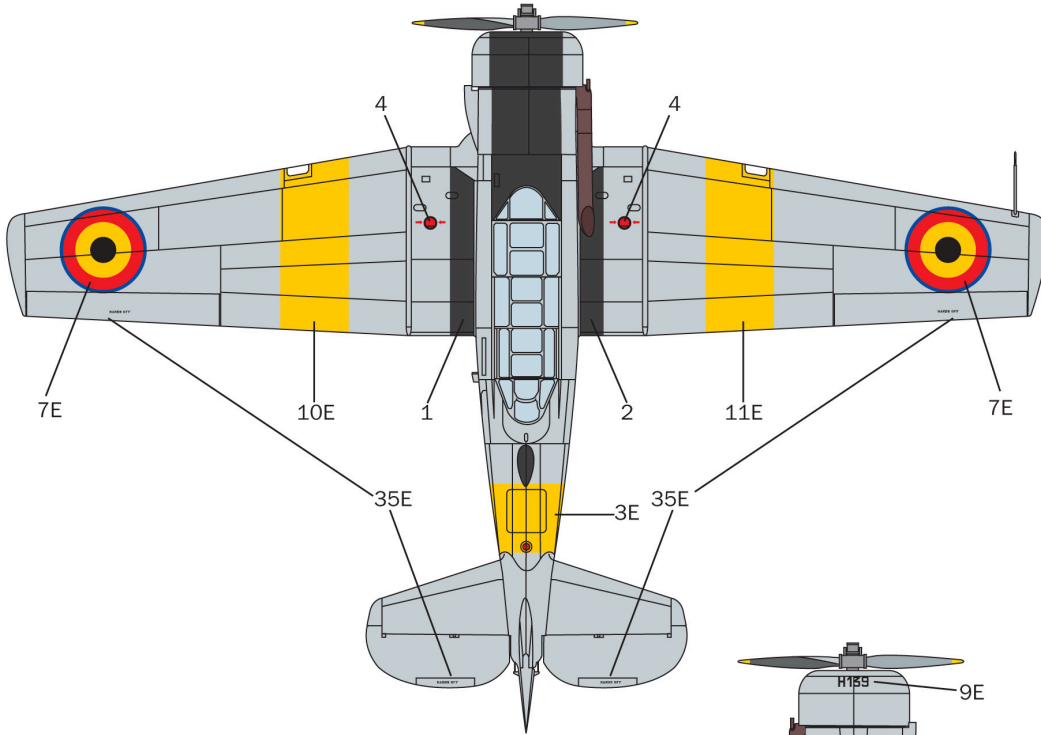
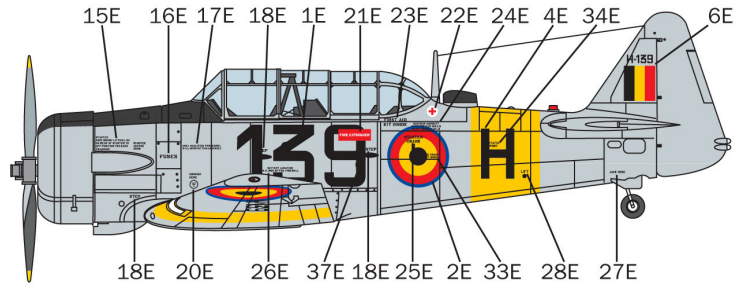

Flat Medium Blue  
 4307AP  
 F.S. 35095



Metal Flat Aluminum  
 4677AP  
 F.S. 37178



Flat Black  
 4768AP  
 F.S. 37038

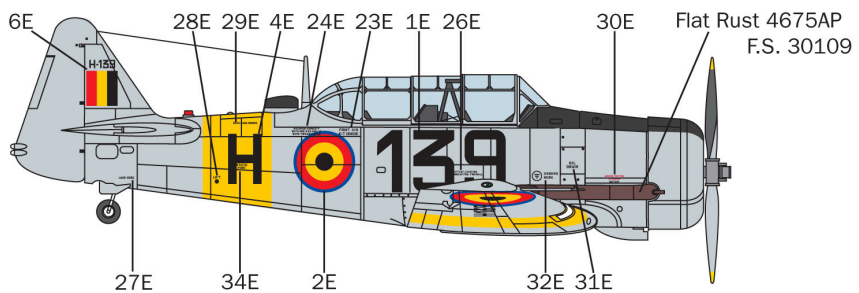

**Version F**  
**Koninklijke Luchtmacht, 300 Sqn., Deelen AB**  
**Holland, 1962.**

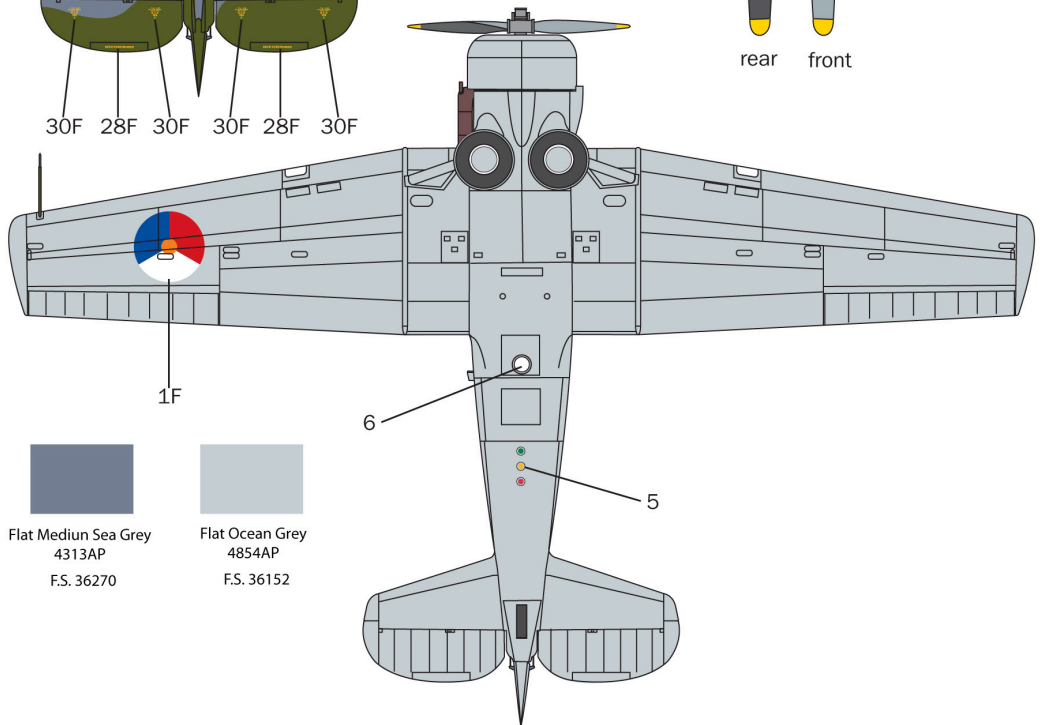
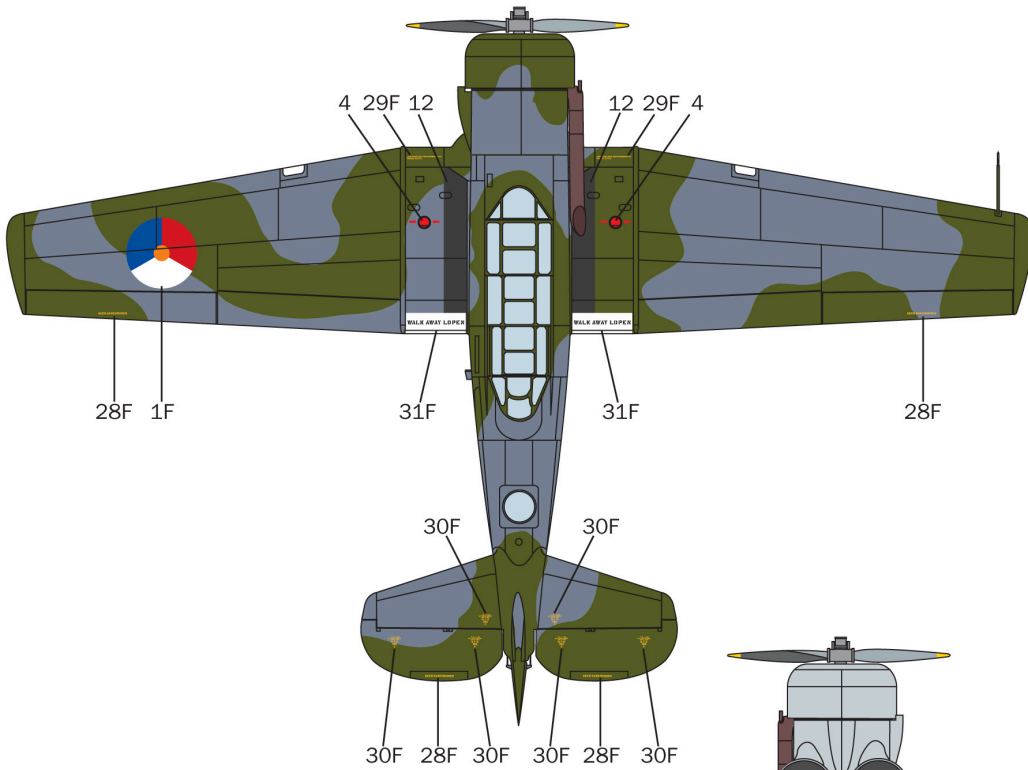
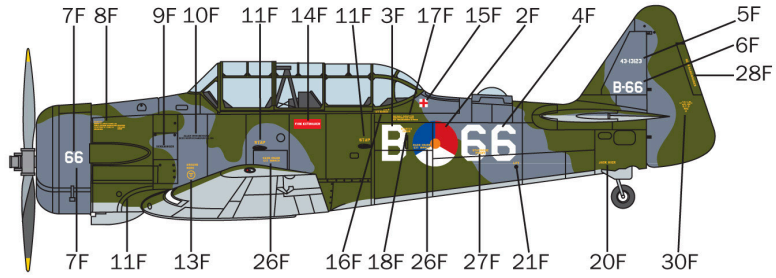

Flat Dark Green  
 4726AP  
 F.S. 34079

Flat Medium Sea Grey  
 4313AP  
 F.S. 36270

Flat Ocean Grey  
 4854AP  
 F.S. 36152

