

made in Italy

1:48 scale

No 2716

EA-18G Growler™



Produced under license.
Boeing and EA-18G Growler
are trademarks of The Boeing Company.

EN

The Boeing E/A-18 G Growler was designed to satisfy a specific U.S. Navy need : have a specialized carrier-based electronic warfare aircraft to replace the not more updated Grumman EA-6B Prowler. The Growler is directly derived from the tandem-seat fighter F/A-18 F Super Hornet which keeps all main aerodynamic characteristics. Thanks to the General Electric engines the Growler is able to reach a maximum speed of mach 1.8, and its flight performance is similar to that of the main carrier-based aircrafts. The crew consists of the pilot and, in tandem, the WSO (Weapon System Officer). Instead of 20 mm cannon of F/A-18, the Growler is mounted dedicated electronic warfare equipment. Furthermore, in its hard points, the Growler is able to carry additional high and low band jamming pods, additional fuel tanks and AIM-120 AMRAAM missiles.

IT

Il Boeing E/A-18 G Growler è nato per soddisfare una precisa necessità della U.S. Navy: disporre di un aereo specializzato per la guerra elettronica destinato a sostituire gli ormai datati, sia per avionica che per prestazioni, Grumman EA-6B Prowler. Il Growler è direttamente derivato dal caccia biposto imbarcato F/A-18 F Super Hornet di cui conserva sostanzialmente tutte le caratteristiche aerodinamiche. I due motori General Electric garantiscono al Growler una velocità massima di mach 1.8 e prestazioni in linea con gli aerei a cui deve garantire il supporto. L'equipaggio è costituito dal pilota e, in tandem, dal WSO (Weapon System Officer). A differenza del F/A-18 non è dotato del cannone ma è in grado di trasportare nei suoi piloni subalari pod per il disturbo radar e per la guerra elettronica, serbatoi supplementari, chaff e flare dispenser nonché missili AIM-120 AMRAAM.

DE

Boeing E/A-18 G Growler wurde dazu realisiert, um eine präzise Anforderung der U.S. Navy zufriedenzustellen: es verfügt über ein Spezialflugzeug für die elektronische Kriegsführung, dazu bestimmt, die bereits bestehenden sowohl im Hinblick auf Luft- und Raumfahrtelektronik als auch auf Leistung hin zu ersetzen: Grumman EA-6B Prowler. Growler ist eine direkte Weiterentwicklung des zweistrahligen Mehrzweckkampfflugzeugs F/A-18 F Super Hornet, von dem es hauptsächlich die aerodynamischen Eigenschaften beibehalten hat. Die beiden Motoren General Electric garantieren dem Growler eine max. Geschwindigkeit von mach 1.8 und Leistungen im Flug mit Fliegern, denen Hilfe geleistet werden muss. Die Besatzung besteht aus einem Piloten und in Tandem vom WSO (Weapon System Officer). Im Unterschied zum F/A-18 besitzt es keine Kanone, ist aber in der Lage in seinen Flügelspitzenbehältern Pod für Radarstörungen und für die elektronische Kriegsführung, Zusatzbehälter Chaff und Flare Dispenser sowie Raketen AIM-120 AMRAAM zu transportieren.

FR

Le Boeing EA-18 G Growler est né pour satisfaire une nécessité précise de la U.S. Navy: disposer d'un avion spécialisé pour la guerre électronique destiné à remplacer les avions Grumman EA-6B Prowler, désormais datés, aussi bien sur le plan avionicien que sur le plan des performances. Le Growler dérive directement du chasseur à deux pilotes embarqué F/A-18 F Super Hornet dont il conserve essentiellement toutes les caractéristiques aérodynamiques. Les deux moteurs General Electric garantissent au Growler une vitesse maximum de mach 1.8 et des performances en ligne avec les avions dont il doit assurer le soutien. L'équipage est constitué du pilote et, en tandem, du WSO (Weapon System Officer). A la différence du F/A-18, il n'est pas doté de canon, mais il est capable de transporter dans ses pylônes sous voilure, pod pour le brouillage des radars et pour la guerre électronique, réservoirs supplémentaires, chaff et flare dispenser ainsi que les missiles AIM-120 AMRAAM.

ES

El Boeing EA-18 G Growler ha sido creado para satisfacer unas necesidades precisas de la Marina Americana: disponer de un avión especializado para la guerra electrónica, destinado a sustituir a los ya anticuados Grumman EA-6B Prowler, ya sea por aviónica que por prestaciones. El Growler proviene directamente del caza biplaza embarcado F/A-18 F Super Hornet del cual conserva básicamente las características aerodinámicas. Los dos motores General Electric garantizan una velocidad máxima de mach de 1.8 y prestaciones equivalentes a las de los aviones a los que debe garantizar su ayuda. La tripulación está formada por un piloto y en modalidad tandem, por el WSO (Weapon System Officer). Con respecto al F/A-18 no está equipado con cañón pero es capaz de transportar en sus pilones subalares pod para disturbio radar y para la guerra electrónica, depósitos adicionales chaff y flare dispenser así como misiles AIM-120 AMRAAM.

NL

De Boeing EA-18 G Growler is ontstaan vanuit een specifieke behoefte van de U.S. Navy: over een gespecialiseerd vliegtuig beschikken voor de elektronische oorlog, bestemd om de Grumman EA-6B Prowler toestellen te vervangen, die zowel qua luchtvaartelektronica als qua prestaties ondertussen verouderd waren. De Growler spruit rechtstreeks voort uit de dubbel bemande jager F/A-18 F Super Hornet waarvan hij wezenlijk alle aërodynamische eigenschappen behoudt. De twee motoren General Electric verzekeren dat de Growler een maximumsnelheid van 1.8 mach haalt en zorgen voor prestaties die op het niveau zijn van de vliegtuigen waarvoor hij ondersteuning moet verzekeren. De bemanning bestaat uit de piloot en in tandem uit de WSO (Weapon System Officer). In tegenstelling tot de F/A-18 heeft hij geen kanon als uitrusting maar kan op zijn draagmasten onder de vleugels pods om de radars te verstoren en voor de elektronische oorlog, extra tanks, chaff en flare dispensers en ook kruisraketten AIM-120 AMRAAM vervoeren.



- EN** **WARNING:** Model for adult collector age 14 and over
IT **ATTENZIONE:** Modello per collezionisti adulti di età superiore ai 14 anni
FR **ATTENTION:** Modèle pour modélistes de 14 and et plus.
DE **ACHTUNG:** Modellbausätze Für Modellbauer über 14 Jahre.
NL **WAARSCHWING:** Geschikt voor 14 jaar en ouder.
ES **ATENCION:** Modelo para modelistas mayores de 14 años.

ENATTENTION - Useful advice!

Study the instructions carefully prior to assembly. Remove parts from frame with a sharp knife or a pair of scissor and trim away excess plastic. Do not pull of parts. Assemble the parts in numerical sequence. Use plastic cement ONLY and use cement sparingly to avoid damaging the model. Black arrows indicate parts to be glued together. White arrows indicate on which frame the parts must be assembled WITHOUT using cement. These letters (A - B - C...) indicate on which frame the parts will be found. Paint small parts before detaching them from frame. Remove paint-where parts are to be cemented. Crossed out parts must not be used.

ITATTENZIONE - Consigli utili!!!

Prima di iniziare il montaggio studiare attentamente il disegno. Staccare con molta cura i pezzi dalle stampate, usando un taglia-balsa oppure un paio di forbici e togliere con una piccola lima o con carta vetro fine eventuali sbavature. Mai staccare i pezzi con le mani. Montarli seguendo l'ordine delle numerazione delle tavole. Eliminare dalla stampata il numero del pezzo appena montato facendogli sopra una croce. Le frecce nere indicano i pezzi da incollare, le frecce bianche indicano i pezzi da montare senza colla. Usare solo colla per polistirolo. Le lettere (A - B - C...) ai lati dei numeri indicano la stampata ove si trova il pezzo da montare. I pezzi sbarrati da una croce non sono da utilizzare.

DEACHTUNG - Ein nützlicher Rat!

Vor der Montage die Zeichnung aufmerksam studieren. Die einzelnen Montageteile mit einem Messer oder einer Schere vom Spritzling sorgfältig entfernen. Eventuelle Grate werden mit einer Klinge oder feinem Schmirgelpapier beseitigt. Keinesfalls die Montageteile mit den Händen entfernen. Bei der Montage der Tafelnummerierung folgen. Pfeile zeigen die zu klebenden Teile während die weissen Pfeile die ohne Leim zu montierende Teile anzeigen. Bitte nur Plastikklebstoff verwenden. Die Buchstaben (A - B - C...) neben den Nummern zeigt auf welchem Spritzling der zu montierende Teil zu finden ist. Die mit einem Kreuz markierten Teile sind nicht zu verwenden.

FRATTENTION - Conseils utiles!

Avant de commencer le montage, étudier attentivement le dessin. Détacher avec beaucoup de soin les morceaux des moules en usant un massicot ou bien un pair de ciseaux et couper avec une petite lame avec de papier de verre fin ébarbagés éventuels. Jamais détacher les morceaux avec le mains Monter les en suivant l'ordre de la numération des tables. Eliminer de la moule le numéro de la pièce qui vient d'être montée, en le bifant avec une croix. Les flèches noires indiquent les pièces à coller, les flèches blanches indiquent les pièces à monter sans colle. Employer seulement de la colle pour polystyrol. Les lettres (A - B - C...) aux côtés des numéros indiquent la moule où se trouve la pièces à monter. Les pièces marquées par une croix ne sont pas à utiliser.

NLOPGELET - Belangrijke bemerkngen!

Bestudeer zorgvuldig het montageplan voor het bouwen. Breek nooit onderdelen van het kader. Maak ze los met een scherp mes of kleine nageltang. Verwijder daarna al het overloige plastic en pas de delen alvorens te lijmen. Gebruik allen lijm voor plastic modellen. Werk zorgvuldig en spaarzaam, teveel lijm zal uw model beschadigen. Zwarte pijlen duiden de te lijmen delen aan. Witte pijlen verwijzen naar bewegende delen welke niet mogen worden gelijmd. Deze letters (A - B - C...) geven de kaders aan waarin de onderdelen zich bevinden. Schilder de kleine onderdelen voor ze van het kader te snijden. Verwijder de verf van de te lijmen oppervlakten.

ES ATENCION - Consejos útiles!

Estudiar las instrucciones cuidadosamente antes de comenzar el montaje. Separar las piezas de las bandejas con un cuchillo afilado o un par de tijeras y retirar el exceso de plástico o rebada. No arrancar las piezas. Montar las piezas en orden numérico. Utilizar SOLAMENTE pegamento para plástico y en poca cantidad para evitar que se dane el modelo. Las flechas negras indican las piezas que se deben pegar juntas. Las flechas blancas indican las piezas que deben ensamblarse SIN usar pegamento. Las letras (A - B - C...) indican en que bandeja se encuentran las piezas. Pintar las piezas pequeñas antes de separarlas de la bandeja. Retirar la pintura de los lugares por donde se deban pegar las piezas.

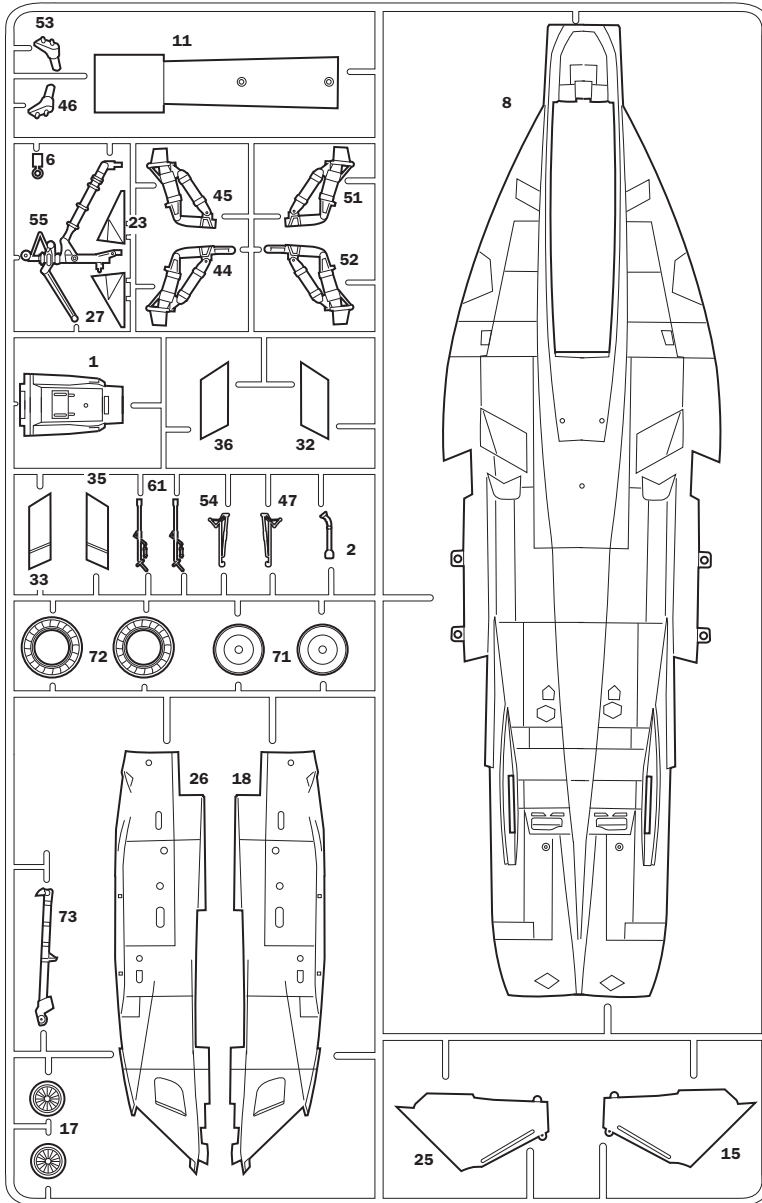

A

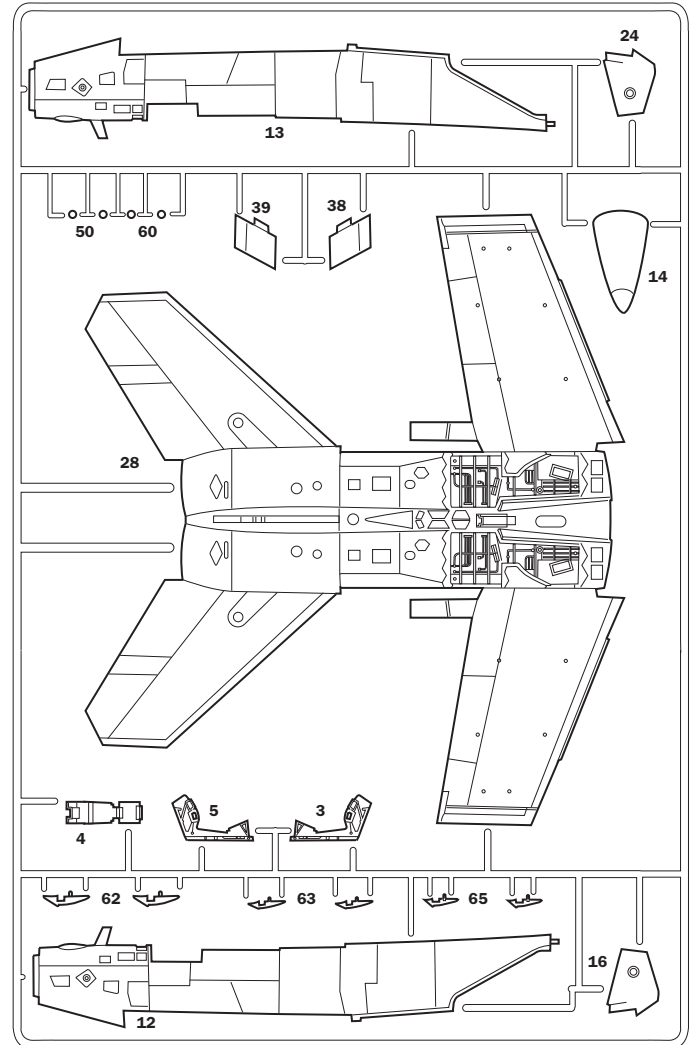

B

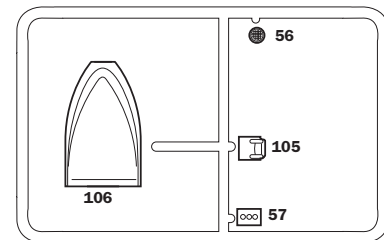

E

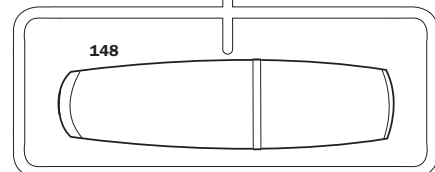

Parts not for use
Telle werden nicht verwendet
Parti da non utilizzare
Pièces à ne pas utiliser

APRIRE I FORI
DRILL HOLES
DIE LOCHER AUSBOHREN
OUVRIR LES TROUS
PERFORAR LOS AGUJEROS
BOOR GAATJES

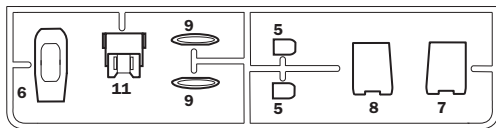
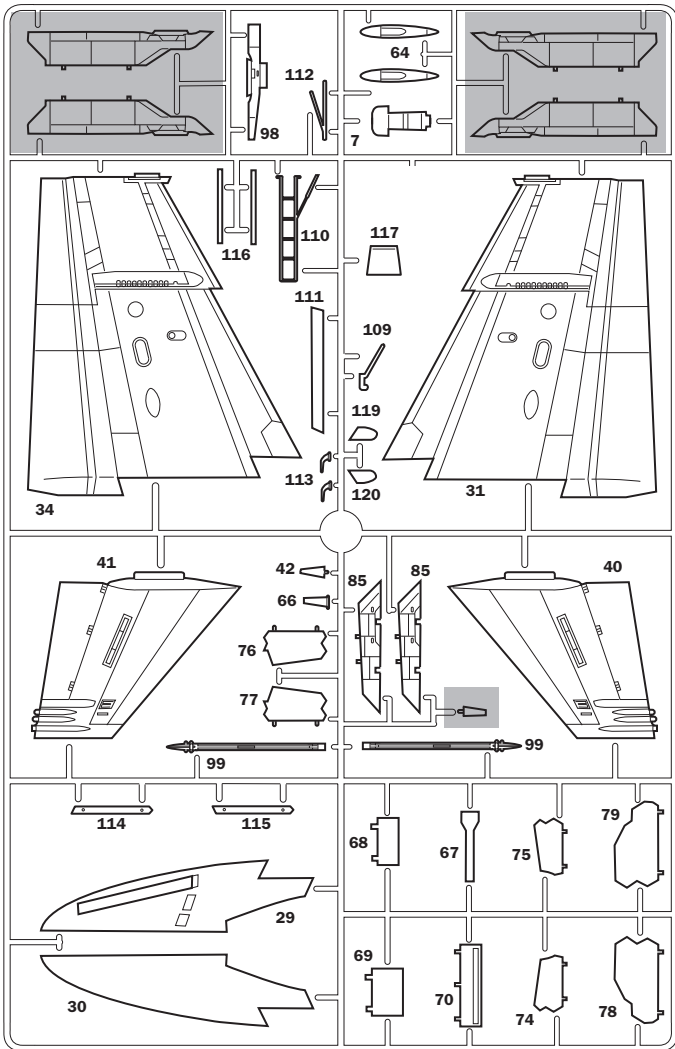

C

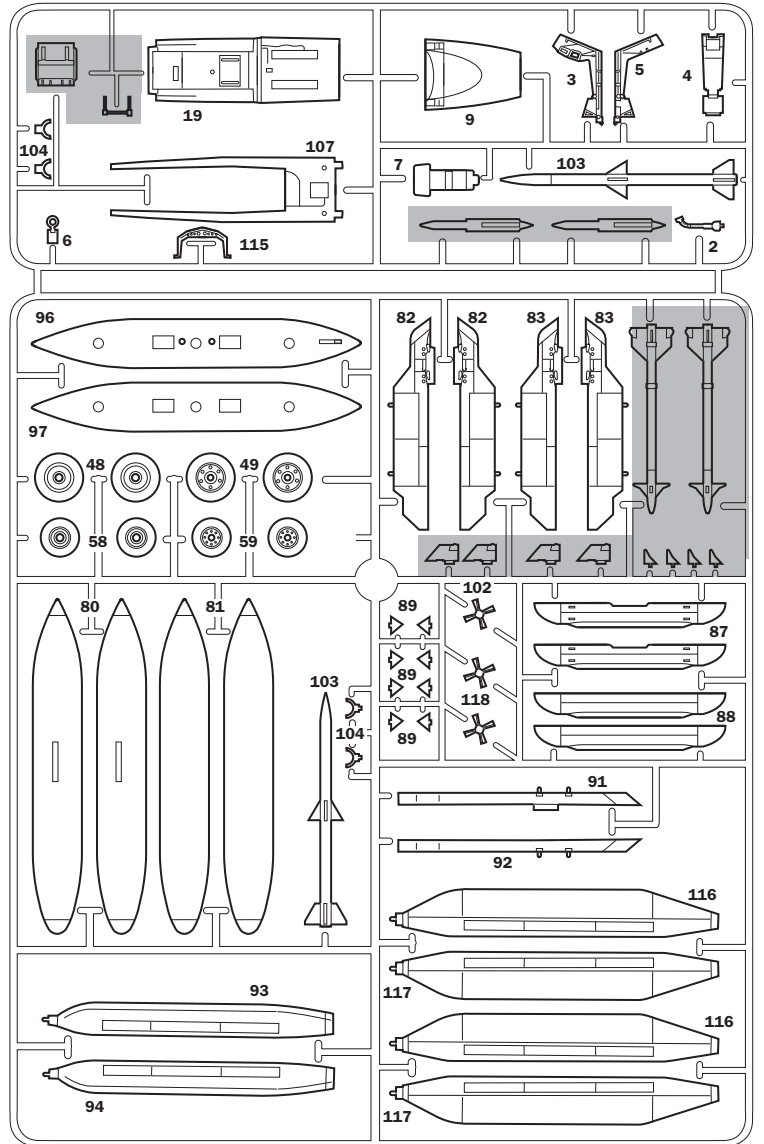

D

I numeri si riferiscono all'assortimento colori ITALERI Model Master / ITALERI ACRYLICPAINT
 The indicated colour numbers refer to the ITALERI Model Master / ITALERI ACRYLICPAINT
 Die angegebenen Farbnummern beziehen sich auf die ITALERI Model Master / ITALERI ACRYLICPAINT
 Les références indiquées concernent les peintures ITALERI Model Master / ITALERI ACRYLICPAINT

A

GLOSS WHITE
F.S. 17875

MODEL MASTER - 1745
 ITALERI ACRYLICPAINT - 4696AP

B

FLAT GUN METAL
F.S. 37200

MODEL MASTER - 1405
 ITALERI ACRYLICPAINT - 4681AP

C

FLAT GULL GRAY
F.S. 36622

MODEL MASTER - 1730
 ITALERI ACRYLICPAINT - 4763AP

D

FLAT OLIVE DRAB US ARMY
F.S. 34084

MODEL MASTER - 1711
 ITALERI ACRYLICPAINT - 4728 AP

E

FLAT BLACK
F.S. 37038

MODEL MASTER - 1749
 ITALERI ACRYLICPAINT - 4768AP

F

FLAT DARK TAN
F.S. 30219

MODEL MASTER - 1742
 ITALERI ACRYLICPAINT - 4643AP

G

GLOSS RED
F.S. 11302

MODEL MASTER - 1503
 ITALERI ACRYLICPAINT - 4605AP

H

GLOSS GREEN
F.S. 14090

MODEL MASTER - 1524
 ITALERI ACRYLICPAINT - 4669AP

I

GLOSS SILVER
F.S. 17178

MODEL MASTER - 1546
 ITALERI ACRYLICPAINT - 4678AP

L

GLOSS ORANGE
F.S. 12197

MODEL MASTER - 1527
 ITALERI ACRYLICPAINT - 4682AP

L

METALIZER EXHAUST

MODEL MASTER - 1406

N

FLAT LIGHT GHOST GRAY
F.S. 36300

MODEL MASTER - 1728
 ITALERI ACRYLICPAINT - 4762AP

1

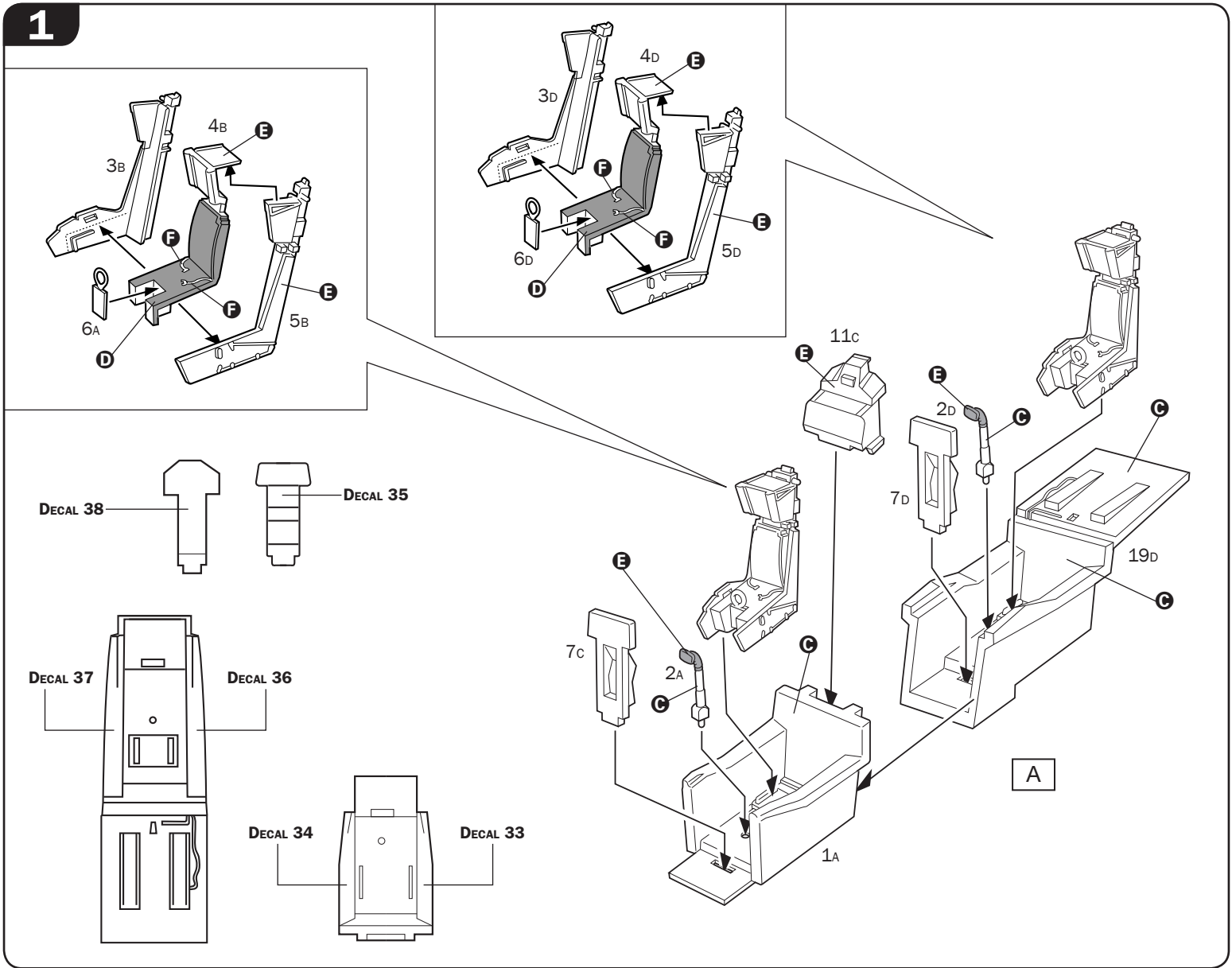

2

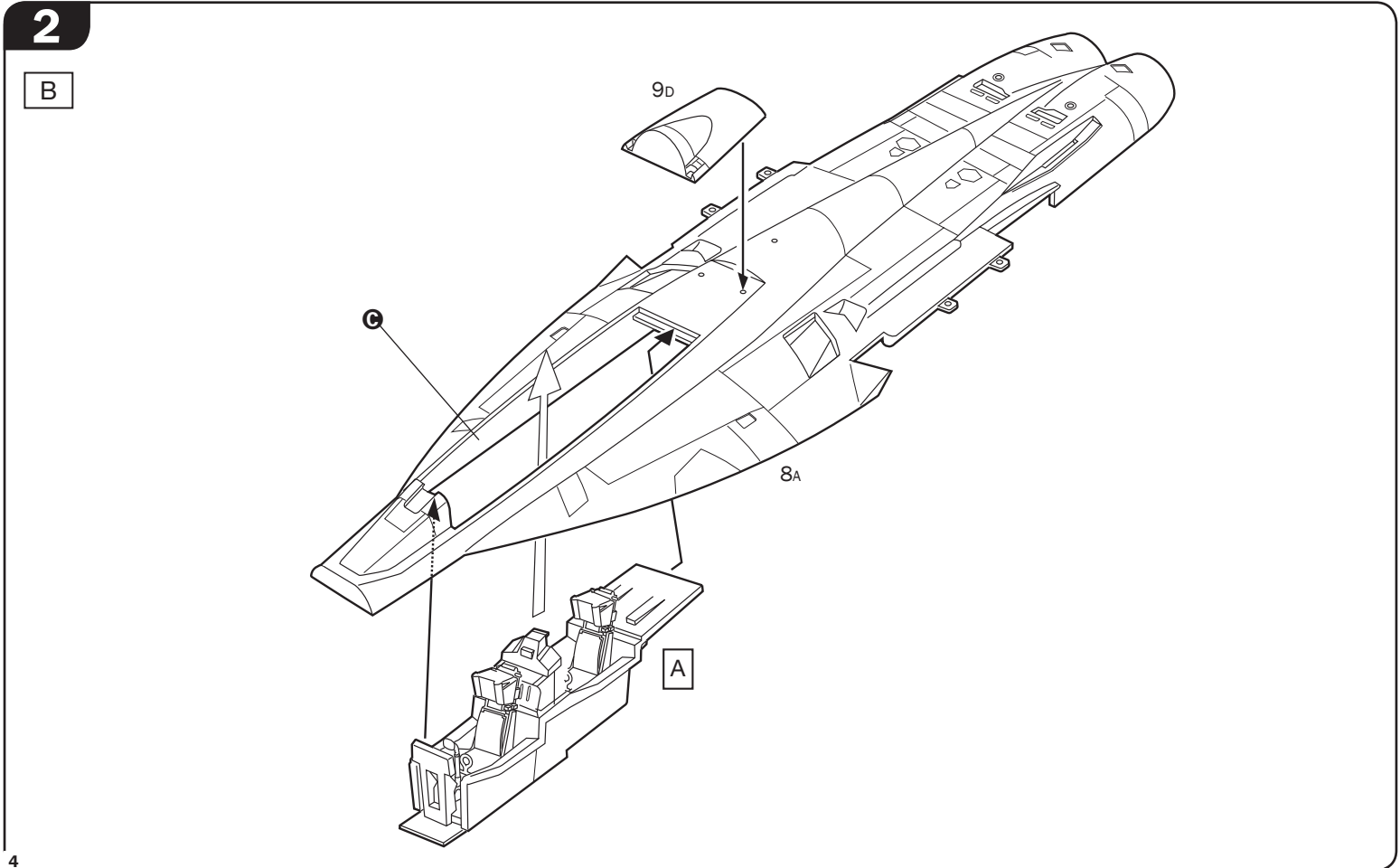

3

C

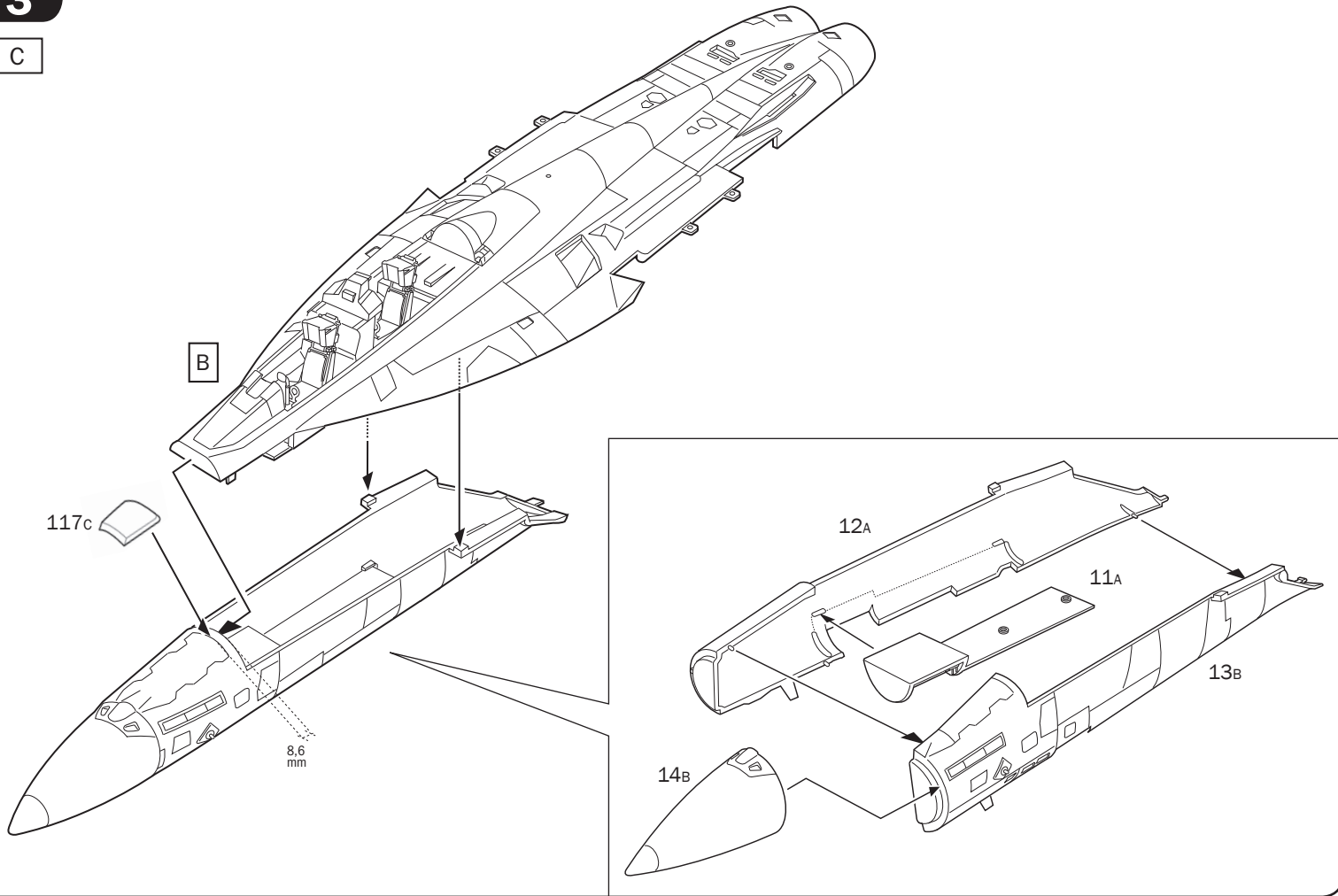

4

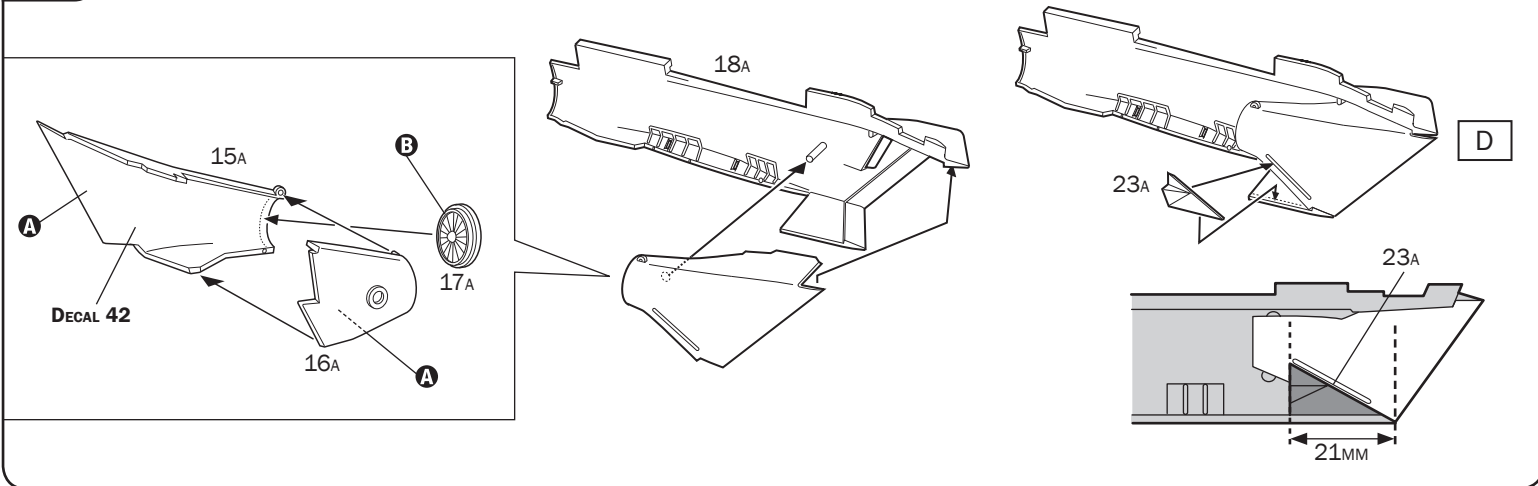

5

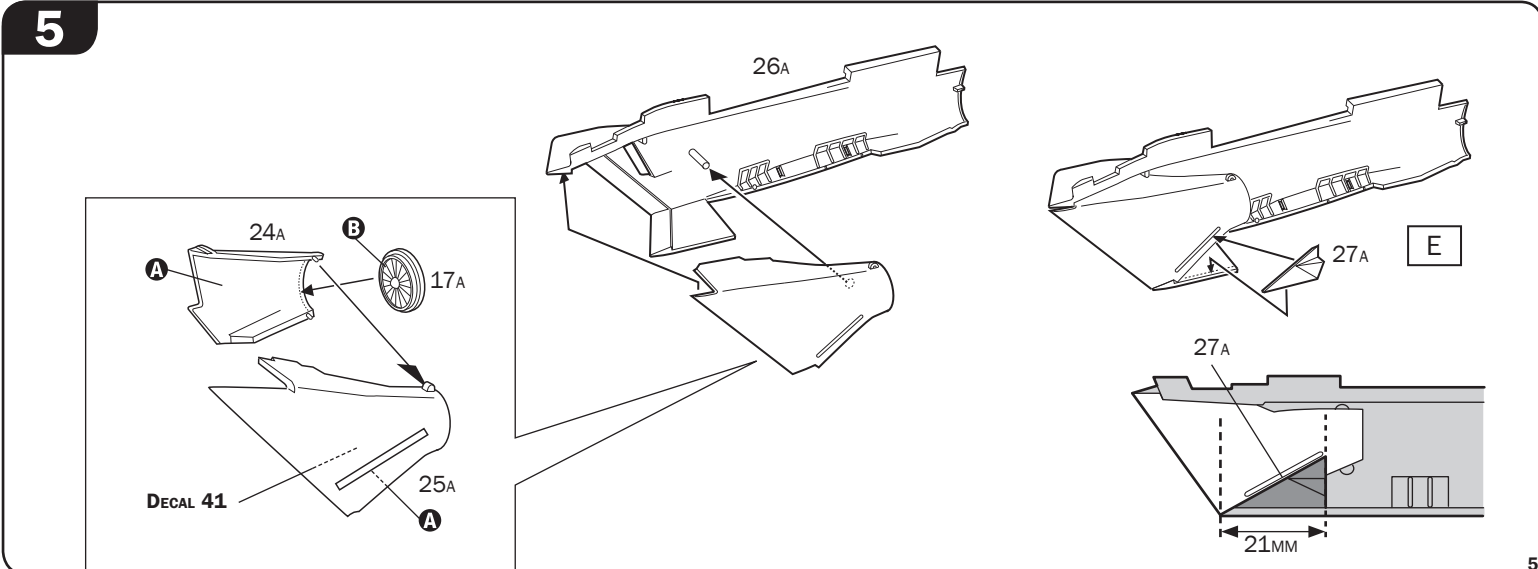

6

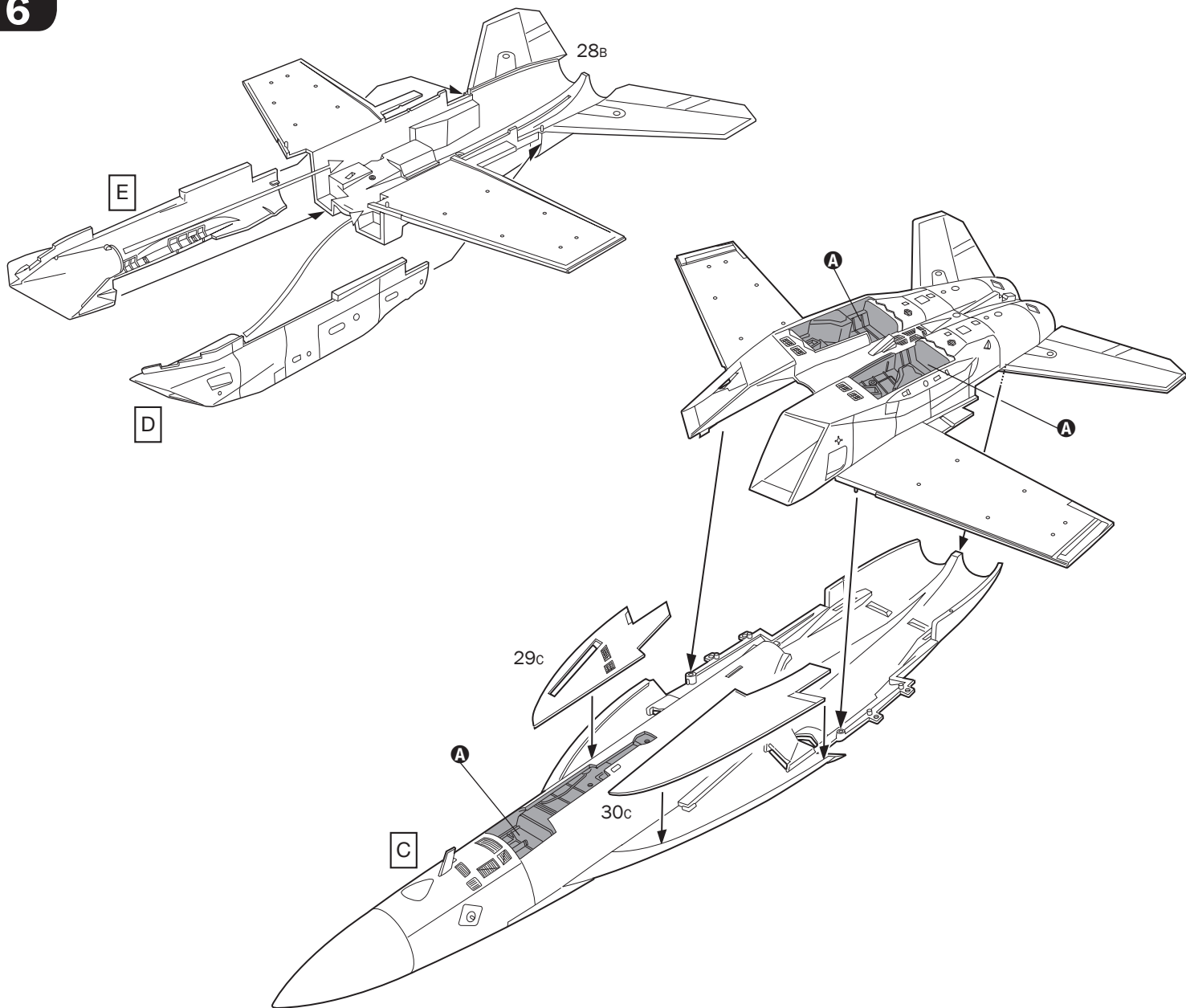

7

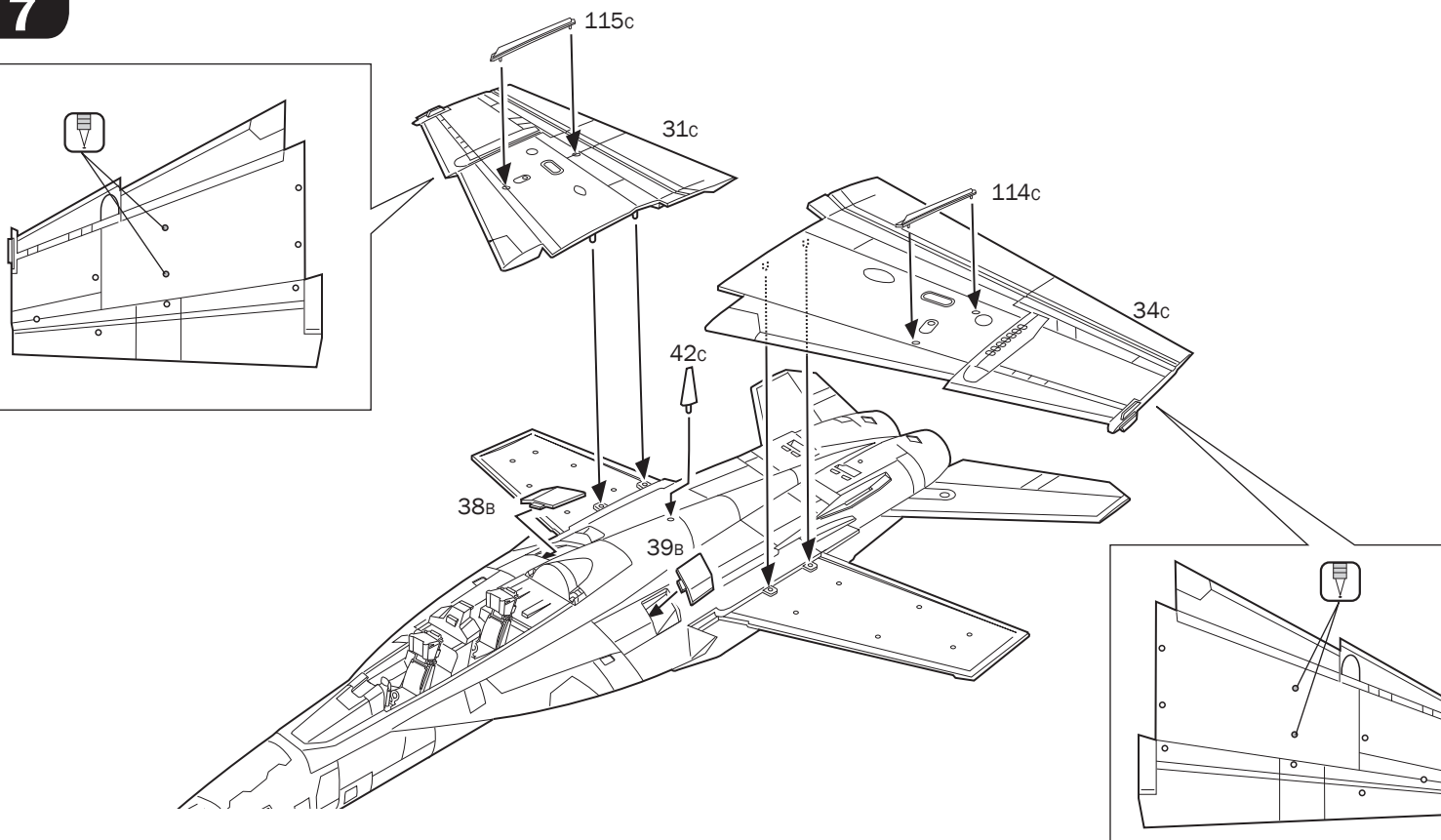

8

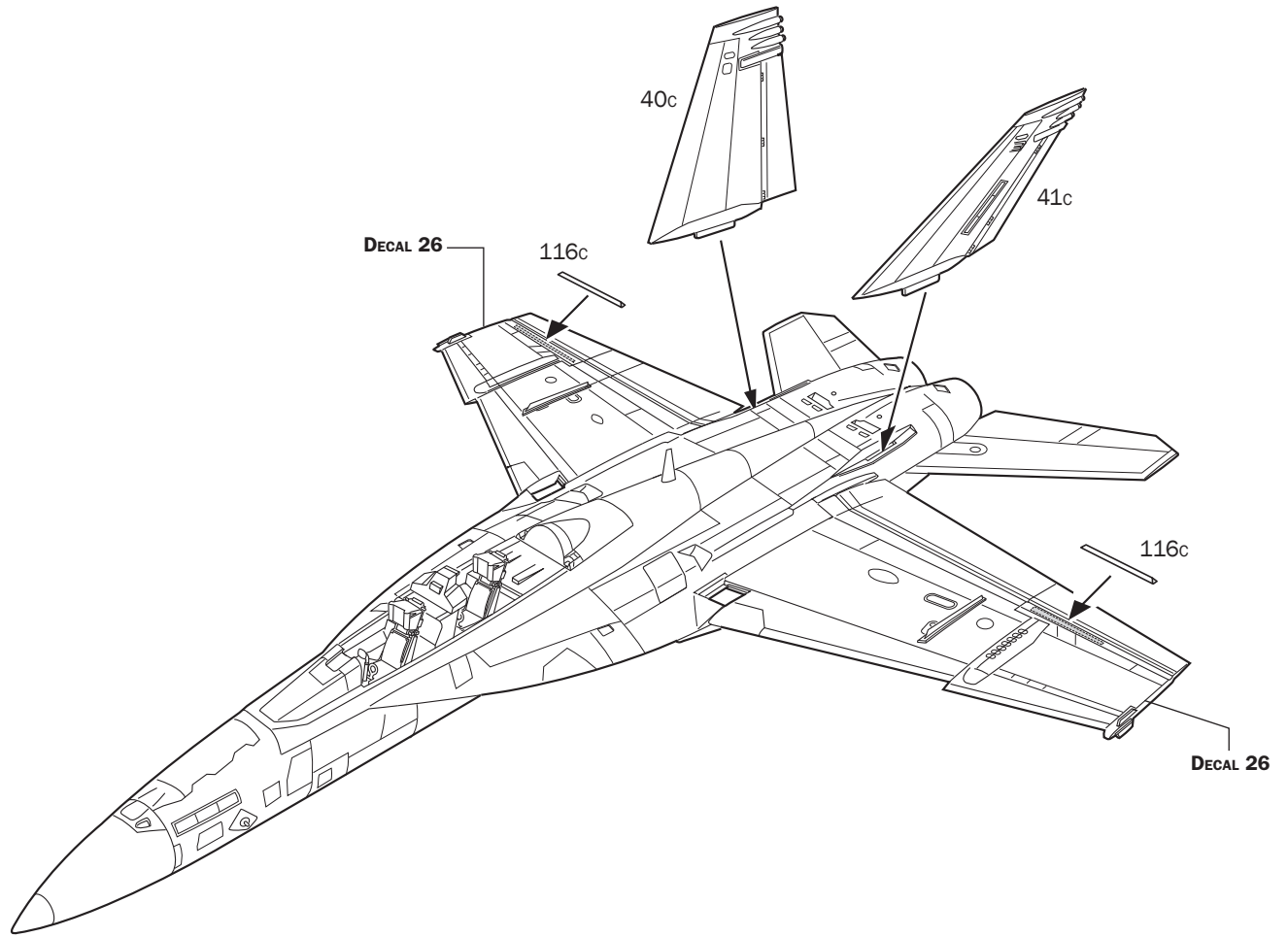

9

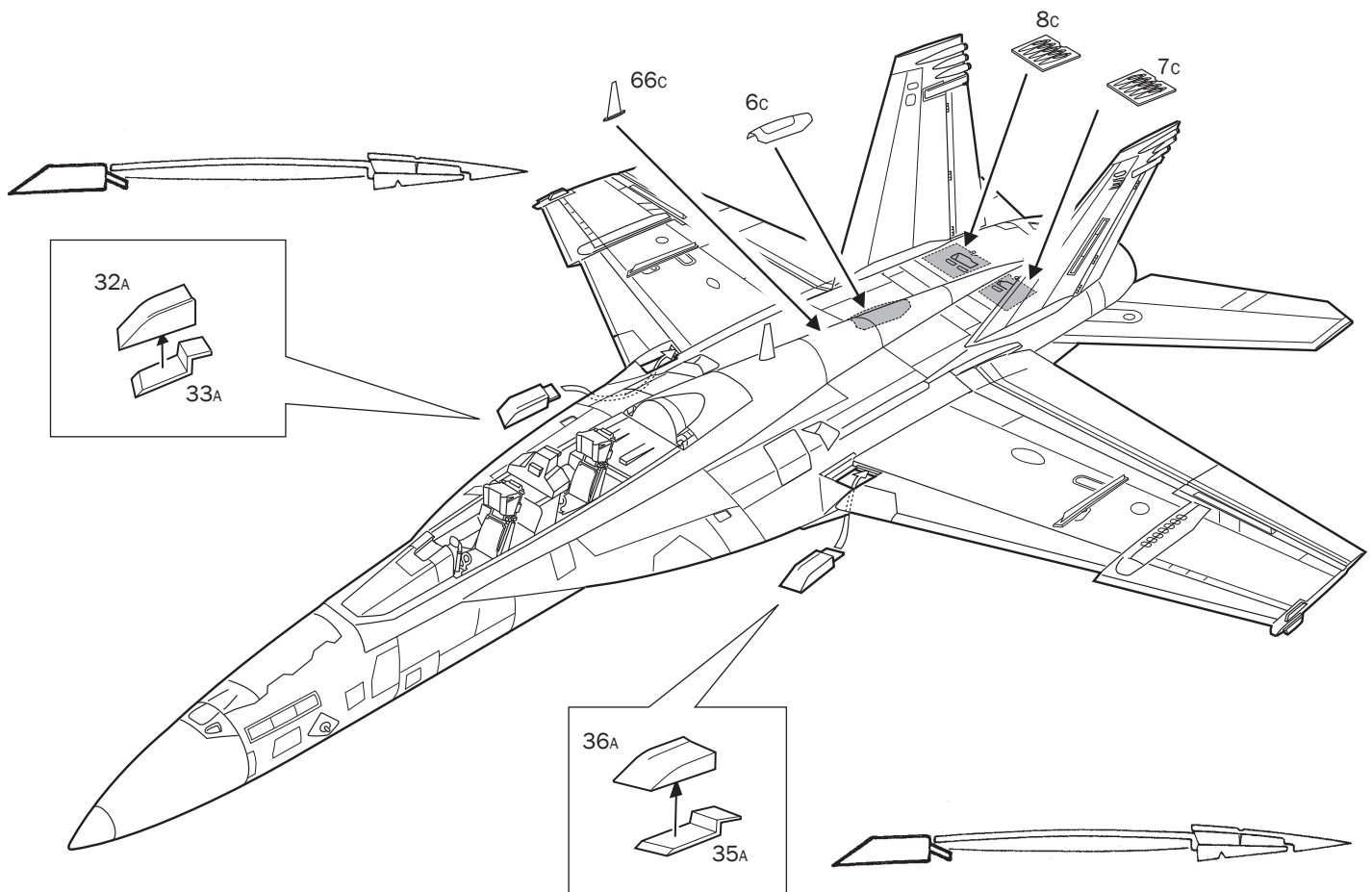

10

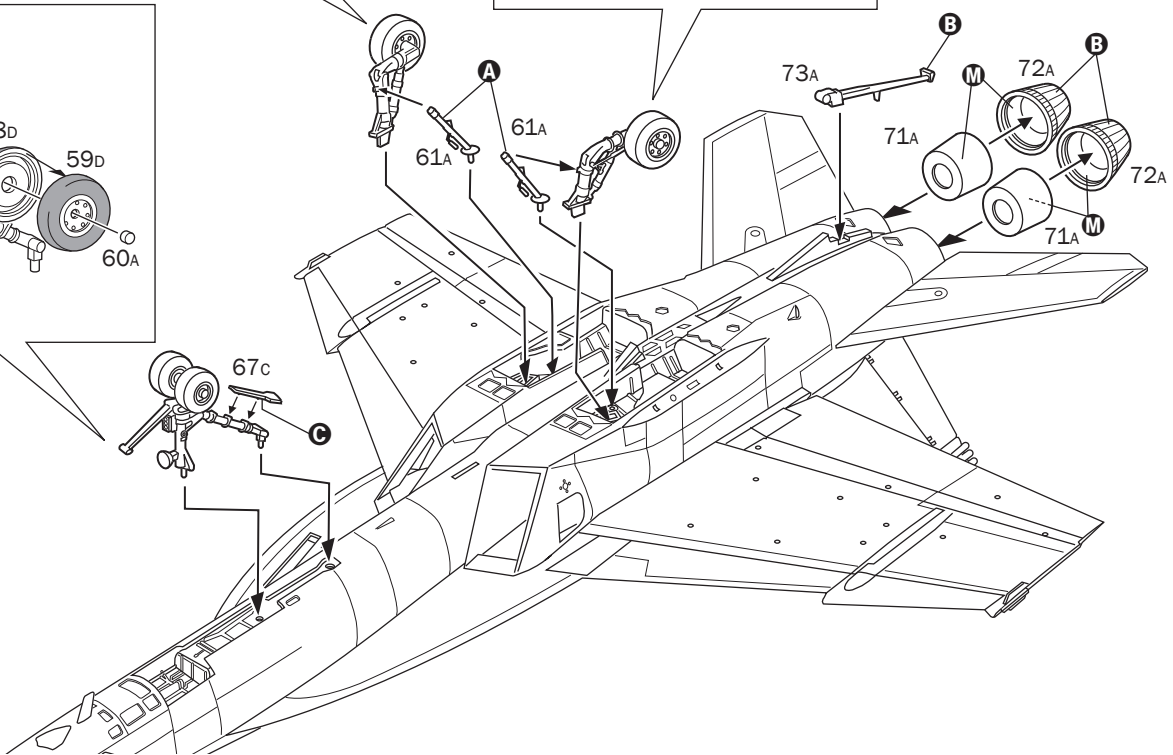
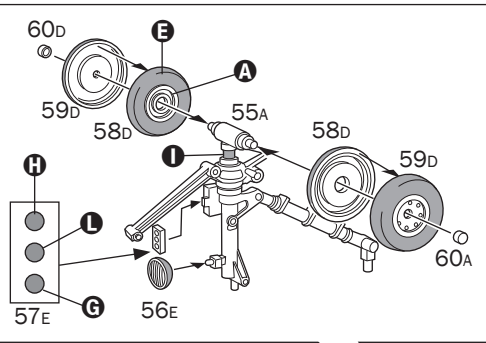
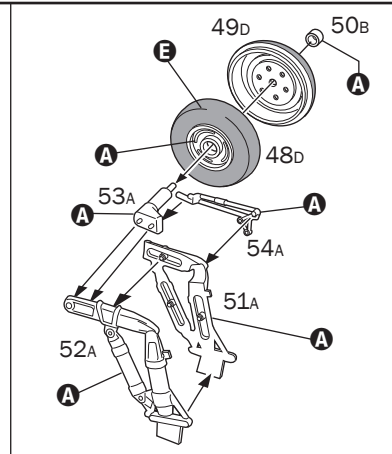
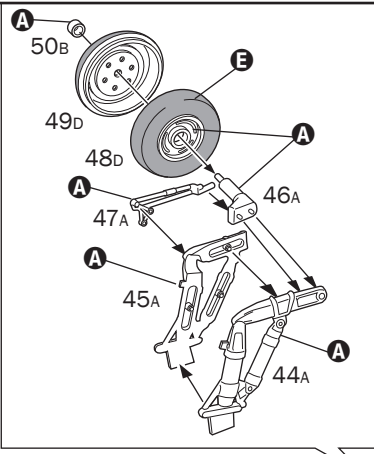

11

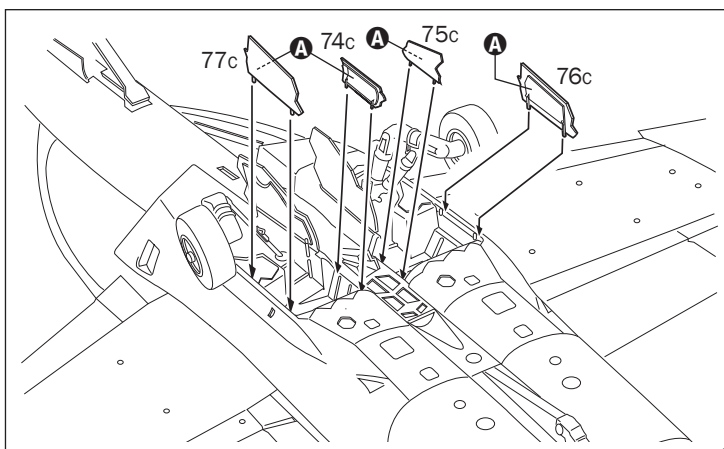
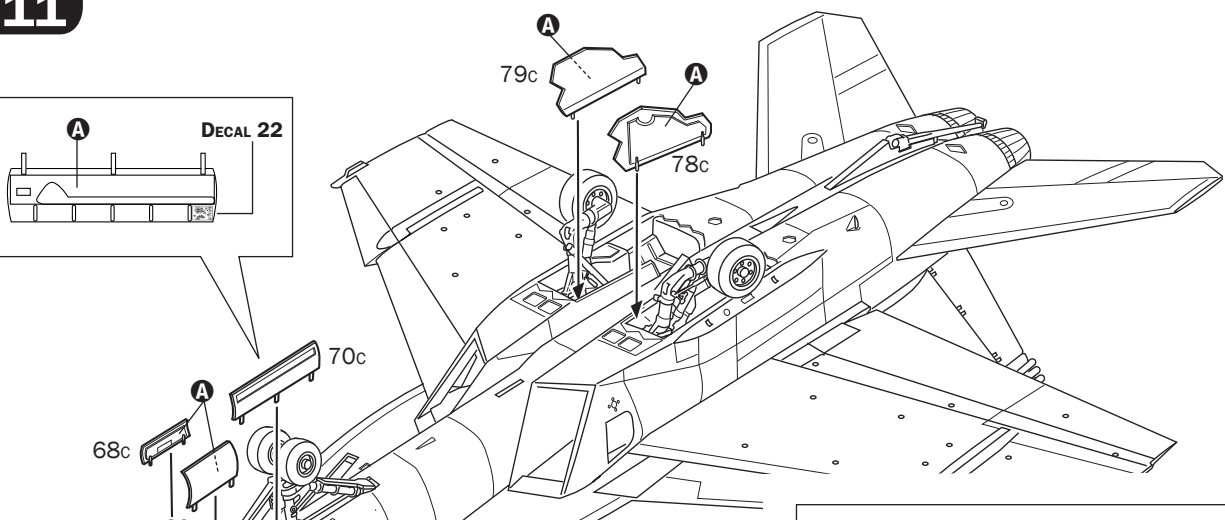
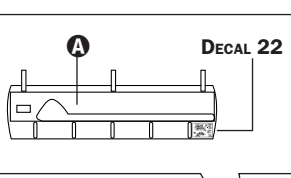

12

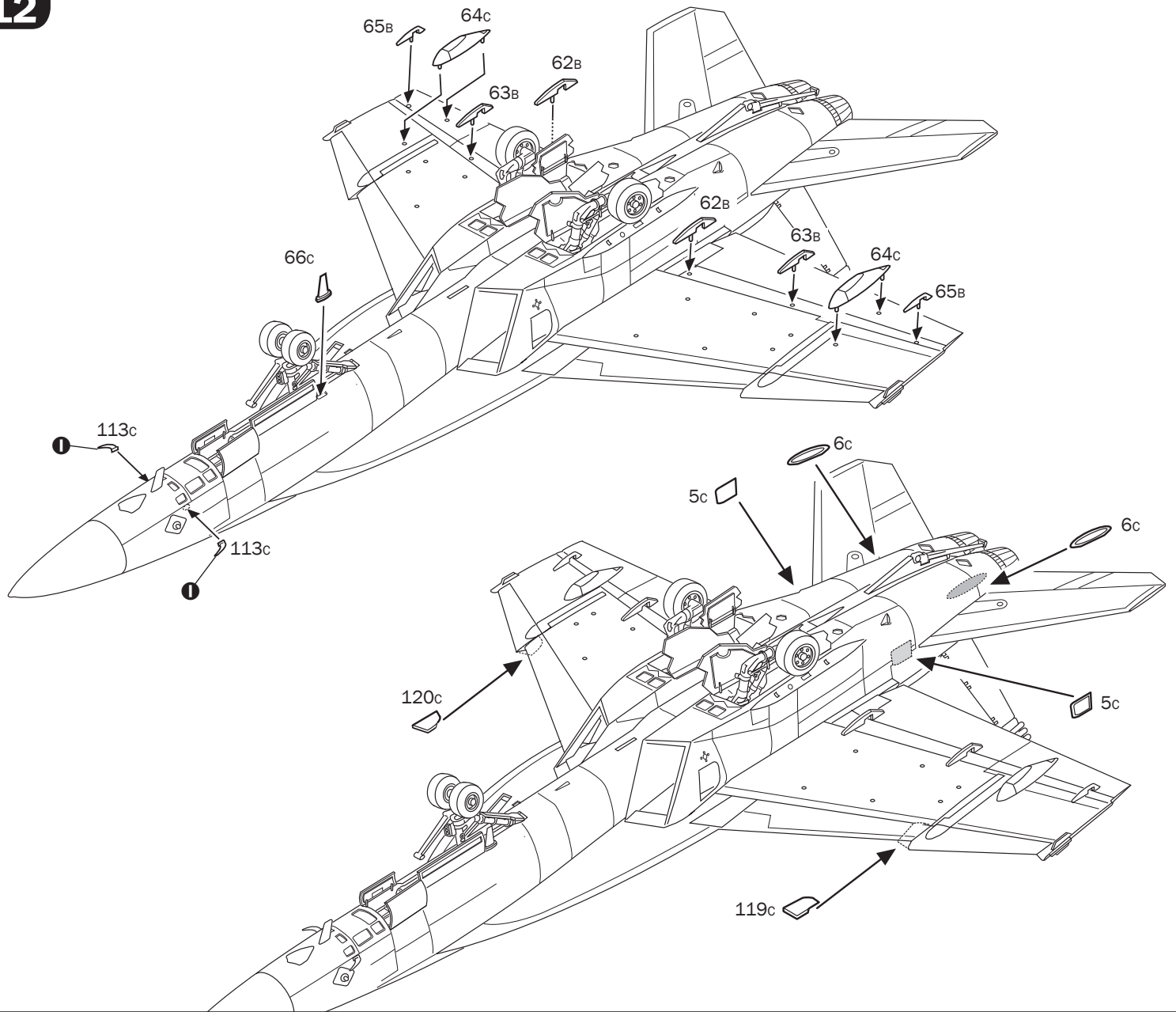

13

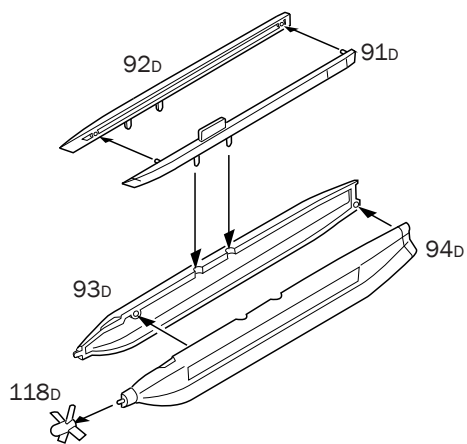

DECALS AN/ALQ99F

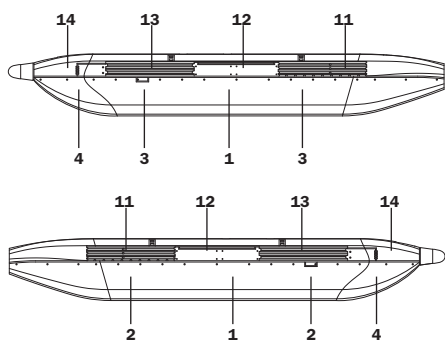

F

G

x2

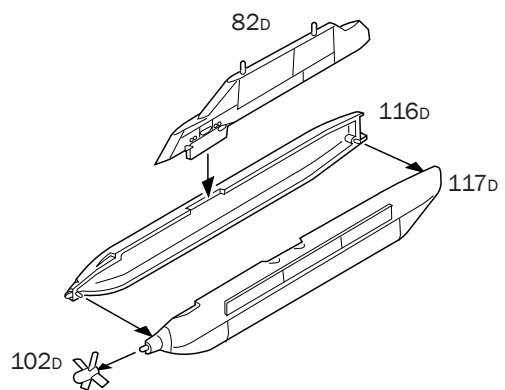

DECALS AN/ALQ99D

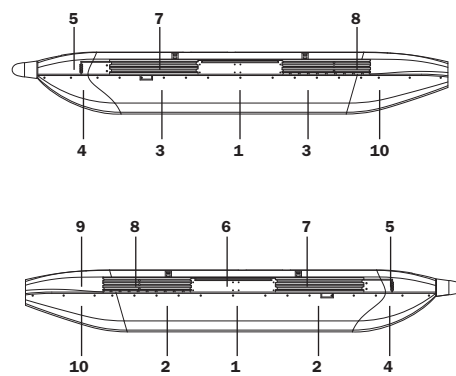

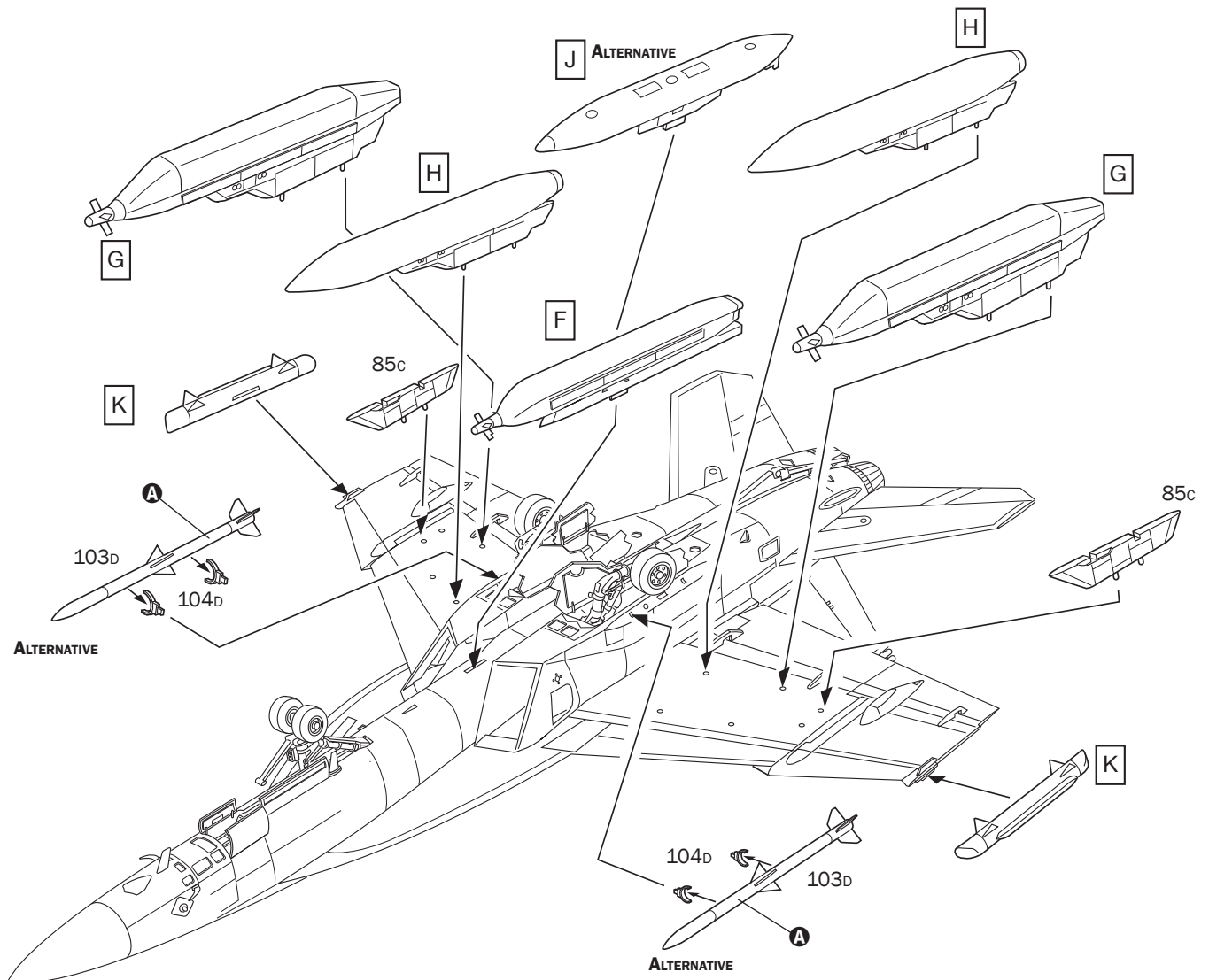
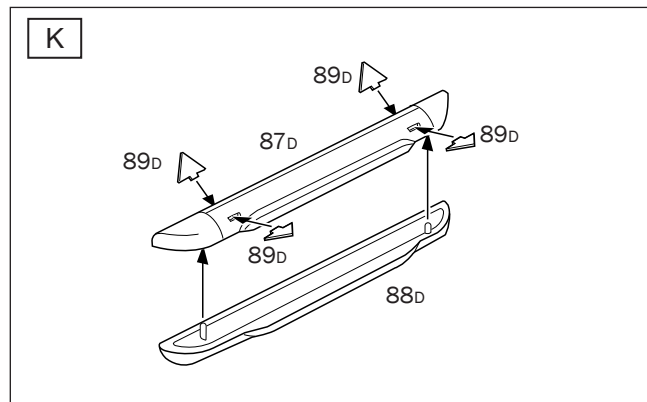
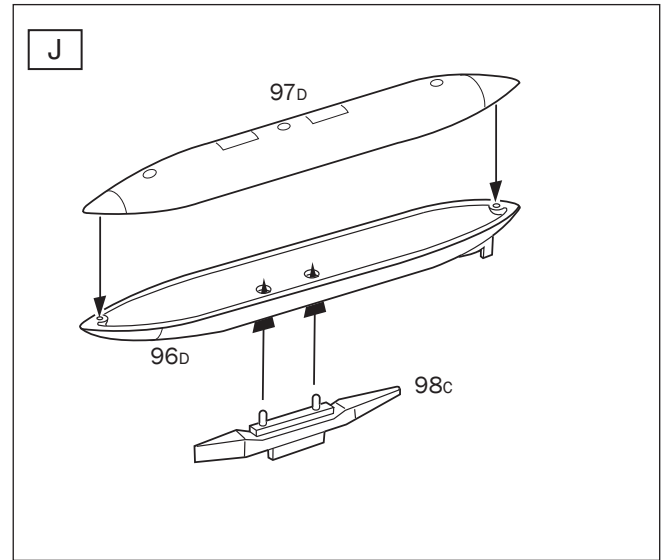
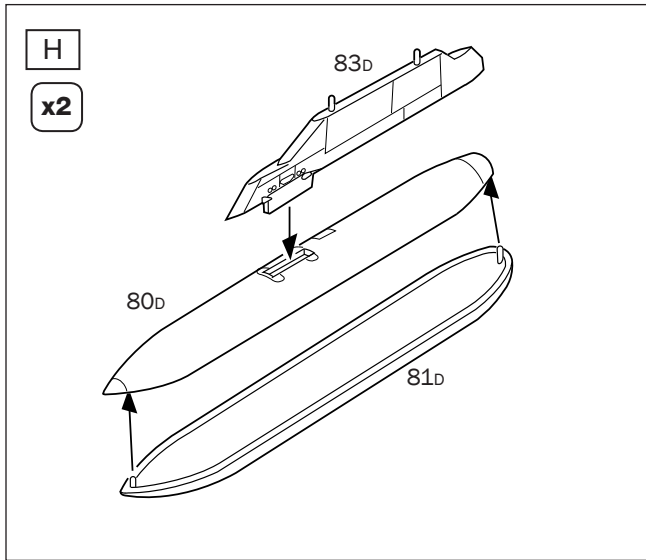

15

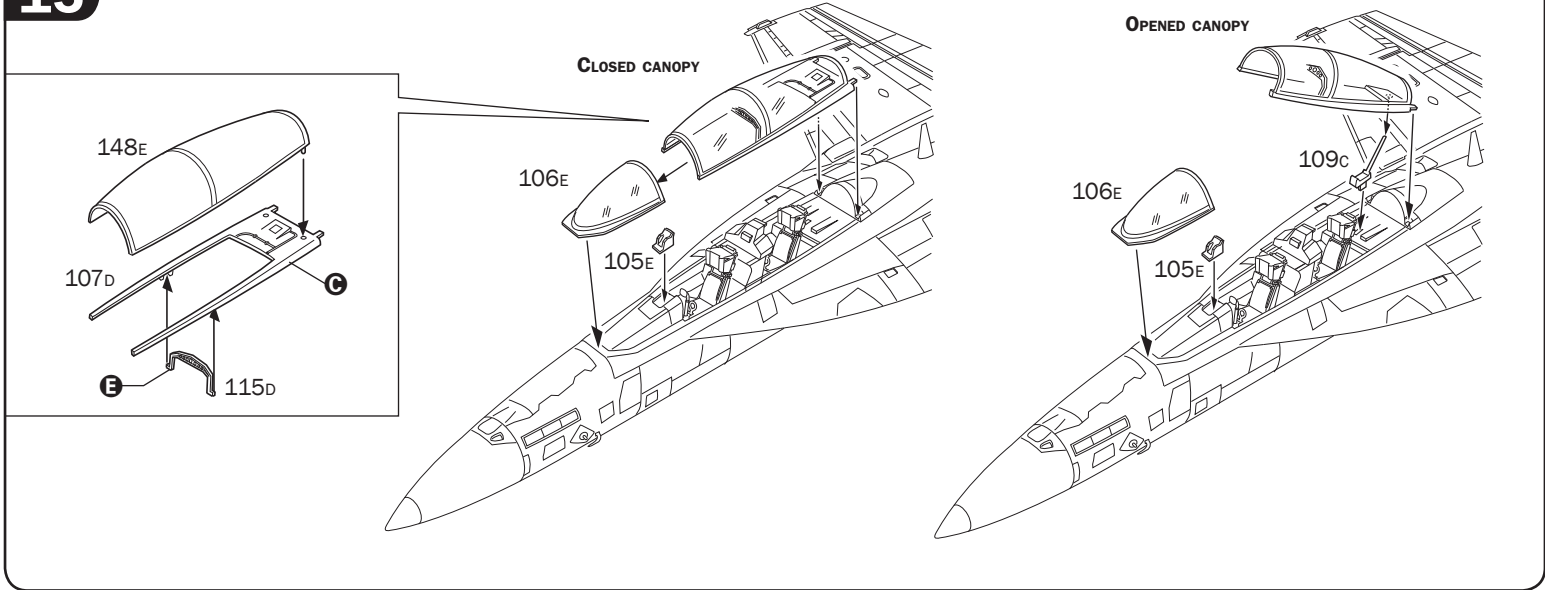

16

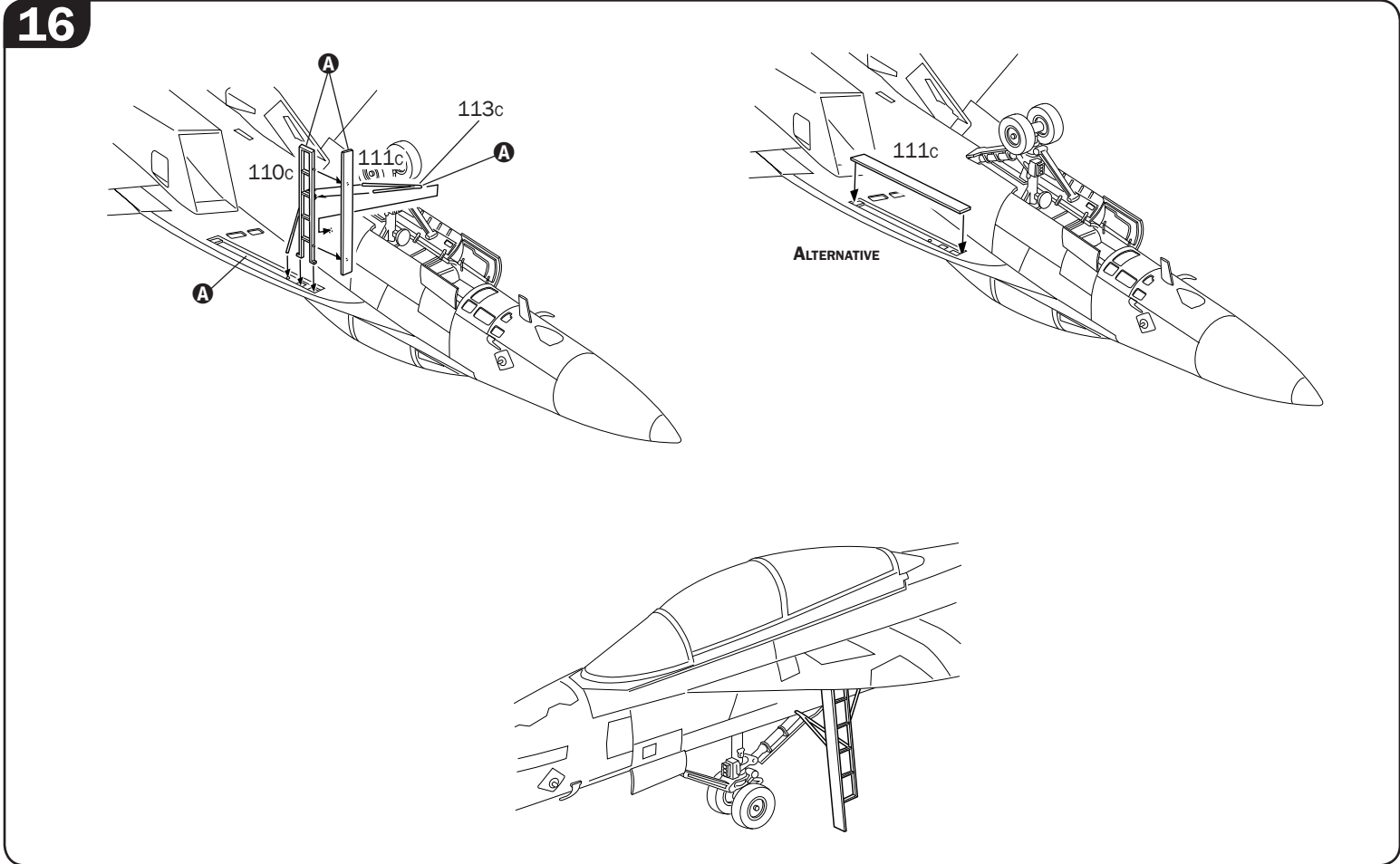

KIT No 2716 scale 1:48 - EA-18G Growler™

NAME NOME NAME NOM NOMBRE NAAM	ADDRESS INDIRIZZO ADRESSE ADRESSE DIRECCION ADRES	
TOWN CITTÀ STADT VILLE CIUDAD GEMEENTE	POSTAL CODE C.A.P. POSTALEITZAH CODE POSTALE CODIGO POSTAL POSTCODE	COUNTRY NAZIONE LAND PAIS PAIS LAND
DEFECTIVE PARTS PARTI DIFETTOSE DEFEKTE TEILE PIECES DEFECTUEUSES PIEZAS DEFECTUOSAS DEFECTE ONDERDELEN	PLACE OF PURCHASE ACQUISTATO PRESSO ORT DES KAUFES LIEU D'ACHAT LUGAR DE COMPRA PLAATS VAN AANKOOP	DATE OF BIRTH DATA DI NASCITA GEBURTSDATUM DATE DE NAISSANCE NACIDIA/EL GEBORTEDATUM

Retail Store Hyper Market
 Negozio Grande Magazzino
 Einzelhandel Andere
 Detailliant Grande Surface
 Detaillista Gran Almacén
 Detailhandel Hypermarkt

ITALERI S.p.A.
 Via Pradazzo, 6/B
 40012 - Calderara di Reno (BO) ITALY
 fax: 0039 51 726 459
 e-mail: italeri@italeri.com www.italeri.com

EA-18G Common Decals

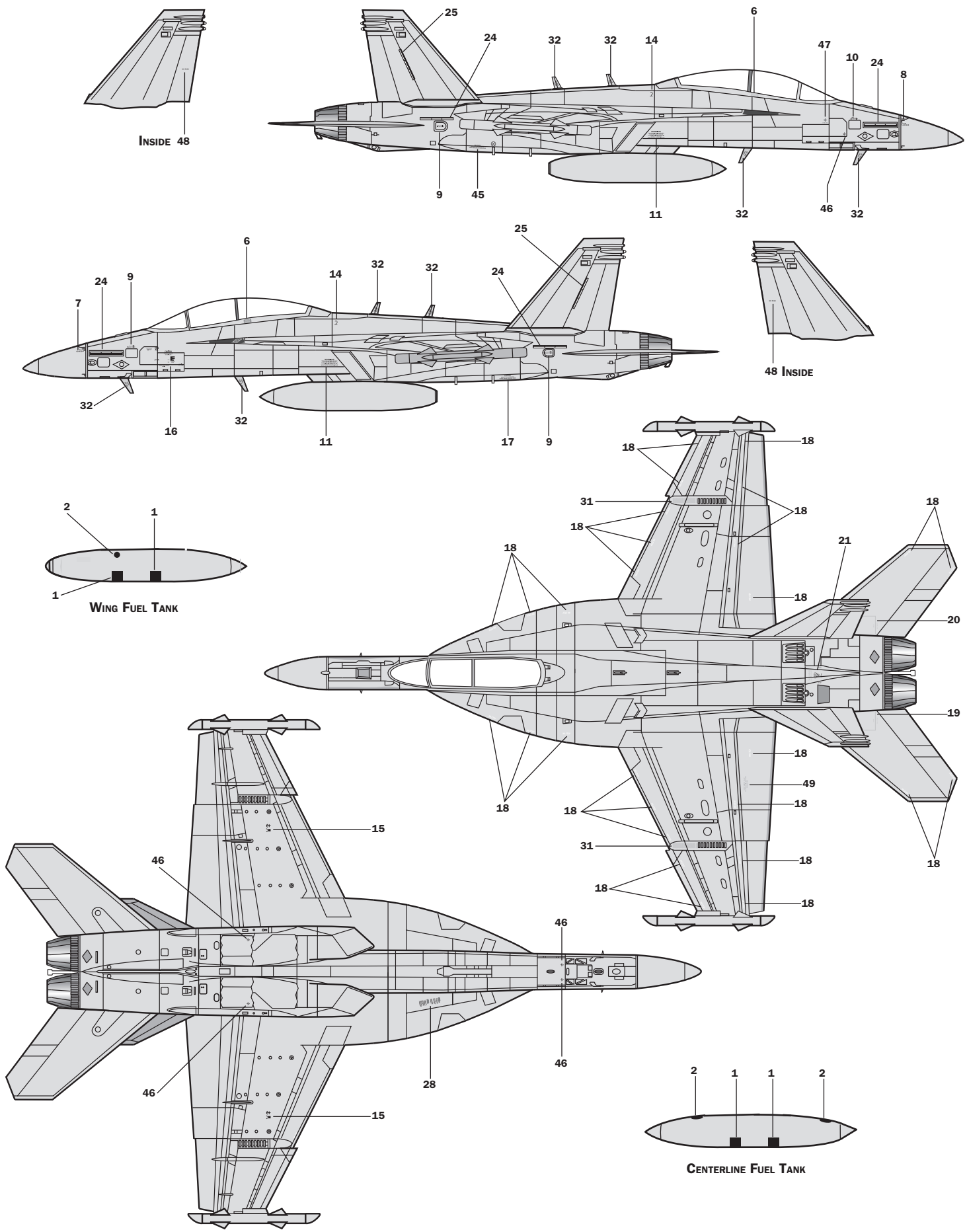

Istruzioni per l'applicazione delle decalcomanie. Ritagliare le decalcomanie occorrenti dal foglio, immergerle in un bicchiere di acqua pulita per circa 10", metterle in posizione sul modello e farle scivolare dalla carta: per una migliore aderenza comprimerle con una pezzuola pulita.

Direction for applying the decals: cut the required decals out of the sheet; dip the into a glass of clean water for about 10"; position the decals on the kit, letting them slide from the paper. For a better adesion, press them by means of a clean rag.

Påsättning av decaler: klipp ut den decal som skall användas och doppa den i ett glas vatten under en 10". Sätt decalen på plats på modellen och lat den sakta glida av pappret. För att den skall sitta ordentligt, tryck till med en torr duk.

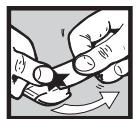

Anweisungen für Abziehbilder-Anbringung: Die benötigten Abziehbilder vom Blatt abscheiden, in ein Glas reines Wasser für etwa 10" eintauchen, auf das Modell legen und dann vom Papierbogen abnehmen. Um eine bessere Haftung zu erzielen, die Abziehbilder mit einem reinen Tuch andrücken.

Instruction pour l'application des décalcomanies. Couper les décalcomanies choisies et les plonger environ 10" dans un peu d'eau propre. Les placer sur le modèle en les faisant glisser de leur feuille et presser avec un morceau de chiffon pour éliminer les bulles d'air.

Istrucciones Para la aplicación de las calcomanías: cortar las requeridas, sumergirlas en un recipiente de agua limpia durante 10", colocar las calcomanías sobre el modelo, haciéndolas deslizar sobre el papel. Para una mejor adherencia, presionarlas con un trapito limpio.

Transfers: knip het benodigde deel uit, doppel et ca. 10" onder water, oud het transfer tegen het model en schuif het vanaf het papier op zijn plaats. Met een schoon doekje aandrukken.

デカール使用法 台紙から、それぞれのマークを切り取ります。ぬるま湯に20秒くらいつけて、引き上げます。マークをすべらずようにして台紙からとり、指定の位置にはってください。やわらかな布でマーク上を押しつけて気泡を取ってください。マーク面には、かわくまで手をふれないでください。

Указания по применению декалей: Отрежьте нужную вам часть декали от общего листа, поместите ее на 1/2 минуты в чистую воду, затем, выбрав необходимое место на модели, поведите ту же изображение, сдвинув его с бумажной основы. Для лучшего прилипания промажьте декаль чистой тряпочкой.

Version A - U.S. Navy, VAQ-138 "Rampage", Whidbey Island (WA), 2012.

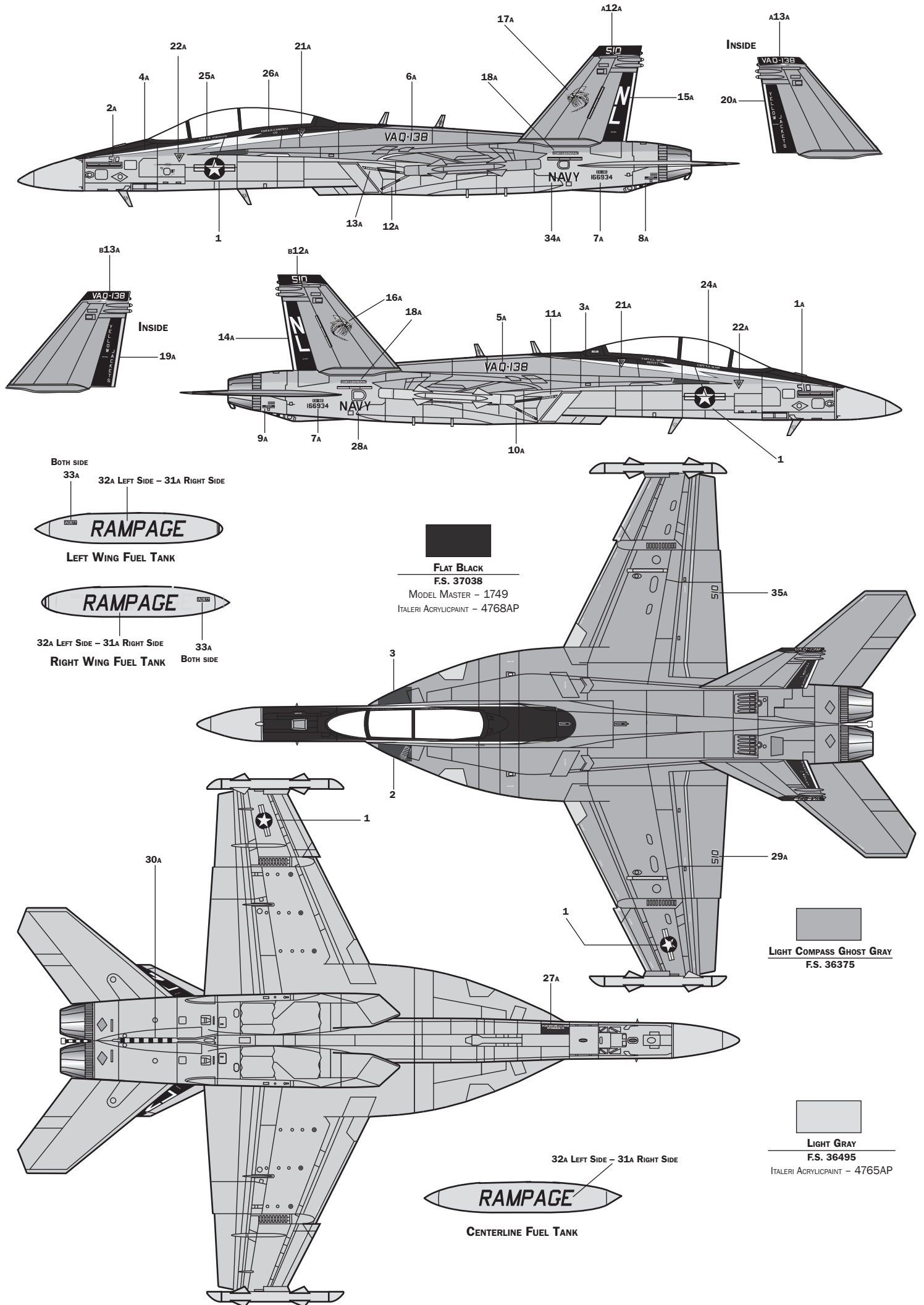

Version B – U.S. Navy, VAQ-129 “Vikings”, Whidbey Island (WA), 2012.

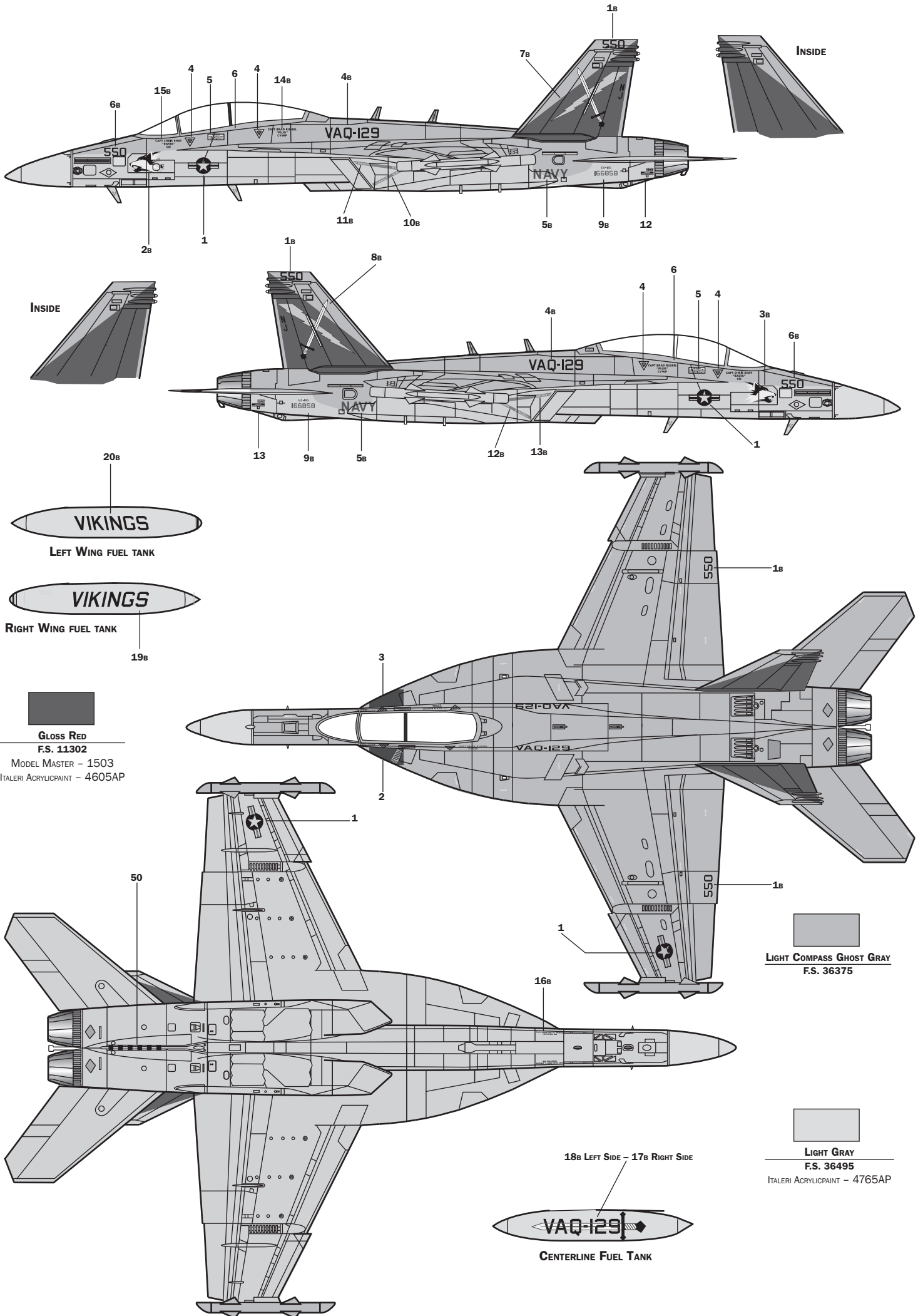

VIKINGS
LEFT WING FUEL TANK

VIKINGS
RIGHT WING FUEL TANK

VAQ-129
CENTERLINE FUEL TANK

Gloss Red
F.S. 11302
MODEL MASTER – 1503
ITALERI ACRYCLOPAINT – 4605AP

Light Compass Ghost Gray
F.S. 36375
ITALERI ACRYCLOPAINT – 4605AP

Light Gray
F.S. 36495
ITALERI ACRYCLOPAINT – 4765AP

Version C – U.S. Navy, VAQ-135 “Black Ravens”, Whidbey Island (WA), 2012.

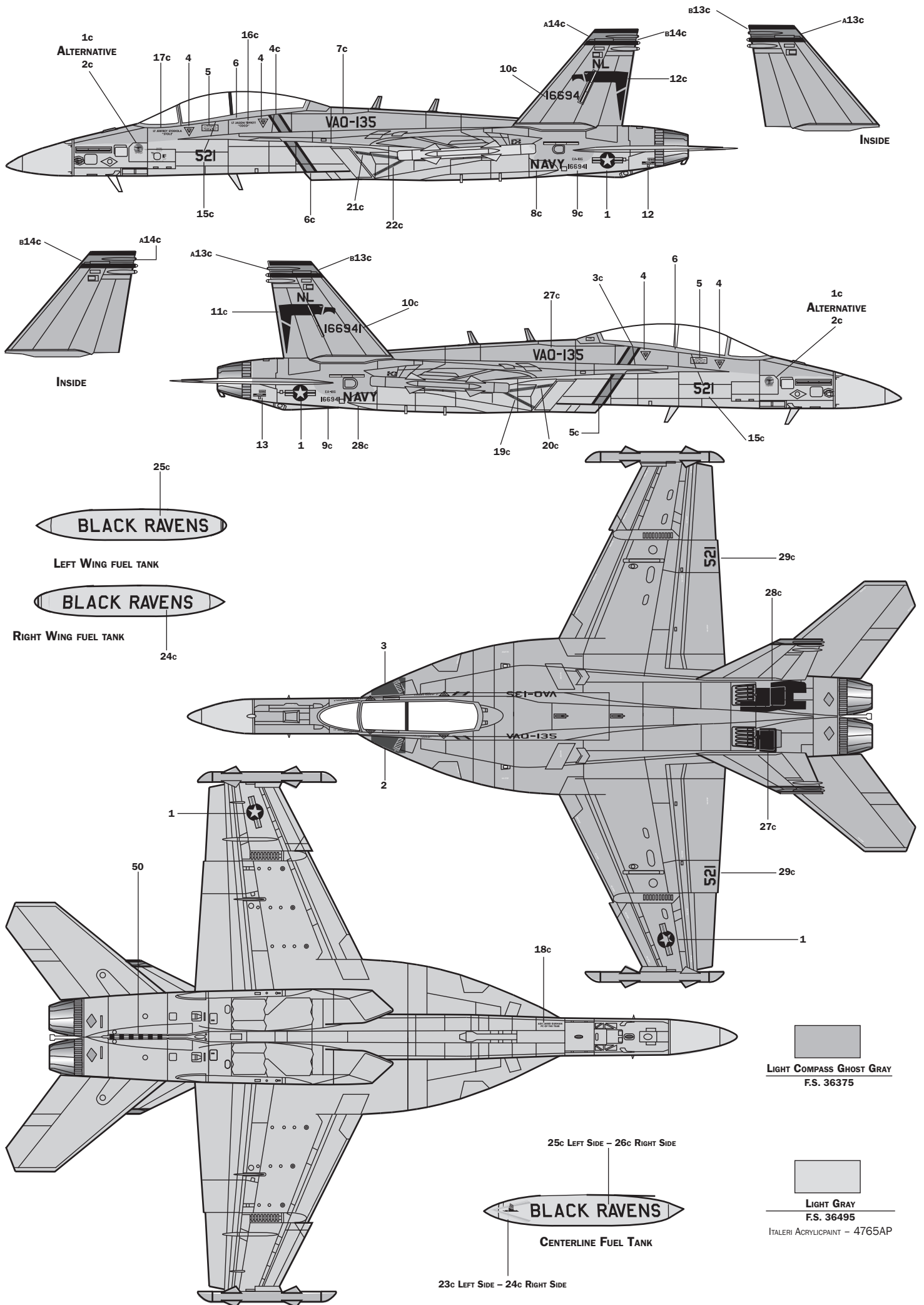

LIGHT COMPASS GHOST GRAY
F.S. 36375

LIGHT GRAY
F.S. 36495
ITALERI ACRYLICPAINT - 4765AP

Version D – U.S. Navy, VAQ-129 “Vikings”, Special U.S. Navy, Centennial Anniversary, Whidbey Island (WA), 2012.

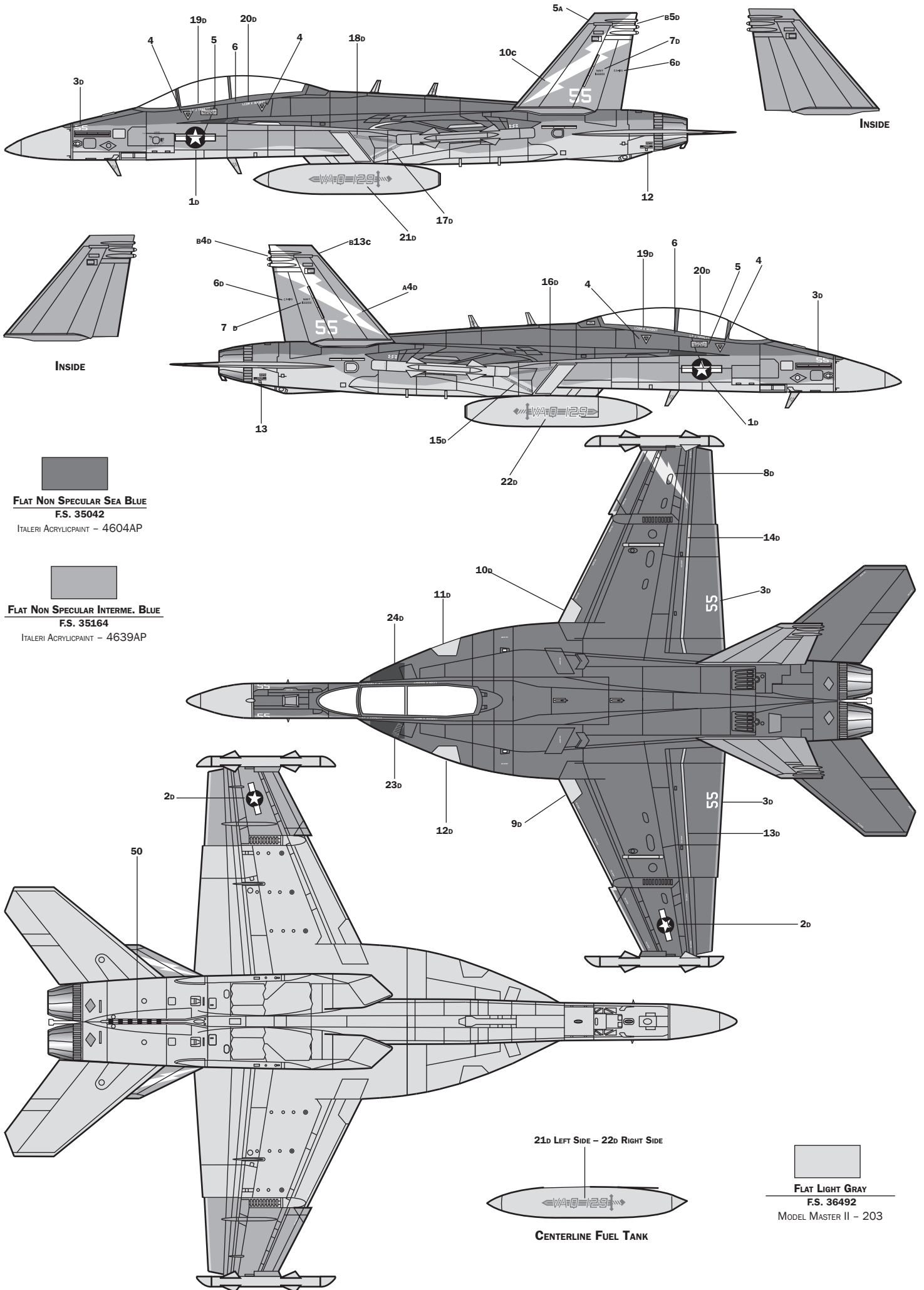

FLAT NON SPECULAR SEA BLUE
F.S. 35042
ITALERI ACRYLICPAINT – 4604AP

FLAT NON SPECULAR INTERME. BLUE
F.S. 35164
ITALERI ACRYLICPAINT – 4639AP

FLAT LIGHT GRAY
F.S. 36492
MODEL MASTER II – 203