

VERSION B  
**Mc 202 FOLGORE**  
 24<sup>TH</sup> GRUPPO AUTONOMO CACCIA TERRESTRI, OLBIA-VENAFIORITA, SARDEGNA, JUNE 1943

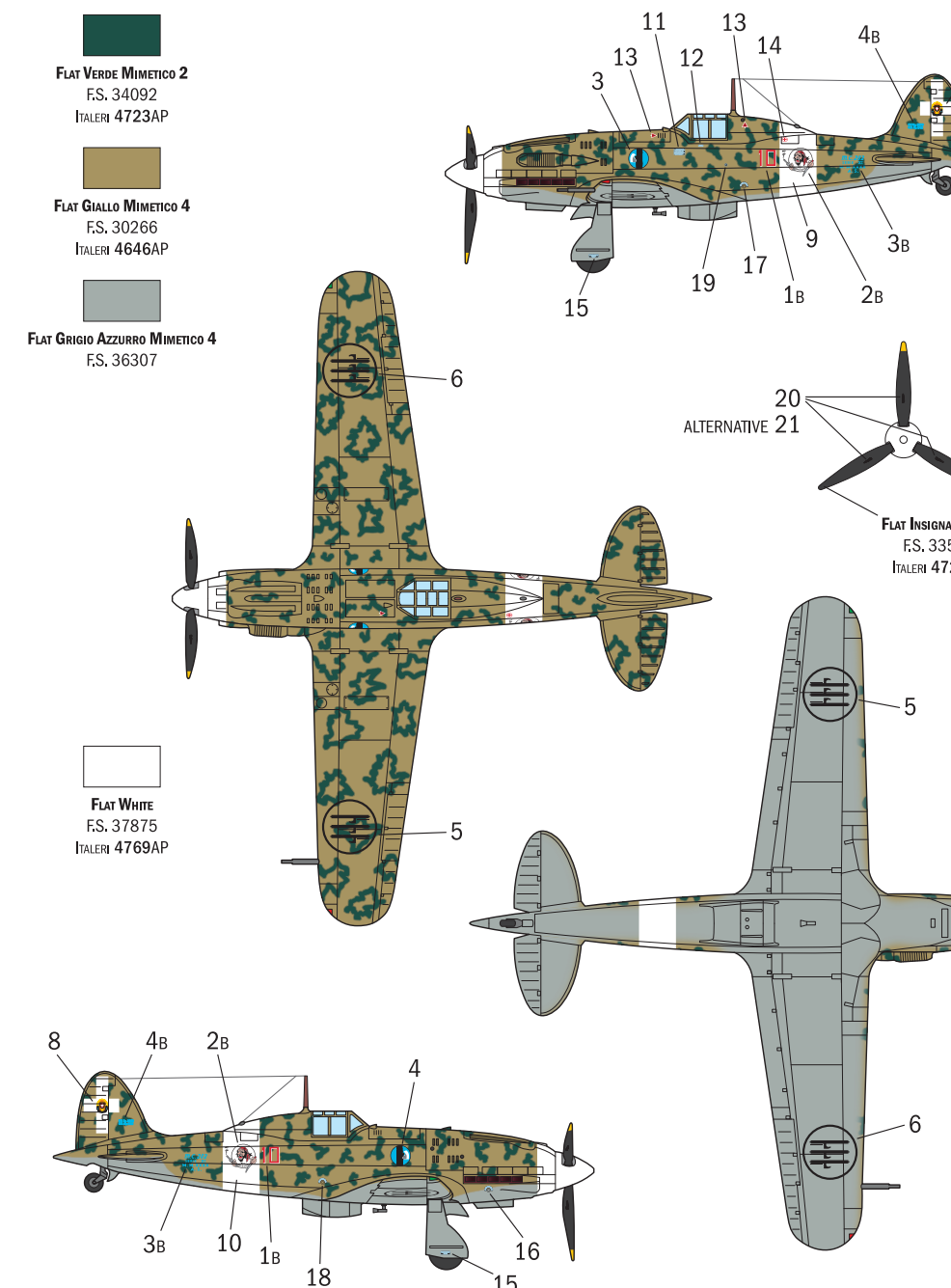

VERSION C  
**Mc 202 FOLGORE, SGT. GUALBERTO BENZI**  
 396<sup>TH</sup> SQUADRIGLIA, 154<sup>TH</sup> GRUPPO AUTONOMO, RODHES-GADURRAH, SUMMER 1943

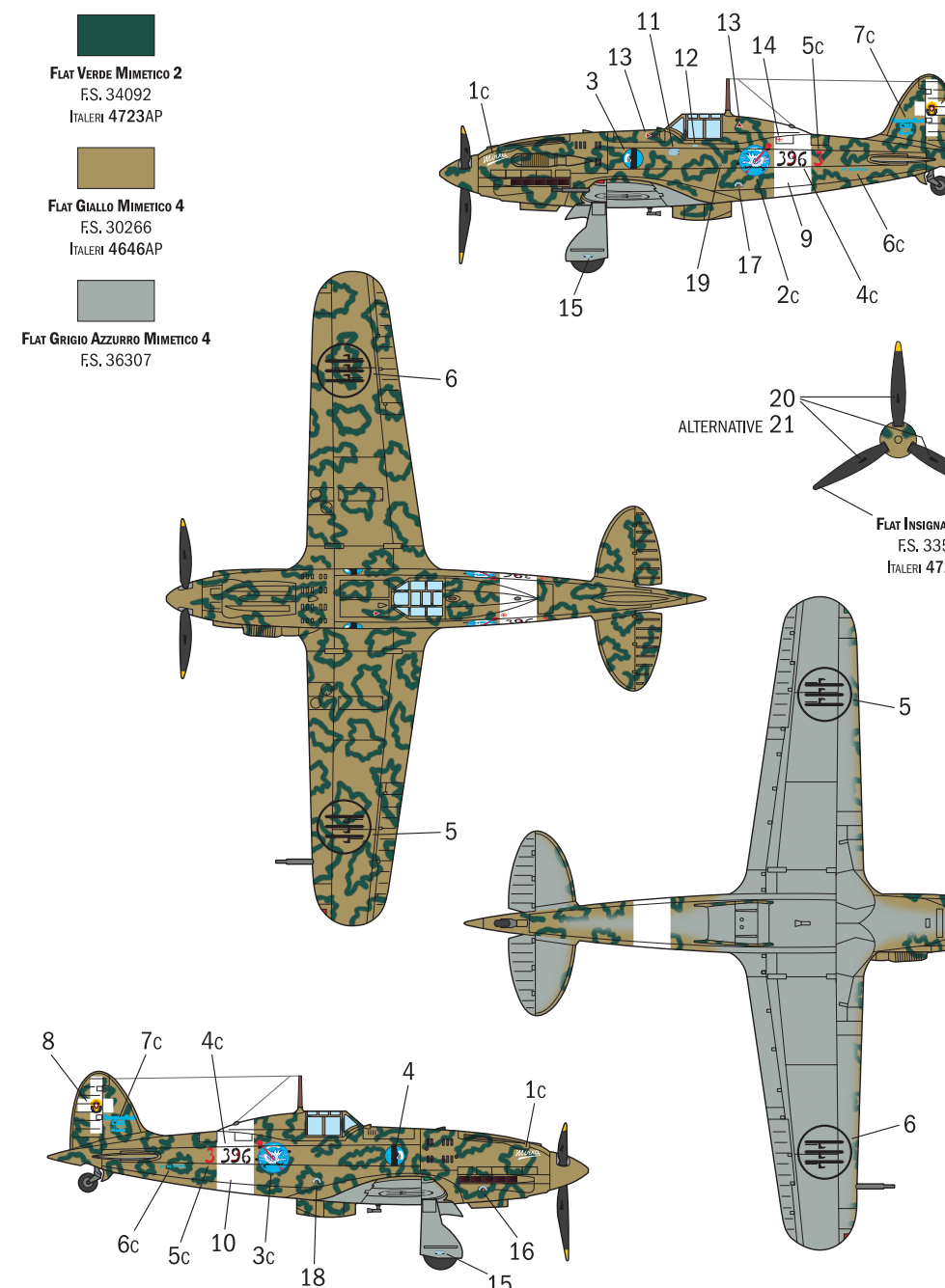

VERSION D  
**Mc 202 FOLGORE, AERONAUTICA DEL SUD**  
 92<sup>TH</sup> SQUADRIGLIA, 8<sup>TH</sup> GRUPPO, 5<sup>TH</sup> STORMO CACCIA, LECCE, 1944

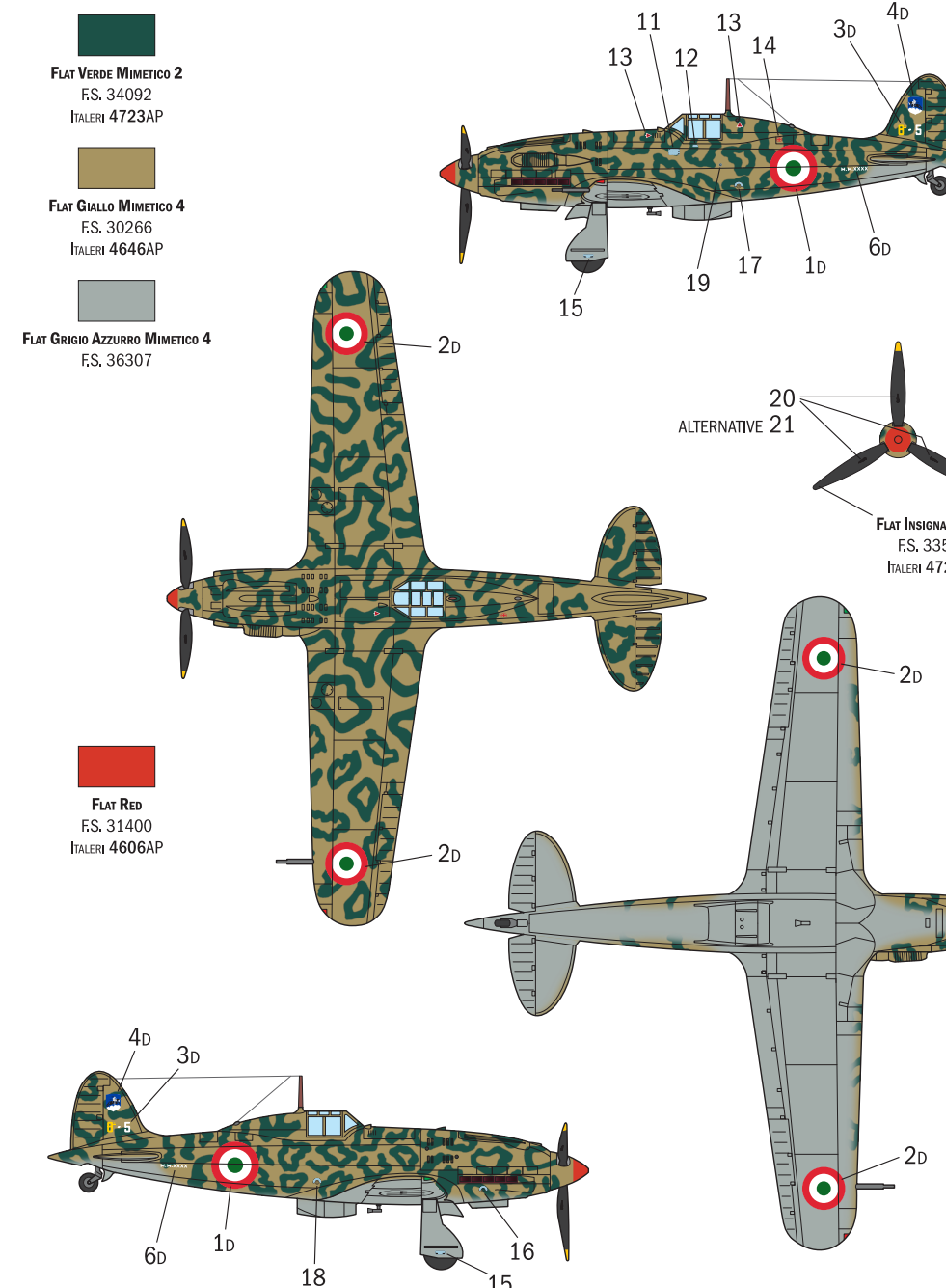

Istruzioni per l'applicazione delle decalcomanie. Ritagliare le decalcomanie occorrenti dal foglio, immergerle in un bicchiere di acqua pulita per circa 20", metterle in posizione sul modello e farle scivolare dalla carta per una migliore aderenza compresse con una pezzuola pulita.

Direction for applying the decals: cut the required decals out of the sheet; dip the into a glass of clean water for about 20"; position the decals on the kit, letting them slide from the paper. For a better adhesion, press them by means of a clean rag.

Plättung an decal: Kippen die decal so klein anwässern und drücken sie in ein Glas mit reinem Wasser für etwa 20" einweichen, auf das Modell legen und dann vom Papierbogen abnehmen. Um eine bessere Haftung zu erzielen, die Abziehbilder mit einem reinen Tuch andrücken.

Anweisungen für Abziehbilder-Anbringung: Die benötigten Abziehbilder vom Blatt abschneiden, in ein Glas mit reinem Wasser für etwa 20" einweichen, auf das Modell legen und dann vom Papierbogen abnehmen. Um eine bessere Haftung zu erzielen, die Abziehbilder mit einem reinen Tuch andrücken.

Transfers: knip het benodigde deel uit, dempel et ca. 20" onder water, cut het transfer tegen het model en schuif het vanaf het papier op zijn plaats. Met een schoon doekje aandrukken.

Инструкция по применению декалей: Отрезать нужную вам часть декалей от общего листа, погрузить ее на 20 минут в чистую воду, затем, выложив декалей на модель, позволить им соскользнуть с листа бумаги. Для лучшей прилипания промокните декалей чистой тряпочкой.

Указания по применению декалей: Отрезать нужную вам часть декалей от общего листа, погрузить ее на 20 минут в чистую воду, затем, выложив декалей на модель, позволить им соскользнуть с листа бумаги. Для лучшей прилипания промокните декалей чистой тряпочкой.

**ITALERI**

NAME \_\_\_\_\_ ADDRESS \_\_\_\_\_  
 NAME \_\_\_\_\_ ADDRESS \_\_\_\_\_  
 NAME \_\_\_\_\_ ADDRESS \_\_\_\_\_  
 NAME \_\_\_\_\_ ADDRESS \_\_\_\_\_

POSTAL CODE \_\_\_\_\_ COUNTRY \_\_\_\_\_  
 C.A.R. \_\_\_\_\_ GEBURTSDATUM \_\_\_\_\_  
 POSALITÄT/ \_\_\_\_\_ GATE OF BIRTHANCE \_\_\_\_\_  
 CODE POSTALE \_\_\_\_\_ NOME/VA EL \_\_\_\_\_  
 POSTCODE \_\_\_\_\_ GEBURTSORT \_\_\_\_\_

PLACE OF PURCHASE \_\_\_\_\_  
 ACQUISTO PRESSO \_\_\_\_\_  
 ORT DES KAUFES \_\_\_\_\_  
 LIEU D'ACHAT \_\_\_\_\_  
 LUGAR DE COMPRA \_\_\_\_\_  
 PLAKATS VAN AANKOOP \_\_\_\_\_

Retail Store  Hyper Market  
 Einzelhandel  Grande Magazzino  
 Detailant  Andere Surface  
 Detaletia  Gran Almacón  
 Detahandl  Hypermarket

**ITALERI S.p.A.**  
 Via Pradazzo, 6/B  
 40012 Calderara di Reno (BO) ITALY  
 fax: 0539 51 728-459  
 e-mail: italeri@italeri.com  
 www.italeri.com

REVISION 1 842001439

**ITALERI**

Via Pradazzo, 6/b  
 40012 Calderara di Reno  
 Bologna - Italy

Conservare il presente indirizzo per future referenze

Retain this address for future reference

**1:72 scale No 1439**

**MC. 202 "Folgore"**

**EN** The introduction of the Macchi MC 202 Folgore was a significant development for the fighter squadrons of the Italian Regia Aeronautica. Stylishly designed from an aerodynamical perspective, it was fitted with the powerful German DB 601 engine produced under license by the Italian aeronautical industry. The engine and overall aeronautical performance of the aircraft provided the Regia Aeronautica with a fighter capable of actively engaging Allied fighters. The flight performance compared to the previous generation of fighters equipped with radial engines, such as the Fiat G-50 and the Macchi Mc-200, was in fact much better. Manoeuvrable and fast (it was able to reach 600 km/h), it was armed, in the early versions, with two 12.7 mm Breda-SAFAT machine guns installed in the nose. Only in later versions were the armaments improved with additional machine-guns installed in the wings.

**FR** Le Macchi MC 202 Folgore a constitué une nette innovation pour les détachements des avions de chasse de la Régie Aéronautique. Extraordinairement beau d'un point de vue aérodynamique, il était équipé des puissants moteurs en ligne allemands DB 601, produits sur licence par l'industrie aéronautique italienne. Les nouvelles motorisations et la solidité du projet aéronautique ont équipé la Régie Aéronautique d'avions de chasse en mesure de combattre « à égal » avec ceux des alliés. Les performances de vol, comparées aux avions de chasse de la génération précédente équipés de moteurs radiaux tels que le Fiat G-50 et le Macchi Mc-200, étaient en effet bien meilleures. Manœuvrable et rapide (il pouvait atteindre 600 km/h), il était armé dans les premières versions de deux mitrailleuses Breda-SAFAT calibre 12,7 mm installées sur le nez. Ce n'est que dans les versions ultérieures que l'armement a été renforcé pour le rendre plus apte au combat aérien contre les avions de chasse Américains et Britanniques.

**IT** Il Macchi MC 202 Folgore ha costituito una decisa innovazione per i reparti di caccia della Regia Aeronautica. Straordinariamente bello da un punto di vista aerodinamico, era equipaggiato con i potenti motori in linea tedeschi DB 601 prodotti su licenza dall'industria aeronautica italiana. Le nuove motorizzazioni e la solidità del progetto aeronautico hanno dotato la Regia Aeronautica di un caccia in grado di combattere "alla pari" con i caccia alleati. Le prestazioni di volo, rispetto al caccia della generazione precedente equipaggiati con i motori radiali come il Fiat G-50 ed il Macchi Mc-200, erano infatti decisamente migliori. Manovrabile e veloce (raggiungeva i 600 Km/h) era armato nelle prime versioni con due mitragliatrici Breda-SAFAT calibro 12,7 mm, installate sul muso. Solo nelle versioni successive l'armamento venne potenziato per renderlo più idoneo al combattimento aereo contro i caccia Americani e Britannici.

**ES** El Macchi MC 202 Folgore significó una clara innovación para las unidades de caza de la Regia Aeronautica. De espléndida belleza desde el punto de vista aerodinámico, estaba equipado con los potentes motores en línea alemanes DB 601, fabricados bajo la licencia de la industria aeronáutica italiana. Los nuevos motores y la solidez del proyecto aeronáutico proporcionaron a la Regia Aeronautica, un caza capaz de combatir "en igualdad de condiciones" con los caza aliados. Las prestaciones de vuelo con respecto a los caza de la época anterior, equipados con los motores radiales como el Fiat G-50 y el Macchi Mc-200, eran seguramente mejores. Fácil de maniobrar y rápido (alcanzaba los 600 km/h), la primera versión llevaba dos ametralladoras Breda-SAFAT calibre 12,7 mm instaladas en el morro. Solo en las versiones siguientes se potenció el armamento para que fuera más adecuado al combate aéreo contra los caza americanos y británicos.

**DE** Die Macchi MC.202 Folgore stellte für die Jagdgeschwader der "Regia Aeronautica" (Königlich Italienische Luftwaffe) eine entscheidende Innovation dar. Aerodynamisch gesehen außergewöhnlich schön, war sie mit den mächtigen deutschen Reihenmotoren DB 601 ausgestattet, die in der ersten Versionen mit zwei auf dem Vorderteil montierten Breda-SAFAT-Maschinengewehren vom Kaliber 12,7 mm bewaffnet. Erst in späteren Ausführungen wurde die Bewaffnung aufgerüstet, um sie besser für den Luftkampf gegen amerikanische und britische Jagdflugzeuge geeignet zu machen.

**RU** Мاکи МС 202 Фолгоре (итал. - Macchi MC 202 Folgore) стал решительным нововведением для истребительных подразделений Военно-воздушных сил Италии (Regia Aeronautica). Чрезвычайно красивый с аэродинамической точки зрения, он был оснащен мощными немецкими рядными двигателями DB 601, производимыми по лицензии итальянской авиационной промышленности. Новые двигатели и надежность авиационного проекта позволили создать Военно-воздушные силы Италии (Regia Aeronautica) истребителям, способным сражаться «наравне» с истребителями союзников. Летные характеристики по сравнению с истребителями предыдущего поколения, оснащенными радиальными двигателями, такими как Fiat G-50 и Macchi Mc-200, были на самом деле намного лучше. Маневренный и быстрый (достигал 600 км/ч) в первых версиях вооружался двумя пулеметами Breda-SAFAT калибра 12,7 мм, которые устанавливались на нос. Только в более поздних версиях вооружение было усилено, чтобы сделать его более пригодным для воздушного боя против американских и британских истребителей.

**EN** WARNING: Model for adult collector age 14 and over

**IT** ATTENZIONE: Modello per collezionisti adulti di età superiore ai 14 anni

**FR** ATTENTION: Modèle pour modelistes de 14 ans et plus.

**DE** ACHTUNG: Modellbausätze Für Modellbauer über 14 Jahre.

**ES** WAARSCHUWING: Geschikt voor 14 jaar en ouder.

**RU** АТЕНЦИОН: Модели для взрослых старше 14 лет.

**+14**

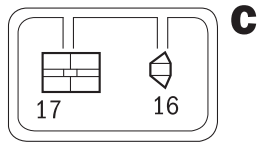
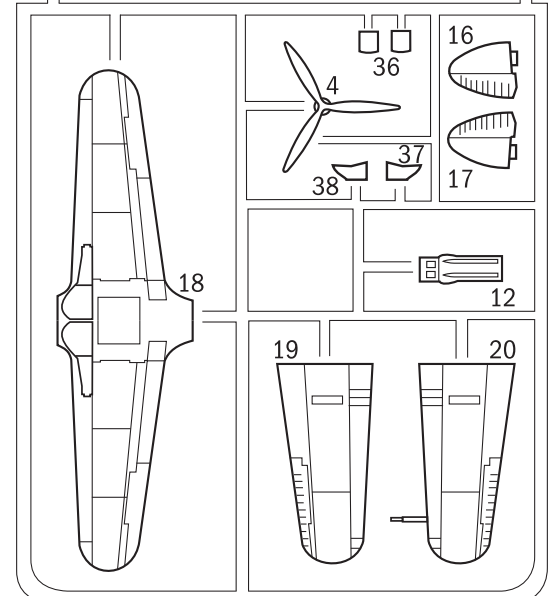
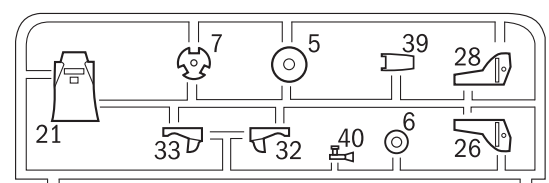
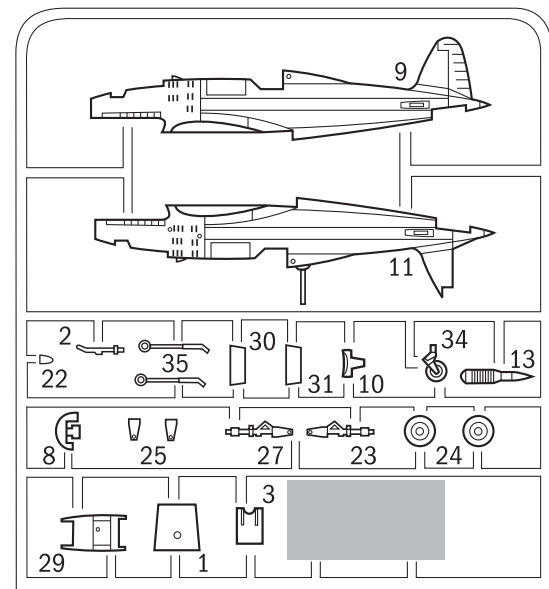

**A**  
**FLAT LIGHT GHOST GRAY**  
 F.S. 36300  
 ITALERI ACRYLICPAINT - 4762AP

**B**  
**FLAT BLACK**  
 F.S. 37038  
 ITALERI ACRYLICPAINT - 4768AP

**C**  
**MF ALUMINIUM**  
 F.S. 37178  
 ITALERI ACRYLICPAINT - 4677AP

**D**  
**FLAT FIELD DRAB**  
 F.S. 30118  
 ITALERI ACRYLICPAINT - 4708AP

**E**  
**GLOSS RED**  
 F.S. 11302  
 MODEL MASTER - 1503  
 ITALERI ACRYLICPAINT - 4605AP

**F**  
**GLOSS LIGHT BLUE**  
 F.S. 15200  
 ITALERI ACRYLICPAINT - 4650AP

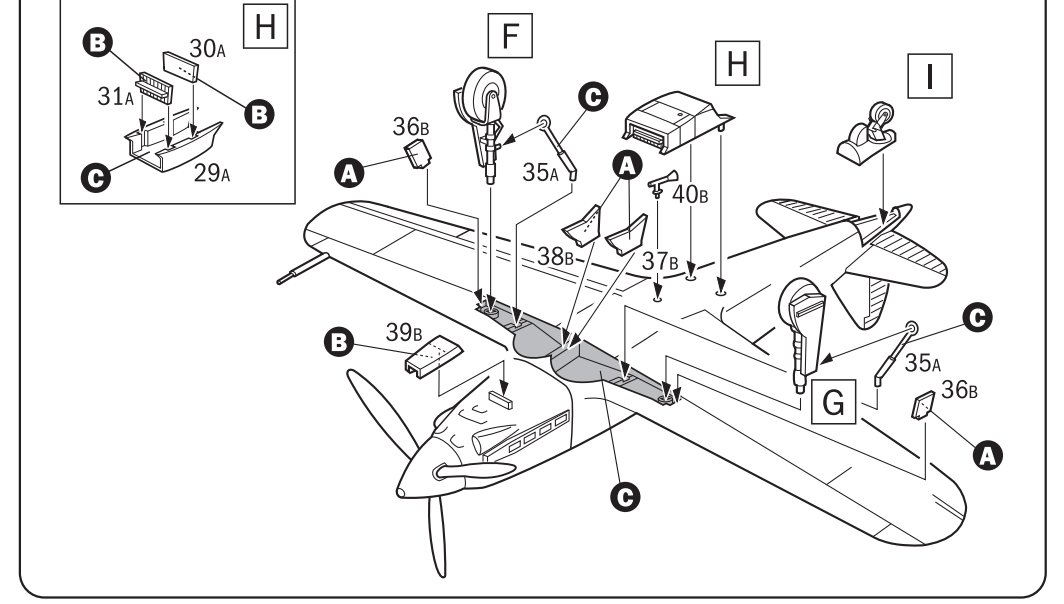
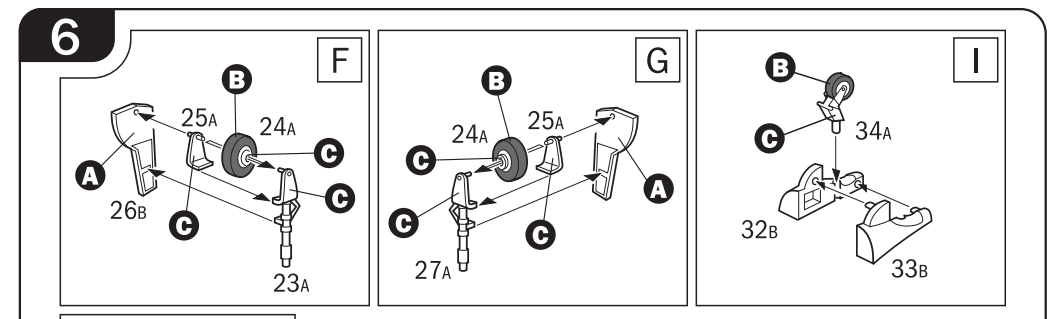
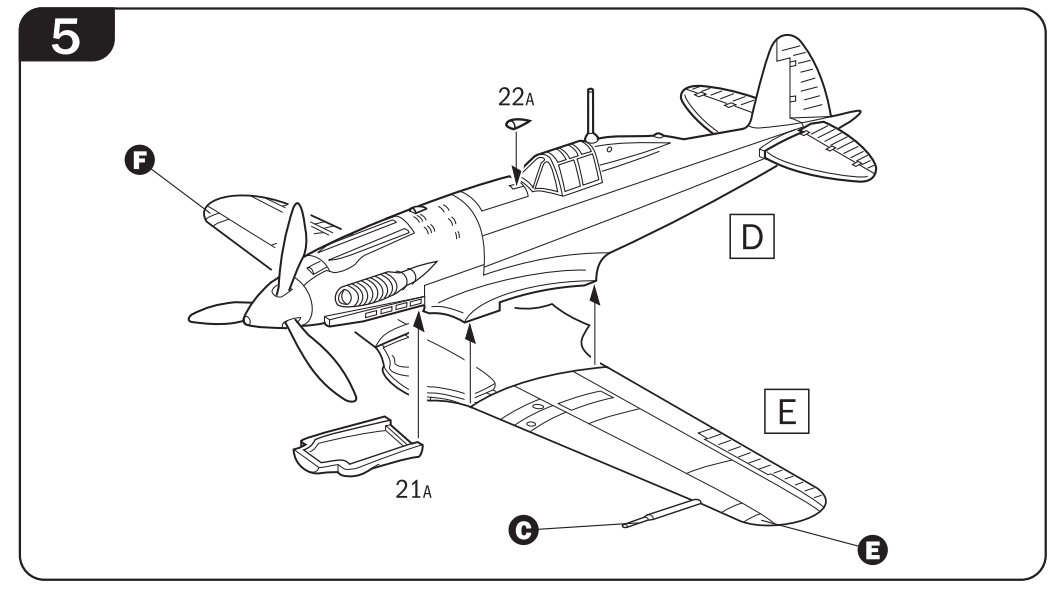
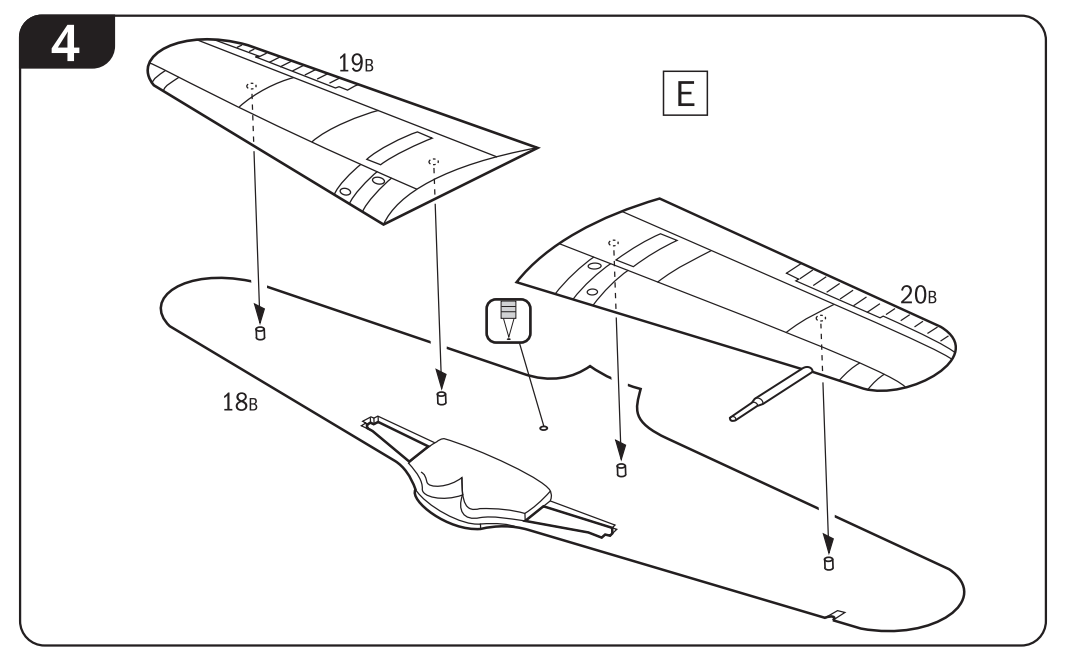
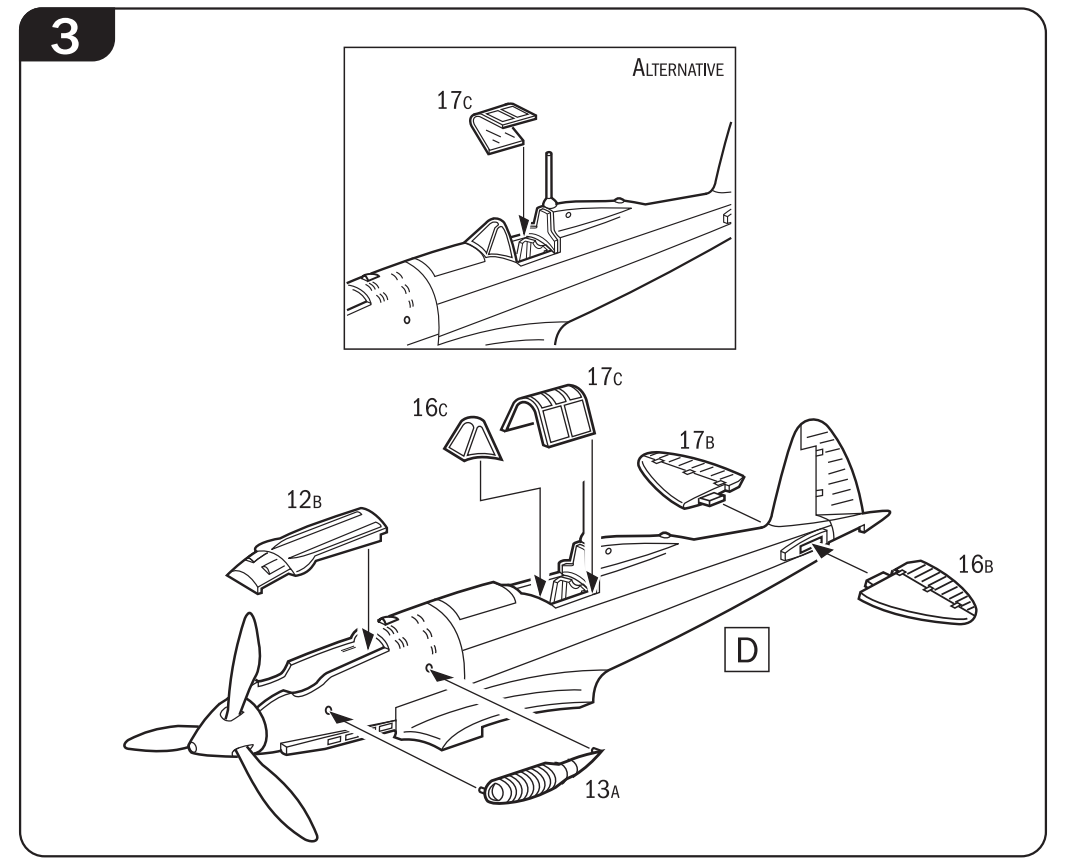
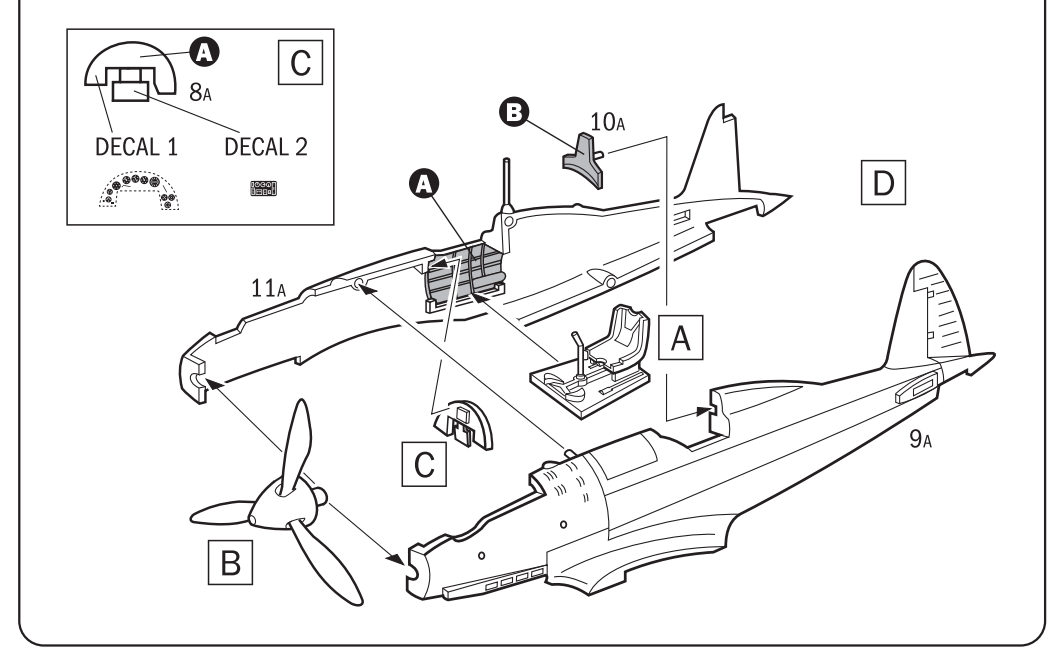
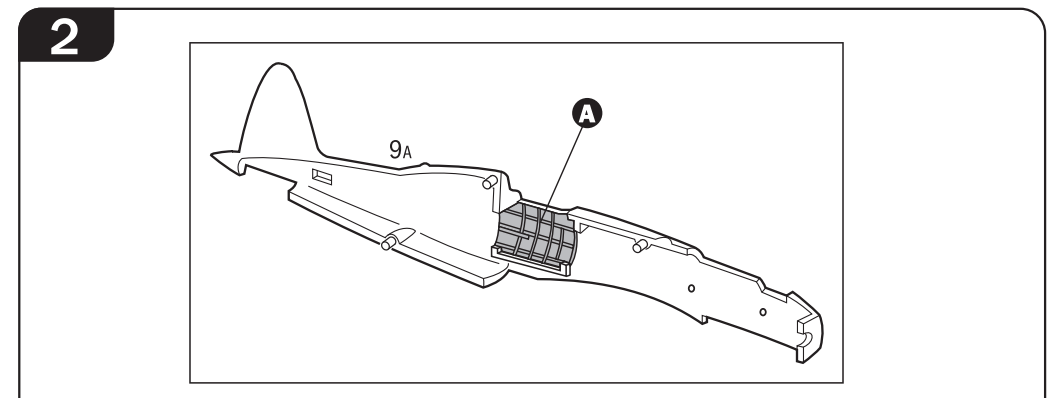
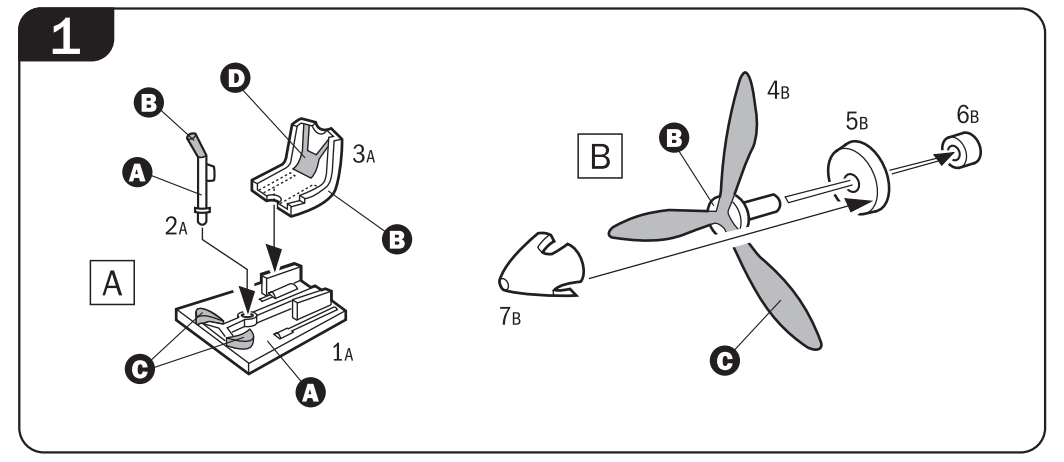

**VERSION A**  
**Mc 202 FOLGORE, LTN. MAZZOLENI,**  
**378<sup>TH</sup> SQUADRIGLIA, 155<sup>TH</sup> GRUPPO, 51<sup>ST</sup> STORMO CACCIA TERRESTRI, GELA 1942**

**FLAT VERDE MIMETICO 2**  
 F.S. 34092  
 ITALERI 4723AP

**FLAT GIALLO MIMETICO 4**  
 F.S. 30266  
 ITALERI 4646AP

**FLAT GRIGIO AZZURRO MIMETICO 4**  
 F.S. 36307

**FLAT WHITE**  
 F.S. 37875  
 ITALERI 4769AP

**FLAT RED**  
 F.S. 31400  
 ITALERI 4606AP

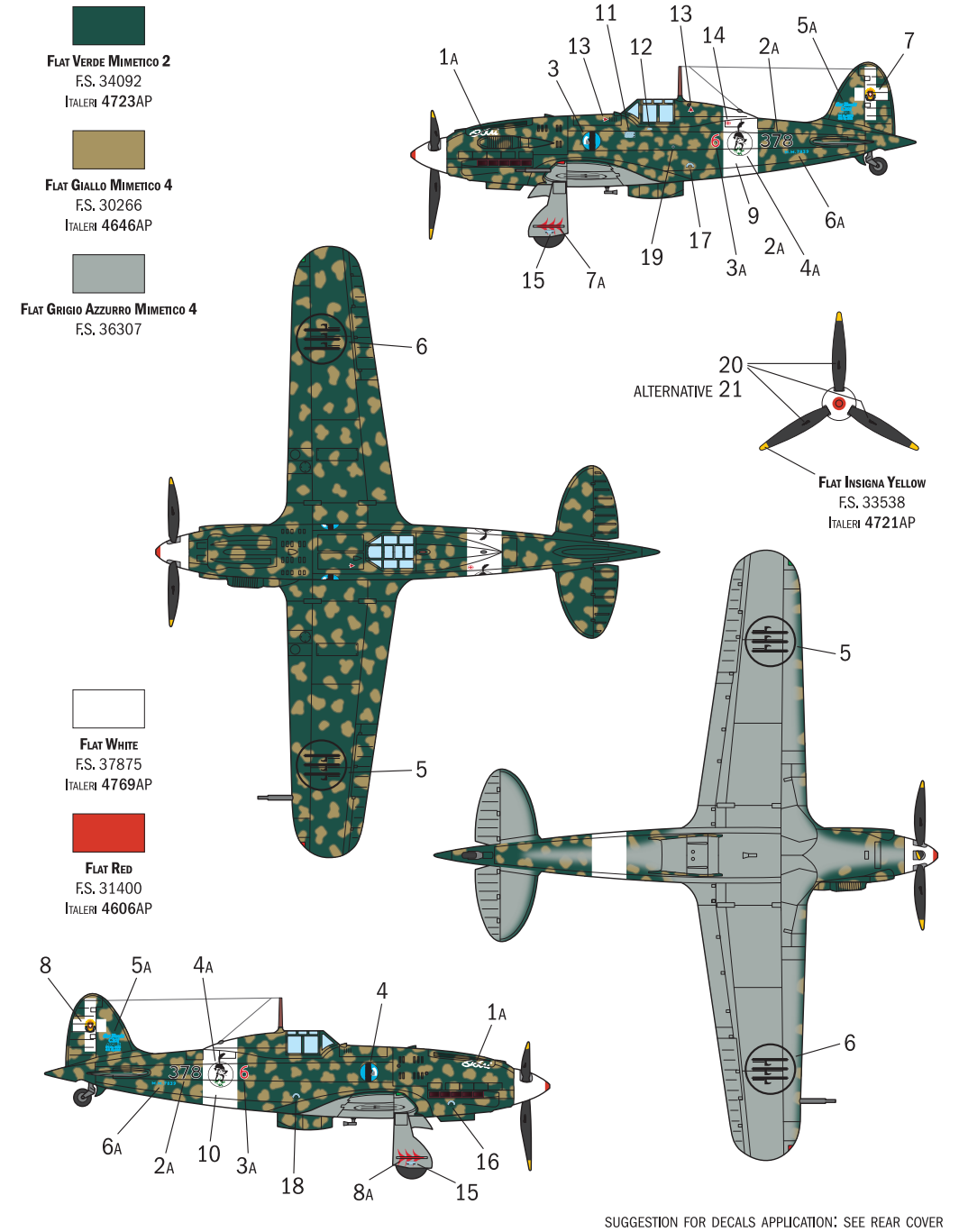

SUGGESTION FOR DECALS APPLICATION: SEE REAR COVER