

Tornado GR.1 "Gulf War"

EN

The multirole Tornado is a twin-engine combat aircraft with a variable-sweep wing. This kind of aircraft is the result of a joint development project carried out by British, German and Italian companies. Although during its lifetime it has been used for several purposes (ground attack, electronic combat/reconnaissance, interceptor), its main role has always been to perform low-altitude penetrating strike missions. Tornado can load and use a powerful and varied set of offensive weapons. The Tornado baptism of fire took place in 1991 during the Gulf War. The British Royal Air Force Tornado Gr. 1s, deployed on Bahrain and Saudi Arabia air bases, were crucial during "Operation Granby".

IT

Il caccia multiruolo tornado, con ala a geometria variabile, è il risultato di un progetto congiunto di sviluppo realizzato da Gran Bretagna, Germania ed Italia. Sebbene durante la sua vita operativa venne declinato in più versioni (attacco al suolo, guerra elettronica, intercettore), il suo ruolo principale è sempre stato quello di cacciabombardiere supersonico a bassa quota in grado di utilizzare un potente e variegato carico offensivo. Il battesimo del fuoco dei Tornado avvenne nel 1991 durante la guerra del Golfo. I Tornado Gr. 1 della Royal Air Force Britannica, dislocati nelle basi aeree del Bahrain e dell'Arabia Saudita diedero un contributo determinante durante l'operazione Granby all'interno nell'ambito strategico delle truppe della coalizione.

DE

Das Mehrzweckkampfflugzeug Tornado mit Schwenkflügel ist das Ergebnis eines von Großbritannien, Deutschland und Italien gemeinsam umgesetzten Projekts. Obwohl das Luftfahrzeug während seiner Einsatzdauer verschiedenartig eingesetzt wurde (Bodenkampf, elektronische Kampfführung, Abfangjäger), erfüllte es seine Hauptaufgabe stets als Überschall-Jagdbomber für den Tiefflug und war in der Lage, eine umfangreiche und leistungsstarke Waffenlast zu tragen. Die Feuertaufe der Tornados erfolgte 1991 während des Golfkrieges. Die in den Luftstützpunkten von Bahrain und Saudi-Arabien stationierten Gr. 1 Tornados der britischen Royal Air Force leisteten für die Koalitionstruppen während der Operation Granby auf strategischer Ebene einen maßgeblichen Beitrag.

FR

Le chasseur multi-rôle Tornado, avec l'aile à géométrie variable, est le résultat d'un projet commun de développement réalisé par la Grande Bretagne, l'Allemagne et l'Italie. Bien qu'ayant eu plusieurs versions au cours de sa durée de vie opérationnelle (attaque au sol, guerre électronique, mission de reconnaissance), son rôle principal a toujours été celui de chasseur-bombardier supersonique à basse altitude, capable d'utiliser une charge offensive puissante et variée. Le baptême du feu des Tornado a eu lieu en 1991 durant la guerre du Golfe. Les Tornado Gr. 1 de la Royal Air Force Britannique, se trouvant dans les bases aériennes du Bahrain et de l'Arabie Saoudite ont fourni une importante contribution lors de l'opération Granby dans le cadre de la stratégie des troupes de la coalition.

ES

El caza multifuncional tornado, con ala de geometría variable, fue el resultado de un proyecto conjunto de desarrollo realizado por Gran Bretaña, Alemania e Italia. Aunque durante su vida operativa se fabricó en diferentes versiones (ataque terrestre, guerra electrónica, interceptor), su papel principal siempre fue el de cazabombardero supersónico de baja cota capaz de utilizar una potente y variada carga ofensiva. El bautismo de fuego de los Tornado tuvo lugar en 1991 durante la guerra del Golfo. Los Tornado Gr. 1 de la Royal Air Force Británica, desplazados por las bases aéreas de Baréin y de Arabia Saudí, fueron una contribución determinante durante la operación Granby en el ámbito estratégico de las tropas de la coalición.

RU

Многоцелевой истребитель «Торнадо» с изменяемой геометрией крыла был разработан по совместному проекту Великобритании, Германии и Италии. Несмотря на то, что за всю свою оперативную службу он выпускался в различных версиях (штурмовик, перехватчик, электронный разведчик), его основным предназначением всегда было - сверхзвуковой низковысотный истребитель-бомбардировщик, способный применять высокомошное и разнообразное вооружение. Крещение огнём «Торнадо» прошёл в 1991 году, во время войны в Персидском заливе. Самолёты Tornado Gr. 1 Британских ВВС, размещённые на авиационных базах Бахрейна и Саудовской Аравии, внесли свой неоценимый вклад во время операции «Гранби» в пределах стратегических задач, выполняемых войсками коалиции.



- EN** **WARNING:** Model for adult modellers age 14 and over
IT **ATTENZIONE:** Modello per collezionisti adulti di età superiore ai 14 anni
FR **ATTENTION:** Modèle pour modélistes de 14 and et plus.
DE **ACHTUNG:** Modellbausätze Für Modellbauer über 14 Jahre.
NL **WAARSCHWING:** Geschikt voor 14 jaar en ouder.
ES **ATENCION:** Modelo para modelistas mayores de 14 años.

[EN] ATTENTION - Useful advice!

Study the instructions carefully prior to assembly. Remove parts from frame with a sharp knife or a pair of scissor and trim away excess plastic. Do not pull off parts. Assemble the parts in numerical sequence. Use plastic cement ONLY and use cement sparingly to avoid damaging the model. Black arrows indicate parts to be glued together. White arrows indicate on which frame the parts must be assembled WITHOUT using cement. These letters (A - B - C...) indicate on which frame the parts will be found. Paint small parts before detaching them from frame. Remove paint where parts are to be cemented. Crossed out parts must not be used.

[IT] ATENZIONE - Consigli utili!

Prima di iniziare il montaggio studiare attentamente il disegno. Staccare con molta cura i pezzi dalle stampate, usando un taglia-balsa oppure un paio di forbici e togliere con una piccola lima o con carta vetro fine eventuali sbavature. Mai staccare i pezzi con le mani. Montarli seguendo l'ordine delle numerazione delle tavole. Eliminare dalla stampata il numero del pezzo appena montato facendogli sopra una croce. Le frecce nere indicano i pezzi da incollare, le frecce bianche indicano i pezzi da montare senza colla. Usare solo colla per polistirolo. Le lettere (A - B - C...) ai lati dei numeri indicano la stampata ove si trova il pezzo da montare. I pezzi sbarrati da una croce non sono da utilizzare.

[DE] ACHTUNG - Ein nützlicher Rat!

Vor der Montage die Zeichnung aufmerksam studieren. Die einzelnen Montageteile mit einem Messer oder einer Schere vom Spritzling sorgfältig entfernen. Eventuelle Grate werden mit einer Klinge oder feinem Schmirgelpapier beseitigt. Keinesfalls die Montageteile mit den Händen entfernen. Bei der Montage der Tafelnummerierung folgen. Pfeile zeigen die zu klebenden Teile während die weissen Pfeile die ohne Leim zu montierenden Teile anzeigen. Bitte nur Plastikklebstoff verwenden. Die Buchstaben (A - B - C...) neben den Nummern zeigt auf welchem Spritzling der zu montierende Teil zu finden ist. Die mit einem Kreuz markierten Teile sind nicht zu verwenden.

[FR] ATTENTION - Conseils utiles!

Avant de commencer le montage, étudier attentivement le dessin. Détacher avec beaucoup de soin les morceaux des moules en usant un massicot ou bien un pair de ciseaux et couper avec une petite lame avec de papier de vitre fin ébarbagés éventuels. Jamais détacher les morceaux avec les mains. Monter les en suivant l'ordre de la numération des tables. Eliminer de la moule le numéro de la pièce qui vient d'être montée, en le bifant avec une croix. Les flèches noires indiquent les pièces à coller, les flèches blanches indiquent les pièces à monter sans colle. Employer seulement de la colle pour polystyrol. Les lettres (A - B - C...) aux côtés des numéros indiquent la moule où se trouve la pièces à monter. Les pièces marquées par une croix ne sont pas à utiliser.

[ES] ATENCION - Consejos útiles!

Estudiar las instrucciones cuidadosamente antes de comenzar el montaje. Separar las piezas de las bandejas con un cuchillo afilado o un par de tijeras y retirar el exceso de plástico o rebada. No arrancar las piezas. Montar las piezas en orden numérico. Utilizar SOLAMENTE pegamento para plástico y en poca cantidad para evitar que se dañe el modelo. Las flechas negras indican las piezas que se deben pegar juntas. Las flechas blancas indican las piezas que deben ensamblarse SIN usar pegamento. Las letras (A - B - C...) indican en que bandeja se encuentran las piezas. Pintar las piezas pequeñas antes de separarlas de la bandeja. Retirar la pintura de los lugares por donde se deban pegar las piezas.

[RU] ПРЕДУПРЕЖДЕНИЕ - чаевые!

Перед тем, как приступить к сборке, внимательно изучить чертёж. Очень осторожно отсоединить распечатанные элементы, использовать для этого канцелярский нож или пару ножниц, сняв неровности с помощью тонкого лезвия или с помощью абразивной бумаги. Не отсоединять элементы руками. Выполнить сборку согласно порядку нумерации таблиц. Удалить из списка только что собранную деталь, перечёркивая её. Чёрные стрелки указывают детали для склеивания, белые стрелки указывают детали, которые собираются без клея. Использовать только клей для пенопласта. Буквы (A - B - C...) на пронумерованных сторона указывают лист, где находится деталь. Перечёркнутые детали не используются.

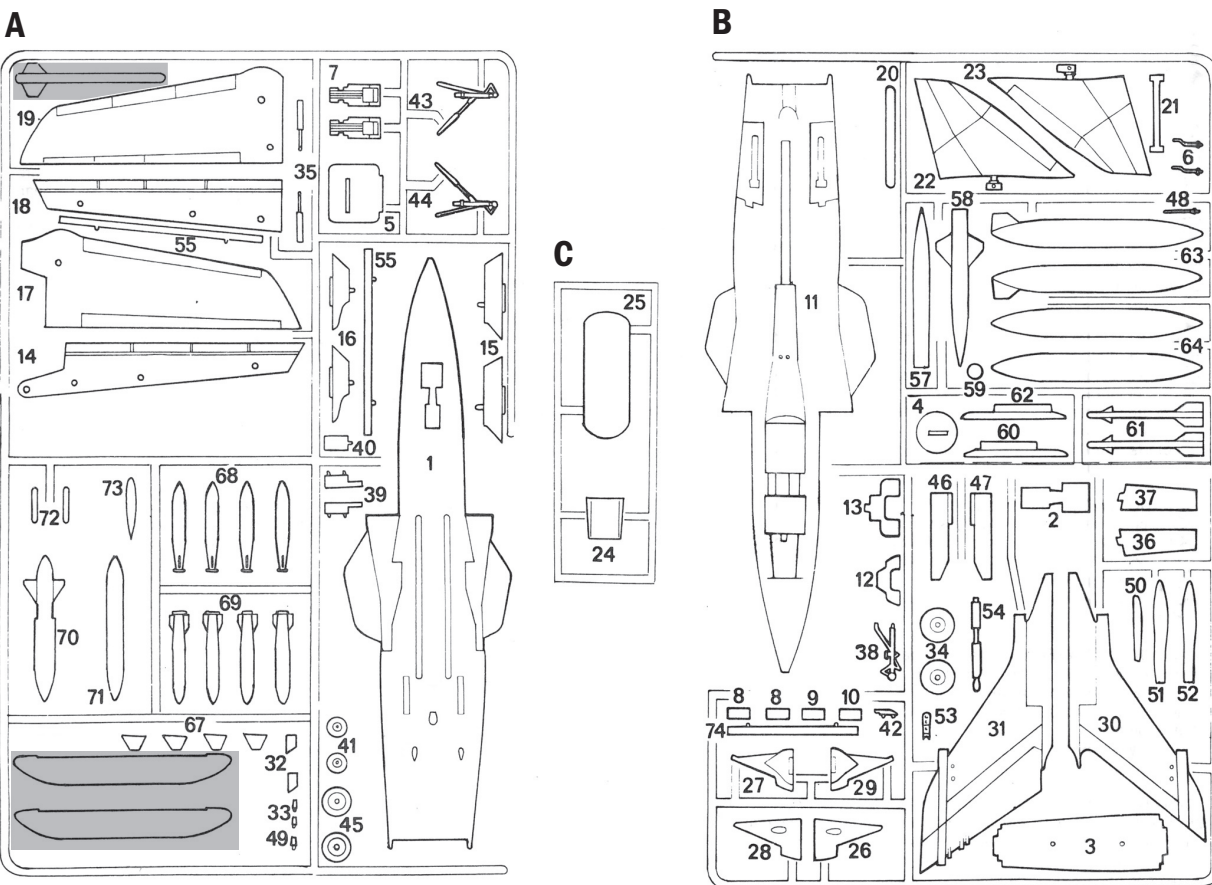
Parts list

AGGIUNGERE UN PESO
ADD A WEIGHT
FÜGEN SIE EIN GEWICHT
ANADIR UN PESO



RIBADIRE A CALDO
RIVET HOT
WARM ENNIETEN
REFORZAR AL CALOR

PARTI DA NON UTILIZZARE
PARTS NOT FOR USE
TEILE WERDEN NICHT VERWENDEN
PARTES A NO UTILIZAR



APRIRE I FORI
DRILL HOLES
DIE LOCHER AUSBOHREN
PERFORAR LOS AGUJEROS

SUGGESTED COLORS

- | | | | |
|----------|--|----------|---|
| A | FLAT MEDIUM SEA GRAY
4313AP - F.S. 36270 | E | METAL. GLOSS SILVER
4678AP - F.S. 17178 |
| B | FLAT BLACK
4768AP - F.S. 37038 | F | METAL. FLAT STEEL
4679AP - F.S. 37178 |
| C | FLAT DARK GREEN
4726AP - F.S. 34079 | G | FLAT GUN METAL
4681AP - F.S. 37200 |
| D | FLAT WHITE
4769AP - F.S. 37875 | | |

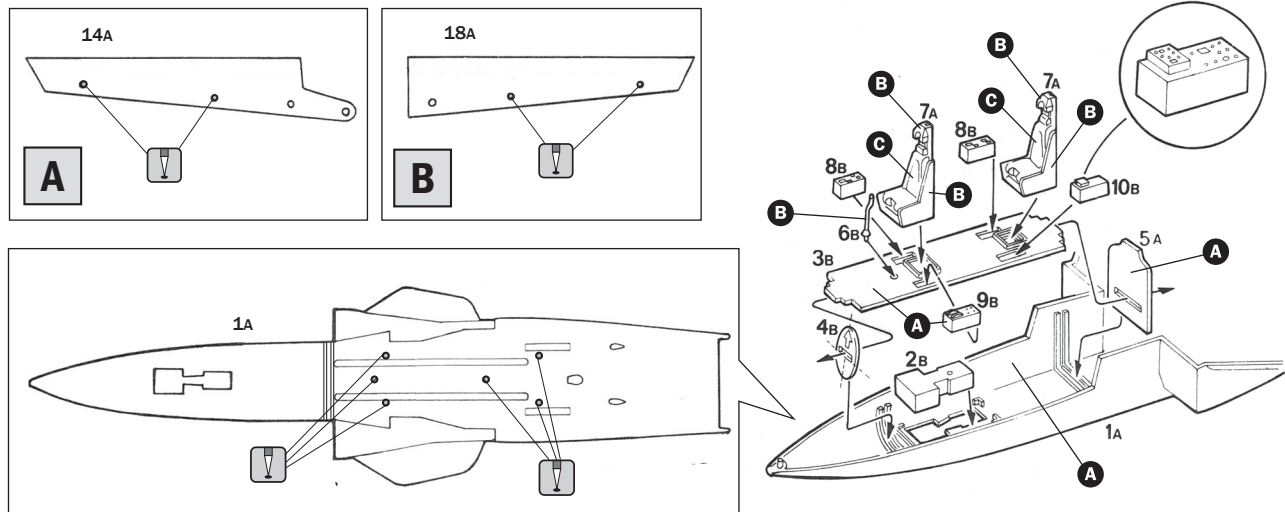
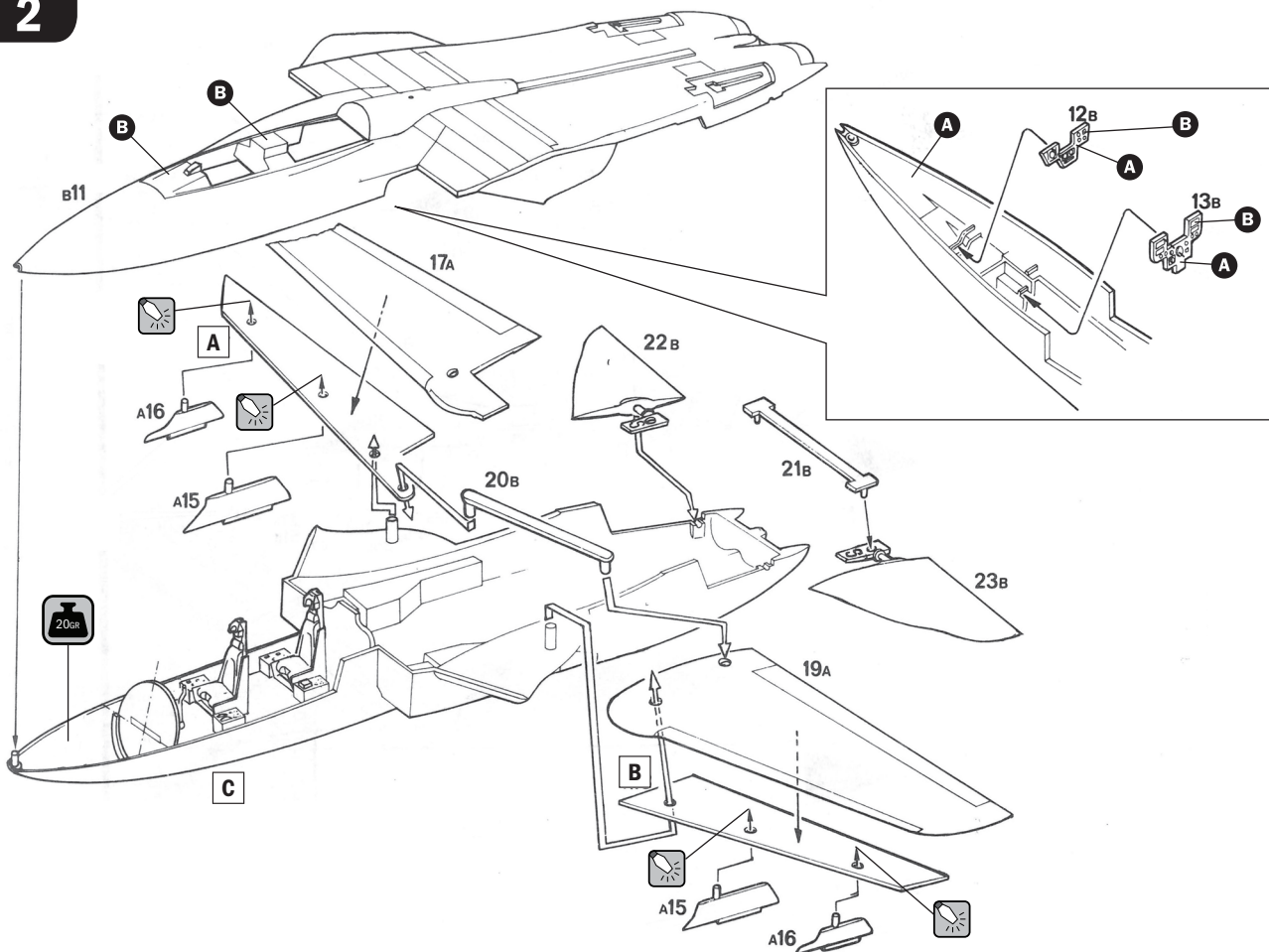
1**C****2**

3

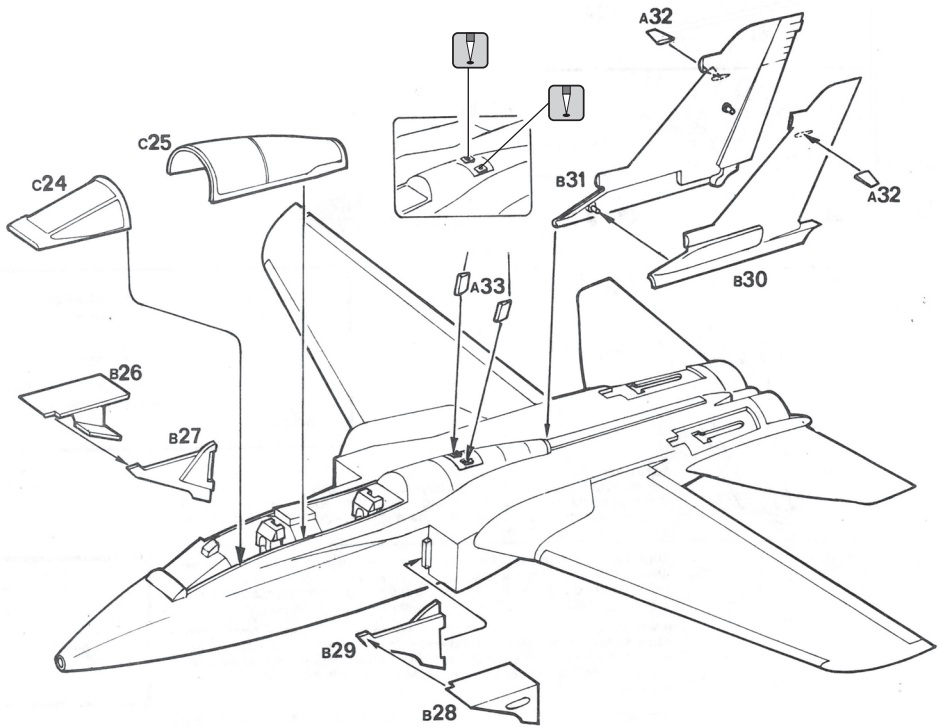

4

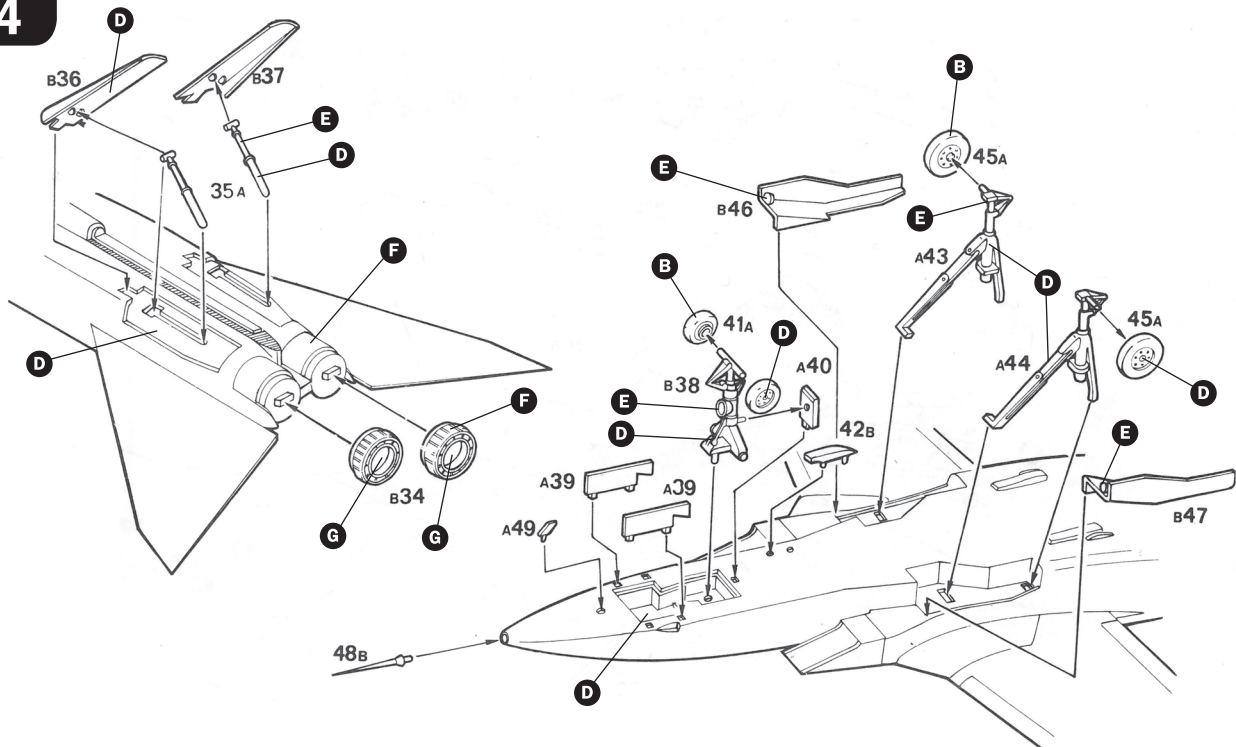

5

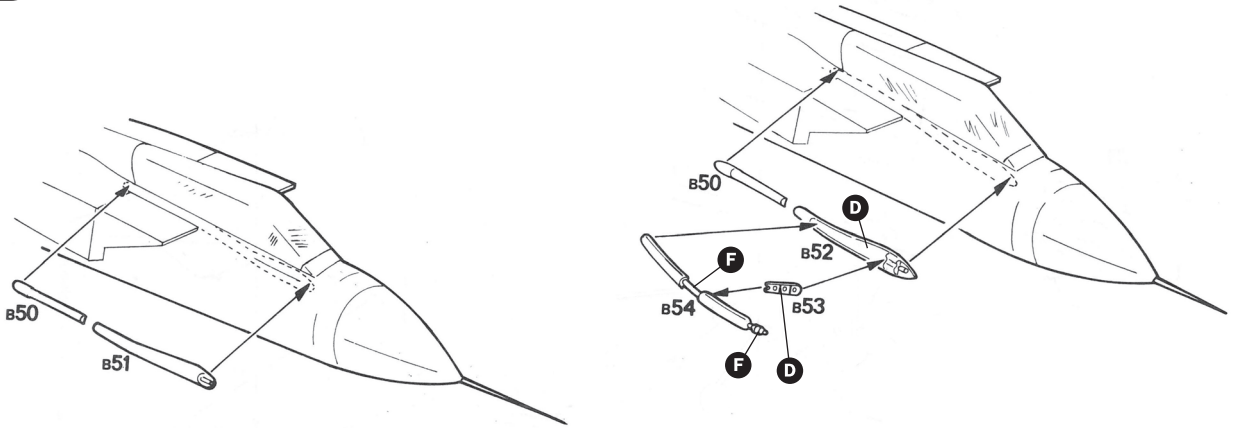

6a ALTERNATIVE LOADOUT #1

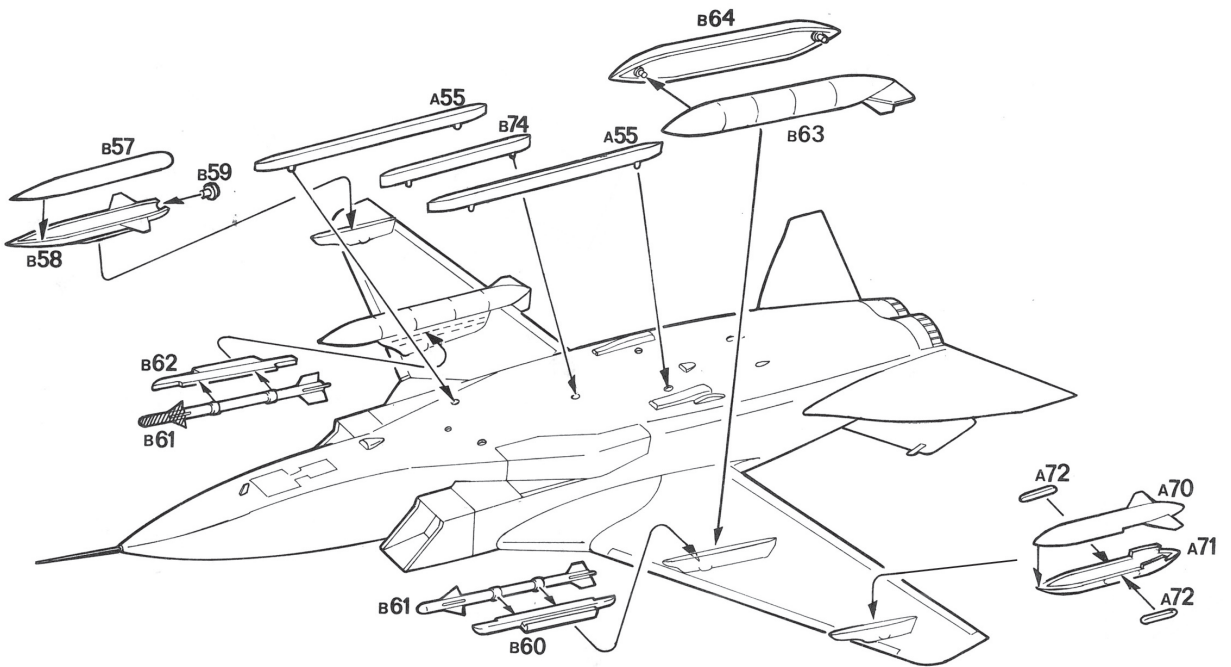

6b ALTERNATIVE LOADOUT #2

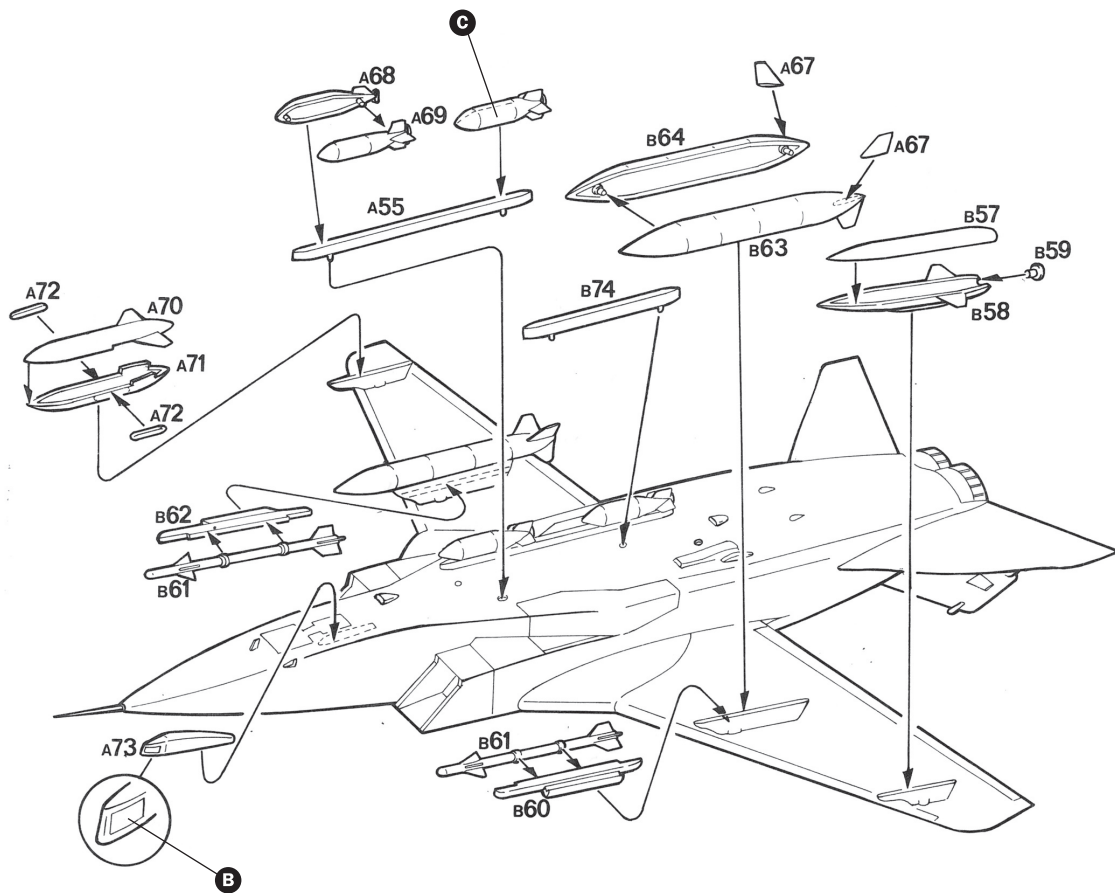

Istruzioni per l'applicazione delle decalcomanie. Ritagliare le decalcomanie occorrenti dal foglio, immergerle in un bicchiere di acqua pulita per circa 20", metterle in posizione sul modello e farle scivolare dalla carta: per una migliore aderenza comprimerle con una pezzuola pulita.

Direction for applying the decals: cut the required decals out of the sheet; dip the into a glass of clean water for about 20"; position the decals on the kit, letting them slide from the paper. For a better adesion, press them by means of a clean rag.

Påsättning av decaler: klipp ut den decal som skall användas och doppa den i ett glas vatten under en 20". Sätt decalen på plats på modellen och låt den sakta glida av pappret. För att den skall sitta ordentligt, tryck till med en torr duk.

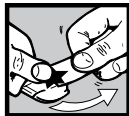

Anweisungen für Abziehbilder-Anbringung: Die benötigten Abziehbilder vom Blatt abscheiden, in ein Glas reines Wasser für etwa 20" eintauchen, auf das Modell legen und dann vom Papierbogen abnehmen. Um eine bessere Haftung zu erzielen, die Abziehbilder mit einem reinen Tuch andrücken.

Instruction pour l'application des décalcomanies. Couper les décalcomanies choisies et les plonger environ 20" dans un peu d'eau propre. Les placer sur le modèle en les faisant glisser de leur feuille et presser avec un morceau de chiffon pour éliminer les bulles d'air.

Istrucciones Para la aplicaci6n de las calcomanias: cortar las requeridas, sumergirlas en un recipiente de agua limpia durante 20", colocar las calcomanias sobre el modelo, haciéndolas deslizar sobre el papel. Para una mejor adherencia, presionarlas con un trapico limpio.

Transfers: knip het benodigde deel uit, dempel et ca. 20" onder water, oud het transfer tegen het model en schuif het vanaf het papier op zijn plaats. Met een schoon doekje aandrukken.

デカール使用法 台紙から、それぞれのマークを切り取ります。ぬるま湯に20秒くらいつけて、引き上げます。マークをすべらすようにして台紙からとり、指定の位置にはってください。やわらかな布でマーク上を押して気泡を取ってください。マーク面には、かわくまで手をふれないでください。

Указания по применению декалей: Отрежьте нужную вам часть декали от общего листа, поместите ее на 20" минуты в чистую воду; затем, выбрав необходимое место на модели, переведите туда изображение, сдвинув его с бумажной основы. Для лучшего прилипания промажьте декаль чистой тряпочкой.

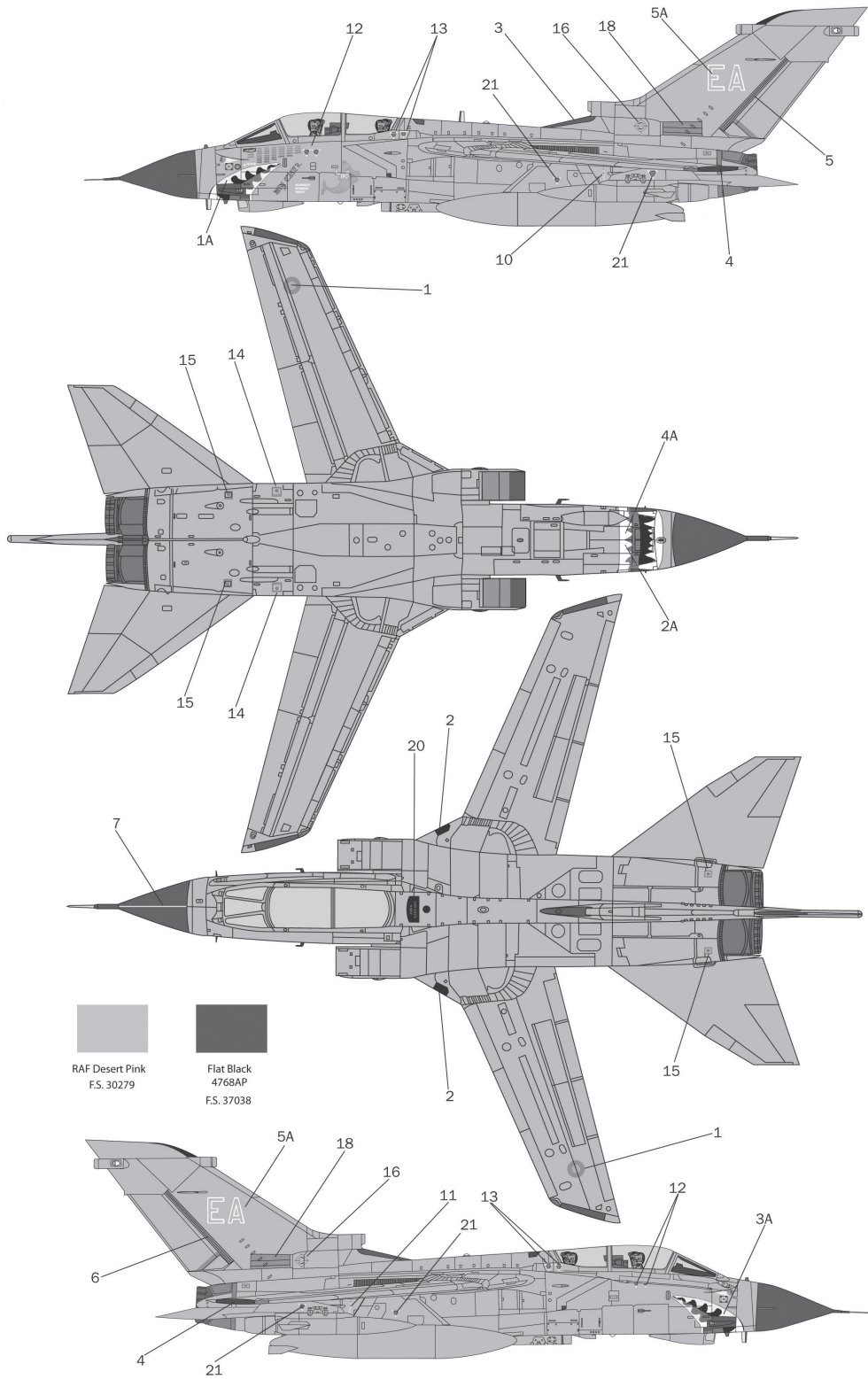

Version B. R.A.F., "Hello Kuwait G'Bye Iraq", Muharraq AB, Bahrain, 1991.

