

made in Italy

1:72 scale

No 1374

# S.E. 5a / Albatros D.III

**EN**

The most famous dogfights between biplane fighters on the Western Front, especially during the 1917, were conducted by the German Albatros D III and the British SE 5a. The German Albatros D III was flown by many top German Aces including the "Red Baron" Manfred von Richthofen and Ernst Udet. It was able to reach the top speed of 175 Km/h and was armed with two Spandau machine guns firing through the propeller disc. The rival of Albatros was the Allied fighter S.E. 5a. Although it wasn't so famous as the Sopwith Camel, it formed the backbone of the British Royal Flying Corp fighter squadrons showing great efficiency. The S.E. 5a was flown by Allied Aces such as Billy Bishop and Edward Mannock. Faster than the Albatros, it was armed with a 7.7 mm Vickers and with the characteristic 7.7 mm Lewis mounted on the upper wing.

**IT**

I caccia biplano Albatros D III e S.E.5a, hanno dato vita, soprattutto nel corso del 1917, ai più celebri duelli aerei sul fronte occidentale durante la prima guerra mondiale. Il caccia tedesco Albatros D III, su cui hanno volato molti celebri assi come Manfred von Richthofen e Ernst Udet, raggiungeva la velocità massima di 175 Km/h ed era armato con due mitragliatrici Spandau che sparavano attraverso il disco dell'elica. Il suo rivale alleato S.E. 5a, sebbene non famoso come il Sopwith Camel, ha costituito il nerbo dei reparti da caccia del Royal Flying Corps britannico dimostrando grande efficienza operativa. Sul S.E. 5a hanno volato assi alleati come Billy Bishop e Edward Mannock. Più veloce dell'Albatros, era armato con una Vickers da 7,7 mm. e con la caratteristica Lewis da 7,7 mm. montata sull'ala superiore.

**DE**

Die Jagdflugzeuge Albatros D III und S.E.5a haben vor allem im Laufe des Jahres 1917, im Ersten Weltkrieg, an den berühmtesten Luftduellen an der Westfront teilgenommen. Die deutschen Jagdflugzeuge Albatros D III, mit denen zahlreiche sehr bekannte Piloten geflogen sind, wie z.B. Manfred von Richthofen und Ernst Udet, erreichten eine Höchstgeschwindigkeit von 175 km/h und waren mit zwei Maschinengewehren Spandau bewaffnet, die durch die Scheibe des Propellers feuerten. Ihr Rivale war das Jagdflugzeug der Alliierten S.E. 5a, das den Kern der Jagdtruppen der britischen Royal Flying Corps darstellte und eine große Betriebsüchigkeit zeigte, obwohl es nicht so bekannt war wie die Sopwith Camel. Mit der S.E. 5a sind Spitzenpiloten der Alliierten geflogen, wie z.B. Billy Bishop und Edward Mannock. Dieses Jagdflugzeug war schneller als die Albatros und seine Bewaffnung bestand aus einer Vickers zu 7,7 mm und der typischen Lewis zu 7,7 mm, die auf dem oberen Flügel montiert war.



**EN** WARNING: Model for adult modellers age 14 and over  
**IT** ATTENZIONE: Modello per collezionisti adulti di età superiore ai 14 anni  
**FR** ATTENTION: Modèle pour modélistes de 14 et plus.  
**DE** ACHTUNG: Modellbausätze Für Modellbauer über 14 Jahre.  
**NL** WAARSCHWING: Geschikt voor 14 jaar en ouder.  
**ES** ATENCION: Modelo para modelistas mayores de 14 años.

## EN ATTENTION - Useful advice!

Study the instructions carefully prior to assembly. Remove parts from frame with a sharp knife or a pair of scissor and trim away excess plastic. Do not pull of parts. Assemble the parts in numerical sequence. Use plastic cement ONLY and use cement sparingly to avoid damaging the model. Black arrows indicate parts to be glued together. White arrows indicate on which frame the parts must be assembled WITHOUT using cement. These letters (A - B - C...) indicate on which frame the parts will be found. Paint small parts before detaching them from frame. Remove paint-where parts are to be cemented. Crossed out parts must not be used.

## IT ATTENZIONE - Consigli utili!

Prima di iniziare il montaggio studiare attentamente il disegno. Staccare con molta cura i pezzi dalle stampate, usando un taglia-balsa oppure un paio di forbici e togliere con una piccola lima o con carta vetro fine eventuali bavature. Non staccare i pezzi con le mani. Montarli seguendo l'ordine delle numerazione delle tavole. Eliminare dalla stampata il numero del pezzo appena montato facendogli sopra una croce. Le frecce nere indicano i pezzi da incollare, le frecce bianche indicano i pezzi da montare senza colla. Usare solo colla per polistirolo. Le lettere (A - B - C...) ai lati dei numeri indicano la stampata ove si trova il pezzo da montare. I pezzi sbarrati da una croce non sono da utilizzare.

## DE ACHTUNG - Ein nützlicher Rat!

Vor der Montage die Zeichnung aufmerksam studieren. Die einzelnen Montageteile mit einem Messer oder einer Schere vom Spritzling sorgfältig entfernen. Eventuelle Grate werden mit einer Klinge oder feinem Schmirgelpapier beseitigt. Keinesfalls die Montageteile mit den Händen entfernen. Bei der Montage der Teilenumerierung folgen. Pfeile zeigen die zu klebenden Teile während die weissen Pfeile die ohne Leim zu montierenden Teile anzeigen. Bitte nur Plastikklebstoff verwenden. Die Buchstaben (A - B - C...) neben den Nummern zeigen, auf welchem Spritzling der zu montierende Teil zu finden ist. Die mit einem Kreuz markierten Teile sind nicht zu verwenden.

**FR**

Les avions de chasse biplans Albatros D III et S.E.5a ont été à l'origine, surtout au cours de l'année 1917, des plus célèbres duels aériens sur le front occidental pendant la première guerre mondiale. L'avion de chasse allemand Albatros D III, sur lequel ont volé des pilotes d'élites tels que Manfred von Richthofen et Ernst Udet, atteignait la vitesse maximale de 175 Km/h et était armé de deux mitraillettes Spandau qui tiraient leurs projectiles à travers le disque de l'hélice. Son rival allié S.E. 5a, bien que moins célèbre que le Sopwith Camel, constituait le nerf de la division de chasse du Royal Flying Corps britannique du fait de sa grande efficacité opérationnelle. Des alliés tels que Billy Bishop et Edward Mannock ont volé sur le S.E. Plus rapide que l'Albatros, il était armé d'un Vickers de 7,7 mm, et de la Lewis caractéristique de 7,7 mm montée à l'arrière.

**ES**

Los caza biplanos Albatros D III y S.E.5a han dado vida, principalmente en 1917, a los más célebres duelos aéreos en el frente occidental durante la primera guerra mundial. El caza alemán Albatros D III, en el que han volado muchos ases famosos como Manfred von Richthofen y Ernst Udet, alcanzaba la velocidad máxima de 175 km/h y estaba armado con dos ametralladoras Spandau que disparaban a través del disco de la hélice. Su rival aliado S.E. 5a, aunque no era famoso como el Sopwith Camel, era la columna vertebral de las flotas de caza del Royal Flying Corps británico, demostrando una gran eficiencia operativa. En el S.E. 5a volaron ases famosos como Billy Bishop y Edward Mannock. Más rápido del Albatros, estaba armado con una Vickers de 7,7 mm y con la característica Lewis de 7,7 mm, montada en el ala superior.

**RU**

Истребители-биланы Albatros D III и S.E.5a стали участниками, прежде всего в 1917 году, самых известных воздушных боев на западном фронте во время первой мировой войны. Немецкие истребители Albatros D III, на которых летали многие известные асы, такие как Манфред фон Рихтофен и Эрнст Удет, развивали максимальную скорость 175 км/час и были вооружены двумя пулеметами Шпандау, стрелявшими через диск винта. Его соперником и союзником был S.E. 5a, который, хотя и не настолько знаменит как Сорвитх Камел, составил костяк эскадрилий истребителей королевских ВВС Великобритании, демонстрируя высокую оперативную эффективность. На S.E. 5a летали такие асы союзников как Билли Бишоп и Эдвард Маннок. Быстрее Альбатрос, он был вооружен 7,7-мм пулеметом "Виккерс" и 7,7-мм пулеметом "Льюис", установленном на верхнем крыле.

## FR ATTENTION - Conseils utiles!

Avant de commencer le montage, étudier attentivement le dessin. Détacher avec beaucoup de soin les morceaux des moulés en usant un massicot ou bien un pair de ciseaux et couper avec une petite lame avec de papier de verre fin ébarbés éventuels. Jamais détacher les morceaux avec les mains. Monter les en suivant l'ordre de la numération des tables. Eliminer de la moule le numéro de la pièce qui vient d'être montée, en le bifant avec une croix. Les flèches noires indiquent les pièces à coller, les flèches blanches indiquent les pièces à monter sans colle. Employer seulement de la colle pour polystyrol. Les lettres (A - B - C...) aux côtés des numéros indiquent la moule où se trouve la pièces à monter. Les pièces marquées par une croix ne sont pas à utiliser.

## ES ATENCION - Consejos útiles!

Estudiar las instrucciones cuidadosamente antes de comenzar el montaje. Separar las piezas de las bandejas con un cuchillo afilado o un par de tijeras y retirar el exceso de plástico o rebasado. No arrancar las piezas. Montar las piezas en orden numerado. Utilizar SOLAMENTE pegamento para plástico y poca cantidad para evitar que se dane el modelo. Las flechas negras indican las piezas que se deben pegar juntas. Las flechas blancas indican las piezas que deben ensamblarse SIN usar pegamento. Las letras (A - B - C...) indican en que bandeja se encuentran las piezas. Pintar las piezas pequeñas antes de separarlas de la bandeja. Retirar la pintura de los lugares por donde se deben pegar las piezas.

## NL OPGELET - Belangrijke bemerkingen!

Bestudeer zorgvuldig het montageplan voor het bouwen. Breek nooit onderdelen van het kader. Maak ze los met een scherp mes of kleine nagetang. Verwijder daarna al het overvloedige plastic en pas de delen alvorens te lijmen. Gebruik alleen lijm voor plastic modellen. Werk zorgvuldig en spaarzaam. Teveel lijm zal uw model beschadigen. Zwarte pijlen duiden de te lijmen delen aan. Witte pijlen verwijzen naar bewegende delen welke niet mogen worden gelijmd. Deze letters (A - B - C...) geven de kaders aan waarin de onderdelen zich bevinden. Schilder de kleine onderdelen voor ze van het kader te snijden. Verwijder de verf van de te lijmen oppervlakken.

# ALBATROS D.III

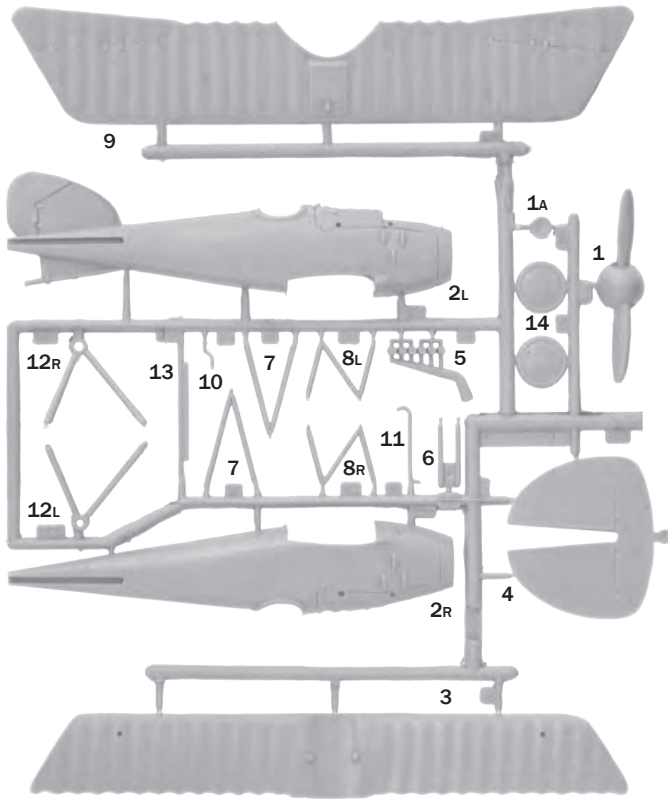

I numeri si riferiscono all'assortimento Italeri Acrylic Paint  
 The indicated colour number refer to the Italeri Acrylic Paint  
 Les références indiquées concernent les peintures Italeri Acrylic Paint  
 Die angegebenen farbnummern beziehen sich auf die Italeri Acrylic Paint  
 Los números se refieren a los colores surtido Italeri Acrylic Paint  
 De nummers verwijzen naar het assortiment kleuren Italeri Acrylic Paint

**A**

FLAT WOOD

F.S. 30257

Italeri AcrylicPaint 4673AP

**B**

FLAT BLACK

F.S. 37038

Italeri AcrylicPaint 4768AP

**C**

FLAT GUN METAL

F.S. 37200

Italeri AcrylicPaint 4681AP

**D**

FLAT RUST

F.S. 30109

Italeri AcrylicPaint 4675AP

**1**

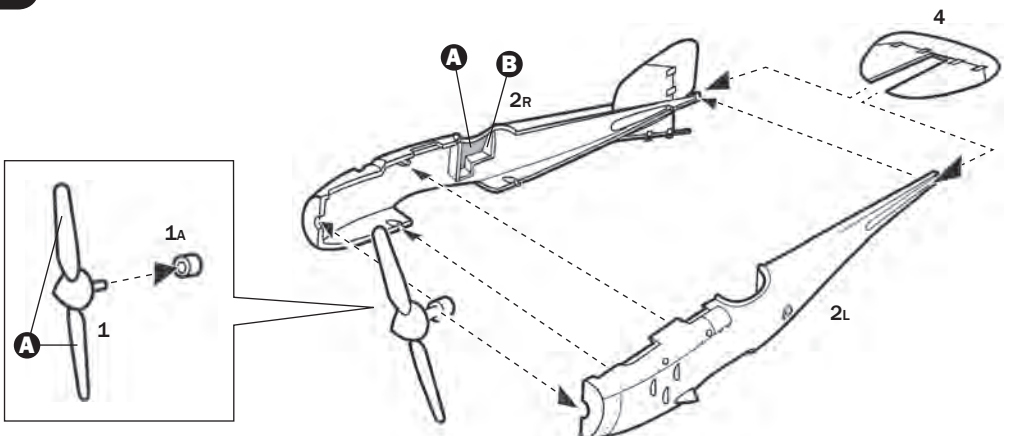

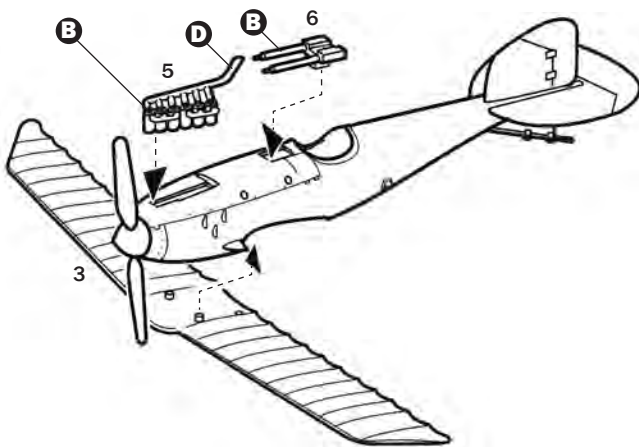
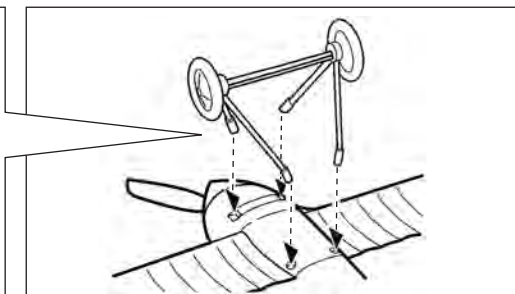
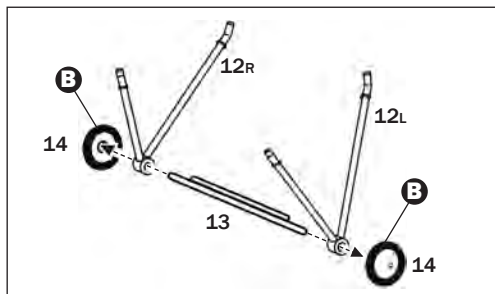
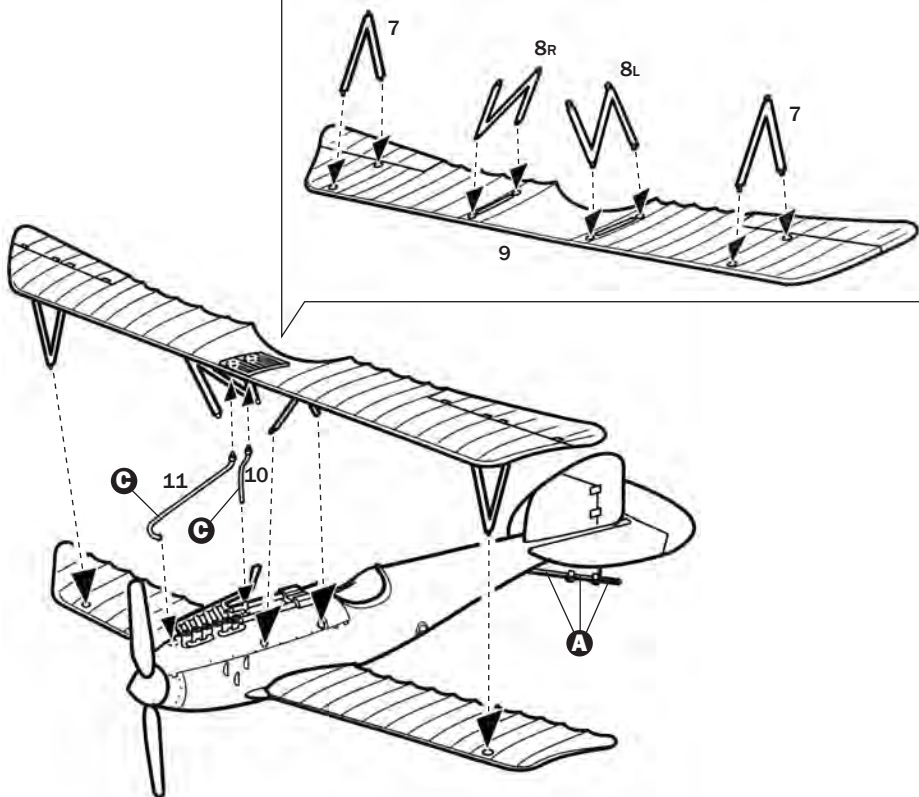
**2****3**

Istruzioni per l'applicazione delle decalcomanie. Ritagliare le decalcomanie occorrenti dal foglio, immergerle in un bicchiere di acqua pulita per circa 20", metterle in posizione sul modello e farle scivolare dalla carta: per una migliore aderenza comprimerle con una pezzuola pulita.

Direction for applying the decals: cut the required decals out of the sheet: dip the into a glass of clean water for about 20", position the decals on the kit, letting them slide from the paper. For a better adesion, press them by means of a clean rag.

Påläggning av decal: klipp ut den decal som skall användas och doppa den i ett glas vatten under en 20". Sätt decalen på plats på modellen och lat den sakta glida av pappret. För att den skall sitta ordentligt, tryck till med en torr duk.



Anweisungen für Abziehbilder-Anbringung: Die benötigten Abziehbilder vom Blatt abschneiden, in ein Glas reines Wasser für etwa 20" eintauchen, auf das Modell legen und dann vom Papierbogen abnehmen. Um eine bessere Haftung zu erzielen, die Abziehbilder mit einem reinen Tuch andrücken.

Instruction pour l'application des décalcomanies. Couper les décalcomanies choisies et les plonger environ 20" dans un peu d'eau propre. Les placer sur le modèle en les faisant glisser de leur feuille et presser avec un morceau de chiffon pour éliminer les bulles d'air.

Istrucciones Para la aplicación de las calcomanías: cortar las requeridas, sumergirlas en un recipiente de agua limpia durante 20", colocar las calcomanías sobre el modelo, haciéndolas deslizar sobre el papel. Para una mejor adherencia, presionarlas con un trapio limpio.

Transfers: knip het benodigde deel uit, dempel et ca, 20" onder water, duid het transfer tegen het model en schuif het vanaf het papier op zijn plaats. Met een schoon doekje aandrukken.

Transfer: вырезать по прямому давлению. Опустить кусочек ватной части, держа от любого края, полностью на 20" минуты в чистой воде. Затем, выдержав необходимое место на модели, перевести тушь непосредственно, сдвигая от любого края. Для лучшей прилипания прижать чистой тряпкой.

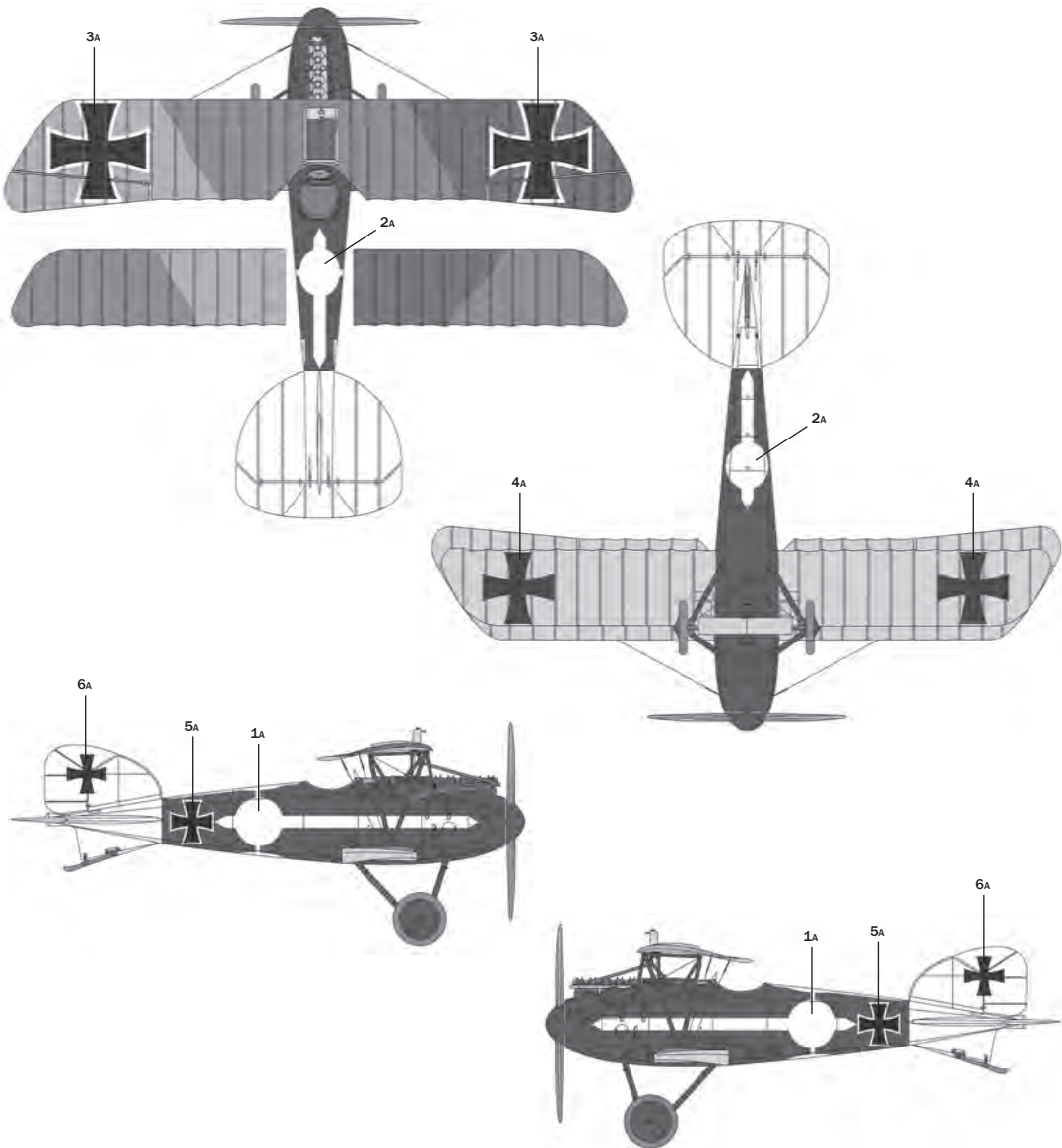

Flat Medium Green(II)  
4734AP  
F.S. 34082



Flat Light Brown  
4305AP  
F.S. 30219



Flat Light Green  
4309AP  
F.S. 34230



Flat White  
4769AP  
F.S. 37875



Flat Black  
4768AP  
F.S. 37038



Hell Blau RLM 65  
4778AP  
F.S. 35352

Lt. Oskar Müller, Jasta 12, 1917

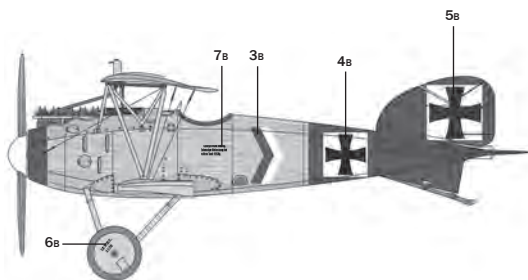
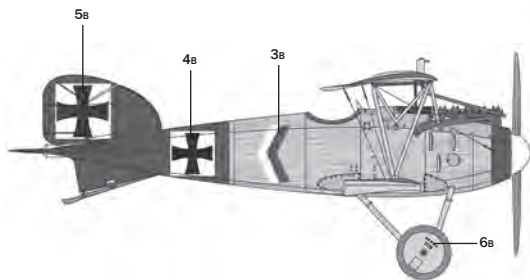
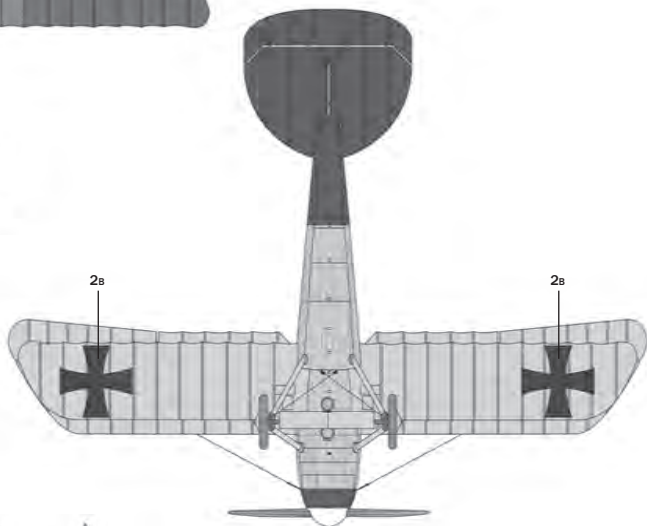
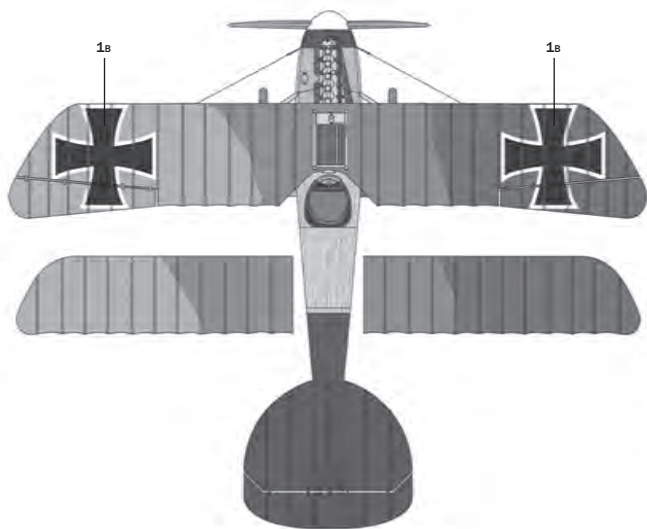

Flat Medium Green(II)  
4734AP  
F.S. 34082



Flat Light Brown  
4305AP  
F.S. 30219



Flat Light Green  
4309AP  
F.S. 34230



Flat Wood  
4673AP  
F.S. 30257



Flat Black  
4768AP  
F.S. 37038



Hell Blau RLM 65  
4778AP  
F.S. 35352

# S.E.5A

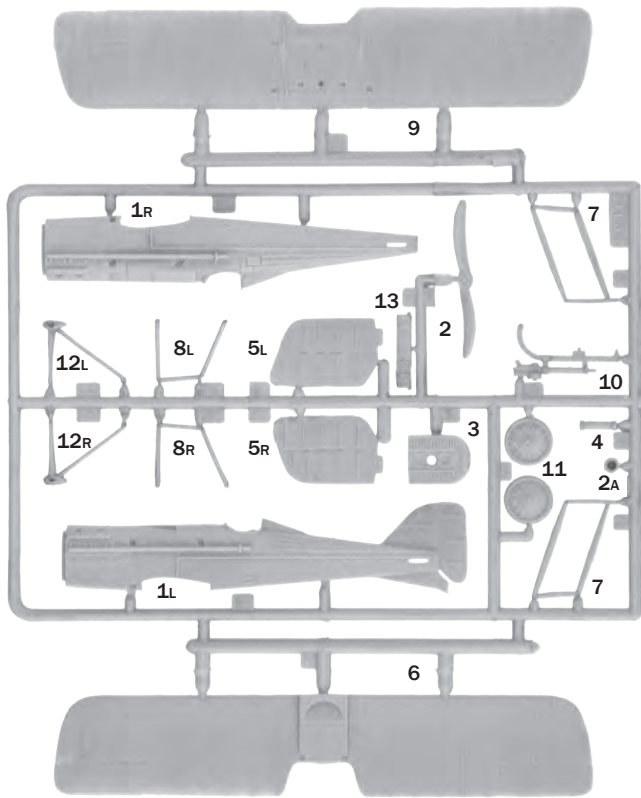

I numeri si riferiscono all'assortimento Italeri Acrylic Paint  
 The indicated colour number refer to the Italeri Acrylic Paint  
 Les références indiquées concernent les peintures Italeri Acrylic Paint  
 Die angegebenen farbnummern beziehen sich auf die Italeri Acrylic Paint  
 Los números se refieren a los colores surtido Italeri Acrylic Paint  
 De nummers verwijzen naar het assortiment kleuren Italeri Acrylic Paint

**A**

**FLAT WOOD**

F.S. 30257

Italeri AcrylicPaint 4673AP

**B**

**FLAT BLACK**

F.S. 37038

Italeri AcrylicPaint 4768AP

**C**

**FLAT GUN METAL**

F.S. 37200

Italeri AcrylicPaint 4681AP

**D**

**FLAT RUST**

F.S. 30109

Italeri AcrylicPaint 4675AP

**1**

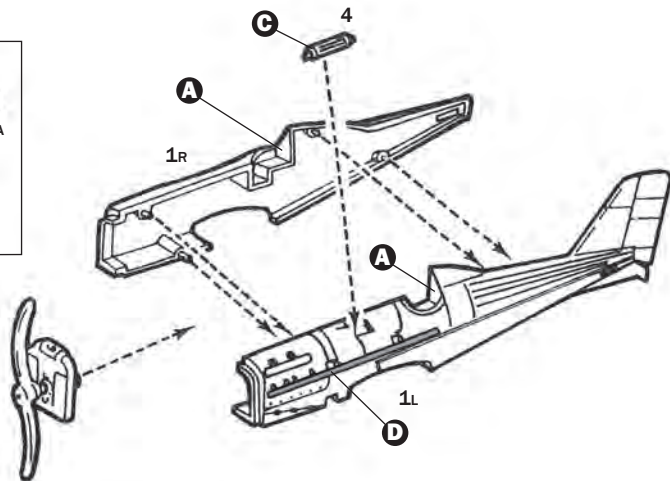
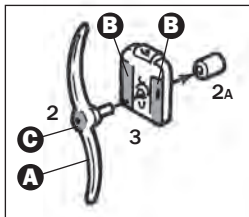

2

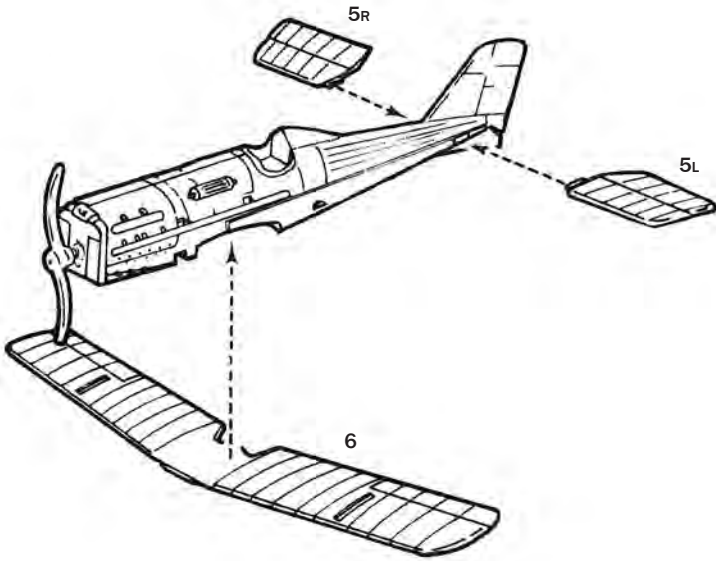

3

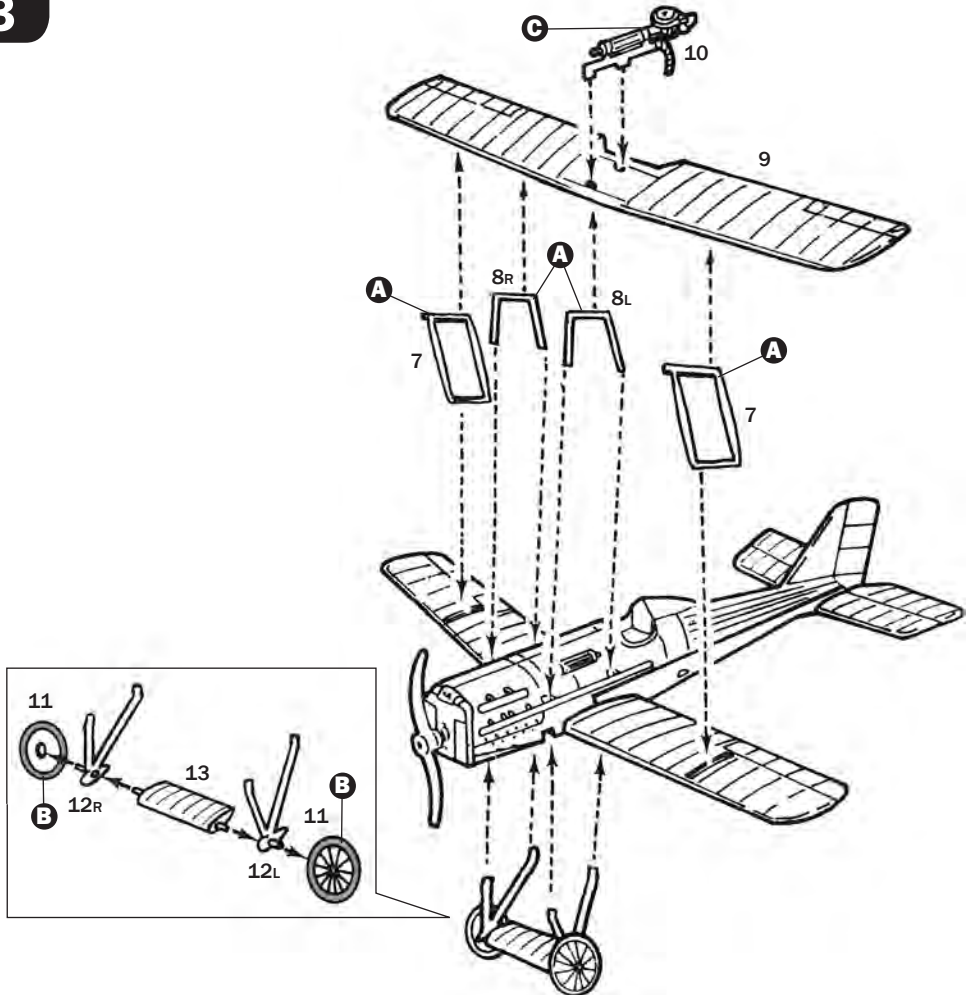

Istruzioni per l'applicazione delle decalcomanie. Ritagliare le decalcomanie occorrenti dal foglio, immergerle in un bicchiere di acqua pulita per circa 20", metterle in posizione sul modello e farle scivolare dalla carta: per una migliore aderenza comprimerle con una pezzuola pulita.

Direction for applying the decals: cut the required decals out of the sheet: dip the into a glass of clean water for about 20"; position the decals on the kit, letting them slide from the paper. For a better adesion, press them by means of a clean rag.

Påläggning av decal: klipp ut den decal som skall användas och doppa den i ett glas vatten under en 20". Sätt decalen på plats på modellen och låt den sakta glida av pappret. För att den skall sitta ordentligt, tryck till med en torr duk.



Anweisungen für Abziehbilder-Anbringung: Die benötigten Abziehbilder vom Blatt abschneiden, in ein Glas reines Wasser für etwa 20" eintauchen, auf das Modell legen und dann vom Papierbogen abnehmen, Um eine bessere Haftung zu erzielen, die Abziehbilder mit einem reinen Tuch andrücken,

Instruction pour l'application des décalcomanies. Couper les décalcomanies choisies et les plonger environ 20" dans un peu d'eau propre. Les placer sur le modèle en les faisant glisser de leur feuille et presser avec un morceau de chiffon pour éliminer les bulles d'air.

Istrucciones Para la aplicación de las calcomanías: cortar las requeridas, sumergirlas en un recipiente de agua limpia durante 20", colocar las calcomanías sobre el modelo, haciéndolas deslizar sobre el papel. Para una mejor adherencia, presionarlas con un trapio limpio.

Transfers: knip het benodigde deel uit, dempel et ca. 20" onder water, duid het transfer tegen het model en schuif het vanaf het papier op zijn plaats. Met een schoon doekje aandrukken.

Transfer: knip het benodigde deel uit, dempel et ca. 20" onder water, duid het transfer tegen het model en schuif het vanaf het papier op zijn plaats. Met een schoon doekje aandrukken.

Иллюстрация по применению декалькоманий. Отрезать нужную вам часть, опустить её в чистую воду, поместить её на модель и аккуратно отделить от бумаги. Для лучшей прилипания прижать чистой тряпкой.

## Lt.APF Rhys Davids, 56 Sqn. Estrée-Blanche, France 1917

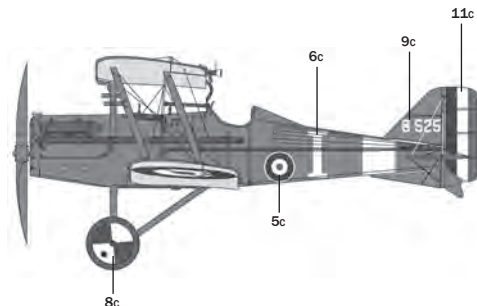
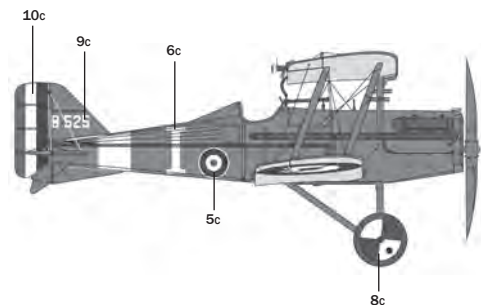
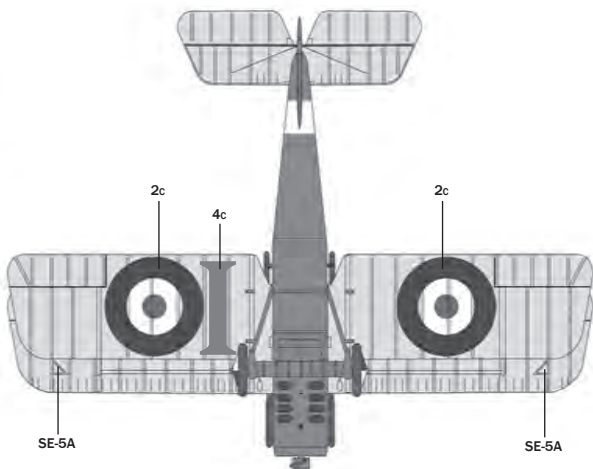
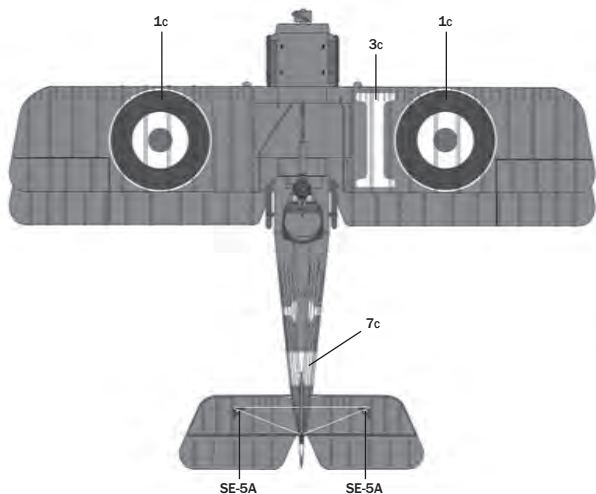

Flat Olive Drab  
4315AP  
F.S. 34088



Doped Linen  
F.S. 33617



Lt. Josep (Child Yank), Boudwins 19"C" Flight, 25th Aer Squadron, (A.E.F)  
 9-8-1918

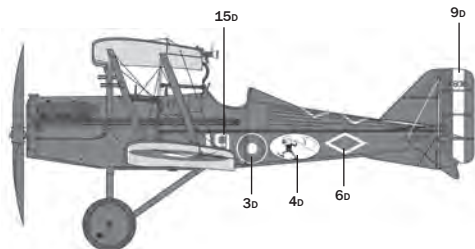
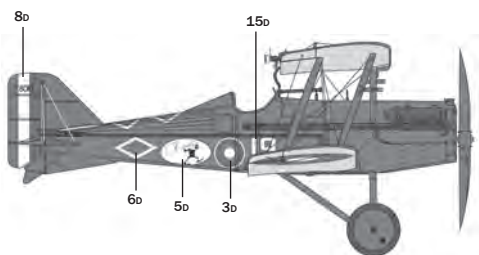
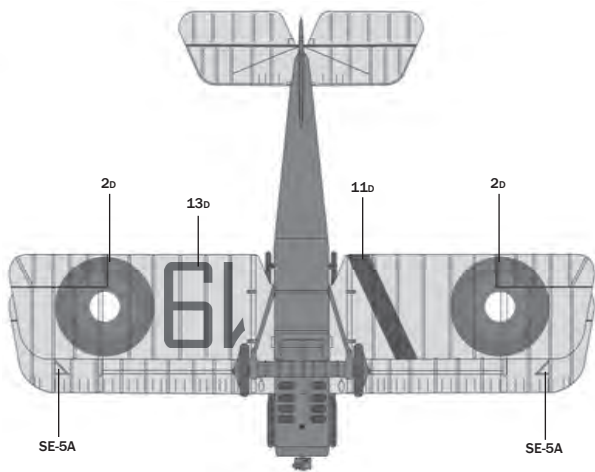
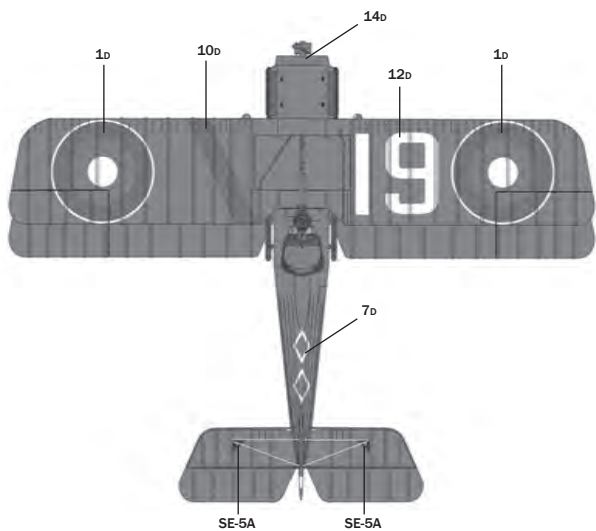

Flat Olive Drab  
 4315AP  
 F.S. 34088



Gloss French Blue  
 4659AP  
 F.S. 15180



Doped Linen  
 F.S. 33617



**KIT No 1374 Scale 1:72 - S.E.5A /Albatros D.III**

NAME  
NOME  
NAME  
NOM  
NOMBRE  
NAAM

ADDRESS  
INDIRIZZO  
ADRESSE  
ADRESSE  
DIRECCION  
ADRES

TOWN  
CITTA'  
STADT  
VILLE  
CIUDAD  
GEMEENTE

POSTAL CODE  
C.A.P.  
POSTALEITZAHL  
CODE POSTALE  
CODIGO POSTAL  
POSTCODE

COUNTRY  
NAZIONE  
LAND  
PAYS  
PAIS  
LAND

DATE OF BIRTH  
DATA DI NASCITA  
GEBURTSDATUM  
DATE DE NAISSANCE  
NACIDO/A EL  
GEBORTEDATUM

PLACE OF PURCHASE  
ACQUISTATO PRESSO  
ORT DES KAUFES  
LIEU D'ACHAT  
LUGAR DE COMPRA  
PLAATS VAN AANKOOP

E-MAIL

DEFECTIVE PARTS  
PARTI DIFETTOSI  
DEFEKTE TEILE  
PIECES DEFECTUEUSES  
PIEZAS DEFECTUOSAS  
DEFECTE ONDERDELEN

Retail Store  
Negozio  
Einzelhandel  
Detaillant  
Detailista  
Detailhandel

Hyper Market  
Grande Magazzino  
Andere  
Grande Surface  
Gran Almacén  
Hypermarket

ITALERI S.p.A.  
Via Pradazzo, 6/B  
40012 - Calderara di Reno (BO) ITALY  
fax: 0039 51 726 459  
e-mail: italeri@italeri.com  
www.italeri.com