

DAF 3600 Space Cab

EN

Based on the excellent and reliable 3300 "Turbo Intercooling", the Dutch truck manufacturer DAF released on 1985 the Space Cab version. This truck has been characterized by a new aerodynamic shape with extra-ordinary comfort features. The cabin design was, in particular, able to match the long range heavy transportation needs between European Countries. The Space Cab was equipped with a 11,6 liter engine able to provide 373 HP and able to guarantee a good performance and low fuel consumption.

IT

Il costruttore Olandese DAF, presentò nel 1985, un nuovo modello sviluppato e costruito sulla base del DAF 3300 Turbointercooling: lo Space Cab. La cabina fu molto innovativa e si caratterizzava per più elevati standard aerodinamici. Garantiva un significativo livello di comfort di marcia e risultò ideale per le tratte commerciali internazionali e per il trasporto di carichi pesanti. Il motore utilizzato era l'affidabile 11,6 litri in grado di erogare, con una buona coppia, 373 cavalli. I consumi erano nel complesso contenuti per l'epoca e lo "Space Cab" ottenne un buon successo commerciale.

DE

Der holländische Hersteller DAF präsentierte im Jahre 1985 ein neues Modell, das auf der Basis des DAF 3300 Turbointercooling entwickelt und gebaut wurde: den Space Cab. Das Fahrerhaus war sehr innovativ und zeichnete sich durch die höchsten aerodynamischen Standrads aus. Es gewährleistete ein bedeutendes Niveau in Bezug auf den Fahrkomfort und war ideal für die internationalen Strecken und den Transport von schweren Lasten. Der hierfür verwendete Motor war der zuverlässige 11,6 Liter, der mit einem guten Drehmoment 373 Pferdestärken abgeben konnte. Der Verbrauch war alles in allem für jene Zeit ziemlich niedrig, und der „Space Cab“ konnte sich eines guten wirtschaftlichen Erfolgs rühmen.

FR

Le fabricant néerlandais DAF présenta en 1985 un nouveau modèle développé et fabriqué à partir du DAF 3300 Turbointercooling: le Space Cab. La cabine était très innovante et se signalait par ses caractéristiques aérodynamiques de haute qualité. Elle garantissait un niveau de confort de marche important et s'avéra être l'idéal pour les trajets commerciaux internationaux et pour le transport de charges lourdes. Le moteur utilisé était le fiable à 11,6 litres en mesure de distribuer, avec un bon couple, 373 chevaux. Dans l'ensemble, les consommations étaient limitées pour l'époque et le « Space Cab » obtint un bon succès commercial.

ES

El fabricante holandés DAF presentó en 1985 un nuevo modelo desarrollado y construido a partir del DAF 3300 Turbointercooling: el Space Cab. La cabina era muy innovadora y se caracterizaba por unos estándares aerodinámicos más elevados. Garantizaba un nivel de confort de marcha significativo y resultó ser ideal para los viajes comerciales internacionales y para el transporte de cargas pesadas. El motor utilizado era el fiable de 11,6 litros, capaz de suministrar, con un buen par, 373 caballos. En general, los consumos eran limitados para la época y el "Space Cab" obtuvo un buen éxito comercial.

RU

Нидерландской фирмой-производителем грузовых автомобилей DAF в 1985 году была представлена новая модель седельного тягача на основе модели DAF 3300 Turbointercooling - модель Space Cab. Кабина была очень инновационной конструкции и характеризовалась высоким уровнем аэродинамики. Она гарантировала хороший уровень комфорта во время вождения и оказалась идеальной для международных перевозок и транспортировки тяжёлых грузов. Используемый двигатель объёмом 11,6 литров был надёжным и позволял, благодаря отличному крутящему моменту, достигать мощности 373 л.с. Расходы, в целом, были невысокими для того времени, и модель «Space Cab» пользовалась хорошим коммерческим успехом.

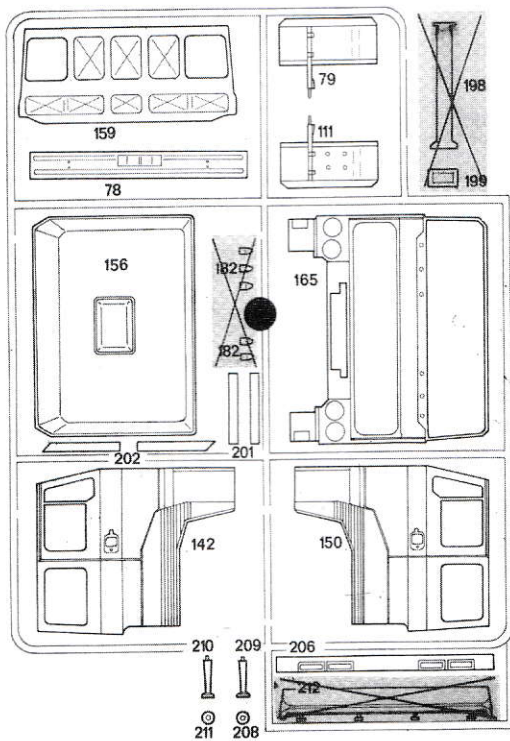
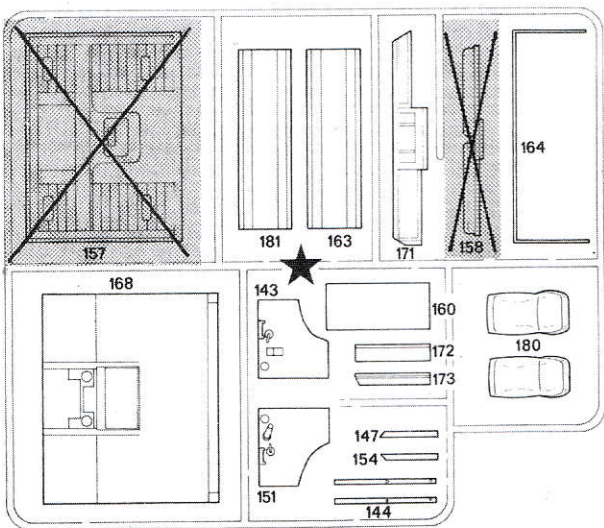
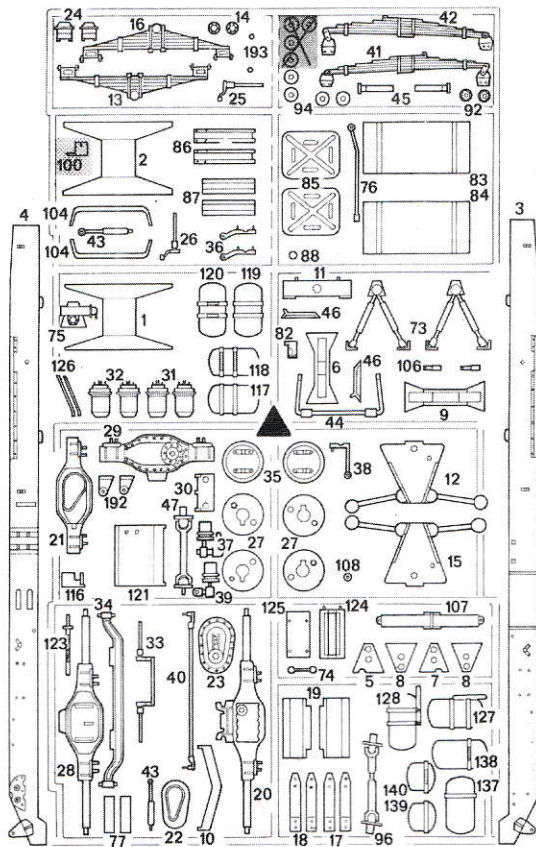
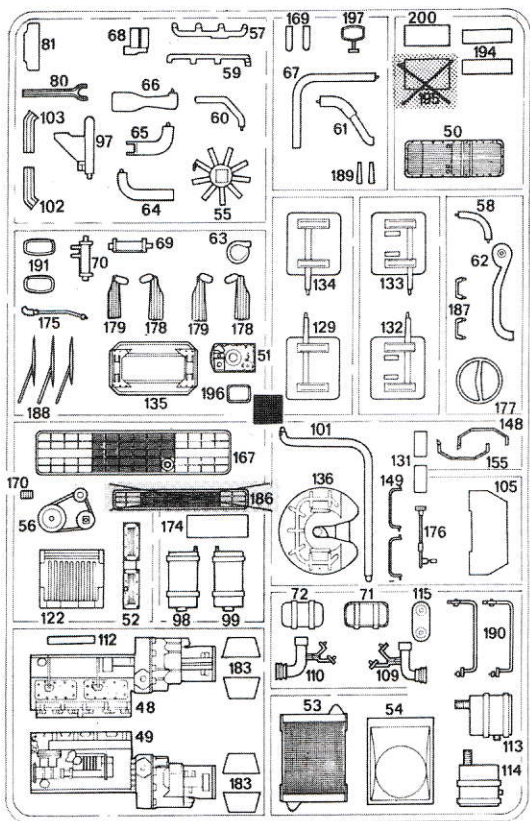

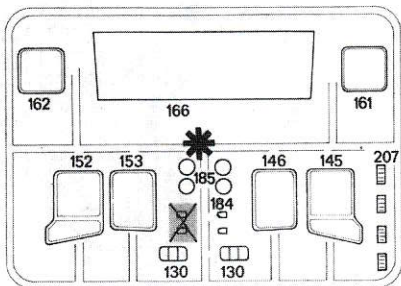
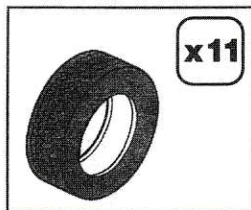
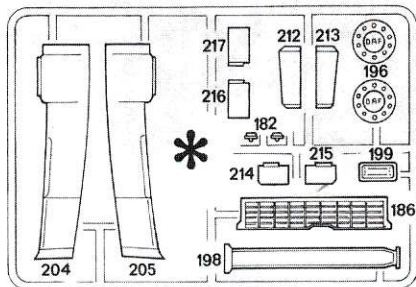

Icon Label



RIBADIRE A CALDO
RIVET HOT
RIVER À CHAUD
WARM ENNIETEN

PARTS NOT FOR USE
TELLE WERDEN NICHT VERWENDET
PARTI DA NON UTILIZZARE
PIÈCES À NE PAS UTILISER

H

