

F-ATTENTION!
GB-WARNING!
D-ACHTUNG!
NL-WAARSCHUWING!
E-¡ADVERTENCIA!
P-ATENÇÃO!
I-AVVERTENZA!
DK-ADVARSEL!
S-VARNING!
FIN-VAROITUS!
N-ADVARSEL!
H-FIGYELMEZTETÉS!
CZ-UPOZORNĚNÍ!
SK-UPOZORNENIE!



PL-OSTRZEŻENIE!
BG-ВНИМАНИЕ!
RO-AVERTISMENT!
GR-ΠΡΟΒΛΕΠΟΜΕΝΗ!
SI-OPROZORILO!
HRV-UPOZORENJE!
TR-UYARI!
RUS-ВНИМАНИЕ!
UA-УВАГА!
EST-HOIATUS!
LT-DĖMESIO!
LV-UZMANĪBU!
AR-تنبيه!

3+
ans
years
Jahre
jaar
años
anni
är
är

vuotta
är
év
let
rokov
lata
godinni
ani
χρόνια

let
godina
yaşından
ler
roki
aastastele
metų
gadiem









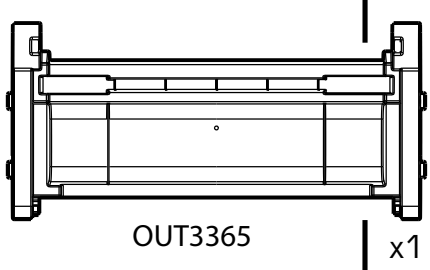
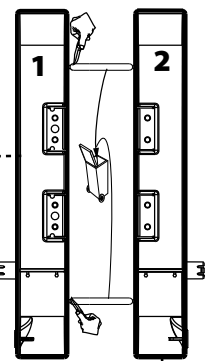

سنوات

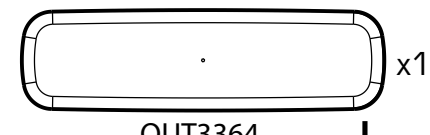
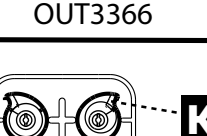
X1   

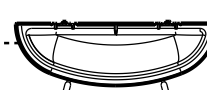
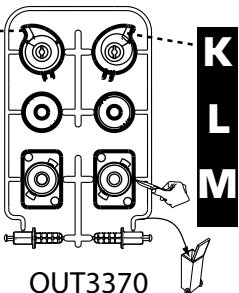
F-Outils non fournis
GB-Tools not provided.
D-Werkzeug nicht inbegriffen
NL-Gereedschap niet inbegrepen
E-Herramientas no incluidas
P-Ferramentas não fornecidas.
I-Utensili non forniti
DK-Værktøj medfølger ikke.
S-Verktyg ingår inte.
FIN-Ei sisällä työkaluja
N-Verktøy følger ikke med

H-A szerszámok nem tartozékaik a terméknek.
CZ-Nářadí není součástí dodávky
SK-Náradie nie je súčasťou dodávky
PL-Narzędzia niedostarczone w zestawie.
BG-Инструменти не са предоставени.
RO-Scule neinclususe
GR-Ta εργαλεία δεν περιλαμβάνονται
SI-Orodje ni priloženo.
HRV-Alati se ne isporučuju
TR-Ürüne dahil değildir
RUS-Инструменты не поставляются.

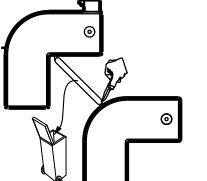
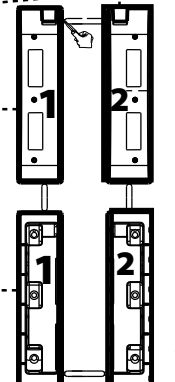
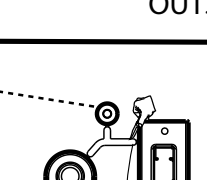
UA-Інструменти не входять у комплект
EST-Tööriistu ei ole kaasas.
LT-Įrankių komplekte nėra
LV-Rīki komplektā nav ietverti.
AR-الأدوات غير شرفقة مع المنتج.

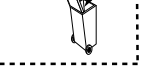
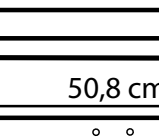
A		OUT3365	x1	I		OUT3366	x1	T	 Ø3,5x16 AAK0404	x30
B		OUT3364	x1	J		OUT3366	x1	U	 Ø 5 A715HU5	x4
C		OUT3369	x2	K		OUT3370	x1	V	 Ø5x35 AAK0441	x4
D		OUT3369	x2	L		M	W		AAK0057	x2
E		OUT3367	x2	N		OUT3371	x1	Y	AAH0110 AAK1983	x1
F		OUT3367	x2	P		Q	R			
G1		OUT3368	x2	S						
G		OUT3368	x2							
H		OUT3368	x2							

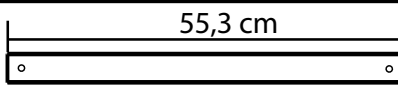
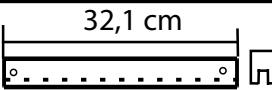
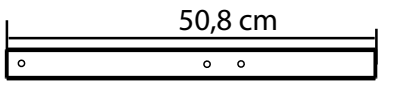
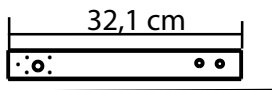
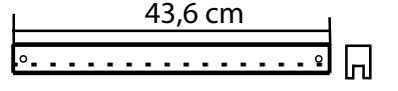
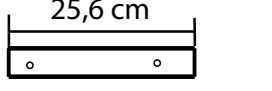
AA		55,3 cm	AAH0173	x1	AD		32,1 cm	AAH0176	x2
AB		50,8 cm	AAH0174	x4	AE		32,1 cm	AAH0177	x2
AC		43,6 cm	AAH0175	x2	AF		25,6 cm	AAH0178	x4

F -ATTENTION!
GB -WARNING!
D -ACHTUNG!
NL -WAARSCHUWING!
E -¡ADVERTENCIA!
P -ATENÇÃO!
I -AVVERTENZA!
DK -ADVARSEL!
S -VARNING!
FIN -VAROITUS!
N -ADVARSEL!
H -FIGYELMEZTETÉS!
CZ -UPOZORNĚNÍ!
SK -UPOZORNENIE!
PL -OSTRZEŻENIE!
BG -ВНИМАНИЕ!
RO -AVERTISMENT!
GR -ΠΡΟΕΙΔΟΠΟΙΗΣΗ!
SI -OPAZORILO!
HRV -UPOZORENJE!
TR -UYARI!
RUS -ВНИМАНИЕ!
UA -УВАГА!
EST -HOIATUS!
LT -DĖMESIO!
LV -UZMANĪBU!
AR -تنبيه!

2+3

ans
 years
 Jahre
 jaar
 años
 anos
 anni
 år
 vuotta
 år
 év
 let
 rokov
 lata
 години
 ani
 χρόνια
 let
 godina
 yaşından
 лет
 роки
 aastastele
 metų
 gadiem
 سنوات

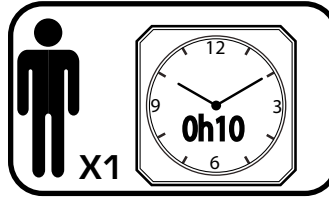

x72

AAABBCCDDDEEEF
GGHIIJJKLLMMM
NNOOPPQRRSSTT
UUVVWXYZ
0001122334455
66789=-+÷x —

I16055+I16056+I16057

x72

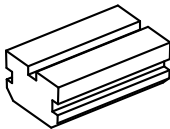

AAK0523

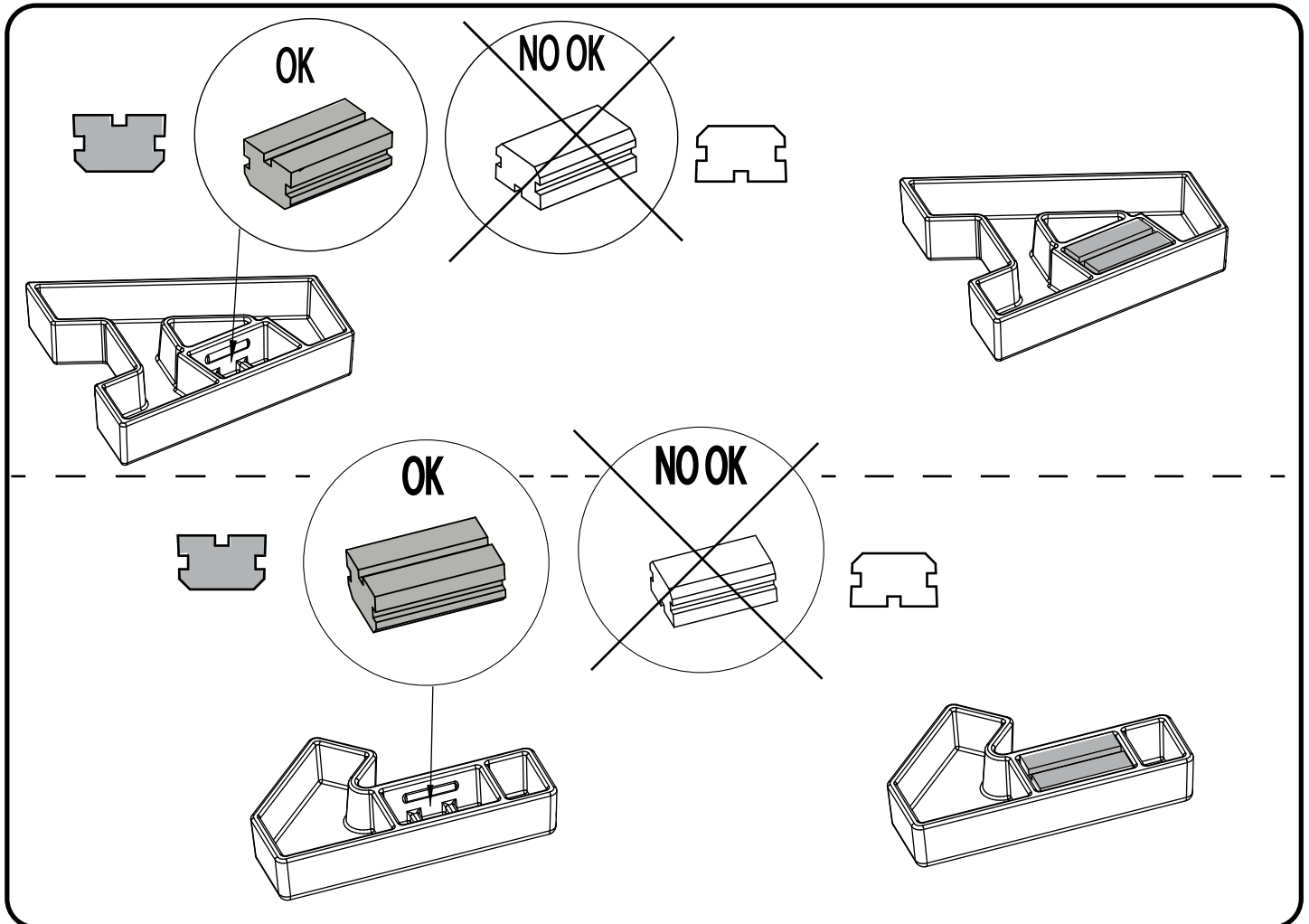

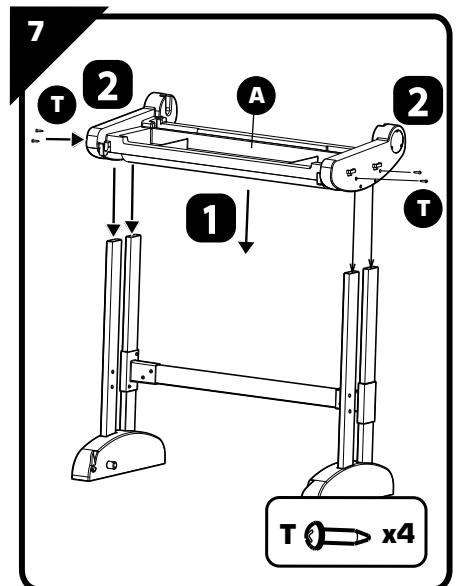
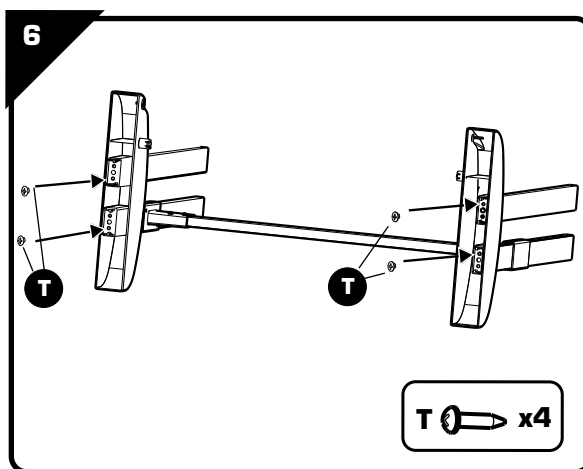
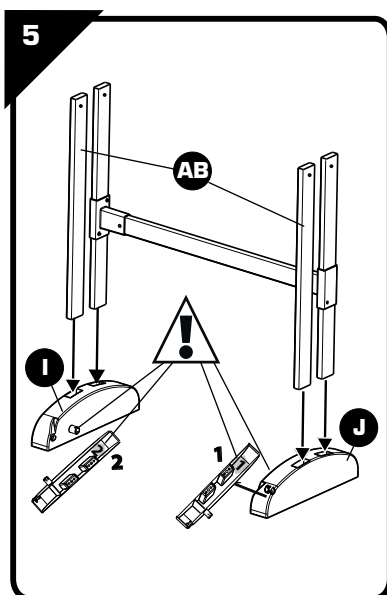
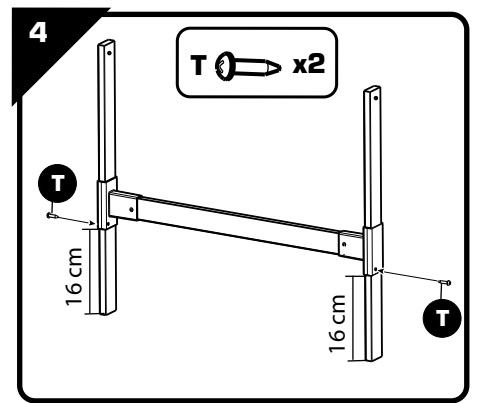
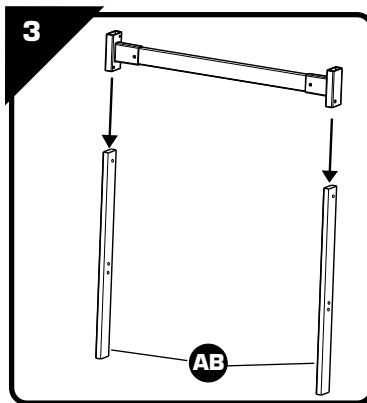
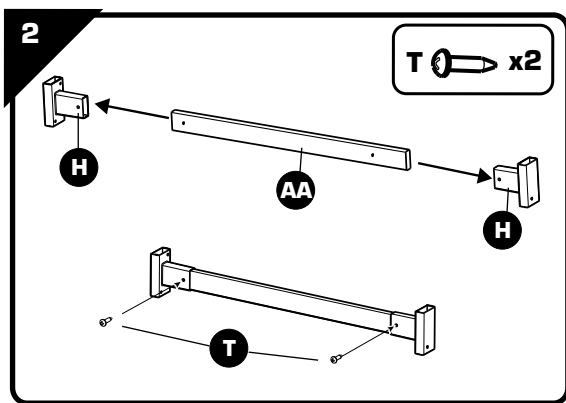
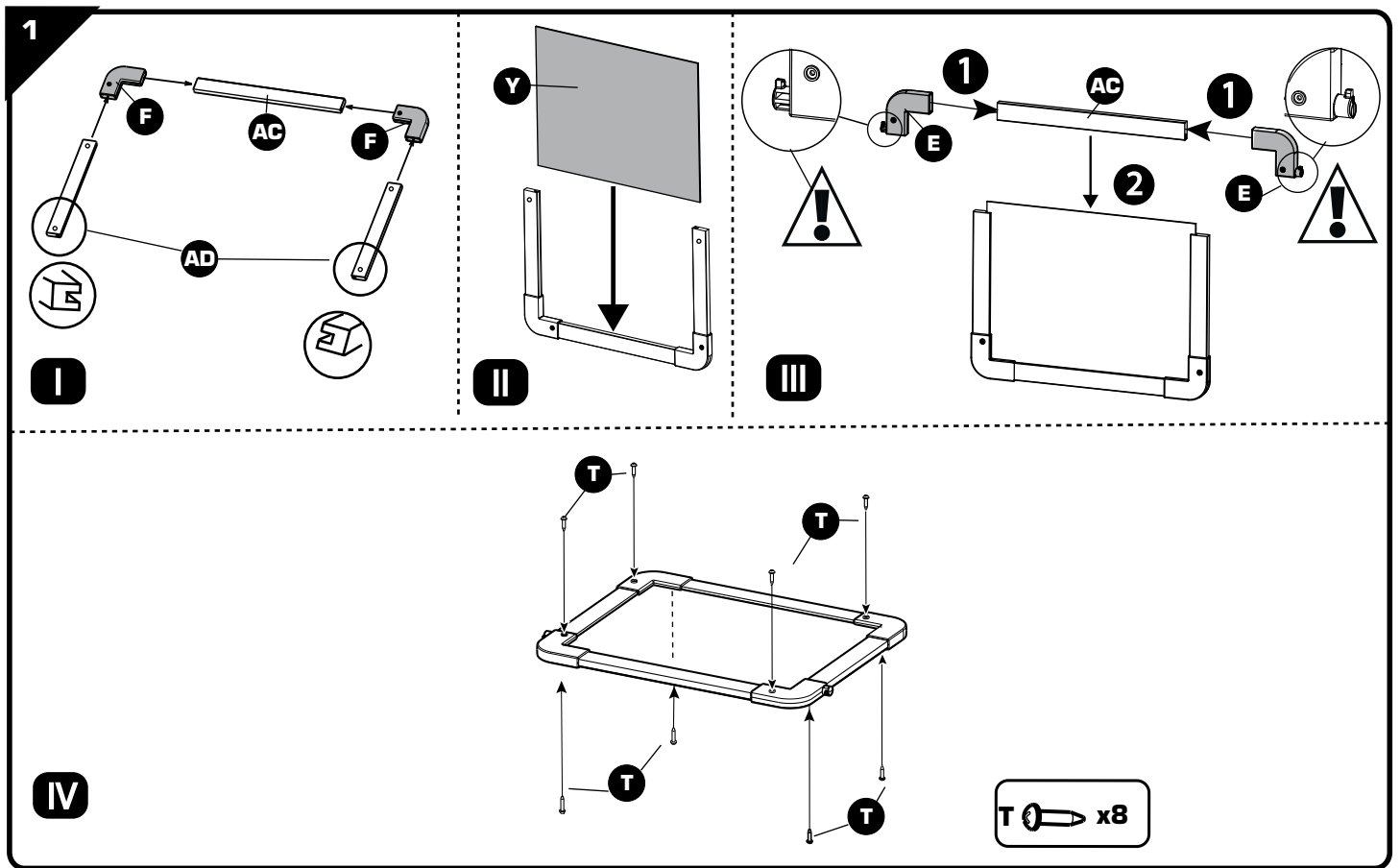

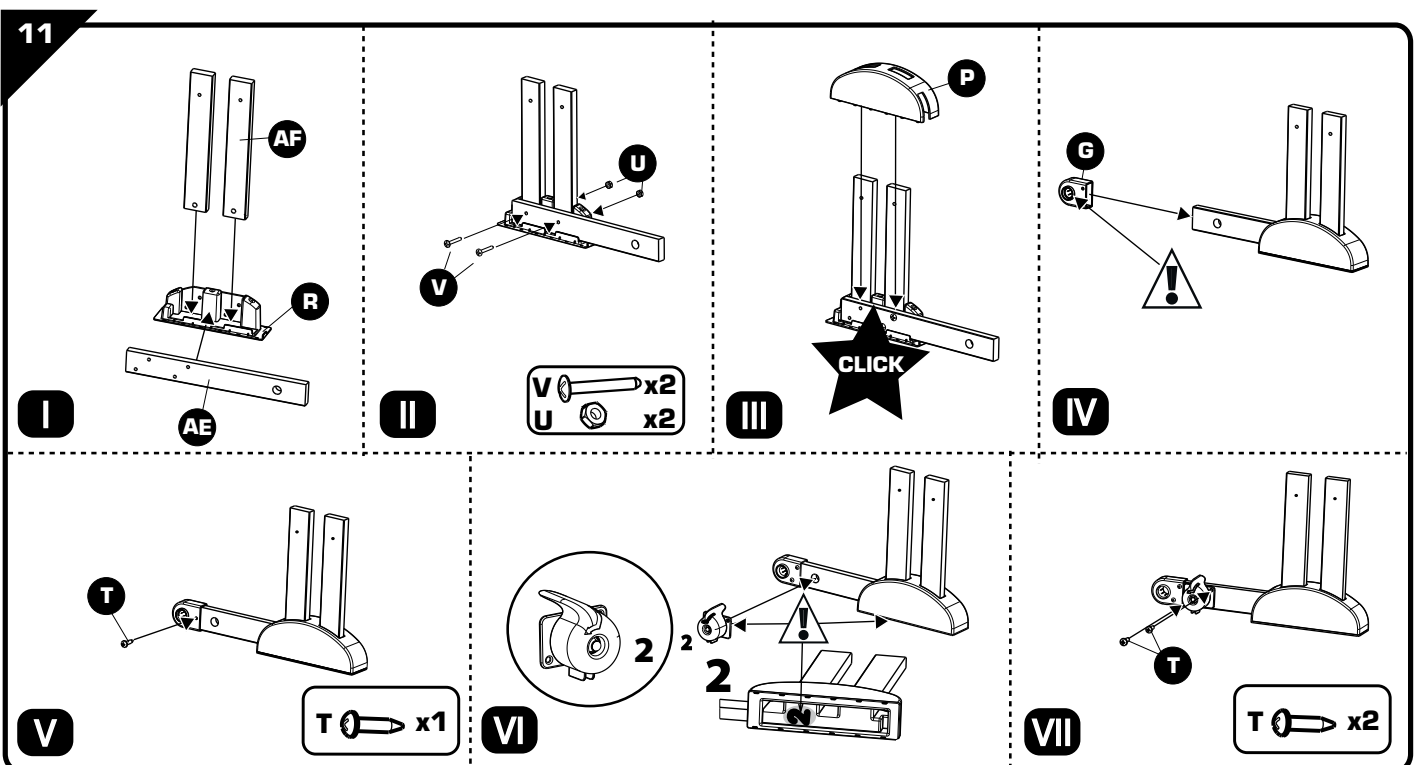
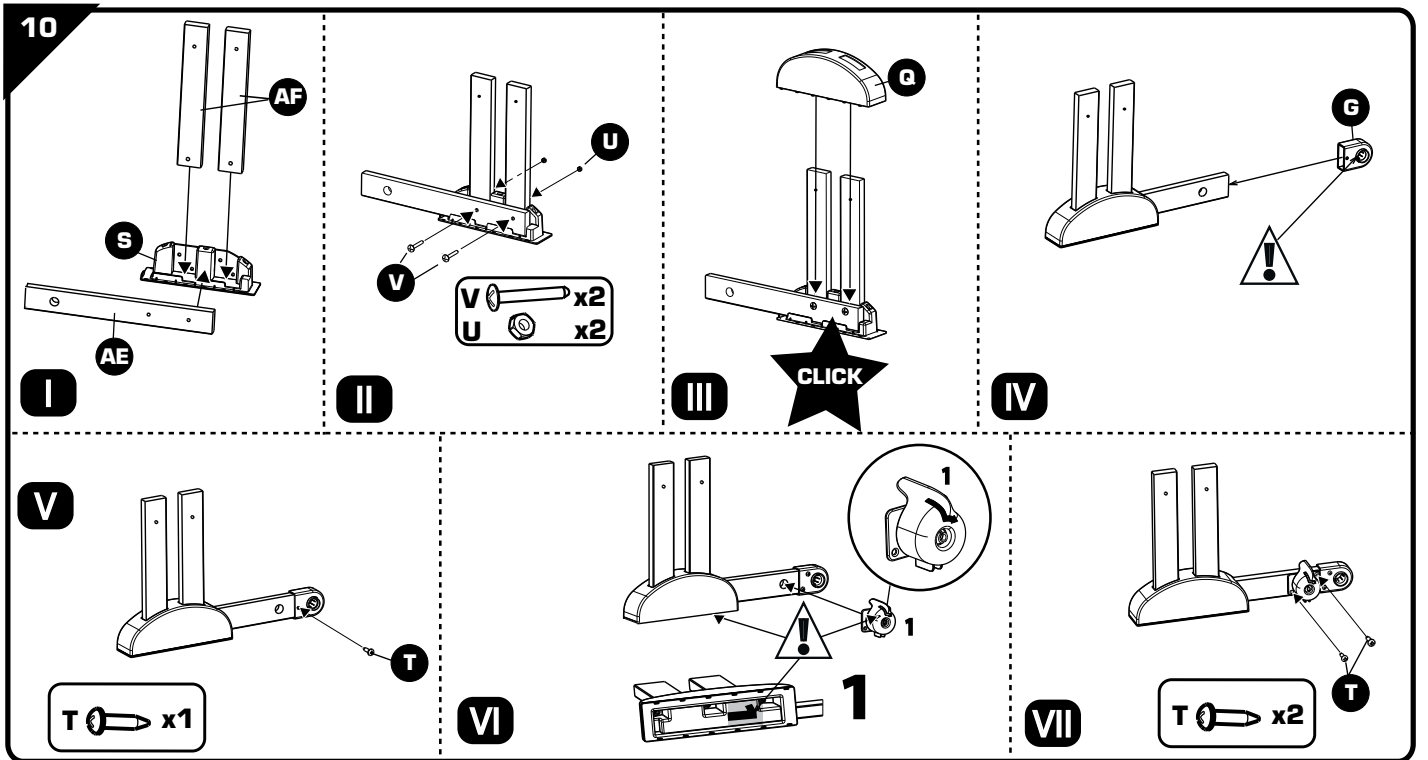
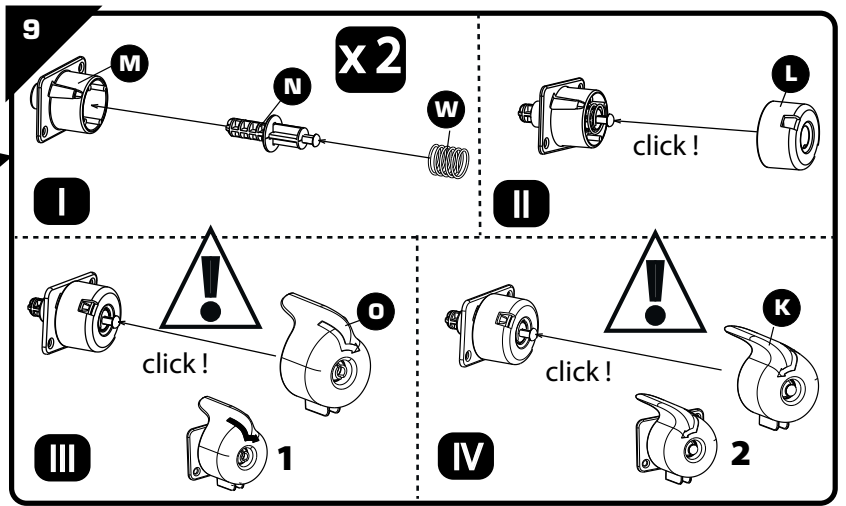
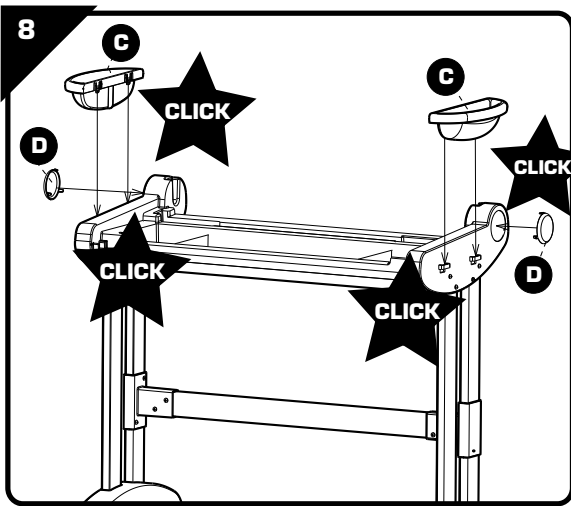

12

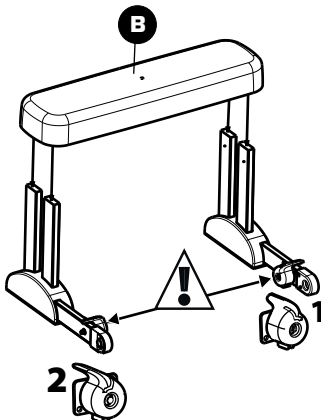

13

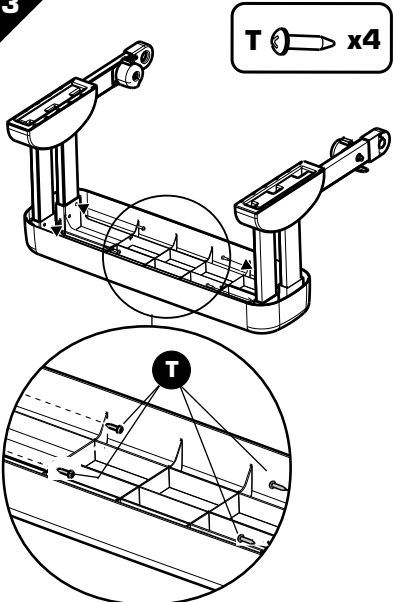

14

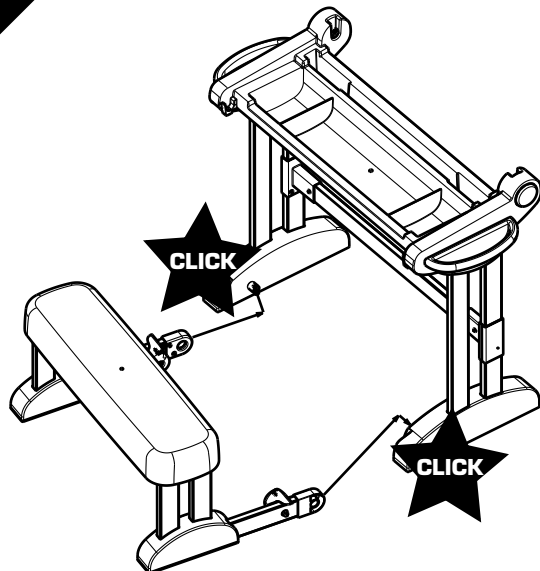

15

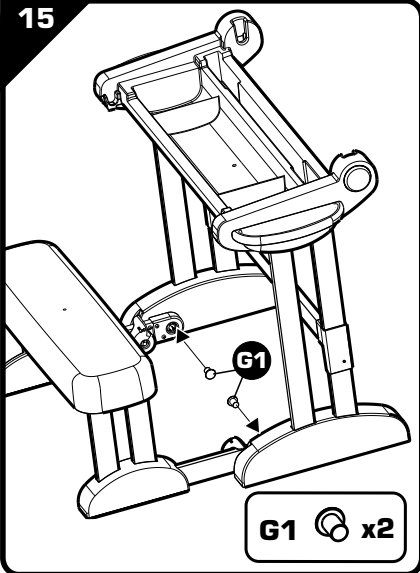

16

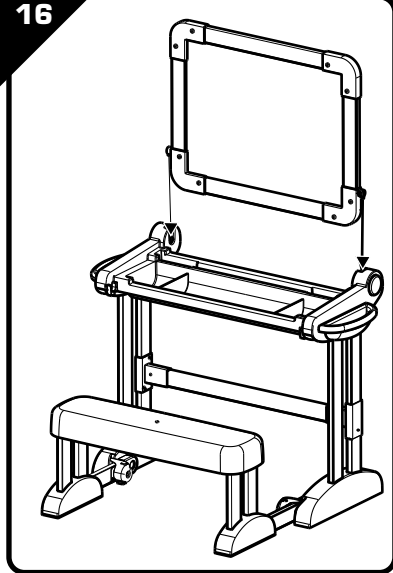

17

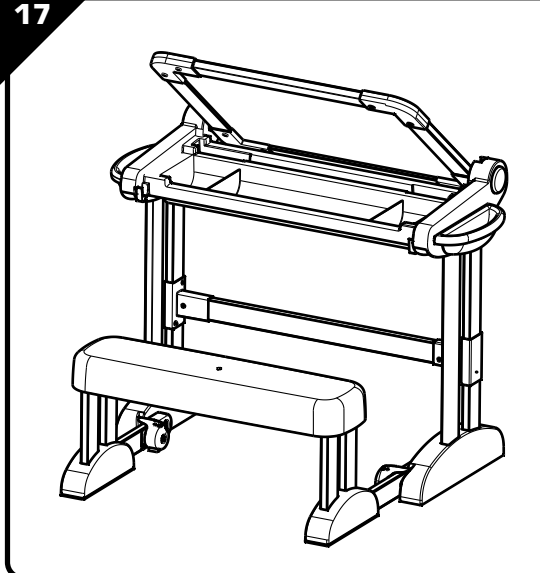

18

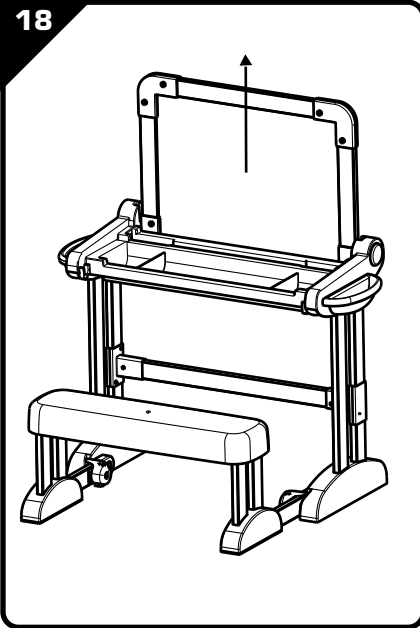

19

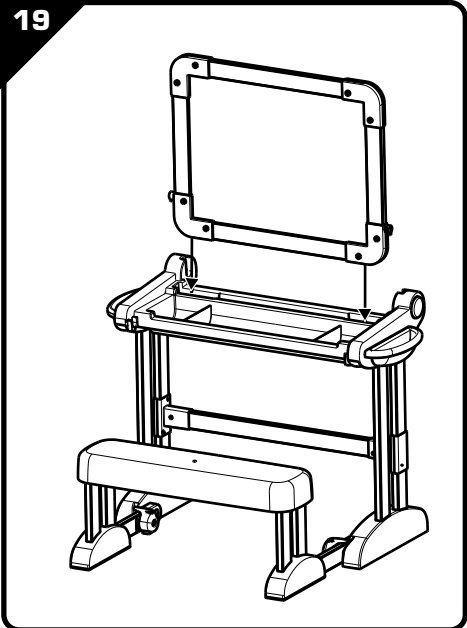

20

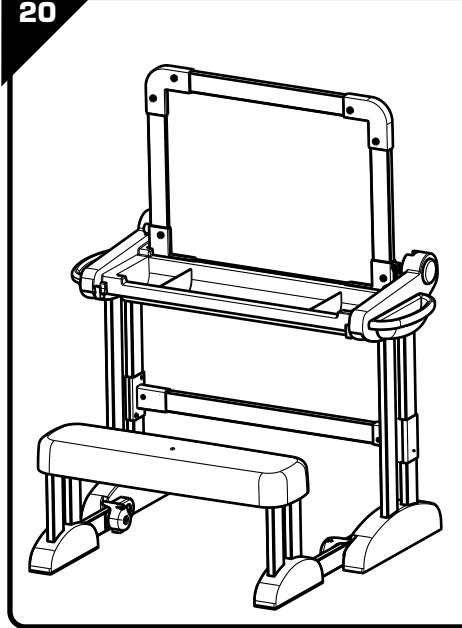

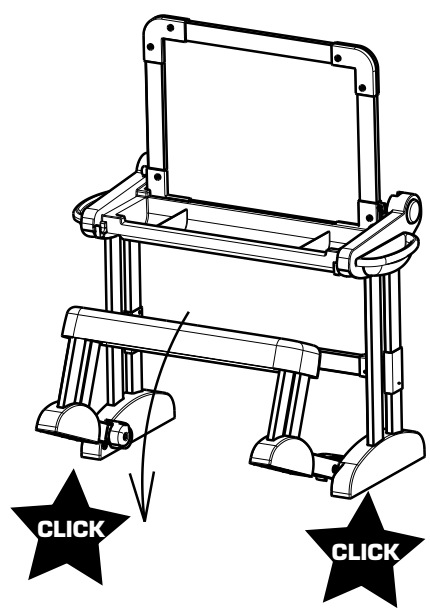
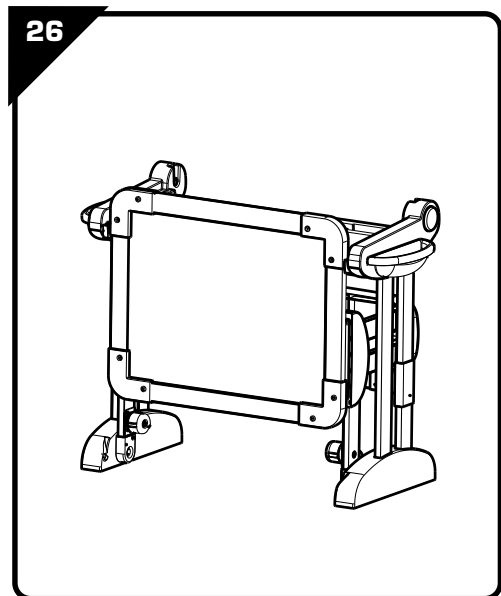
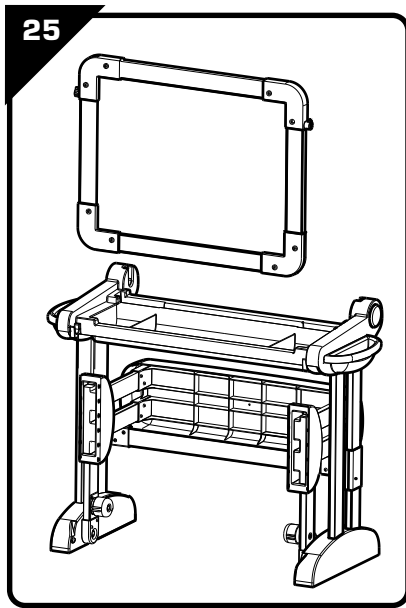
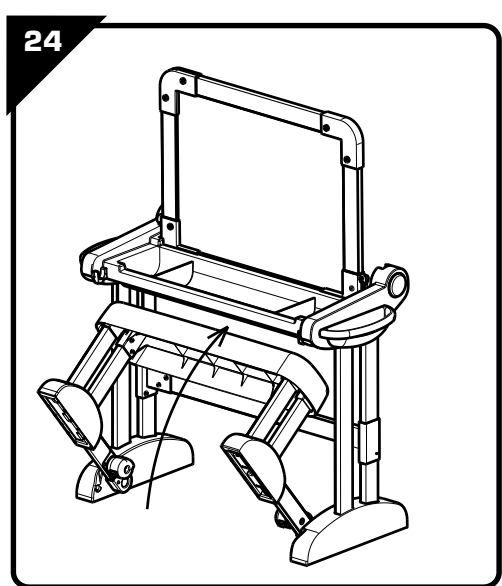
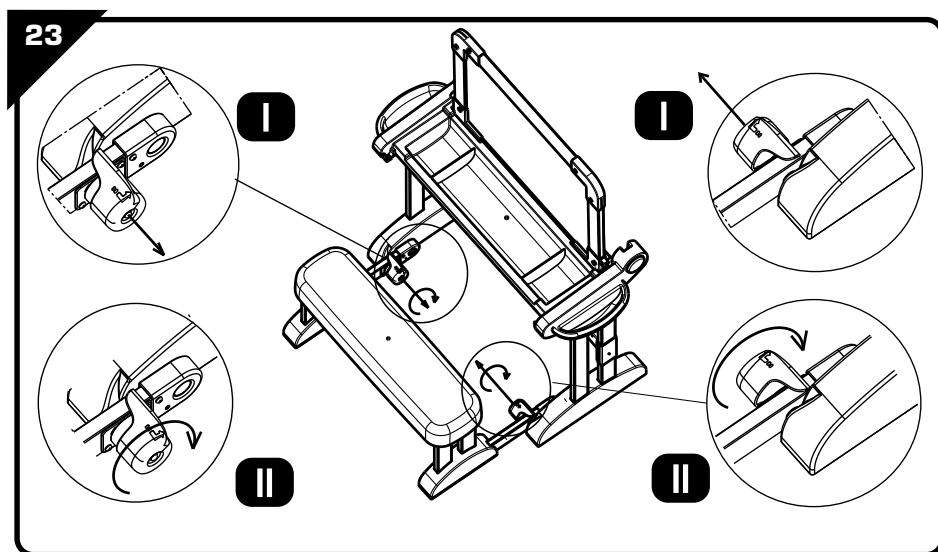
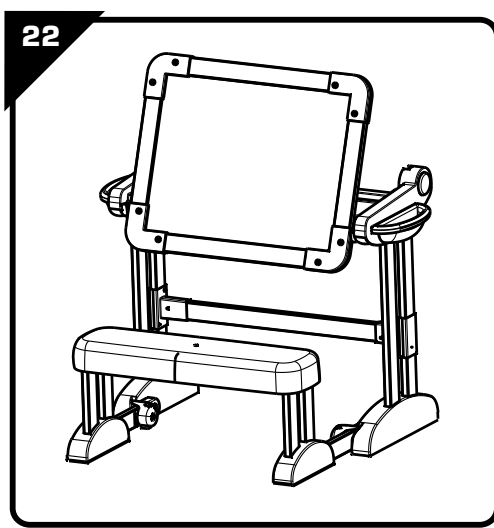
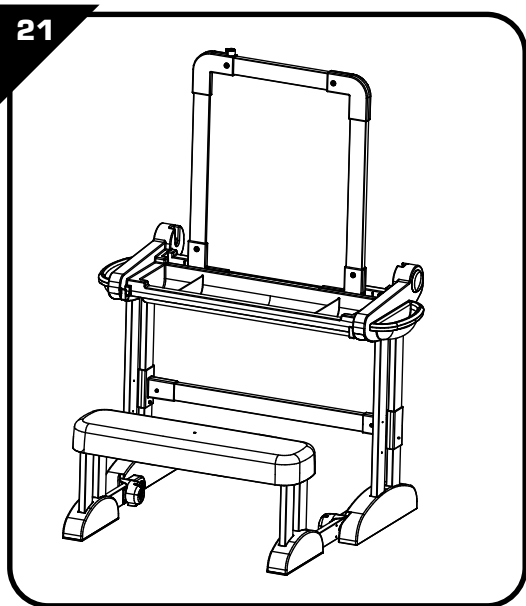

izstrādājuma montāžai utt...), ņemot nost visu, kas nav rotallietas sastāvdaļa. Rotallietu jāmontē atbildīgajam pieaugušajam. UZMANĪBU! Neļaut bērniem spēlēties bez pieaugušo uzraudzības. Ikvienai sūdzībai jāpievieno pirkumu apstiprināošs dokuments (kases čeks). Daļu atvēršanu veic pieaugušais ar attiecīgiem instrumentiem, lai izvairītos no asām malām. UZMANĪBU! Nav piemērots

bērniem, kas nav sasnieguši 3 gadu vecumu. Nelielas sastāvdaļas. Elpas trūkuma risks. Uzstādit uz plakana un horizontālas virsmas. Pirms katras spēles sesijas regulāri pārbaudīt izstrādājuma stāvokli (savienojuma vietas aizsargelementus, plastmasas daļas un/vai elektriskās sastāvdaļas). Izmantot vienīgi sausos nomazgājamos flomāsterus. Ņemt vērā ieteikumus, lai nenotraipītu apģērbu. Pirms

tiek uzskata rotaļa, pārrunāt ar bērniem drošības nosacījumus un ar tiem saistītos iespējamus riskus. Valymas: Nenaudoti plovikli. Naudoti tik švelniā, drēgnā šluostē. Nenaudoti šveicāmujū kempinēli. Drošības uzgalis ISO 11540.

التعليمات الهامة المطلوب الاحتفاظ بها.

تحذيراً لإزالة المخاطر المتعلقة بالتغليف (الملحقات والغلاف البلاستيكي، إلى آخره) قم بالتخلص من جميع العناصر التي لا تعتبر جزءاً من اللعبة. يجب أن يقوم بتجميع هذه اللعبة شخص بالغ مسنول تحذيراً! لا تسمح قط للطفل باللعب بدون إشراف شخص بالغ. يجب عدم استعمال هذا المنتج قبل تركيبه بشكل صحيح

يجب مراقبة الأطفال الذين يقل عمرهم عن أربع سنوات من قبل شخص راشد كل شكوى يجب أن يرفق بها دليل الشراء (إيصال الخزينة).

يجب نزع الوصلات البلاستيكية الممتيعة بين القطع من قبل شخص راشد بواسطة أداة لتجنّب الحافات القاطعة. معايير (ASTM) يجب تركيب المجموعة فوق أرض مسنوية ومسطحة. يجب الاستعمال بواسطة كل طفل على حدة فوق أرض مسنوية وتحت مراقبة شخص بالغ.

في بداية كل جلسة للعب، افحص بانتظام حالة المنتج (التجميع، و/أو الحماية، و/أو الأجزاء البلاستيكية و/أو الأجزاء الكهربائية

ناقش الأطفال حول التنبيهات والتحذيرات والتعليمات الخاصة بالسلامة والمخاطر قبل أن تبدأ النشاط العملي.

إن عدم الالتزام بالإرشادات قد يكون سبباً في السقوط أو الانقلاب أو الإضرار المختلفة بالمنتج. اتخذ الاحتياطات اللازمة لتفادي تلطيخ ملابسك. يجب عدم استعمال سوى أقلام حبر تمحى على الناشف. العمليات الفنية يجب أن يقوم بها شخص بالغ.

التنظيف : لا تستعمل المنظفات. يوصى بالغسل قبل الاستعمال الأول ممنوع استعماله من قبل الأطفال دون 3 سنوات. خطر الإختناق

مكونات ص غير آمنة قد تسبب خطر الاختناق.



⚠ WARNING: CHOKING HAZARD.
Small parts. Not for children under 3 yrs.

⚠ WARNING:
Never allow a child to play without adult supervision.

⚠ WARNING:
Toy must be assembled by an adult, as it contains hazardous points or edges. A sharp tool shall be used.

Bureau Modulo Space

SMOBY TOYS S.A.S.

Service après vente / After sales service : www.smoby.fr
95 route du Haut Jura - 39170 Lavans-lès-Saint-Claude / France.

Smoby

Assistance consommateurs à nous retourner en cas de problèmes / Consumer assistance: for any problems, return this card /
Verbraucher-Info: Für weitere Auskünfte, senden Sie diese Karte bitte an / Klantenservice : voor inlichtingen, dese kaart naar ons terugsturen/
Atención al consumidor : para cualquier información, enviar esta tarjeta. / Assistenza per il consumatore : per informazioni, rispedire la presente cartolina.

NOM / NAME : _____

PRENOM / SURNAME : _____

RUE / STREET : _____

VILLE / TOWN : _____

CODE POSTAL / POSTAL CODE : _____

PAYS / COUNTRY : _____

N°TEL : _____

EMAIL : _____

Description du motif de la réclamation / Cause for complaint / Grund der Beanstandung /
Omschrijving van de reden van de klacht / Detalle el motivo de su reclamación / Descizione del
motivo del reclamo :

Manquant / Missing / Fehlende Teile / Tekort / Faltante / Mancante.

Cassé / Broken / Gebrochen / Gebroken / Rotura / Rotto.

Commentaires / Comments / Bemerkung / Opmerkingen
/ Comentarios / Commenti.

Ref: _____

Couleurs/Colors: _____

N° Notice / IS Number :

AAP2149C

N°: N°: N°: N°: N°: N°: N°:

Qté: Qté: Qté: Qté: Qté: Qté: Qté:

