

1/48 SCALE MODEL

★WINGSPAN 236mm. FUSELAGE 205mm.

ノースアメリカン P-51B マスタング “ブルーノーズ”

Produced under license from Boeing Management Company.
P-51B MUSTANG & NORTH AMERICAN are among
the trademarks owned by Boeing.

限定生産



Limited Edition

NORTH AMERICAN P-51B MUSTANG™ “BLUE NOSE”

The P-51 was born from a fighter design proposal submitted by North American Aviation which was adopted for use by the RAF. Designated Mustang Mk.I, the aircraft excelled in roles such as ground support. To improve its performance, tests were conducted where its Allison engine was replaced by a more powerful Rolls-Royce Merlin 61 engine, with extremely favorable results. The U.S. Army Air Force, which used the P-51 Apache, the U.S. equivalent of the Mustang Mk.I, as well as the P-51A, also followed these developments with interest. At the same time that tests were carried out on prototypes similar to the British ones, the engine was changed to the V-1650-3, which was a Merlin 61 license-built in the U.S. by the Packard Motor Company. Matched with the Mustang's

Die P-51 entstand aus dem Vorschlag einer Jagdflugzeug-Konstruktion, welche von North American Aviation unterbreitet und für die Verwendung bei der RAF (Royal Air Force) angenommen wurde. Unter der Bezeichnung Mustang Mk.I brillierte das Flugzeug in Rollen wie der Bodenunterstützung. Um seine Leistung zu verbessern, wurden Tests durchgeführt, den Allison Motor durch den stärkeren Rolls-Royce-Motor Merlin 61 zu ersetzen, was extrem verbesserte Werte ergab. Die U.S. Army Air Force, welche die P-51 Apache einsetzte, das US Gegenstück zur Mustang Mk.I, ebenso wie die P-51A, verfolgte diese Entwicklung mit Interesse. Zur gleichen Zeit, als Tests an Prototypen ähnlich den britischen durchgeführt wurden, wurde der Motor gegen den V-1650-3 getauscht, welcher ein in den USA von der Packard Motor Company in Lizenz gefertigter Merlin 61 war. Vereint mit der fortschrittlichen Laminarflügel-

Le P-51 est né d'un projet de chasseur soumis par North American Aviation et accepté par la Royal Air Force. Désigné Mustang Mk.I, l'appareil excellait dans l'appui au sol. Pour améliorer ses performances, des essais très concluants furent menés en remplaçant le moteur Allison par un Rolls-Royce Merlin 61 plus puissant. L'U.S. Army Air Force qui utilisait le P-51 Apache, équivalent du Mustang Mk.I britannique, et des P-51A suivait ces développements avec grand intérêt. En même temps que des tests étaient réalisés sur des prototypes similaires aux britanniques, le moteur fut changé pour un V-1650-3, un Merlin 61 construit sous licence aux Etats-Unis par la Packard Motor Company. Combiné à l'aile à profil laminaire avant-gardiste du Mustang, le nouveau moteur permit d'exploiter enfin

第二次大戦中のアメリカ最優秀戦闘機といわれるP-51マスタングですが、その名声を飛躍的に高めたのがP-51Bの登場でした。マスタングは、ノースアメリカン社が提案した新型戦闘機をイギリス空軍が採用したことにより誕生します。マスタングIと名付けられたこの新型機は、地上支援などにすぐれた実績を示し、さらに性能強化のために、そのアリソン・エンジンをより強力なロールスロイス・マーリン61に換装してのテストでも極めて良好な結果をおさめるのです。一方、アメリカ陸軍もマスタングIの同型機をP-51アパッチ、その武装変更型をP-51Aとして使用していたことから、この試みに強い関心を寄せました。同様の試作機でテストを行うとともに、エンジンは新型スーパーチャージャー装備のマーリン61をアメリカの自動車会社パッカードがライセンス生産するV1650-3とし、P-51Bマスタングとして量産を決定したのです。このエンジンの変更は、空気抵抗の少ない層流翼を採用するなど

advanced laminar wing design, this new engine brought out the aircraft's true performance potential and mass production was ordered. With a top speed that was 80km/h faster than the P-51A and a 3,000m higher ceiling, the P-51B was a formidable fighter. Furthermore, its long range made it possible to escort strategic bombers all the way to Germany and back. They were deployed from the end of 1943, protecting heavy bombers from intercepting Messerschmitt Bf 109 and Focke-Wulf Fw 190 fighters and thus enabling the Allies to gain the upper hand in the air war. 3,738 examples of this type were eventually produced, including those built at different factories that were designated P-51C, and it led to the development of the even more enhanced P-51D.

Konstruktion des Mustang brachte der neue Motor das wahre Leistungspotential des Flugzeugs zum Vorschein und die Serienfertigung wurde in Auftrag gegeben. Mit einer um 80 km/h höheren Spitzengeschwindigkeit als die P-51A und einer um 3.000m höheren Gipfelhöhe, war die P-51B ein Furcht erregender Jäger. Darüber hinaus ermöglichte ihre große Reichweite die Eskortierung von strategischen Bombern nach Deutschland und zurück. Sie wurden ab Ende 1943 ausgeliefert und schützten die Schwere Bomber vor den Abfangjägern Messerschmitt Bf 109 und Focke-Wulf Fw190, wodurch die Alliierten die Lufthoheit gewinnen konnten. 3.738 Stück dieses Typs wurden schließlich produziert, darunter auch die, welche bei verschiedenen Firmen gebaut und als P-51C bezeichnet wurden; es folgte die Entwicklung der nochmals verbesserten P-51D.

le potentiel de performances de l'appareil et la production en série fut lancée. Avec une vitesse maximale supérieure de 80km/h à celle du P-51A et un plafond plus élevé de 3.000m, le P-51B était un formidable chasseur. De plus, sa grande autonomie lui permettait d'escorter les bombardiers tout au long de leur trajet aller/retour vers l'Allemagne. Il fut déployé à partir de fin 1943, protégeant les bombardiers lourds des intercepteurs Messerschmitt Bf109 et Focke-Wulf Fw190, permettant aux alliés de prendre l'avantage dans la guerre aérienne. 3.738 exemplaires du P-51B furent produits, incluant ceux provenant d'autres usines désignés P-51C. Il servit de base de développement au P-51D encore plus performant.

マスタングの進歩的な設計が秘めていた高性能を十二分に引き出したといえるでしょう。最高速度はP-51Aより約80km/hも速く、上昇限度は3,000m以上も上回り、第一級の戦闘機に生まれ変わったのです。さらに大きく伸ばされた航続距離は、イギリスからドイツ本土に向かう戦略爆撃機を、初めて全航程にわたって護衛することを可能としました。1943年末から実戦に加わったP-51Bは、爆撃機隊と行動をとるに、迎撃に飛来するメッサーシュミットBf109やフォッケウルフFw190に効果的な反撃を加えて、戦局を有利に導くのに大きな貢献を果たしたのです。その生産数は、工場の違いでC型と呼ばれる機体も含め、3,738機を数えます。そして水滴型風防の採用や武装強化などで、さらに戦闘力を高めたP-51Dを生み出すことなるのです。

■実機データ エンジン：パッカードV1650-3 (1,380馬力)、最大速度：708km/h、航続距離：3,347km、武装：12.7mm機銃×4

9216 P-51B Blue Nose (11059273)



●このキットは組み立てモデルです。作る前に必ず説明書を最後までお読みください。また小学生などの低年齢の方が組み立てる時は、保護者の方もお読みください。

●接着剤や塗料は、必ずプラスチック用をお使いください。(別売)

●Read carefully and fully understand the instructions before commencing assembly. A supervising adult should also read the instructions if a child assembles the model.

●Bevor Sie mit dem Zusammenbau beginnen, sollten Sie alle Anweisungen gelesen und verstanden haben. Falls ein Kind das Modell zusammenbaut, sollte ein beaufsichtigender Erwachsener die Bauanleitung ebenfalls gelesen haben.

●Bien lire et assimiler les instructions avant de commencer l'assemblage. La construction du modèle par un enfant doit s'effectuer sous la surveillance d'un adulte.

注意

●工具の使用には十分注意してください。特にナイフ、ニッパーなどの刃物によるケガや事故に注意してください。

●接着剤や塗料は使用する前にそれぞれの注意書きをよく読み、指示に従って正しく使用し、使用するときは換気に十分注意してください。

●小さなお子様のいる所でのご作業はやめてください。小さな部品の飲み込みや、ビニール袋をかぶつての窒息などの危険な状況が考えられます。

CAUTION

●When assembling this kit, tools including knives are used. Extra care should be taken to avoid personal injury.

●Read and follow the instructions supplied with paints and/or cement, if used (not included in kit). Use plastic cement and paints only.

●Keep out of reach of small children. Children must not be allowed to put any parts in their mouths or pull vinyl bags over their heads.

VORSICHT

●Beim Zusammenbau dieses Bausatzes werden Werkzeuge einschließlich Messer verwendet. Zur Vermeidung von Verletzungen ist besondere Vorsicht angebracht.

●Wenn Sie Farben und/oder Kleber verwenden (nicht im Bausatz enthalten), beachten und befolgen Sie die dort beiliegenden Anweisungen. Nur Klebstoff und Farben für Plastik verwenden.

●Bausatz von kleinen Kindern fernhalten.

Kindern darf keine Möglichkeit gegeben werden, irgendwelche Teile in den Mund zu nehmen oder sich Plastiktüten über den Kopf zu ziehen.

PRECAUTIONS

●L'assemblage de ce kit requiert de l'outillage, en particulier des couteaux de modélisme. Manier les outils avec précaution pour éviter toute blessure.

●Lire et suivre les instructions d'utilisation des peintures et ou de la colle, si utilisées (non incluses dans le kit). Utilisez uniquement une colle et des peintures spéciales pour le polystyrène.

●Garder hors de portée des enfants en bas âge. Ne pas laisser les enfants mettre en bouche ou sucer les pièces, ou passer un sachet vinyl sur la tête.

PAINTS REQUIRED

●塗装指示のマークです。タミヤカラーのカラーナンバーで指示しました。

This mark denotes numbers for Tamiya Paint colors.

- AS-12 ●シルバーメタル / Bare-Metal Silver / Blank-Metall Silber / Métal Nu
- X-1 ●ブラック / Black / Schwarz / Noir
- X-4 ●ブルー / Blue / Blau / Bleu
- X-5 ●グリーン / Green / Grün / Vert
- X-6 ●オレンジ / Orange / Orange / Orange
- X-7 ●レッド / Red / Rot / Rouge
- X-10 ●ガンメタル / Gun metal / Metall-Grau / Gris acier

- X-11 ●クロームシルバー / Chrome silver / Chrom-Silber / Aluminium chromé
- X-18 ●セミグロスブラック / Semi gloss black / Seidenglanz Schwarz / Noir satiné
- XF-1 ●フラットブラック / Flat black / Matt Schwarz / Noir mat
- XF-2 ●フラットホワイト / Flat white / Matt Weiß / Blanc mat
- XF-3 ●フラットイエロー / Flat yellow / Matt Gelb / Jaune mat
- XF-5 ●フラットグリーン / Flat green / Matt Grün / Vert mat
- XF-7 ●フラットレッド / Flat red / Matt Rot / Rouge mat
- XF-8 ●フラットブルー / Flat blue / Matt Blau / Bleu mat
- XF-10 ●フラットブラウン / Flat brown / Matt Braun / Brun mat

- XF-15 ●フラットフレッシュ / Flat flesh / Fleischfarben Matt / Chair mate
- XF-16 ●フラットアルミ / Flat aluminum / Matt Aluminium / Aluminium mat
- XF-49 ●カーキ / Khaki / Khaki / Kaki
- XF-55 ●デックタン / Deck tan / Deck-Braun / Havane
- XF-56 ●メタリックグレイ / Metallic grey / Grau-Metallic / Gris métallisé
- XF-60 ●ダークイエロー / Dark yellow / Dunkelgelb / Jaune foncé
- XF-62 ●オリーブドラブ / Olive drab / Braun-Oliv / Vert olive
- XF-63 ●ジャーマングレイ / German grey / Deutsches Grau / Gris Panzer

RECOMMENDED TOOLS

《用える工具》

Recommended tools
Benötigtes Werkzeug
Outillage nécessaire

ニッパー
Side cutters
Seitenschneider
Pince coupante

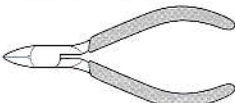

ピンバイス (ドリル刃1mm)
Pin vise (1mm drill bit)
Schraubstock (1mm Spiralbohrer)
Outil à percer (1mm de diamètre)



接着剤
(プラスチック用)
Cement
Kleber
Colle



ナイフ
Modeling knife
Modellermesser
Couteau de modéliste



ピンセット
Tweezers
Pinzette
Pincettes



ASSEMBLY

★P7, P8を参考にAまたはBのどちらかが1つ選んでください。

★Select one from A and B referring to page 7 and 8.

★Unter Beachtung von Seite 7 und 8 kann zwischen A und B gewählt werden.

★En choisir une entre A et B en se référant à la page 7 et 8.



- 組立説明図の中で塗装指示のない部品は機体色で塗装します。
- When no color is specified, paint the item with fuselage color.
- Wo keine Farbe angegeben ist, wird das Teil in der Rumpffarbe lackiert.
- Lorsqu'aucune teinte n'est spécifiée, peindre dans la teinte du fuselage.

A ホーン中尉搭乗機 1944年8月
Lt. Francis W. Horne's aircraft
August 1944

B ホーン中尉搭乗機 1944年6月
Lt. Francis W. Horne's aircraft
June 1944

1 コクピットの組み立て Cockpit Kockpit

《計器板》
Instrument panel
Instrumententafel
Planche de bord

《シート》
Seat
Sitz
Siège

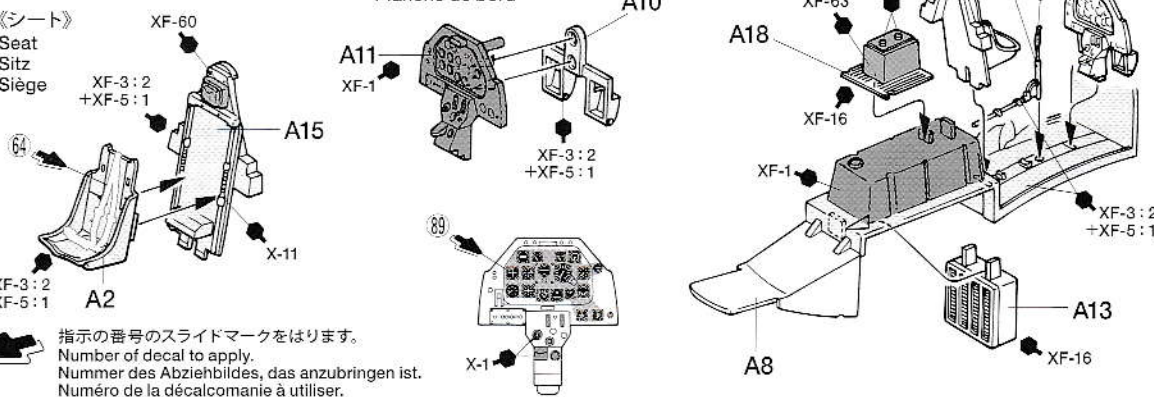

指示の番号のスライドマークをはります。
Number of decal to apply.
Nummer des Abziehbildes, das anzubringen ist.
Numéro de la décalcomanie à utiliser.

2 機体の組み立て
Fuselage
Rumpf

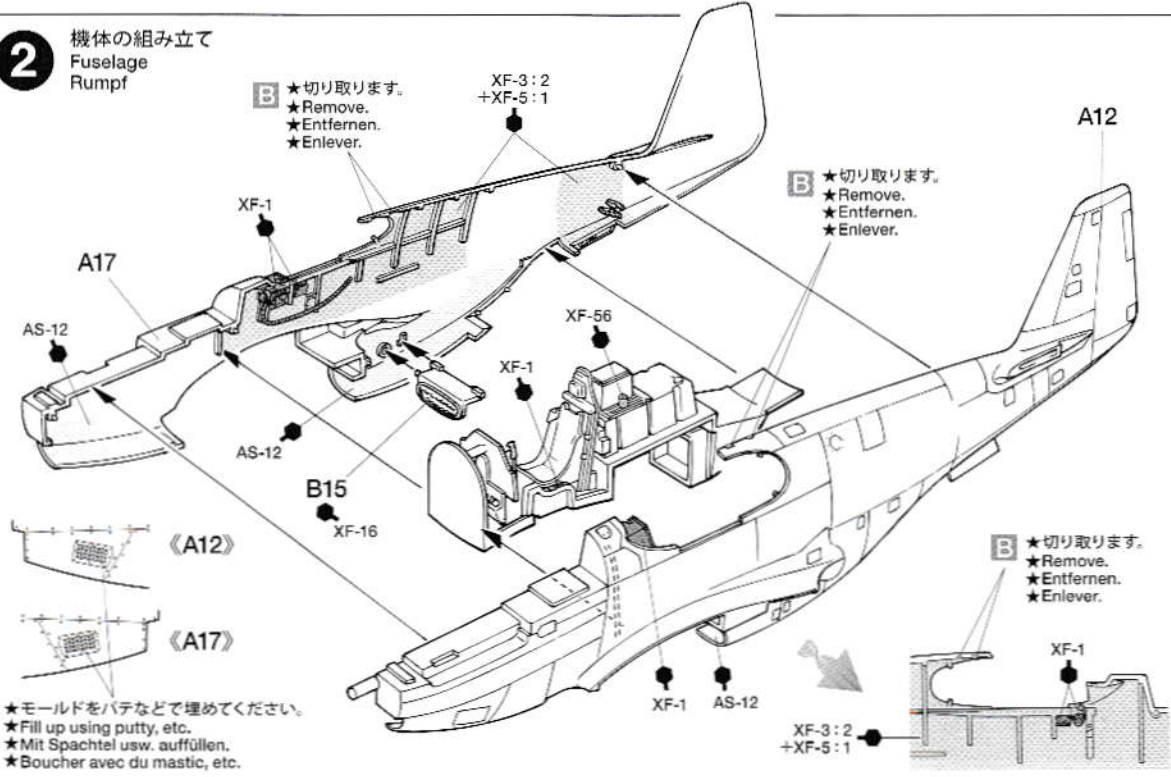

3 排気管の取り付け
Attaching exhaust
Auspuff-Einbau
Fixation des échappements

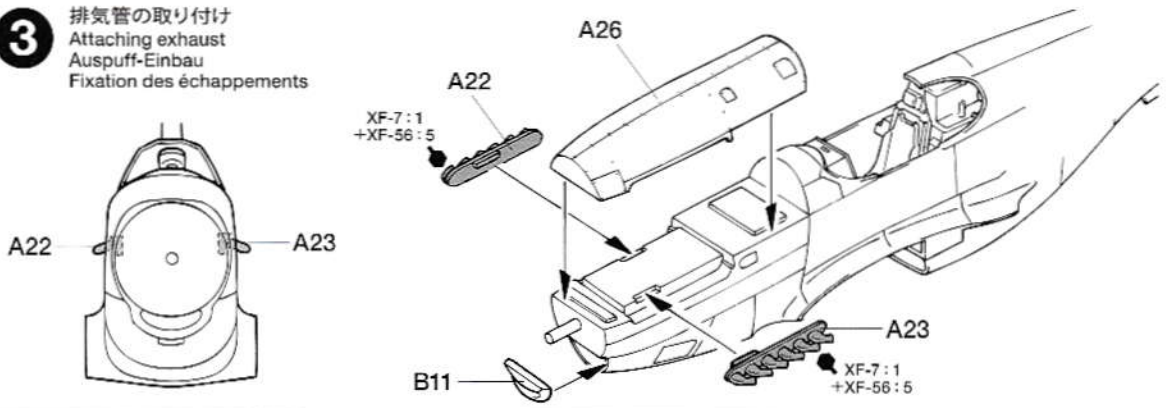

4 主翼下面の取り付け
Attaching wing undersurface
Anbringen der Tragflächen-Unterseite
Fixation de l'intrados

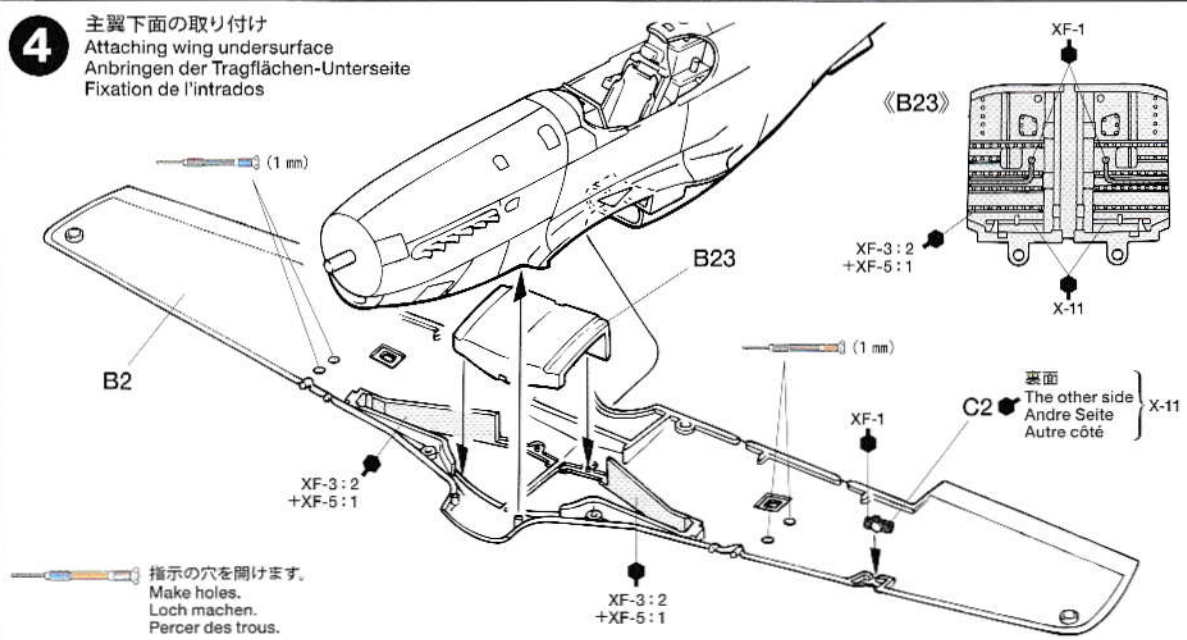

5 主翼上面の取り付け
Attaching wing upper surface
Anbringung des Flügel-Oberseite
Fixation des extrados

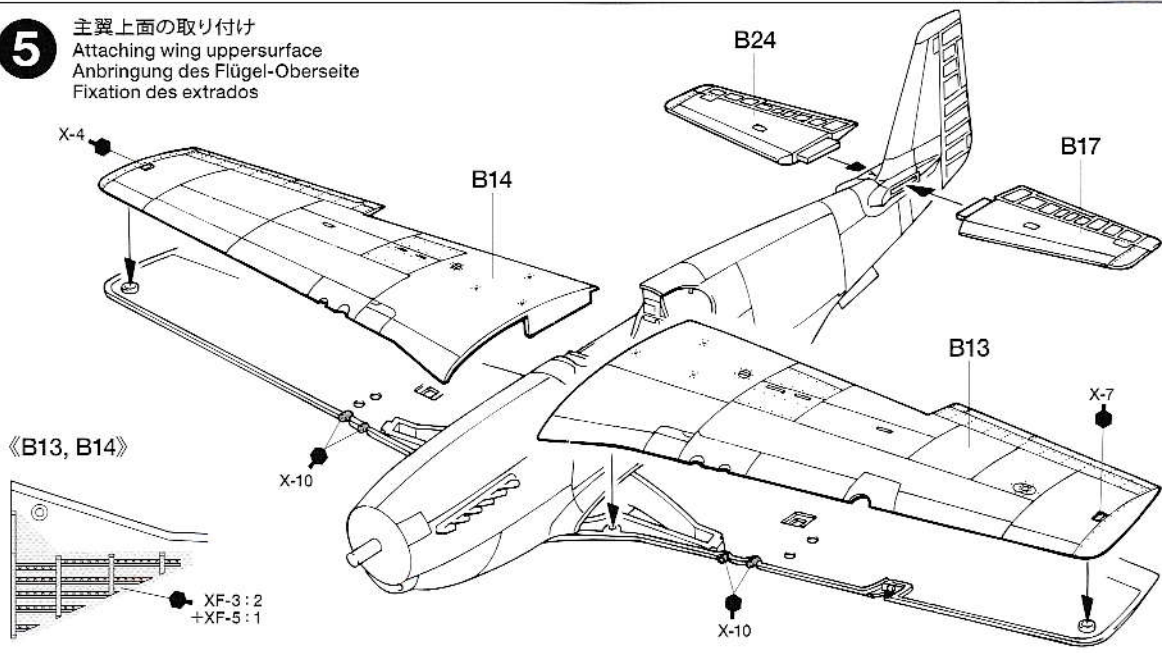

6 フラップの取り付け
Attaching flaps
Einbau der Landeklappen
Mise en place des volets

《フラップ下げ状態》
Flaps (down)
Klappen (unten)
Volets (abaissés)

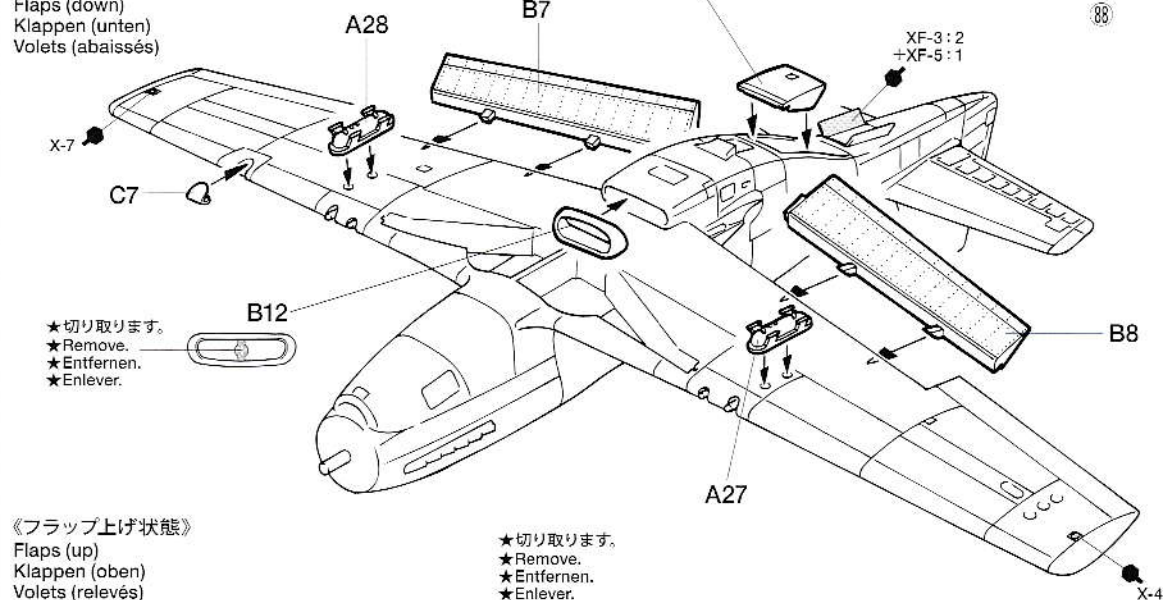

《フラップ上げ状態》
Flaps (up)
Klappen (oben)
Volets (relevés)

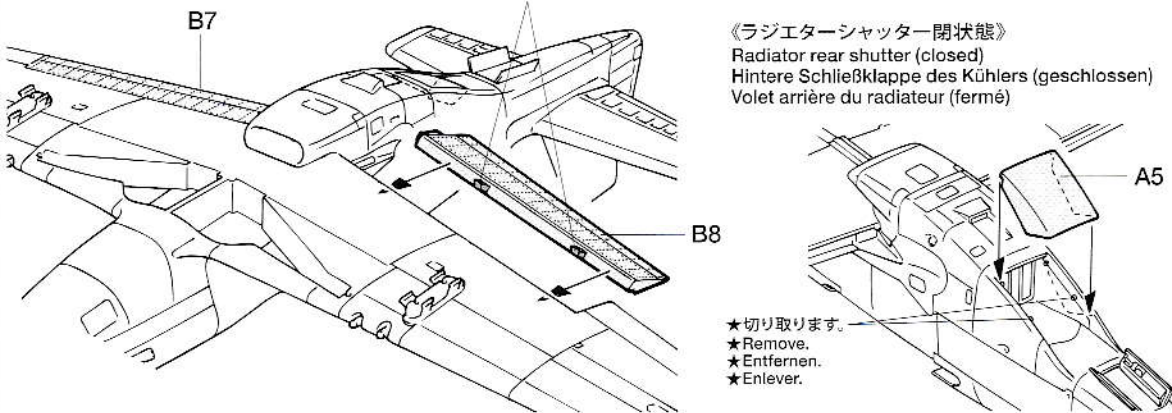

7 主脚の組み立て
Landing gear
Fahrwerk
Train principal

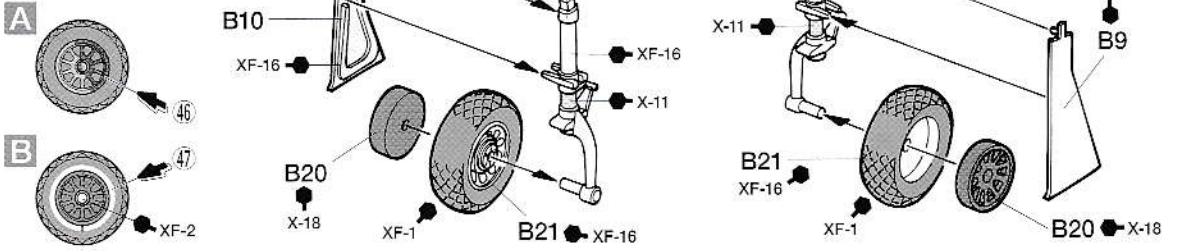

★翼下装備は (A), (B) のどちらか選んでください。
★Select either (A) or (B) ordnance.
★Wählen Sie zwischen (A) oder (B) Geschützen.
★Choisir les charges (A) ou (B).

8 (A) 《強化紙製108ガロン増槽》
108 gallon paper tank
108-Gallonen Zusatztank
Réservoir en papier de 108 gallons

★2個作ります。
★Make 2.
★2 Satz anfertigen.
★Faire 2 jeux.

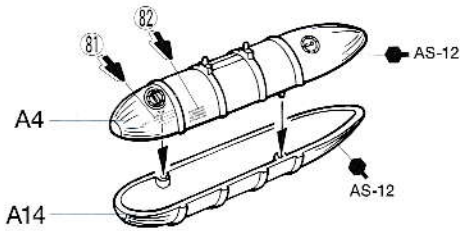

(B) 《500ポンド爆弾》
500 lb bomb
500 Pfund Bombe
Bombes de 500 livres

★2個作ります。
★Make 2.
★2 Satz anfertigen.
★Faire 2 jeux.

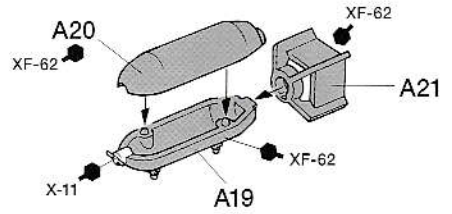

9 主脚の取り付け
Attaching landing gear
Fahrwerk-Einbau
Fixation du train principal

★図を参考に取り付け角度に注意して取り付けます。
★Attach landing gear as shown below.
★Fahrwerk wie unten abgebildet anbringen.
★Fixer le train d'atterrissage comme indiqué.

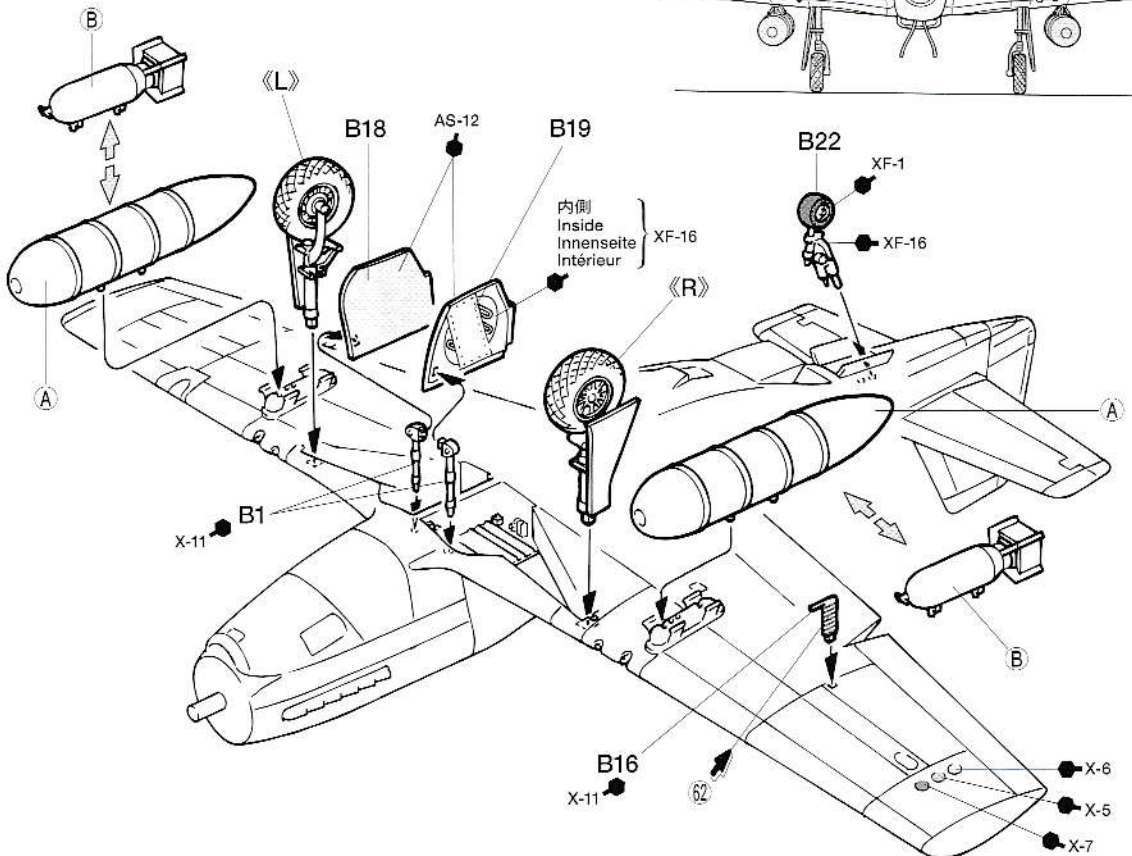
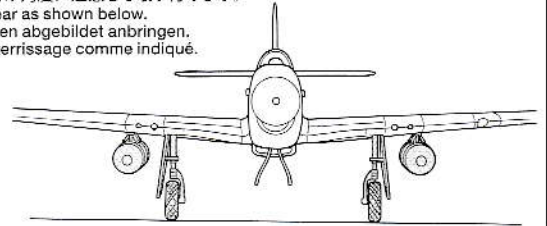

10

人形の組み立てと取り付け Assembly and attaching figures Zusammenbau und Anordnung der Figuren Assemblage et fixation des figurines

《パイロットA》 Pilot A Pilote A

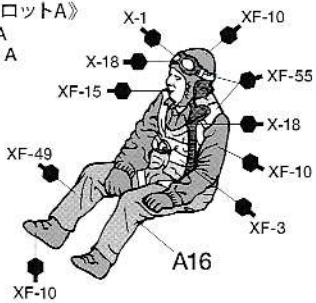

《パイロットB》 Pilot B Pilote B

B

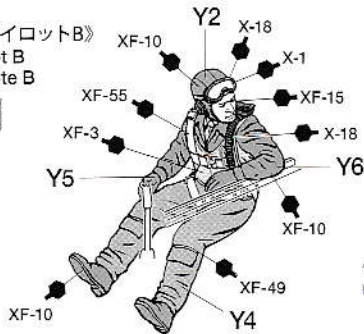

《パイロットC》 Pilot C Pilote C

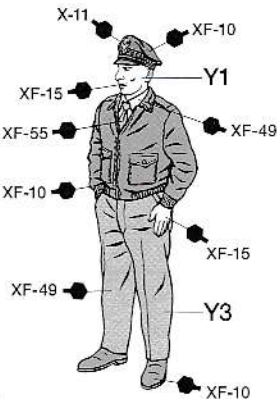

このマークの部品は
接着しません。
Do not cement.
Nicht kleben.
Ne pas coller.

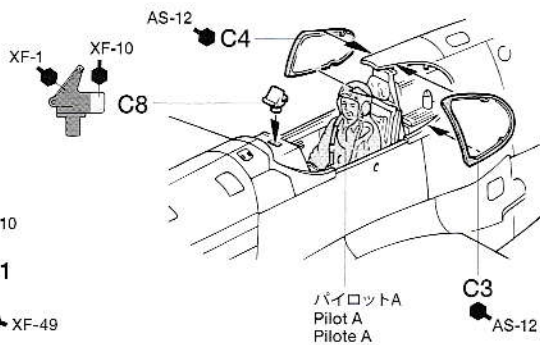

《プロペラ》 Propeller Hélice

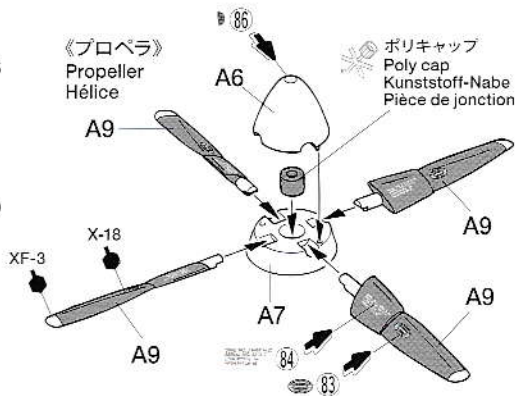

11

キャンピの取り付け Attaching canopy Einbau der Kanzel Fixation de la verrière

- ★P7を参考にキャンピのマスクングをします。
★Apply masking seals to canopy referring to page 7.
- ★Die Abkleber entsprechend Seite 7 an der Kanzel anbringen.
- ★Apposer les masques à la verrière en se reportant à la page 7.

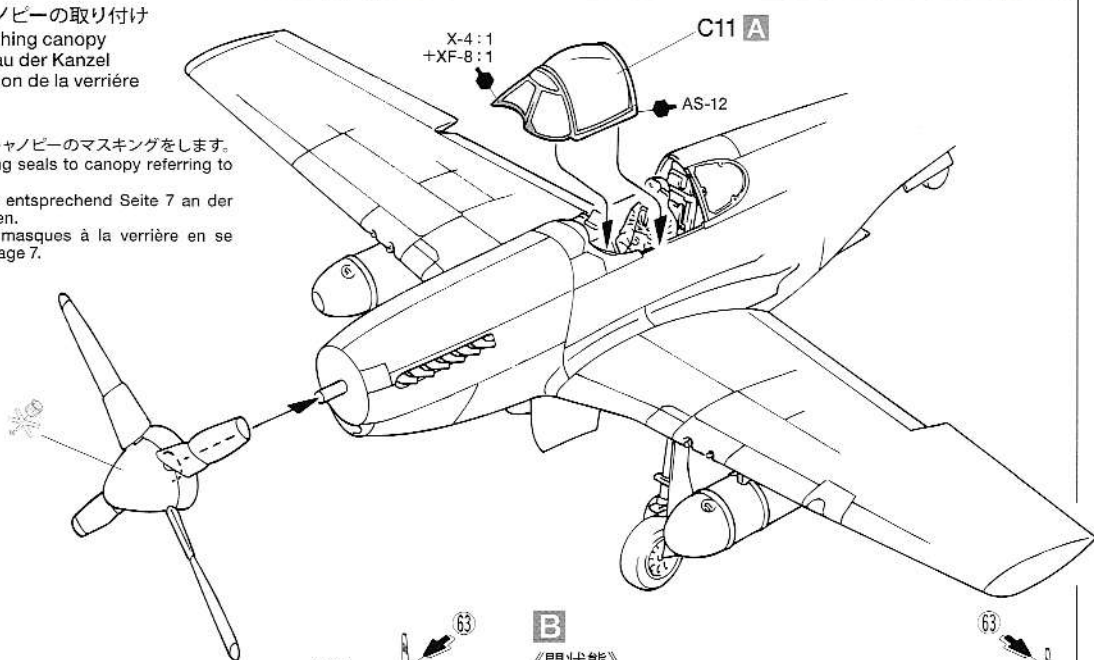

B

《開状態》
Open canopy
Kanzel offen
Verrière ouverte

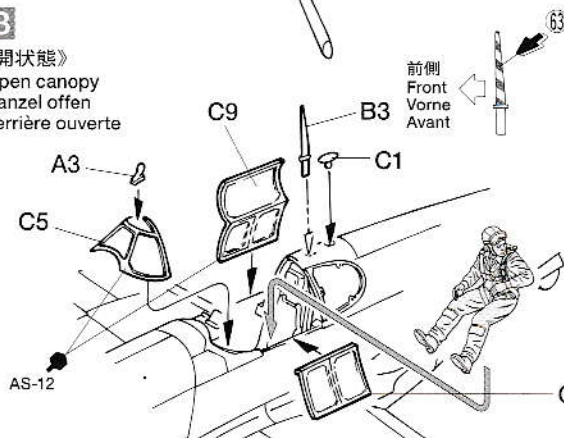

B

《閉状態》
Closed canopy
Kanzel geschlossen
Verrière fermée

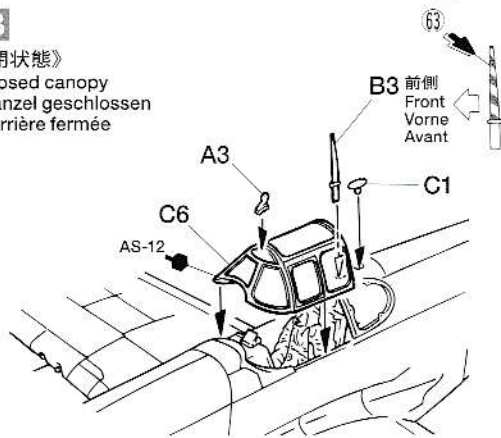

《マスクシール》

Masking seal

Aufkleber

Caches

- 機首の塗装をする場合はマスクシールを図のように張り、他の部分はマスキングテープ(別売)で覆います。
- Use masking seals and masking tape (sold separately) to mask off areas as shown when painting.
- Verwenden Sie beim Lackieren die Abkleber und (getrennt erhältliches) Abklebeband zum Abkleben der dargestellten Bereiche.
- Utiliser les masques et de la bande cache (disponible séparément) pour cacher les parties indiquées avant peinture.

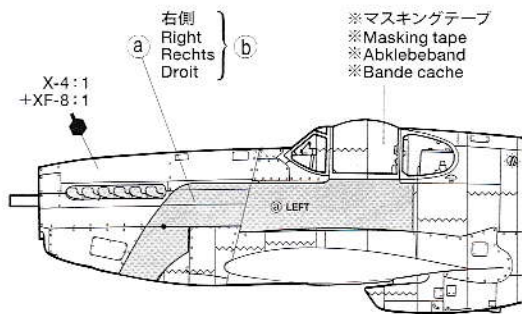
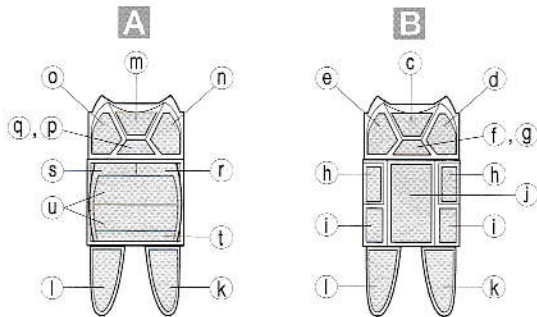

不要部品…………… A24, A25, B4
Not used.
Nicht verwenden.
Non utilisées.

不要マーク…………… 60, 67, 72, 77, 79
Not used.
Nicht verwenden.
Non utilisées.

PAINTING

《P-51Bマスタングの塗装》

就役した当時のP-51Bの基本塗装は他のアメリカ陸軍機同様に上面オリーブドラブ、下面ニュートラルグレイとなっていました。1943年12月になるとアメリカ陸軍は実戦用機を無塗装とすることを決めましたが、それ以降のP-51Bはフラップと補助翼を除く主翼全面が層流翼の効果を引き出すためにシルバーで塗装され、ワックスで磨きあげられていました。また1944年6月のノルマンディー上陸作戦に際しては、胴体と主翼両面に識別マークとして白と黒のストライプ塗装が施されました。

Painting the P-51B Mustang

When first deployed, P-51Bs featured the standard U.S. Army Air Force scheme of Olive

Drab upper surfaces with Neutral Gray undersurfaces. From December 1943, U.S. aircraft were delivered unpainted, but the P-51B's wing (except flaps and ailerons) was painted silver and polished for optimum performance. During the invasion of Normandy in June 1944, prominent black and white stripes were painted on the fuselage and wings for identification purposes.

Lackierung der P-51B Mustang

Zu Beginn der Auslieferung hatten die P-51B das Standard-Farbschema der U.S. Army Air Force mit Olivton auf oben liegenden Flächen und neutralem Grau an den Unterseiten. Ab Dezember 1943 wurden die US-Flugzeuge unlackiert ausgeliefert, aber die Tragflächen (ausgenommen Klappen und Querruder) waren für optimale Leistung silbern lackiert und poliert. Während der

Invasion in der Normandie im Juni 1944 wurden zu Erkennungszwecken die berühmten schwarzen und weißen Streifen auf Rumpf und Tragflächen aufgemalt.

Peinture du P-51B Mustang

Au début de leur déploiement, les P-51B portaient le schéma de peinture standard de l'U.S. Army Air Force, Olive Drab sur les surfaces supérieures et Gris Neutre sur le dessous. A partir de décembre 1943, les avions américains étaient livrés non peints mais les ailes à profil laminaire des P-51B étaient peintes en argent et polies (à l'exception des volets et ailerons) pour optimiser leurs performances. Lors de l'invasion de la Normandie en juin 1944, des bandes noires et blanches très voyantes furent peintes sur le fuselage et les ailes pour une identification rapide.

APPLYING DECALS

《スライドマークのはり方》

- ① ほしいマークをハサミで切り抜きます。
- ② マークをぬるま湯に10秒ほどひたしてからタオル等の布の上に置きます。
- ③ 台紙のはしを手で持ち、はるところにマークをスライドさせてモデルに移してください。
- ④ 指に少し水をつけてマークをぬらしながら、正しい位置にずらしします。
- ⑤ やわらかな布でマークの内側の気泡を押し出しながら、押しつけるようにして水分をとりまします。

DECAL APPLICATION

- ① Cut off decal from sheet.

- ② Dip the decal in tepid water for about 10 sec. and place on a clean cloth.
- ③ Hold the backing sheet edge and slide decal onto the model.
- ④ Move decal into position by wetting decal with finger.
- ⑤ Press decal down gently with a soft cloth until excess water and air bubbles are gone.

ANBRINGUNG DES ABZIEHBILDES

- ① Abziehbild vom Blatt ausschneiden.
- ② Das Abziehbild ungefähr 10 Sek. in lauwarmes Wasser tauchen, dann auf sauberen Stoff legen.
- ③ Die Kante der Unterlage halten und das Abziehbild auf das Modell schieben.
- ④ Das Abziehbild an die richtige Stelle schieben und dabei mit dem Finger das

Abziehbild naßmachen.

- ⑤ Das Abziehbild leicht mit einem weichen Tuch andrücken, bis überschüssiges Wasser und Luftblasen entfernt sind.

APPLICATION DES DECALCOMANIES

- ① Découpez la décalcomanie de sa feuille.
- ② Plongez la décalcomanie dans de l'eau tiède pendant 10 secondes environ et posez sur un linge propre.
- ③ Retenez la feuille de protection par le côté et glissez la décalcomanie sur le modèle réduit.
- ④ Placez la décalcomanie à l'endroit voulu en la mouillant avec un de vos doigts.
- ⑤ Pressez doucement la décalcomanie avec un tissu doux jusqu'à ce que l'eau en excès et les bulles aient disparu.

MARKING & PAINTING

A 《第352戦闘航空群第328戦闘飛行隊フランシスW. ホーン中尉搭乗機 1944年8月》
Lt. Francis W. Horne, 328th Fighter Squadron, 352nd Fighter Group, August 1944

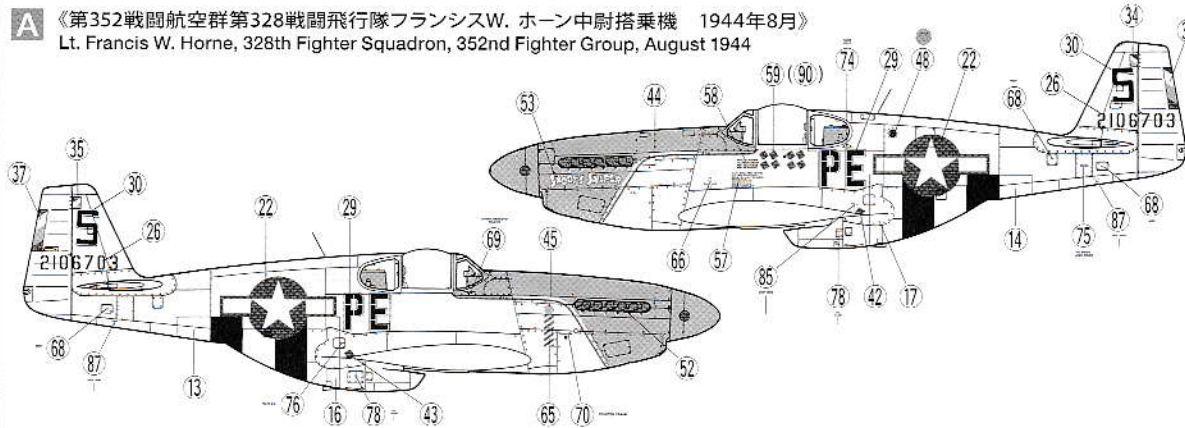

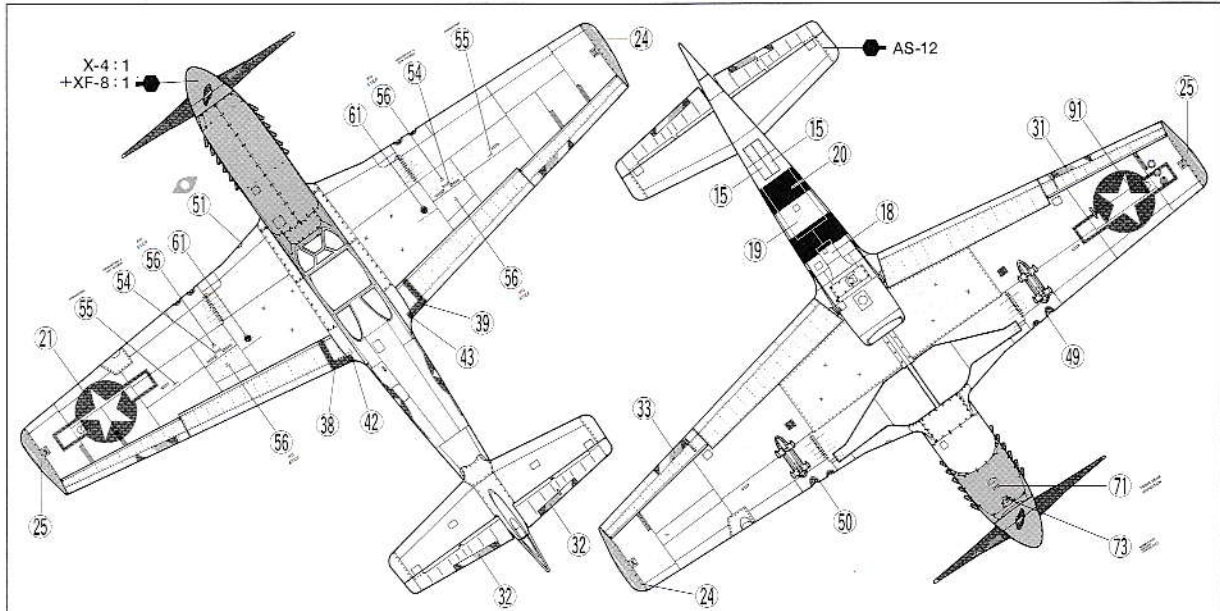

B 《第352戦闘航空群第328戦闘飛行隊フランシスW. ホーン中尉搭乗機 1944年6月》
 Lt. Francis W. Horne, 328th Fighter Squadron, 352nd Fighter Group, June 1944

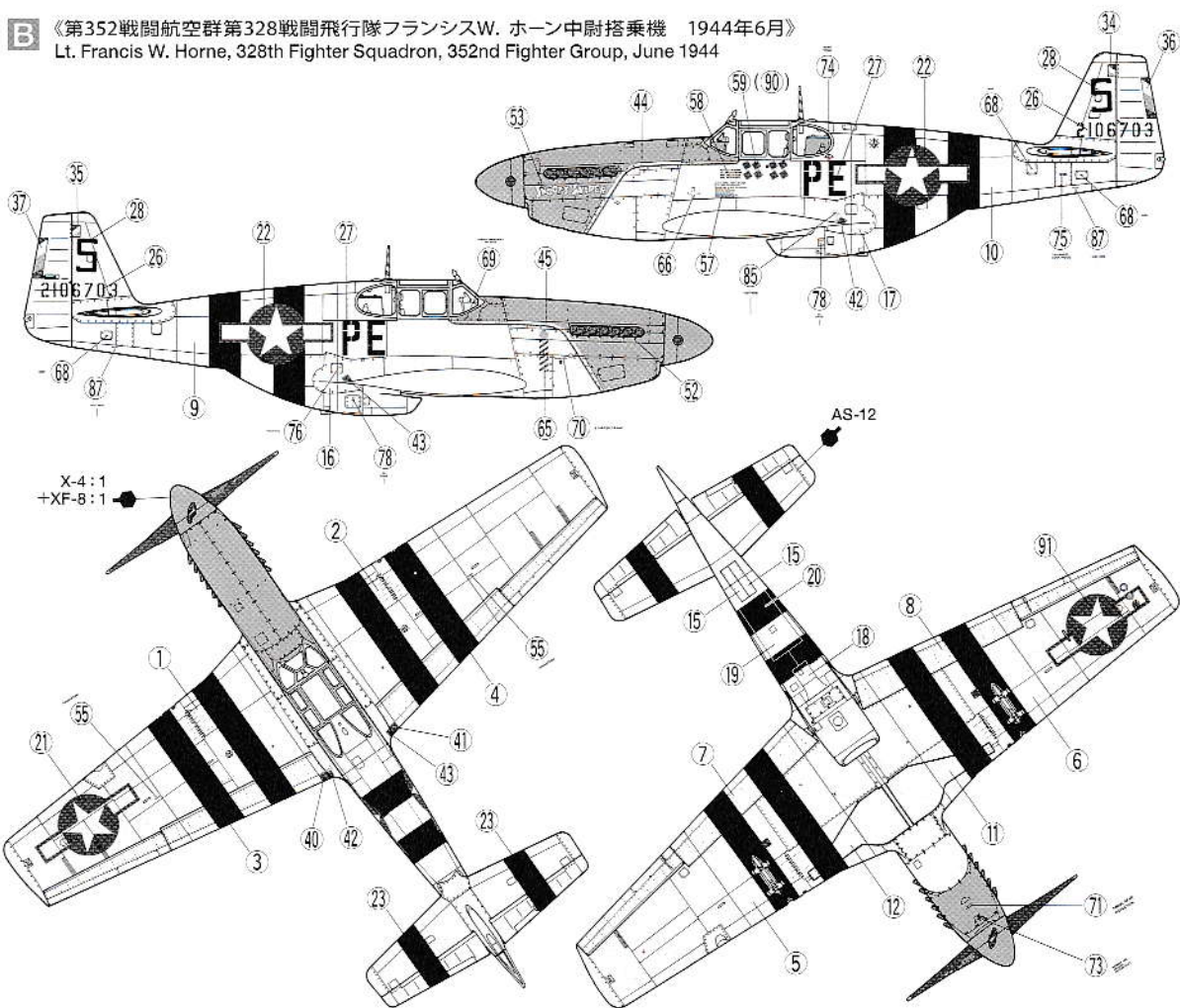

●万一不良、不足部品などありました場合は、当社カスタマーサービスまでご連絡ください。
 In case of defects, missing parts, or other customer service concerns, please contact your local official Tamiya dealer.



《お問い合わせ番号》 静岡 **054-283-0003**
 東京 **03-3899-3765** (静岡へ自動転送)
 営業時間/平日 ▶8:00~20:00 土、日、祝日 ▶8:00~17:00

TAMIYA