

AVANTE (2011) HIGH-CAPACITY DAMPERS (REAR)



アバンテ (2011) ハイキャパシティダンパーリヤ

注意 ●小さなお子様のいる場所での作業はしないでください。工具にさわったり、パーツやビニール袋を口に入れるなどの危険な状況が考えられます。

CAUTION ●Keep out of reach of small children. Children must not be allowed to put parts or packaging material in their mouths.

Y部品	2コ	2×8mmタッピングビス	2コ	6×5.2mmボール	2コ	オイルシール	2コ
シリンダー(シリンダー、キャップ)	2コ	3mmフランジナット	2コ	ピストンロッド	2コ	ブッシュベース	2コ
シリンダーエンド	2コ	2mmEリング	6コ	2mmシャフトガイド	2コ	ダンパーオイル	1コ
コイルスプリング	2コ	3×1.5mmスペーサー	2コ	3mmOリング	2コ	メガネレンチ	1コ
3×20mm丸ビス	2コ	ボールカラー	2コ	ラバーブッシュ	2コ		

1 ダンパーの組み立て Damper assembly

★2個作ります。
★Make 2.

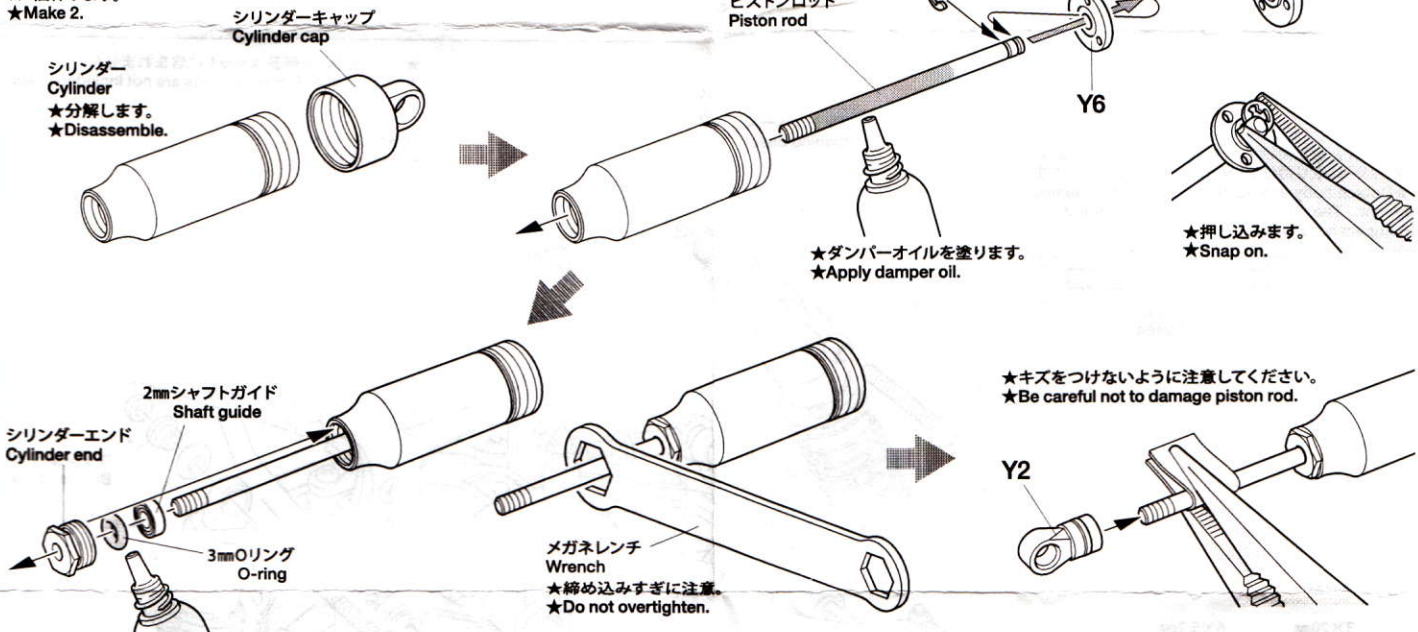

2 ダンパーオイルの入れ方 Damper oil

★2個作ります。
★Make 2.

★キット付属のダンパーオイルは#900です。
★Kit-standard damper oil (#900).

1.ピストンを下げ、オイルを入れます。ピストンをゆっくり上下させてオイル中の気泡を抜きます。
1. Pull down piston and pour oil into cylinder. Remove air bubbles by slowly moving piston up and down.

2.ピストンを下図の位置にして、オイルシールをはめ込み、あふれたオイルをティッシュペーパーですいとります。
2. Pull down piston, attach oil seal and absorb oil overflow with tissue paper.

3.シリンダーキャップをゆっくり締め込んでいき、溝から出てきた余分なオイルをふきとりつつ、最後まで締めたら完了です。
3. Tighten cylinder cap.

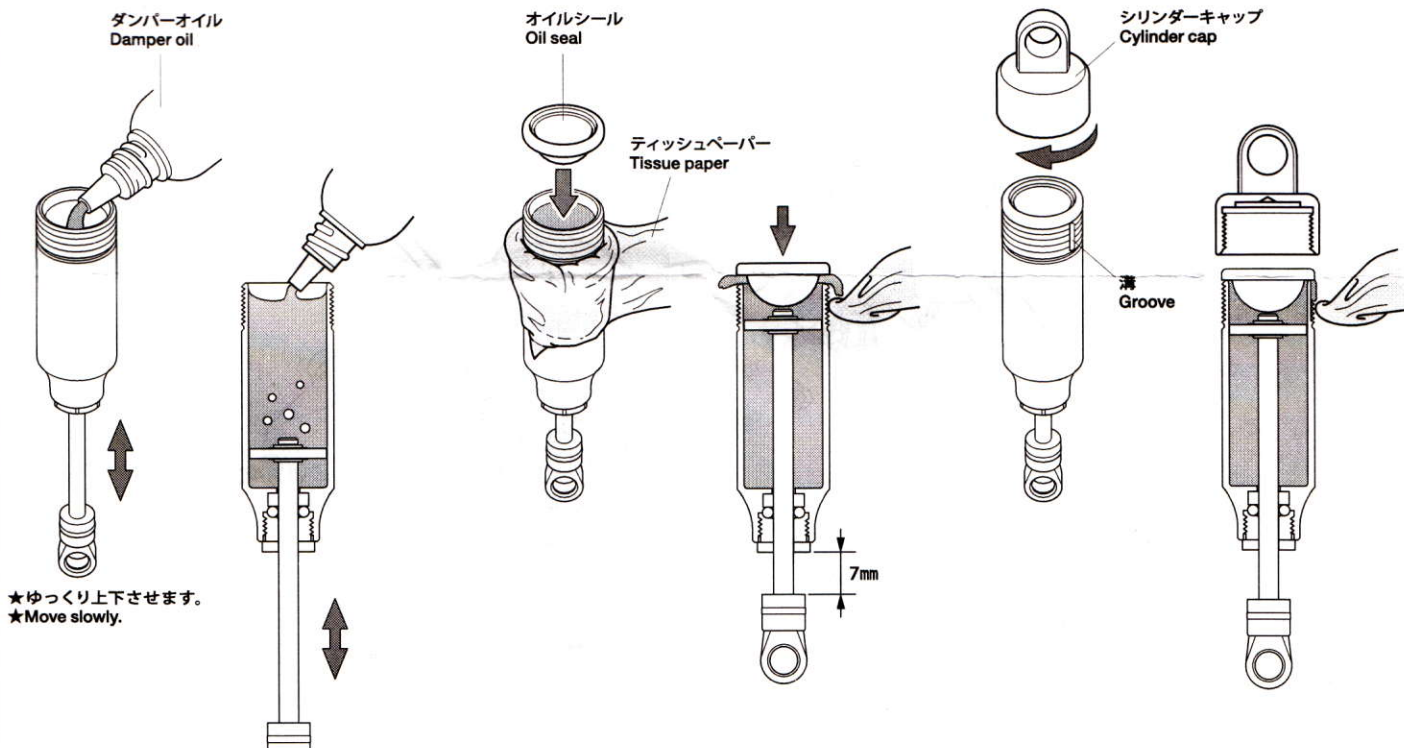

3 コイルスプリングの取り付け Attaching coil spring

★2個作ります。
★Make 2.

★コイルスプリングをちぢめてY4を取り付けます。
★Compress spring to attach Y4.

Y4

コイルスプリング
Coil spring

Y3

2×8mmタッピングビス
Tapping screw

ボールカラー
Ball collar

《Y3の取り付け位置》
Position of Y3

8mm

★Y3の位置を変更することで、スプリングの固さを調整できます。図の位置は標準の取り付け位置です。
★Y3 may be repositioned or detached to adjust spring stiffness. Standard position is shown.

4 ダンパーの取り付け Attaching dampers

★ボディに取り付けていたダンパーをはずします。ダンパーに取り付けていたロッドは不要になります。
★Detach body and dampers, then attach damper mount. The tower bar which connected the dampers is not used.

★ 部品、※部品はセットに含まれません。
★Shaded and ※ marked parts are not included in set.

