

# AVANTE (2011) HIGH-CAPACITY DAMPERS (FRONT)



## アバンテ (2011) ハイキャパシティダンパーフロント

**注意** ●小さなお子様のいる場所での作業はしないでください。工具にさわったり、パーツやビニール袋を口に入れるなどの危険な状況が考えられます。

**CAUTION** ●Keep out of reach of small children. Children must not be allowed to put parts or packaging material in their mouths.

X部品	2コ	3×18mm丸ビス	2コ	3×1.5mmスペーサー	2コ	ラバーブッシュ	2コ
ダンパーマウント	1コ	3×16mm皿ビス	2コ	6×5.2mmボール	2コ	オイルシール	2コ
シリンダー(シリンダー、キャップ)	2コ	2×8mmタッピングビス	2コ	ピストンロッド	2コ	ブッシュベース	2コ
シリンダーエンド	2コ	3mmフランジナット	4コ	2mmシャフトガイド	2コ	ダンパーオイル	1コ
コイルスプリング	2コ	2mmEリング	4コ	3mmOリング	2コ	メガネレンチ	1コ

### 1 ダンパーの組み立て Damper assembly

★2個作ります。  
★Make 2.

シリンダー  
Cylinder  
★分解します。  
★Disassemble.

シリンダーキャップ  
Cylinder cap

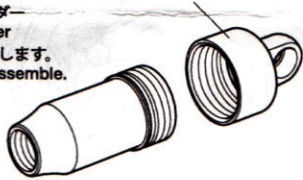

シリンダー  
Cylinder  
★分解します。  
★Disassemble.

2mmシャフトガイド  
Shaft guide

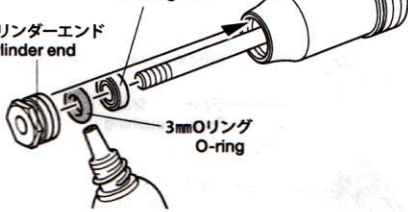

シリンダーエンド  
Cylinder end

3mmOリング  
O-ring

シリンダー  
Cylinder  
★分解します。  
★Disassemble.

シリンダーキャップ  
Cylinder cap

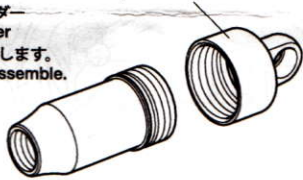

ピストンロッド  
Piston rod

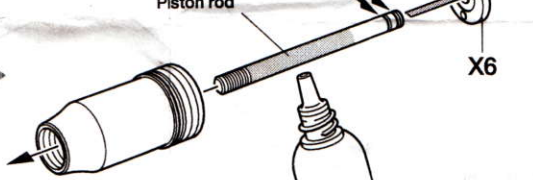

★ダンパーオイルを塗ります。  
★Apply damper oil.

《X6》

★きれいに切り取ります。  
★Remove.



★押し込みます。  
★Snap on.

★キズをつけないように注意してください。  
★Be careful not to damage piston rod.

X2

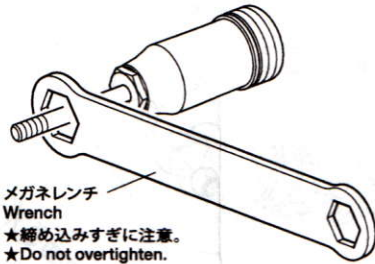

メガネレンチ  
Wrench  
★締め込みすぎに注意。  
★Do not overtighten.

### 2 ダンパーオイルの入れ方 Damper oil

★2個作ります。  
★Make 2.

★キット付属のダンパーオイルは#900です。  
★Kit-standard damper oil (#900).

1.ピストンをさげ、オイルを入れます。ピストンをゆっくり上下させてオイル中の気泡を抜きます。

1.Pull down piston and pour oil into cylinder. Remove air bubbles by slowly moving piston up and down.

ダンパーオイル  
Damper oil

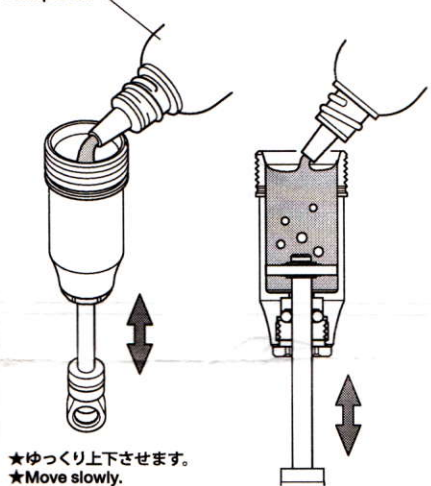

★ゆっくり上下させます。  
★Move slowly.

2.ピストンを下図の位置にして、オイルシールをはめ込み、あふれたオイルをティッシュペーパーですいとります。

2.Pull down piston, attach oil seal and absorb oil overflow with tissue paper.

オイルシール  
Oil seal

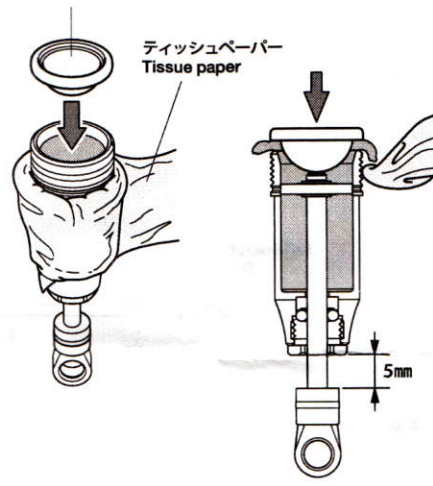

ティッシュペーパー  
Tissue paper

5mm

3.シリンダーキャップをゆっくり締め込んでいき、溝から出てきたオイルをふきとりつつ、最後まで締め込めたら完了です。

3.Tighten cylinder cap.

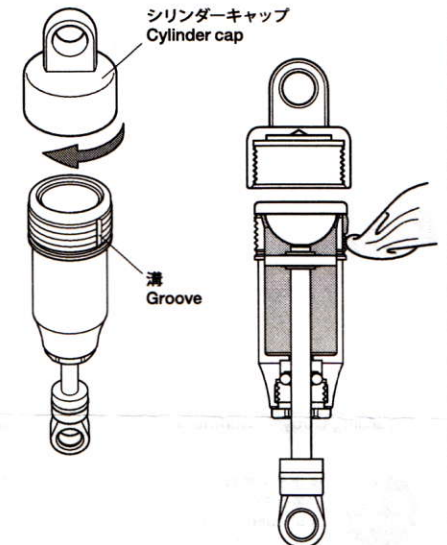

シリンダーキャップ  
Cylinder cap

溝  
Groove

### 3 コイルスプリングの取り付け Attaching coil spring

★2個作ります。  
★Make 2.

★コイルスプリングをちぢめてX4を取り付けます。  
★Compress spring to attach X4.

X4



コイルスプリング  
Coil spring

X3



2×8mmタッピングビス  
Tapping screw

《X3の取り付け位置》  
Position of X3

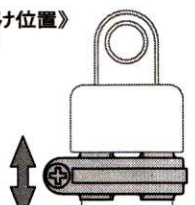

★X3の位置を変更または取り外すことで、スプリングの固さを調整できます。図の位置は標準の取り付け位置です。  
★X3 may be repositioned or detached to adjust spring stiffness. Standard position is shown.

#### 4 ダンパーマウントの取り付け Attaching damper mount

★ボディに取り付けていたダンパーをはずします。またフロントアッパーアームもダンパーマウント側を一度はずし、ダンパーマウントを取り付けたあと元に戻します。ダンパーに取り付けていたロッドは不要になります。

★Detach body, dampers, and front upper arms, then attach damper mount. The tower bar which connected the dampers is not used.

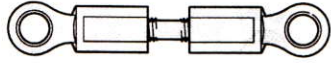

不要部品  
Not used.

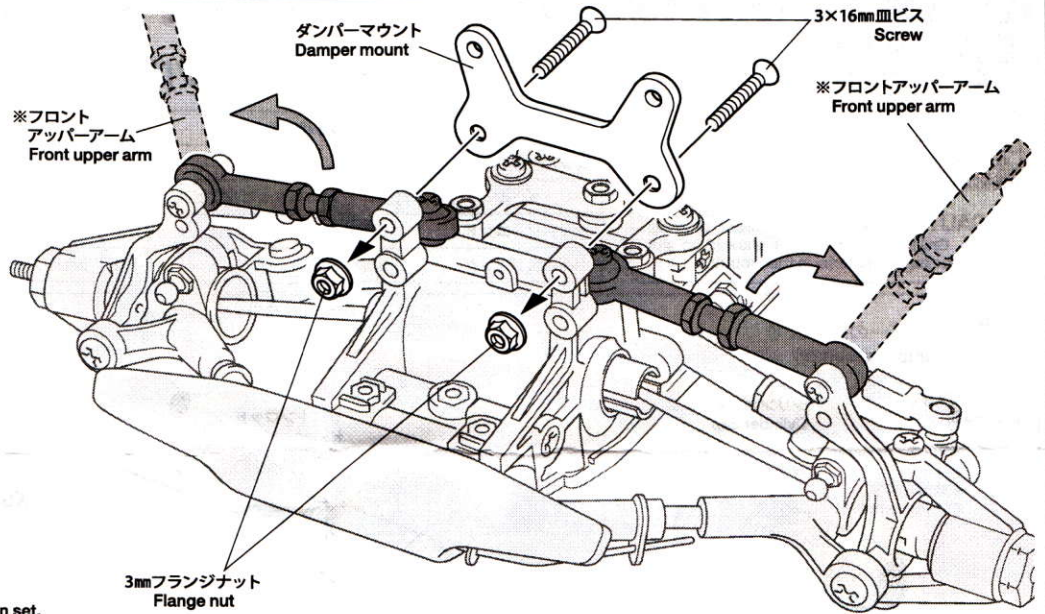

★ 部品、※部品はセットに含まれません。  
★Shaded and ※ marked parts are not included in set.

#### 5 ダンパーの取り付け Attaching dampers

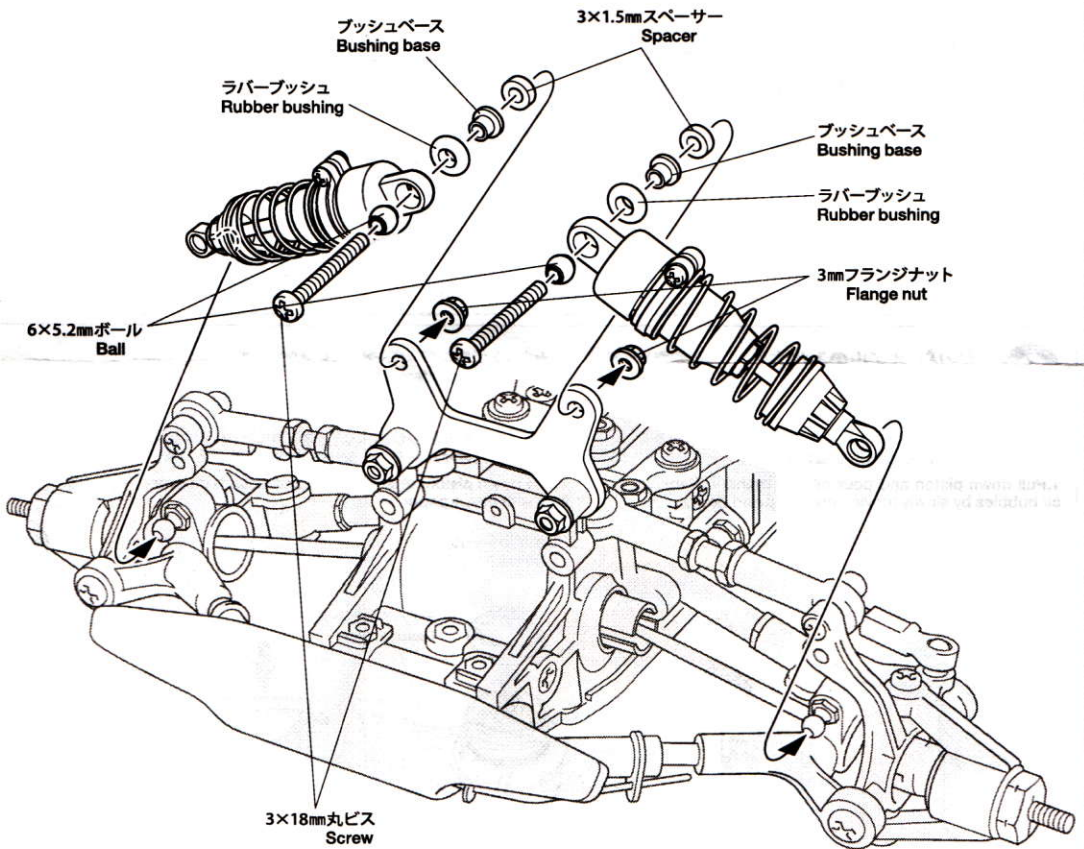
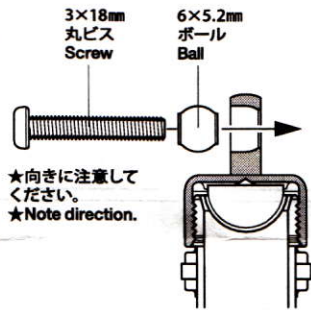

#### 《ボディの取り付けについて》 Regarding Body Attachment

**注意!**  
NOTICE  
★ボディを取り付けるにはボディの図の部分を取り除く必要があります。  
★Shaded areas must be removed to enable body attachment.

★切り取ります。  
★Remove.

