

FRONT UPGRADE SET for DRIFT CHASSIS



ドリフトシャーシ用フロントセクション・アップグレードセット

注意 ●小さなお子様のいる場所での作業はしないでください。工具にさわったり、パーツやビニール袋を口に入れるなどの危険な状況が考えられます。

CAUTION ●Keep out of reach of small children. Children must not be allowed to put parts or packaging material in their mouths.

Y部品	1コ	カーボンダンパーステー	1コ	3×15mmホロービス	2コ	5mmピローボールナット	4コ	45mmスイングシャフト	2コ
ハブキャリア L	1コ	オフセットプレート	2コ	3×3mmイモネジ	2コ	2×9.8mmシャフト	2コ	クロススパイダー	2コ
ハブキャリア R	1コ	3×12mm六角丸ビス	2コ	5×9mm六角ピローボール	2コ	3mmOリング	4コ	ホイールアクスル	2コ
アップライト L	1コ	3×10mm六角皿ビス	4コ	9mmピローボール	2コ	3×3mmスペーサー	4コ	アクスルリング	2コ
アップライト R	1コ	3×8mm六角皿ビス	4コ	5mmピローボール	2コ	4.6×4.7mmフランジパイプ	4コ	5mmアジャスター	4コ

注意!
NOTICE

《ステアリングの切れ角をアップさせるには》

★裏面を参考に部品の取り付け位置、アームの長さを変更する必要があります。TA05-VDF II ドリフトシャーシキットの切れ角をアップさせるには、別売のOP.990 TA05 アルミバルクヘッドが必要です。

★TA05-VDF ドリフトシャーシキットを切れ角アップする場合はさらに部品が必要です。裏面を参考に必要な部品を確認してお買い求めください。

★TB-03 VDS ドリフトシャーシキットはシャーシの構造上、切れ角のアップはできません。

《切れ角アップ後の注意点》

●ステアリングを切ると、ホイール内側のリブとサスアームが干渉する場合があります。その時はホイール内側のリブを削るか、別売のOP.569 クランプ式アルミホイールハブ (6mm厚)、OP.646 ホイールスペーサー (ブルー) などを使い調整をしてください。

●ステアリング最大切れ角付近でタイヤが振動しますが、異常ではありません。構造上完全に無くすることはできませんが、軽減するためにはOP.833 TA05 フロントワンウェイユニットの搭載が効果的です。

《For increasing steering range》

★Alter parts attachment points and adjust upper arm length as shown on reverse side. For installing to TA05-VDF II chassis, separately sold Item 53990 TA05 Aluminum Bulkhead is also required.

★For installing to TA05-VDF chassis, refer to the reverse side for separately required parts.

★Steering range will not increase when used on TB-03 VDS chassis due to the nature of that chassis' design.

《Cautions》

●Suspension arms may come in contact with the wheel ribs. If this is the case, shave down wheel ribs or use separately sold Item 53569 Clamp Type Aluminum Wheel Hub (6mm Thick) or Item 53646 Wheel Spacer (Blue) for tread adjustment.

●Wheels may wobble at full lock positions but this is normal. This can be reduced by using separately sold Item 53833 TA05 Front One-Way Unit.

※の部品はシャーシキットに含まれています。
※ marked parts are included in chassis kit.



★アンチウェアグリス (別売) を塗ります。
★Apply anti-wear grease (sold separately).



★ネジロック剤 (別売) を塗ります。
★Apply gel type thread lock (sold separately).

1 フロントユニバーサルシャフトの組み立て Universal shafts (front)

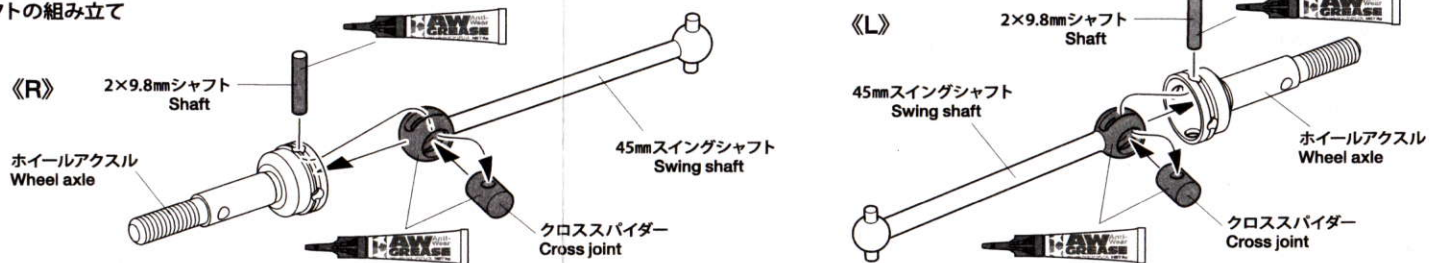

2 フロントユニバーサルシャフトの取り付け Attaching universal shafts (front)

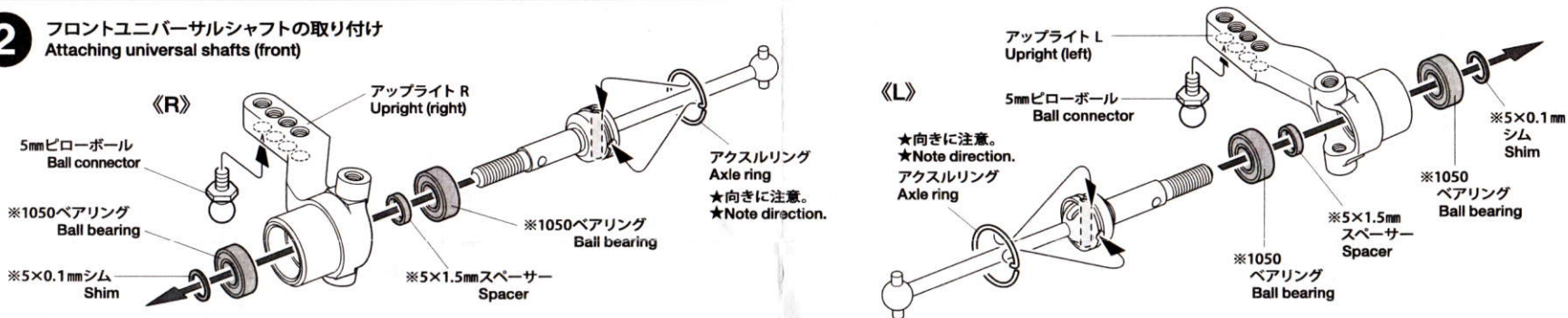

3 フロントアクスルの組み立て Front axles

★反対側も同様に取り付けます。
★Attach other side in the same manner.

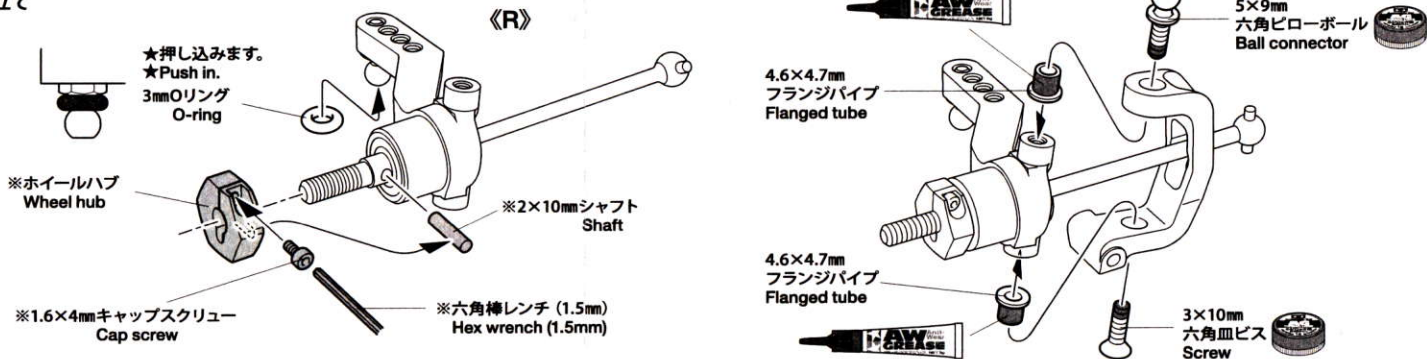

4 フロントアクスルの取り付け Attaching front axles

★下図の長さに変更します。
★Adjust to shown length.

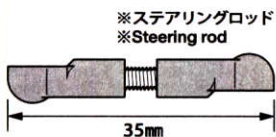
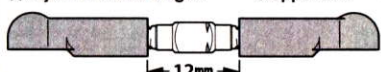

★反対側も同様に取り付けます。
★Attach other side in the same manner.

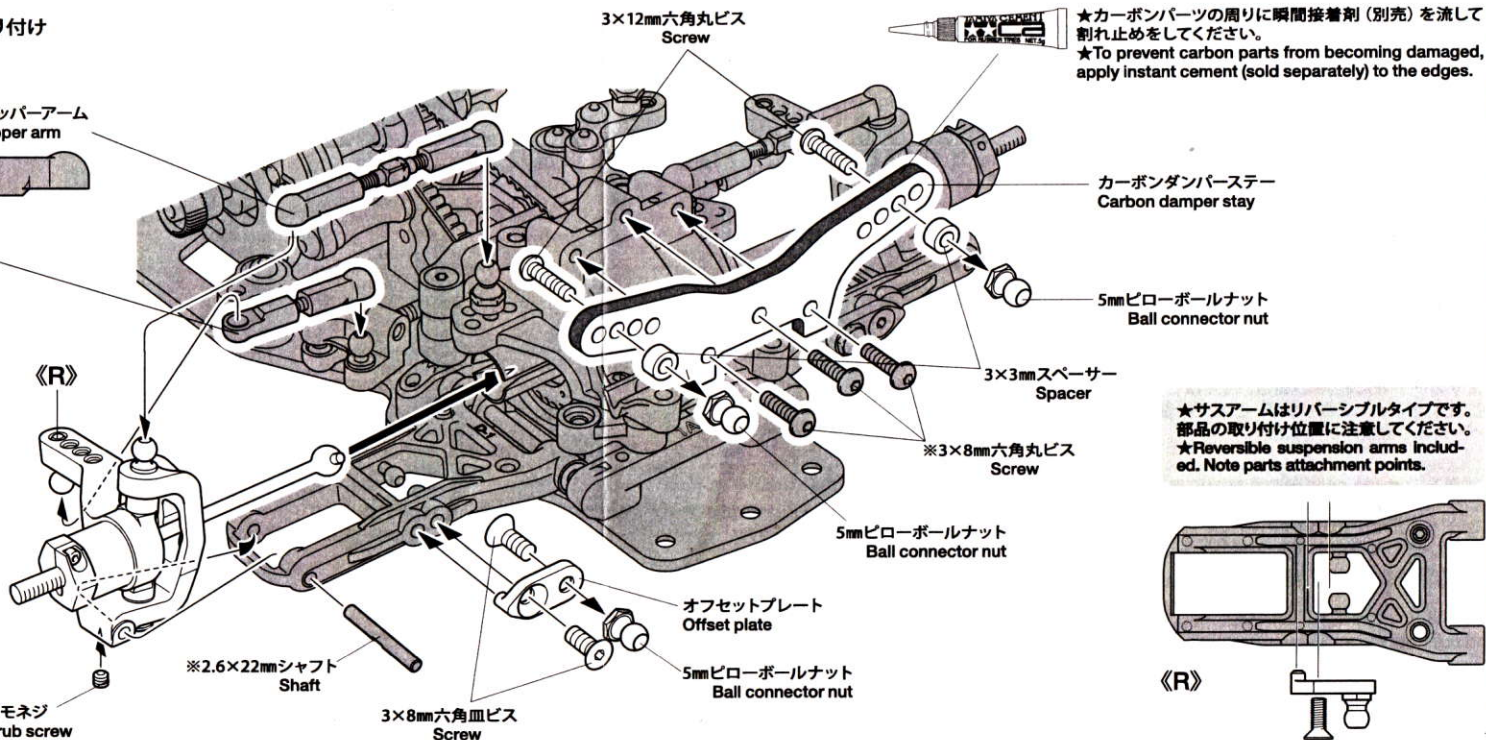

《84294 TA05-VDF II ドリフトシャーシキットの切れ角アッブ》
 For installing to TA05-VDF II Drift Chassis Kit (84294)



◆の部品は別にお買い求めください。
 ◆marked parts are not included.

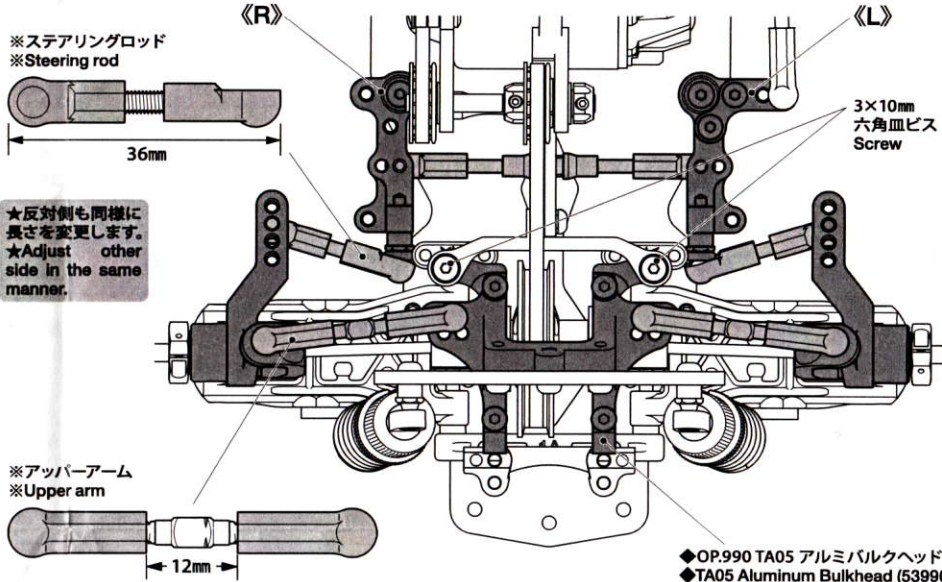
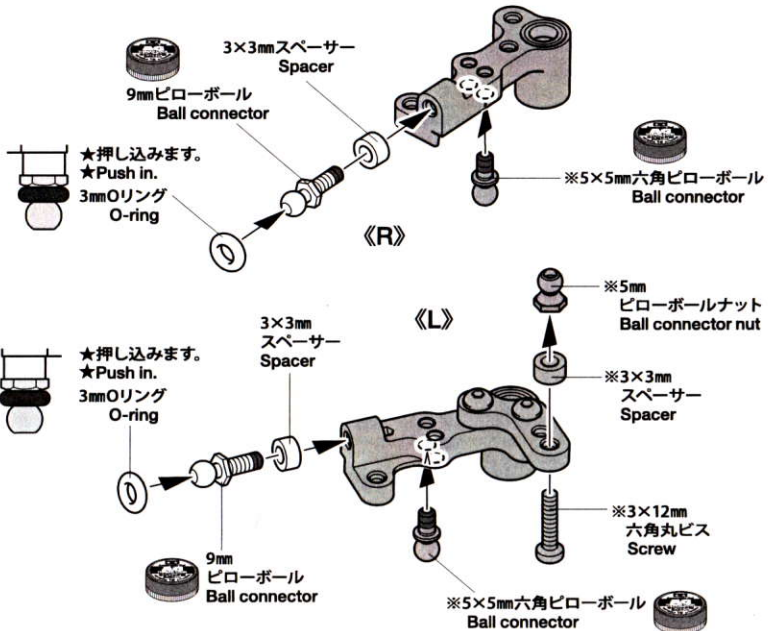

◆OP.990 TA05 アルミバルクヘッド
 ◆TA05 Aluminum Bulkhead (53990)

《84132 TA05-VDFドリフトシャーシキットの切れ角アップ》
For installing to TA05-VDF Drift Chassis Kit (84132)

◆の部品は別にお買い求めください。
◆ marked parts are not included.

《R》

◆5mm
ビローボール
ナット
Ball connector nut

◆3×3mm
スペーサー
Spacer

◆ステアリング
アームアダプター
Steering arm
adapter

◆3×12mm
六角丸ビス
Screw

◆ステアリング
ポスト
Steering post

◆3×0.5mm
スペーサー
Spacer

◆3×6mm
六角丸ビス
Screw

◆ステアリングアーム (R)
Steering arm (right)

◆5×5mm
六角ビローボール
Ball connector

◆3×8mm
六角皿ビス
Screw

◆ステアリングアーム (L)
Steering arm (left)

◆ステアリングポスト
Steering post

◆3×0.5mm
スペーサー
Spacer

◆3×8mm
六角丸ビス
Screw

◆ステアリングアーム (R)
Steering arm (right)

3×3mm
スペーサー
Spacer

◆5×5mm
六角ビローボール
Ball connector

◆3×8mm
六角皿ビス
Screw

◆3×6mm六角丸ビス
Screw

3×3mm
スペーサー
Spacer

9mm
ビローボール
Ball connector

◆5×5mm
六角ビローボール
Ball connector

◆3×8mm六角皿ビス
Screw

※ステアリングロッド
※Steering rod

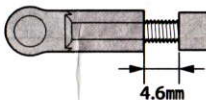

★反対側も同様に
長さを変更します。
★Adjust other
side in the same
manner.

※アッパーアーム
※Upper arm

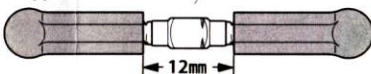

《L》

◆5mmアジャスター
Adjuster

◆3×42mm
ターンバックルシャフト
Turn-buckle shaft

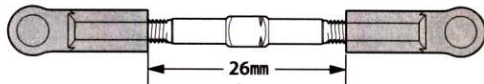

《R》

《L》

◆3×8mm
六角丸ビス
Screw

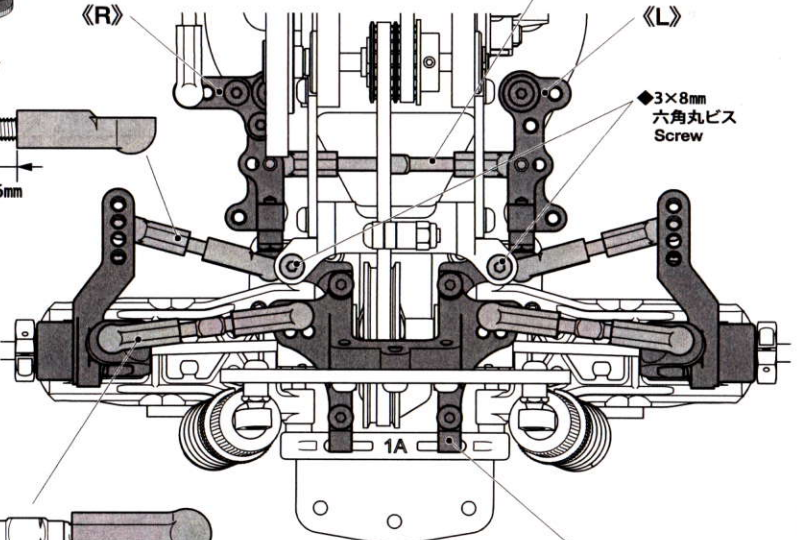

◆OP.990 TA05 アルミバルクヘッド
TA05 Aluminum Bulkhead (53990)

部品請求について

★部品をなくしたり、こわした方は、カスタマーサービス取次店でご注文いただけます。また、当社カスタマーサービスに直接ご注文する場合は、下記の方法でご注文することができます。

①《郵便振替のご利用法》

郵便局の払込用紙の通信欄に下のリストを参考にITEM番号、スケール、製品名、部品名、部品コード、数量を必ずご記入ください。振込人住所欄にはお電話番号もお書きいただき、口座番号・00810-9-1118、加入者名・(株)タミヤでお振込ください。

②《代金引換のご利用法》

パーツ代金に加えて代引き手数料(315円)をご負担いただければ、電話またはホームページより代金引換によるご注文をお受けいたします。

③《タミヤカードのご利用法》

タミヤカードをご利用の場合、代金はご指定金融機関の口座引き落としとなります。ご注文は電話またはホームページよりお受けいたします。

《住所》 〒422-8610 静岡県市駿河区恩田原3-7

株式会社タミヤ カスタマーサービス係

《お問い合わせ電話番号》 静岡 054-283-0003

東京 03-3899-3765 (静岡へ自動転送)

《カスタマーサービスアドレス》

http://tamiya.com/japan/customer/cs_top.htm



ドリフトシャーシ用フロントセクション・アップグレードセット

ITEM 84296

※価格は2012年7月現在のものです。予告なく変更となる場合があります。

部品名	税込価格	本体価格	送料	部品コード
45mmスイングシャフト(2個).....	1,197円	(1,140円)	-	19804642
ホイールアクスル(2個).....	945円	(900円)	-	19804643
ハブキャリアL(青).....	1,596円	(1,520円)	-	13450456
ハブキャリアR(青).....	1,596円	(1,520円)	-	13450457
フロントアップライトL(青).....	1,638円	(1,560円)	-	13450458
フロントアップライトR(青).....	1,638円	(1,560円)	-	13450459
カーボンダンパーステー.....	1,008円	(960円)	-	13404010
ダンパーオフセットプレート(青・2個).....	1,239円	(1,180円)	-	19804644
3mm(5.5外径)x3mmスベアサー(青・10個).....	420円	(400円)	-	19804152
5mmピローボール(黒・4個).....	262円	(250円)	-	19804205
5mmピローボールナット(黒・4個).....	273円	(260円)	-	19804206
5x9mmピローボール(5個).....	367円	(350円)	-	19805611
5x9mm六角ピローボール(2個).....	325円	(310円)	-	19804381
3x12mm六角丸ビス(10本).....	241円	(230円)	-	19805778
3x8mm六角丸ビス(10本).....	241円	(230円)	-	19805767
3x10mm六角丸ビス(10本).....	241円	(230円)	-	19805957
3x15mm六角丸ビス(2本).....	157円	(150円)	-	19805724
2x9.8mmシャフト(10本).....	262円	(250円)	-	19805776
説明図.....	420円	(400円)	-	11054636
SP.576 3mmイモネジ(10個).....	210円	(200円)	80円	50576
SP.875 5mmボールコネクタ(8個).....	210円	(200円)	90円	50875
SP.1100 4.6x4.7mmフランジパイプ(2本).....	210円	(200円)	90円	51100
SP.1444 クロススパイダー、2x9.8mmシャフト、アクスルリング(各2個).....	273円	(260円)	140円	51444
OP.890 スイングシャフトプロテクター(4個).....	420円	(400円)	120円	53890
AO.5042 3mmOリング黒(10個).....	105円	(100円)	140円	84195

※TA05-VDF(84132)シャーシを切れ角アップする場合には以下のパーツが必要です。

ステアリングアームL(青).....	1,680円	(1,600円)	-	13454855
ステアリングアームR(青).....	1,680円	(1,600円)	-	13454856
ステアリングアームアダプター(青).....	798円	(760円)	-	13454854
ステアリングポスト(2個).....	315円	(300円)	-	19808016
3x0.5mmスベアサー(銀・10個).....	283円	(270円)	-	19804198
3mm(5.5外径)x3mmスベアサー(青・10個).....	420円	(400円)	-	19804152
5mmピローボールナット(黒・4個).....	273円	(260円)	-	19804206
3x6mm六角丸ビス(10本).....	241円	(230円)	-	19804212
3x8mm六角丸ビス(10本).....	241円	(230円)	-	19805765
3x12mm六角丸ビス(10本).....	241円	(230円)	-	19805778
3x8mm六角丸ビス(10本).....	241円	(230円)	-	19805767
SP.875 5mmボールコネクタ(8個).....	210円	(200円)	90円	50875
OP.968 5x5mmハード六角ピローボール.....	735円	(700円)	90円	53968
OP.1250 3x42mmアルミターンバックルシャフト(青・2本).....	483円	(460円)	140円	54250

AFTER MARKET SERVICE CARD

When purchasing replacement parts, please take or send this form to your local Tamiya dealer so that the parts required can be correctly identified. Please note that specifications, availability and price are subject to change without notice.

Parts code

19804642	45mm Swing Shaft (2pcs.)
19804643	Wheel Axle (2pcs.)
13450456	Hub Carrier L (Blue)
13450457	Hub Carrier R (Blue)
13450458	Front Upright L (Blue)
13450459	Front Upright R (Blue)
13404010	Damper Stay (Front)
19804644	Damper Offset Plate (Blue, 2pcs.)
19804152	5.5x3mm Spacer (10pcs.)
19804205	5mm Ball Connector (4pcs.)
19804206	5mm Ball Connector Nut (4pcs.)
19805611	5x9mm Ball Connector (5pcs.)
19804381	5x9mm Hex Head Ball Connector (2pcs.)
19805778	3x12mm Hex Screw (10pcs.)
19805767	3x8mm Hex Countersunk Head Screw (10pcs.)
19805957	3x10mm Hex Countersunk Head Screw (10pcs.)
19805724	3x15mm Screw (2pcs.)
19805776	2x9.8mm Shaft (10pcs.)
11054636	Instructions
50576	3mm Grub Screw (10pcs.)
50875	5mm Ball Connector (8pcs.)
51100	4.6x4.7mm Flanged Tube (2pcs.)
51444	Cross Joint Set
53890	Swing Shaft Protector (4pcs.)
84195	3mm O-Ring (Black, 10pcs.)

※For TA05-VDF (84132), following parts are required.

13454855	Steering Arm L (Blue)
13454856	Steering Arm R (Blue)
13454854	Steering Arm Adapter (Blue)
19808016	Steering Post (2pcs.)
19804198	3x0.5mm Spacer (Silver, 10pcs.)
19804152	5.5x3mm Spacer (Blue, 10pcs.)
19804206	5mm Ball Connector Nut (4pcs.)
19804212	3x6mm Hex Screw (10pcs.)
19805765	3x8mm Hex Screw (10pcs.)
19805778	3x12mm Hex Screw (10pcs.)
19805767	3x8mm Hex Countersunk Head Screw (10pcs.)
50875	5mm Ball Connector (8pcs.)
53968	5x5mm Hex Ball Connector (5pcs.)
54250	3x42mm Tumbuckle Shaft (Blue, 2pcs.)

Upgrade F for Drift Chassis (11054636)