

GRUMMAN FM-1 WILDCAT/MARTLET Mk.V™

1/48 SCALE AIRCRAFT SERIES NO.126

★WINGSPAN 242mm. FUSELAGE 184mm.



1/48 傑作機シリーズNO.126

グラマン FM-1 ワイルドキャット/マートレット Mk.V

FM-1 Wildcat/Martlet Mk.V™ is a trademark of Northrop Grumman Systems Corporation and is used under license by Tamiya, Incorporated.



READ BEFORE ASSEMBLY

注意 ●このキットは組み立てモデルです。作る前に必ず説明書を最後までお読みください。また小学生などの低年齢の方が組み立てるときは、保護者の方もお読みください。また接着剤や塗料は、必ずプラスチック用をお使いください。(別売) ●工具の使用には十分注意してください。特にナイフ、ニッパーなどの刃物によるケガや事故に注意してください。●接着剤や塗料は使用する前にそれぞれの注意書きをよく読み、指示に従って正しく使用し、使用するときは換気に十分注意してください。●小さなお子様のいる所での工作はやめてください。小さな部品の飲み込みや、ビニール袋をかぶつての窒息などの危険な状況が考えられます。●部品の先端が尖っている場合があります。取り扱いに注意してください。

CAUTION ●Read carefully and fully understand the instructions before commencing assembly. A supervising adult should also read the instructions if a child assembles the model. ●When assembling this kit, tools including knives are used. Extra care should be taken to avoid personal injury. ●Read and follow the instructions supplied with paint and/or cement, if used (not included in kit). Use plastic cement and paints only. ●Keep out of reach of small children. Children must not be allowed to put any parts in their mouths or pull vinyl bags over their heads. ●Some parts have sharp edges. Take care when handling.

VORSICHT ●Bevor Sie mit dem Zusammenbau beginnen, sollten Sie alle Anweisungen gelesen und verstanden haben. Falls ein Kind das Modell zusammenbaut, sollte ein beaufsichtigender Erwachsener die Bauanleitung ebenfalls gelesen haben. ●Beim Zusammenbau dieses Bausatzes werden Werkzeuge einschließlich Messer verwendet. Zur Vermeidung von Verletzungen ist besondere Vorsicht angebracht. ●Wenn Sie Farben und/oder Kleber verwenden (nicht im Bausatz enthalten), beachten und befolgen Sie die dort beiliegenden Anweisungen. Nur Klebstoff und Farben für Plastik verwenden. ●Bausatz von kleinen Kindern fernhalten. Kindern darf keine Möglichkeit gegeben werden, irgendwelche Teile in den Mund zu nehmen oder sich Plastiktüten über den Kopf zu ziehen. ●Einige Teile haben scharfe Kanten. Passen Sie bei der Benutzung entsprechend auf.

PRECAUTIONS ●Bien lire et assimiler les instructions avant de commencer l'assemblage. La construction du modèle par un enfant doit s'effectuer sous la surveillance d'un adulte. ●L'assemblage de ce kit requiert de l'outillage, en particulier des couteaux de modélisme. Manier les outils avec précaution pour éviter toute blessure. ●Lire et suivre les instructions d'utilisation des peintures et ou de la colle, si utilisées (non incluses dans le kit). Utiliser uniquement une colle et des peintures spéciales pour le polystyrène. ●Garder hors de portée des enfants en bas âge. Ne pas laisser les enfants mettre en bouche ou sucer les pièces, ou passer un sachet vinyl sur la tête. ●Certains pièces du modèle ont des rebords acérés. Manipuler avec précaution.

PAINTS REQUIRED

● 塗装指示のマークです。タミヤカラーのカラーナンバーで指示しました。

This mark denotes numbers for Tamiya Paint colors.

| | |
|-------|--|
| AS-4 | ●グレイ(ライト) / Grey (light) / Grau (hell) / Gris (clair) |
| AS-8 | ●ネイビーブルー / Navy blue / (US Navy) / Mittelblau / (US Navy) / Bleu (US Navy) |
| AS-9 | ●ダークグリーン / Dark green (RAF) / Dunkelgrün (RAF) / Vert foncé (RAF) |
| AS-19 | ●インターミディエイトブルー / Intermediate blue (US Navy) / Mittelblau / (US Navy) / Bleu intermédiaire |
| AS-20 | ●インシグニアホワイト / Insignia white (US Navy) / Insignia white / Blanc insignia |
| X-1 | ●ブラック / Black / Schwarz / Noir |
| X-2 | ●ホワイト / White / Weiß / Blanc |
| X-3 | ●ロイヤルブルー / Royal blue / Königsblau / Bleu royal |
| X-4 | ●ブルー / Blue / Blau / Bleu |
| X-5 | ●グリーン / Green / Grün / Vert |

| | |
|------|---|
| X-6 | ●オレンジ / Orange / Orange / Orange |
| X-7 | ●レッド / Red / Rot / Rouge |
| X-10 | ●ガンメタル / Gun metal / Metall-Grau / Gris acier |
| X-11 | ●クロムシルバー / Chrome silver / Chrom-Silber / Aluminium chromé |
| X-18 | ●セミアツクブラック / Semi-gloss black / Seidenglanz Schwarz / Noir satiné |
| X-21 | ●フラットベース / Flat base / Mattierungsmittel / Produit mattant |
| XF-1 | ●フラットブラック / Flat black / Matt Schwarz / Noir mat |
| XF-2 | ●フラットホワイト / Flat white / Matt Weiß / Blanc mat |
| XF-3 | ●フラットイエロー / Flat yellow / Matt Gelb / Jaune mat |
| XF-5 | ●フラットグリーン / Flat green / Matt Grün / Vert mat |
| XF-6 | ●コッパー / Copper / Kupfer / Cuivre |
| XF-7 | ●フラットレッド / Flat red / Matt Rot / Rouge mat |
| XF-8 | ●フラットブルー / Flat blue / Matt Blau / Bleu mat |

| | |
|-------|--|
| XF-15 | ●フラットフレッシュ / Flat flesh / Fleischfarben Matt / Chair mate |
| XF-16 | ●フラットアルミ / Flat aluminum / Matt Aluminium / Aluminium mat |
| XF-21 | ●スカイ / Sky / Himmel / Ciel |
| XF-49 | ●カーキ / Khaki / Khaki / Kaki |
| XF-53 | ●ニュートラルグレイ / Neutral grey / Mittelgrau / Gris neutre |
| XF-54 | ●ダークシーグレイ / Dark sea grey / Dunkles Meergrau / Gris de mer foncé |
| XF-56 | ●メタリックグレイ / Metallic grey / Grau-Metallic / Gris métallisé |
| XF-57 | ●バフ / Buff / Lederfarben / Chamois |
| XF-60 | ●ダークイエロー / Dark yellow / Dunkelgelb / Jaune foncé |
| XF-64 | ●レッドブラウン / Red brown / Rotbraun / Rouge brun |
| XF-66 | ●ライトグレイ / Light grey / Hellgrau / Gris clair |
| XF-85 | ●ラバーブラック / Rubber black / Gummischwarz / Noir caoutchouc |

RECOMMENDED TOOLS

《用意する工具》

Recommended tools
Benötigte Werkzeuge
Outillage nécessaire

接着剤 (プラスチック用)

Cement
Kleber
Colle



ピンセット
Tweezers
Pinzette
Précettes

ナイフ
Modeling knife
Modelliermesser
Couteau de modéliste



ニッパー
Side cutters
Seitenschneider
Pincettes coupantes

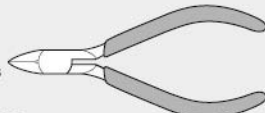

《マスクシールの貼り方》

- 風防部品を塗装するときはマスクシールを使用します。
- ①指示されたマスクシールを切り取り、風防の彫刻にあわせて貼ります。隙間から塗料が入らないようにしっかり貼ります。
- ②窓枠部分をタミヤカラーで塗装してください。
- ③塗料が完全に乾ききる前にマスクシールをはがします。
- ※その他、風防内側などの塗装をしない部分はタミヤマスキングテープ(別売)でマスキングしてください。

MASKING STICKERS

- Use masking stickers to protect canopy

when painting.

- ①Mask off canopy using masking stickers included in kit.
- ②Paint canopy frame with Tamiya paints.
- ③Before paint has completely cured, remove masking stickers.
- ※Mask off inside of canopy using masking tape (separately available).

ABKLEBER

- Vor dem Lackieren die Kanzel mit Abkleber abdecken.
- ①Kleben Sie die Kanzel mit den in Bausatz enthaltenen Abklebern ab.
- ②Lackieren Sie den Kanzelrahmen mit Tamiya-Farben.

③Abkleber vor dem endgültigen Trocknen der Farbe anziehen.

- ※Die Innenseite der Kanzel mit (getrennt erhältlichem) Abklebeband abkleben.

MASQUES

- Utiliser les masques pour protéger la verrière avant de peindre.
- ①Masquer la verrière en employant les masques fournis dans le kit.
- ②Peindre les montants de la verrière en utilisant les peintures Tamiya.
- ③Enlever les masques avant séchage complet de la peinture.
- ※Masquer l'intérieur de la verrière avec de la bande cache (disponible séparément).

注意!
NOTICE

- ★組み立てる前に別紙マーキング図を参照して次の3機種の中からひとつ選びます。図中の指示に応じて組み立てを行ってください。
- ★Select either Marking Option A, B or C, referring to the separate sheet. Assemble model following relevant instructions.
- ★Für die Kennzeichnung wählen Sie Option A, B oder C, gemäss beiliegendem Blatt. Die entsprechenden Anweisungen der Bauanleitung befolgen.
- ★Choisir les options de marquage A, B ou C en se reportant au feuillet séparé. Assemblez le modèle en suivant les instructions correspondantes.

A 《イギリス海軍 第846飛行隊》
846 NAS, Royal Navy



B 《アメリカ海軍 第58混成飛行隊》
VC-58, U.S. Navy



C 《アメリカ海軍 第33混成飛行隊》
VC-33, U.S. Navy



ASSEMBLY

不要部品 / Not used..... C1, D1 x1
Nicht verwenden. / Non utilisées.



- 説明図中で塗装指示のない部品は機体色で塗装します。塗装マーキング図(別紙)を参照してください。
- When no color is specified, paint the item with fuselage color, referring to the separate painting guide.
- Wo keine Farbe angegeben ist, wird das Teil in der Rumpffarbe lackiert, gemäss beiliegendem Blatt.
- Lorsqu'aucune teinte n'est spécifiée, peindre dans la teinte du fuselage en se reportant au guide de décoration séparé.

1 胴体の組み立て
Fuselage
Rumpf

- 混合色について
(例) XF-5 : 2
+XF-8 : 1

- 左記の場合は、各色を指示の比率で調色します。
- Left instruction shows example paint mixing ratio.
- Die Anleitung auf der linken Seite zeigt ein Beispiel für das Mischungsverhältnis der Farben an.
- Les instructions à gauche montrent un exemple de proportions de mélange.

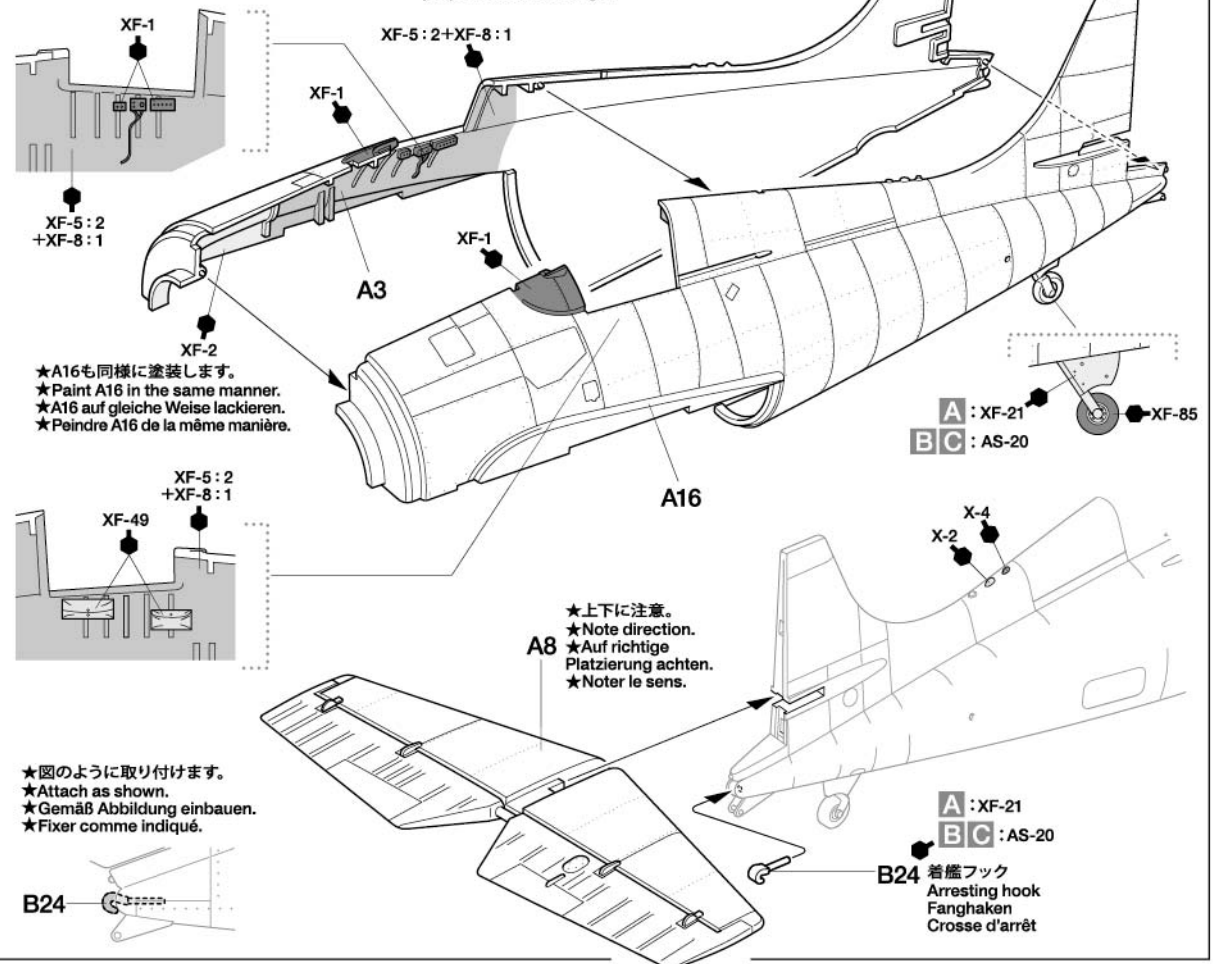

2 メーターパネルの組み立て

Instrument panel
Instrumententafel
Planche de bord

指示の番号のスライドマークを貼ります。
Number of decal to apply.
Nummer des Abziehbildes, das anzubringen ist.
Numéro de la décalcomanie à utiliser.

《左サイドコンソール》
Console (left)
Konsole (links)
Console (gauche)

《右サイドコンソール》
Console (right)
Konsole (rechts)
Console (droite)

メーターパネル
Instrument panel
Instrumententafel
Planche de bord

ラダーペダル
Rudder pedals
Seitenruder Pedale
Pédales de palonnier

3 コクピットの組み立て

Cockpit

操縦桿
Control stick
Steuerknüppel
Manche à balai

★人形を取り付けない場合はシートベルトを貼ります。
★Apply decals when not attaching figure.
★Wenn keine Figur verwendet werden bringen Sie die Schiebebilder an.
★Apposer les decals si la figurine n'est pas installée.

4 コクピットの取り付け

Attaching cockpit
Cockpit-Einbau
Fixation du cockpit

5 主翼の組み立て
Wing
Flügel
Aile

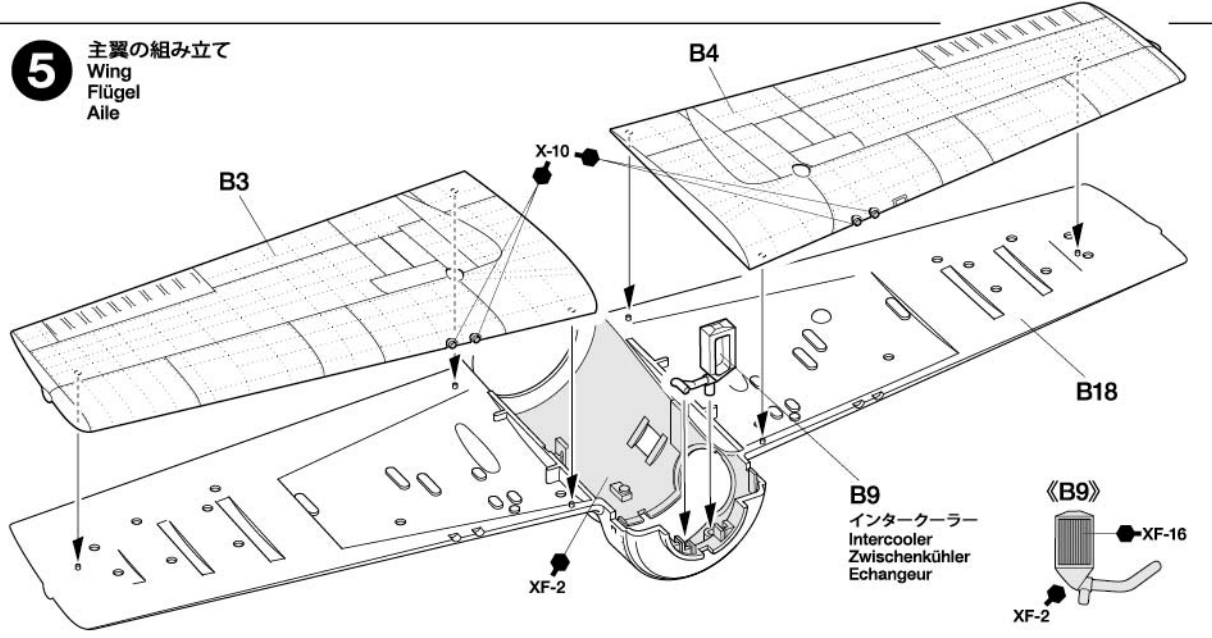

6 主翼の塗装
Painting wing
Flügel bemalen
Peinture de l'aile

A ★主翼のマークを貼る前に塗装します。
★Paint wing before applying decals..
★Bemalen Sie den Flügel vor dem Anbringen der Aufkleber.
★Peindre l'aile avant d'apposer les decals.

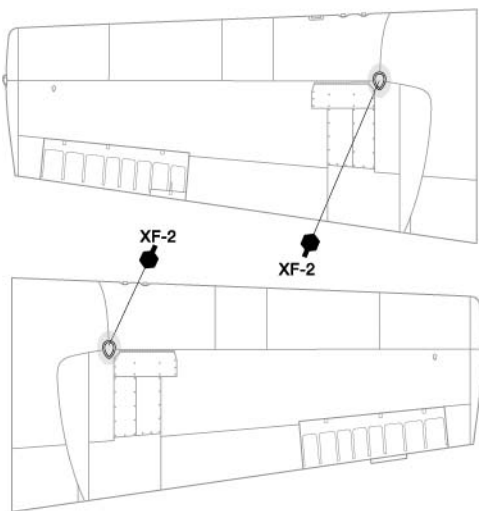
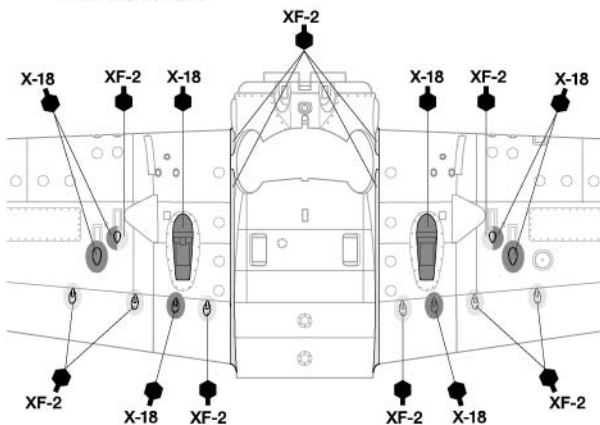

7 主翼下面部品の取り付け
Attaching wing underside parts
Anbringung von Teilen der Tragflächen-
Unterseiten
Fixation des pièces d'intrados

下方観測窓
Underside windows
Unten liegende Fenster
Vitres inférieures

マスクシール (m)
Masking sticker
Abkleber
Masque

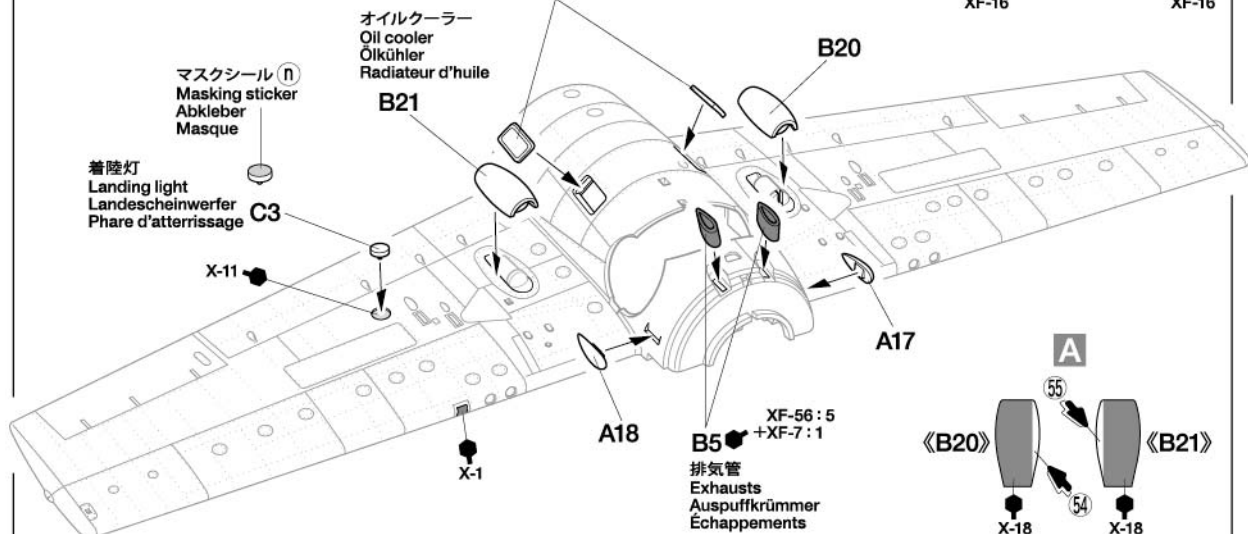
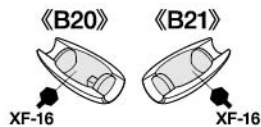

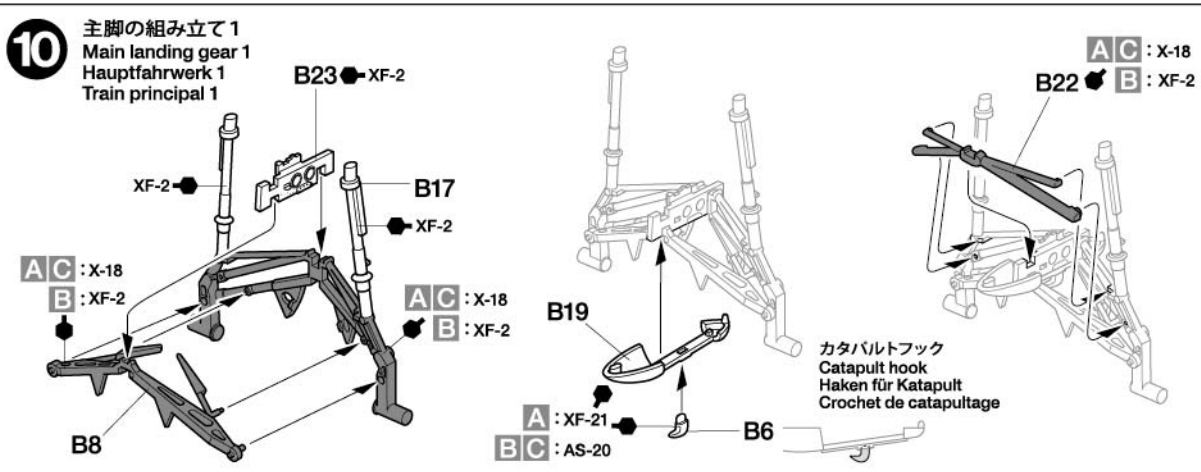
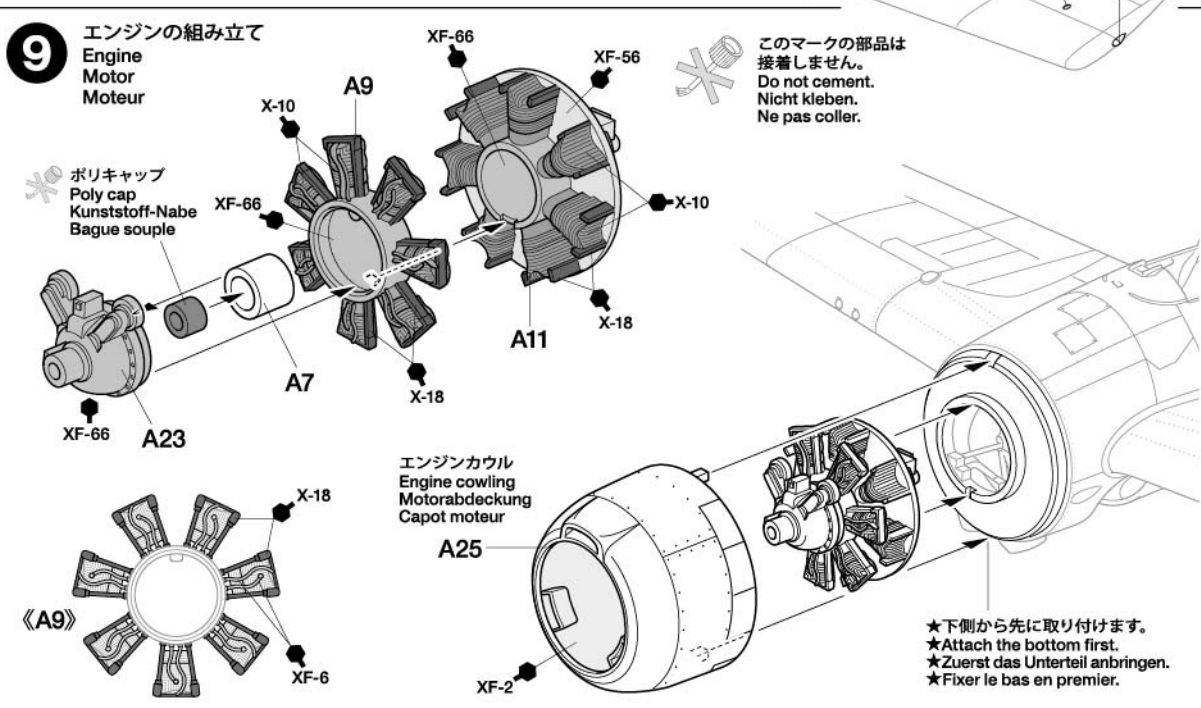
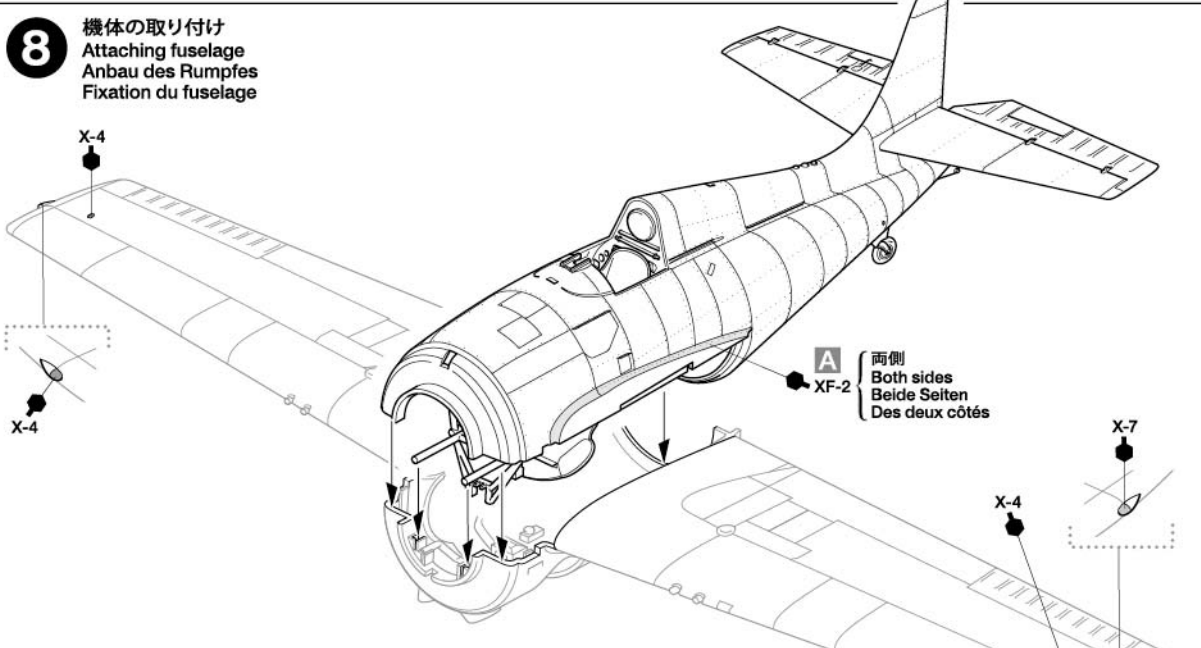

11 主脚の組み立て2
Main landing gear 2
Hauptfahrwerk 2
Train principal 2

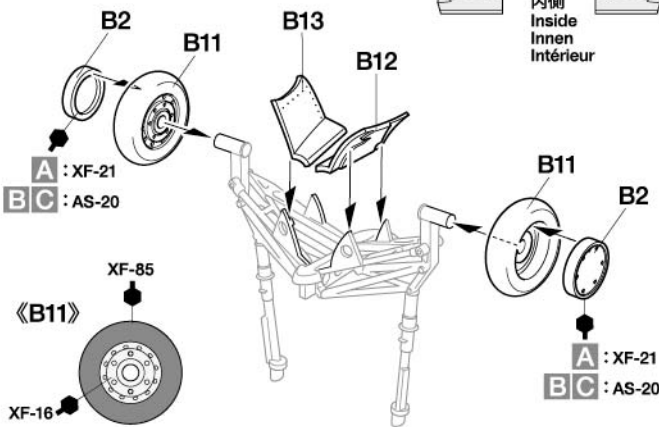
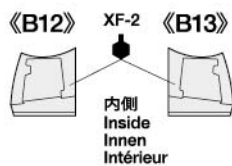

《58ガロン落下タンク》 **B C**
58-gallon drop tanks
58-Gallonen Abwurfanks
Réservoirs largable 58 gallons

- ★2個作ります。
- ★Make 2.
- ★2 Satz anfertigen.
- ★Faire 2 jeux.

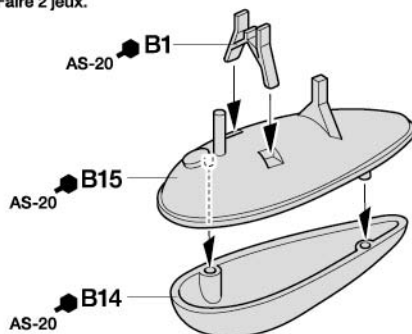

12 主脚の取り付け
Attaching main landing gear
Einbau des Hauptfahrwerks
Installation du train principal

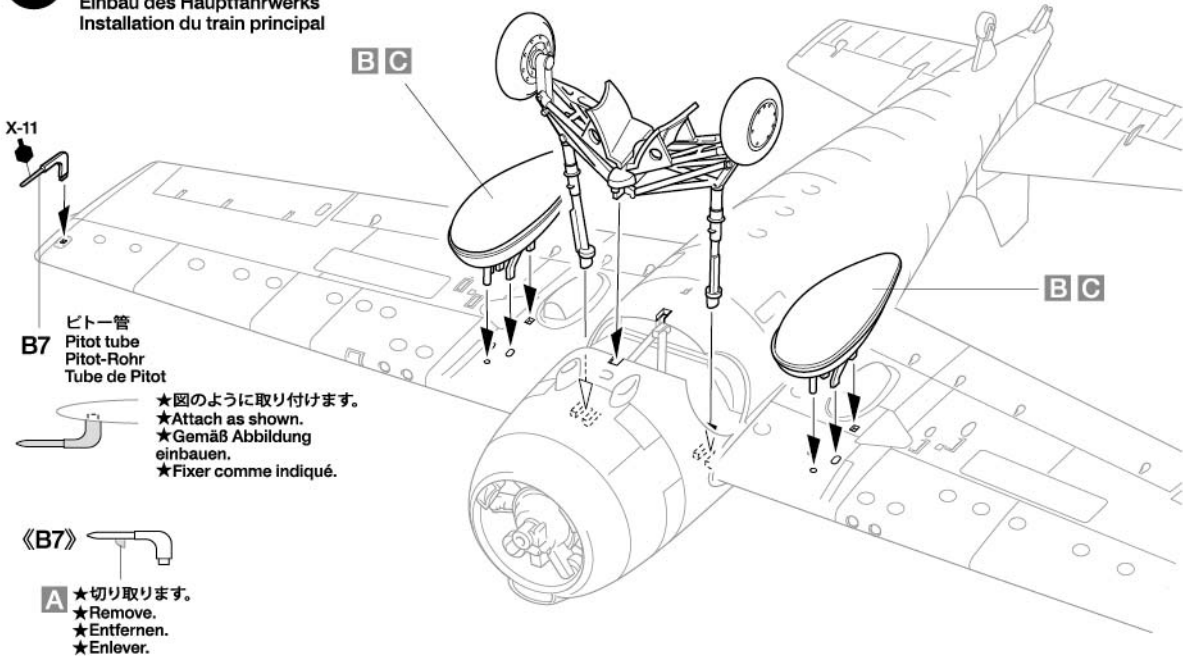

13 《パイロット》
Pilot
Pilote

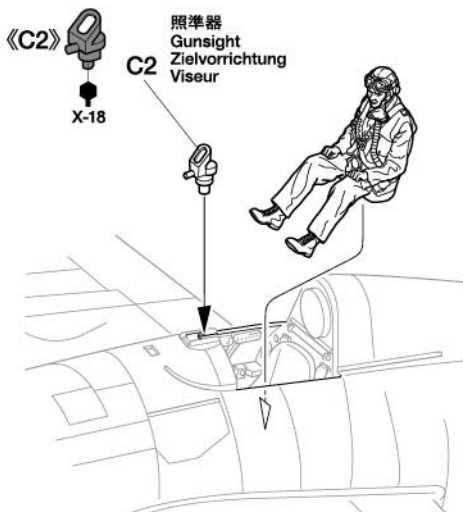
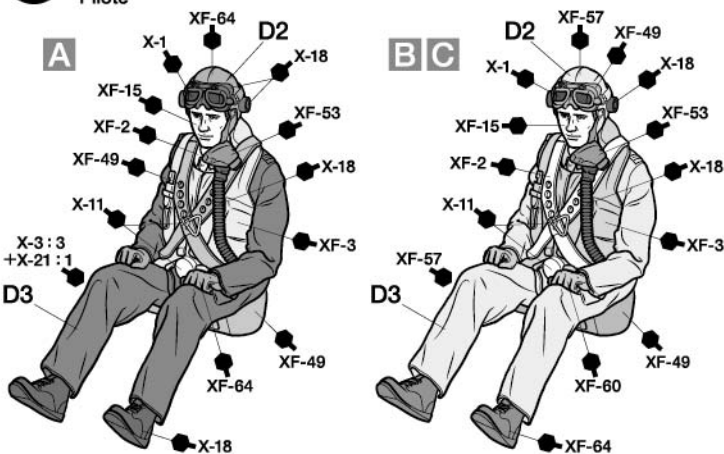

14

キャンピーの塗装
Painting canopy
Lackieren der Kanzel
Peinture de la verrière

★ナイフなどで切り抜きます。
★Cut off using a modeling knife.
★Mit Messer abschneiden.
★Découper en utilisant un cutter.

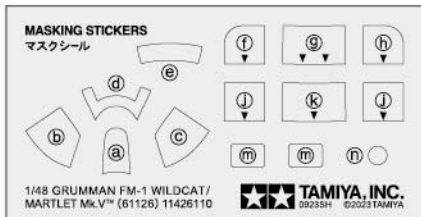

マスクシール
Masking stickers
Abkleber
Masques

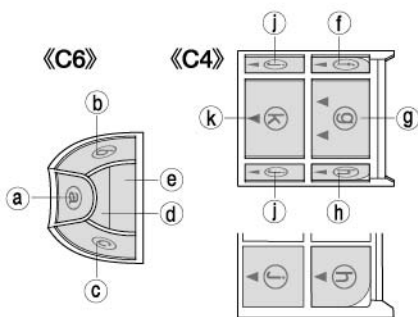
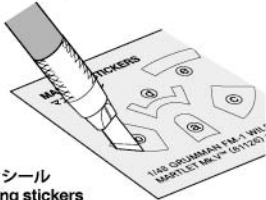

TECH TIP

●キャンピー内側の色を簡単に再現する方法です。

①キャンピーの外側、内側をマスクしたら、外側からXF-5:2+XF-8:1を塗ります。

②その上から機体色を塗装し、マスクをはがします。
※マスクの方法は2ページを参考にしてください。

●First, mask off canopy interior, and window sections on exterior. Then paint an undercoat mix of XF-5:XF-8 at a 2:1 ratio followed by fuselage color. Refer to page 2 when masking off.

●Zuerst das Innere der Kanzel und die Fensterflächen auf der Aussenseite markieren. Dann eine Mischung aus XF-5 und XF-8 im Verhältnis 2:1, gefolgt von der Rumpffarbe lackieren. Siehe Seite 2 beim Abkleben.

●En premier, masquer l'intérieur de la verrière, et les parties vitrées sur l'extérieur. Puis peindre une sous-couche d'un mélange de XF-5 et XF-8 (ratio 2:1), suivie de la teinte du fuselage. Se référer page 2 pour le masquage.

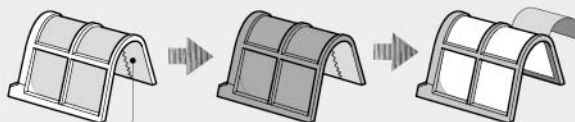

内側
Inside
Innen
Intérieur

別売のマスクングテープを使います。
Use masking tape (sold separately).
Abklebeband (getrennt erhältlich) benutzen.
Utiliser de la bande cache (disponible séparément).

15

キャンピーの取り付け
Attaching canopy
Einbau der Kanzel
Fixation de la verrière

《プロペラ》
Propeller
Hélice

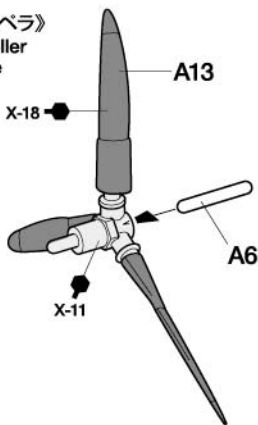

《開状態》
Open canopy
Kanzel offen
Verrière ouverte

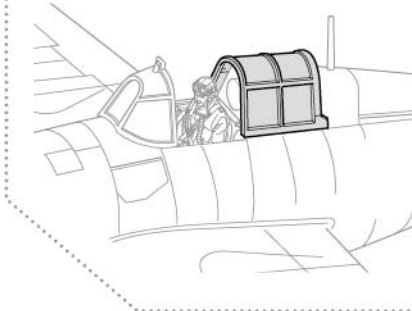

《フロントシールド》
Windshield
Windschutzscheiben
Pare-brise

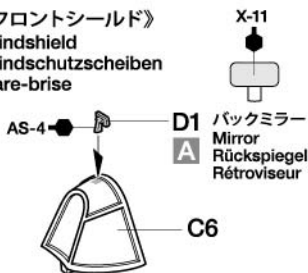

X-11
バックミラー
Mirror
Rückspiegel
Rétrovisueur

スライドキャンピー
Sliding canopy
Verschiebbare Kanzel
Bulle coulissante

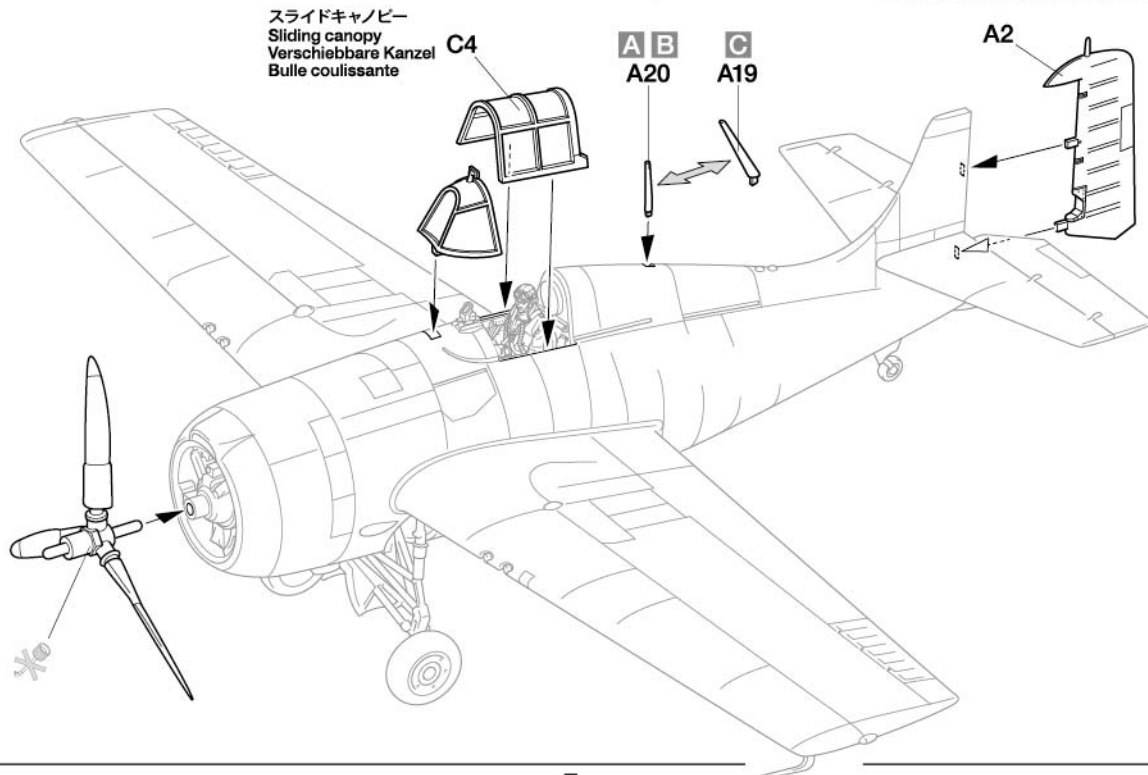

GRUMMAN FM-1 WILDCAT/ MARTLET Mk.V™

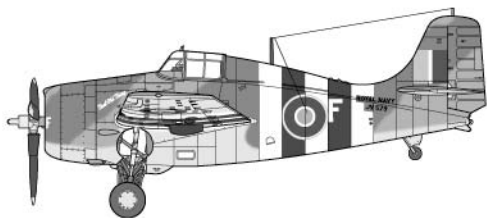

PAINTING

《マートレットMk.V/FM-1の塗装》

第二次大戦後期におけるイギリス海軍艦隊航空隊のマートレットは、基本的に上面と側面がダークスレートグレイとエクストラダークシーグレイの2色迷彩、下面がスカイ単色で塗装されました。またアメリカ海軍では、上面をダークガルグレイ、側面と下面をホワイトとした機体が曇天の多い北大西洋で使用されたほか、太平洋側では上面をシーブルー、側面をインターメディアイトブルー、下面をホワイトで塗装した機体などが確認できます。塗装図やパッケージのイラストも参考にしながら、リアルに仕上げてください。

Painting the FM-1 Wildcat/Martlet Mk.V
Late-war Royal Navy Martlet aircraft generally had upper and side surfaces in a

camouflage of Dark Slate Grey and Extra Dark Grey, plus Sky undersurfaces. U.S. Navy aircraft in the cloudy North Atlantic had Dark Gull Gray upper surfaces with white sides and undersurfaces, while some in the Pacific employed Sea Blue upper, Intermediate Blue side and white lower surfaces. Please also refer to instruction manual and packaging illustrations when painting.

Bemalung der FM-1 Wildcat/Martlet Mk.V
Zum Ende des Krieges hatten die Martlet der Royal Navy Oberseiten und Seitenflächen in einer Tarnbemalung aus dunklem Mattgrau und sehr dunklem Grau und hellblaue Unterseiten. Die Flugzeuge der US Navy im Nordatlantik hatten dunkelgraue Oberflächen und weiße Unterseiten, während die Flugzeuge im Pazifik seeblaue Oberseiten, mittelblaue Seiten und weiße

Unterseiten hatten. Beachten Sie bei der Lackierung das Handbuch und die Bilder auf der Verpackung.

Peinture du FM-1 Wildcat/Martlet Mk.V
En fin de guerre, les Martlet de la Royal Navy portaient un camouflage Dark Slate Grey et Extra Dark Grey sur les surfaces supérieures et latérales avec des surfaces inférieures Sky. Les appareils de l'U.S. Navy opérant dans le gris Atlantique Nord avaient des surfaces supérieures Dark Gull Grey avec des côtés de fuselage et surfaces inférieures blancs, tandis que dans le Pacifique, le dessus était Sea Blue, les flancs Intermediate Blue et le dessous blanc. Veuillez vous référer également aux instructions et illustrations de la boîte pour peindre.

APPLYING DECALS

《スライドマークの貼り方》

- ①貼りたいマークをハサミで切り抜きます。
- ②マークをぬるま湯に10秒ほどひたしてからタオル等の布の上に置きます。
- ③台紙のはしを手で持ち、貼るところにマークをスライドさせてモデルに移してください。
- ④指に少し水をつけてマークをぬらしながら、正しい位置にずらしします。
- ⑤やわらかな布でマークの内側の気泡を押し出しながら、押しつけるようにして水分をとります。

DECAL APPLICATION

- ①Cut off decal from sheet.
- ②Dip the decal in tepid water for about 10 sec. and place on a clean cloth.
- ③Hold the backing sheet edge and slide decal onto the model.
- ④Move decal into position by wetting decal with finger.

- ⑤Press decal down gently with a soft cloth until excess water and air bubbles are gone.

ANBRINGUNG DES ABZIEHBILDES

- ①Abziehbild vom Blatt ausschneiden.
- ②Das Abziehbild ungefähr 10 Sek. in lauwarmes Wasser tauchen, dann auf sauberen Stoff legen.
- ③Die Kante der Unterlage halten und das Abziehbild auf das Modell schieben.
- ④Das Abziehbild an die richtige Stelle schieben und dabei mit dem Finger das Abziehbild naßmachen.
- ⑤Das Abziehbild leicht mit einem weichen Tuch andrücken, bis überschüssiges

Wasser und Luftblasen entfernt sind.

APPLICATION DES DECALCOMANIES

- ①Découpez la décalcomanie de sa feuille.
- ②Plongez la décalcomanie dans de l'eau tiède pendant 10 secondes environ et poser sur un linge propre.
- ③Retenez la feuille de protection par le côté et glissez la décalcomanie sur le modèle réduit.
- ④Placez la décalcomanie à l'endroit voulu en la mouillant avec un de vos doigts.
- ⑤Pressez doucement la décalcomanie avec un tissu doux jusqu'à ce que l'eau en excès et les bulles aient disparu.



部品請求について

For use in Japan only!

★部品をなくしたり、こわした方は、このステッカーが貼られたカスタマーサービス取次店でご注文いただけます。また、当社カスタマーサービスに直接ご注文する場合は、右記の方法でご注文することができます。詳しくは当社カスタマーサービスまでお問い合わせください。



《お支払い方法》

タミヤカード（クレジットカード）、代金引換（代引き）の2通りがあります。どちらの方法もタミヤホームページ内、カスタマーサービスのページにご注文フォームがありますので、そちらからご注文できます。また、電話でもお受けいたします。代金引換の場合は、パーツ代金に加えて代引き手数料をご負担いただけます。

《カスタマーサービスアドレス》

www.tamiya.com/japan/customer/

「タミヤ カスタマーサービス」で検索!!

《住所》 〒422-8610 静岡県駿河区恩田原3-7
株式会社タミヤ カスタマーサービス係

《お問い合わせ電話番号》
静岡 054-283-0003

東京 03-3899-3765 (静岡へ自動転送)

※電話番号をお確かめの上、おかけ間違いのないようお願いいたします。

送料、タミヤカード入会、代引き手数料についてはホームページをご確認ください。



1/48

Aircraft

www.tamiya.com

グラマン FM-1 ワイルドキャット/ マートレット Mk.V

ITEM 61126

★本体価格(税抜き)は2023年11月現在のものです。諸事情により変更となる場合があります。★ご購入に際しては、本体価格に消費税を加えてください。(小数点以下を切り捨て)

| | | |
|------------|---------|----------|
| Aパーツ | 870円 +税 | 10006104 |
| Bパーツ | 880円 +税 | 19007542 |
| Cパーツ | 460円 +税 | 19006126 |
| Dパーツ | 440円 +税 | 19007543 |
| ポリキャップ(x2) | 100円 +税 | 19406058 |
| マーク | 840円 +税 | 11406321 |
| マスクシール | 280円 +税 | 11426110 |
| 説明図 | 400円 +税 | 11057742 |
| 塗装図(A,B) | 380円 +税 | 19803468 |

AFTER MARKET SERVICE CARD

When purchasing replacement parts, please take or send this form to your local Tamiya dealer so that the parts required can be correctly identified. Please note that specifications, availability and price are subject to change without notice.

| Parts code | ITEM 61126 |
|------------|----------------------|
| 10006104 | A Parts |
| 19007542 | B Parts |
| 19006126 | C Parts |
| 19007543 | D Parts |
| 19406058 | Poly Cap (x2) |
| 11406321 | Decals |
| 11426110 | Masking Stickers |
| 11057742 | Instructions |
| 19803468 | Painting Guide (A,B) |