

# LOCKHEED MARTIN® F-35A

A

《アメリカ空軍 航空戦闘コマンド 第388戦闘航空団 第34戦闘飛行隊指揮官機》ユタ州 ヒル空軍基地 2015年9月17日  
34th FS, 388th FW, U.S. Air Force Air Combat Command, Hill AFB, Utah, September 17, 2015

注意!  
NOTICE

- ★初期仕様RAMコーティングのマークを先に貼ってください。その後STENCILSとこちらのマークを貼ってください。
- ★Apply RAM coating early version markings first, and then these markings and stencils.
- ★Bringen Sie die RAM Markierungen der frühen Version erst an und dann diese Markierungen und Wartungshinweise.
- ★Appliquer les marquages de revêtement RAM de version précoce en premier, et ensuite ces marquages et stencils.

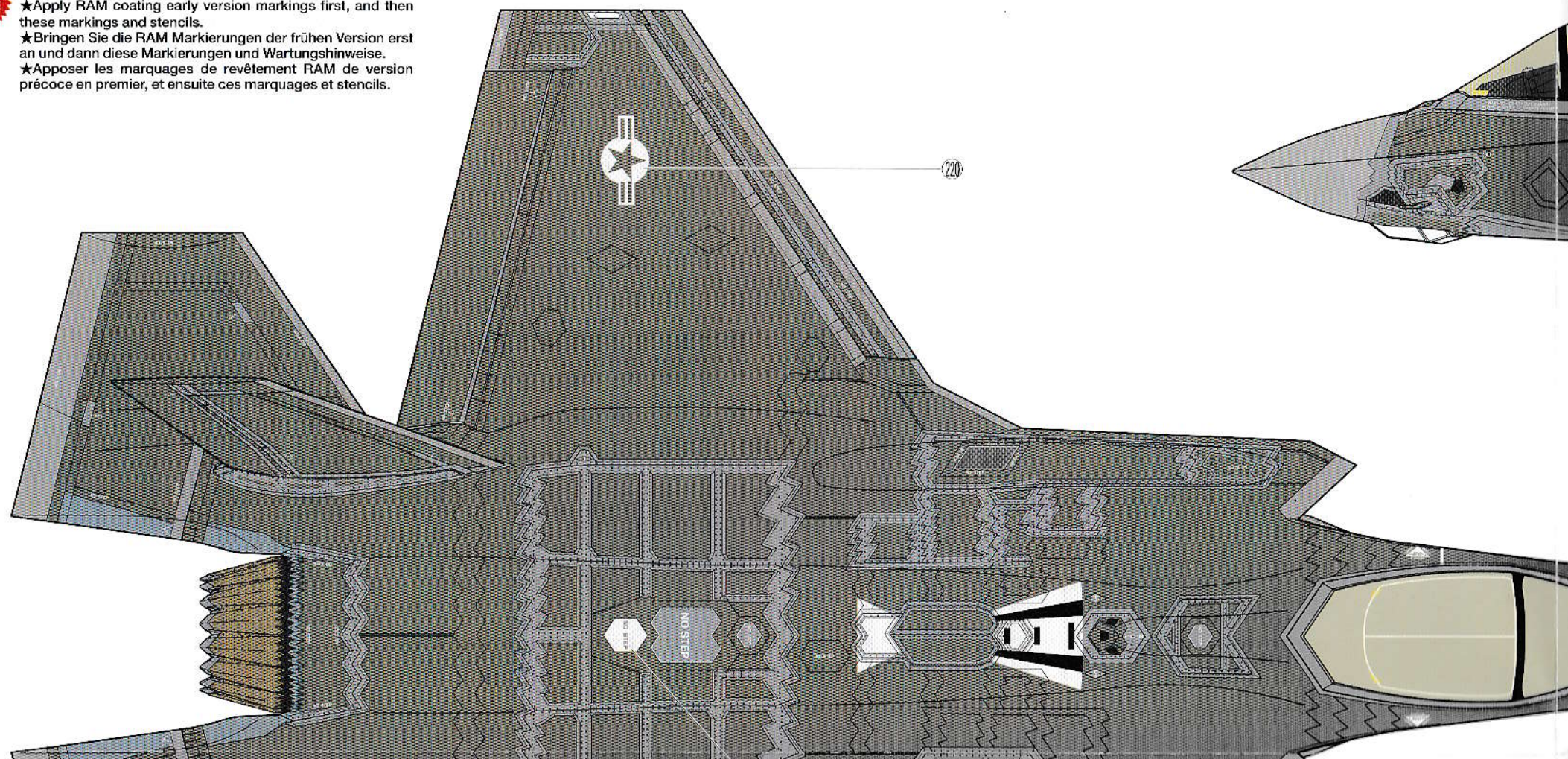

# A LIGHTNING II®

1/48 傑作機シリーズNo.124

ロッキード マーチン

F-35A ライトニングII

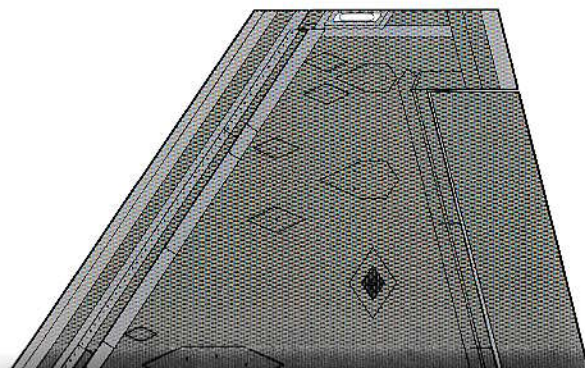
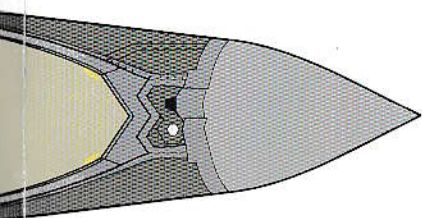
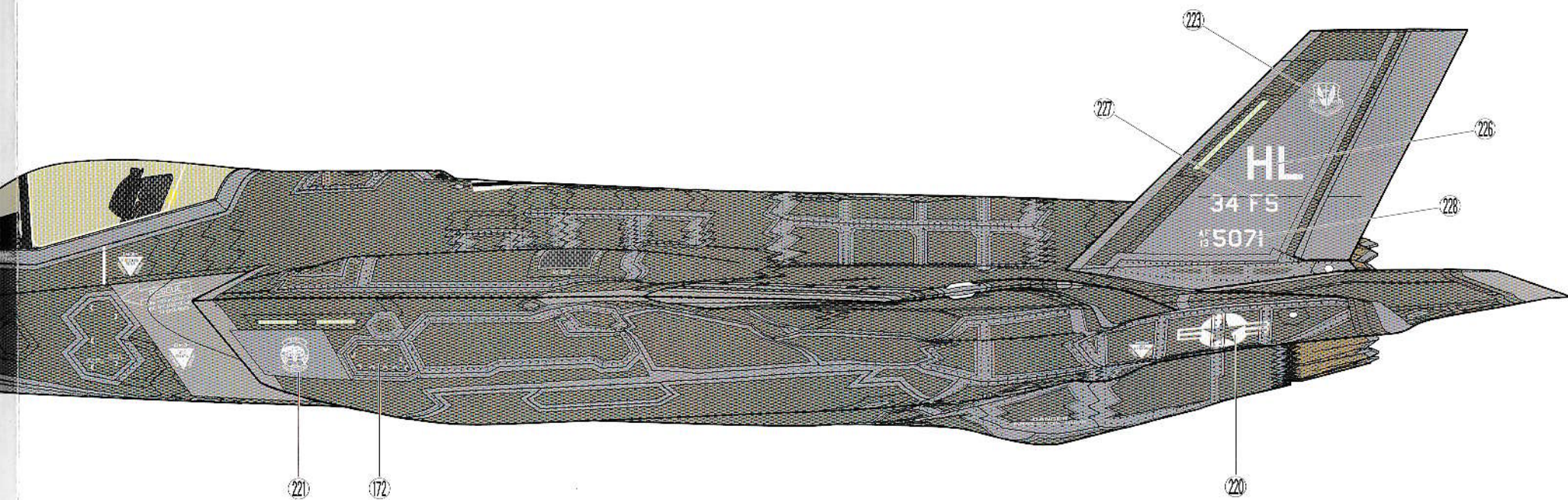

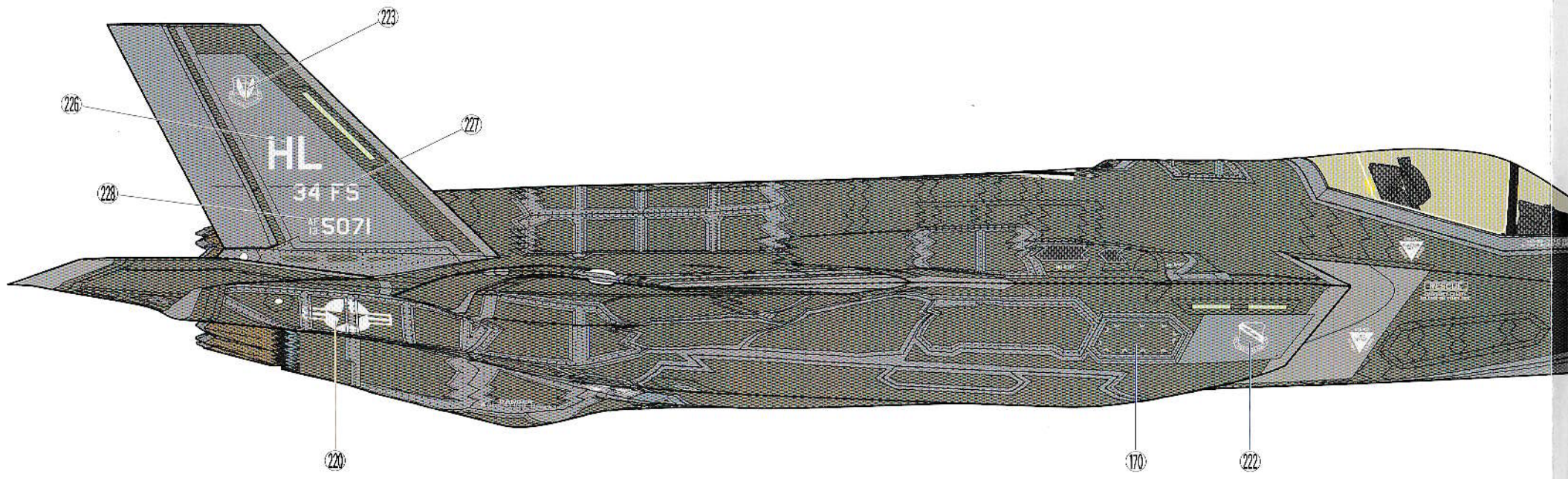
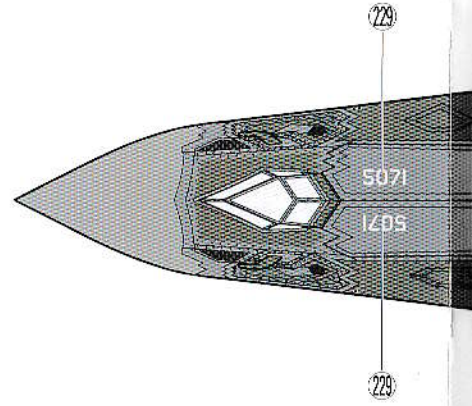
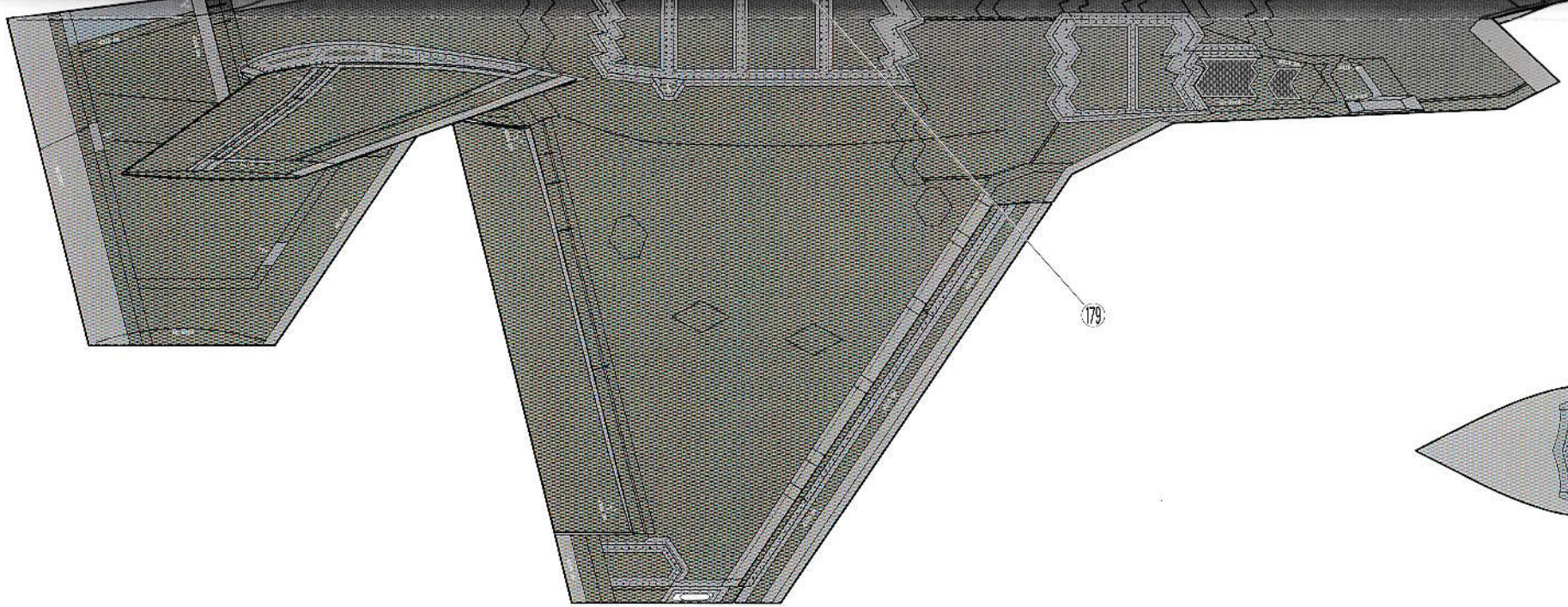

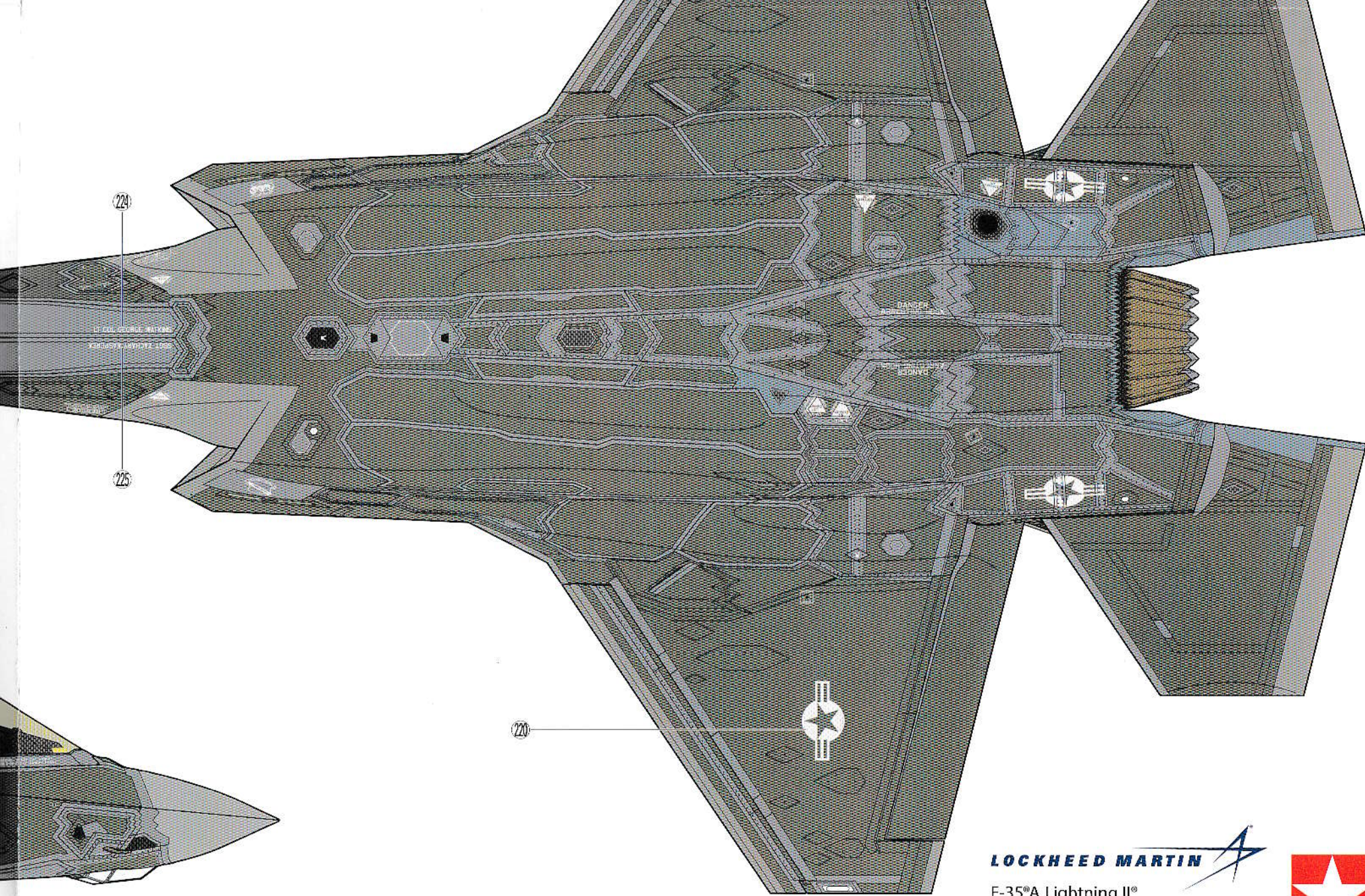

**LOCKHEED MARTIN** 

F-35<sup>®</sup>A Lightning II<sup>®</sup>

LOCKHEED MARTIN<sup>®</sup>, F-35<sup>®</sup> Lightning II<sup>®</sup>, associated emblems and logos, and body designs of vehicles are either registered trademarks or trademarks of Lockheed Martin Corporation in the USA and/or other jurisdictions, used under license by Tamiya.



# LOCKHEED MARTIN® F-35®

## STENCILS A B C D E F G H J

**注意!**  
NOTICE

★RAMコーティングのマークを貼った後に、  
こちらのマークを貼ってください。

★Apply RAM coating markings first, and  
then these markings after.

★Diese RAM Marker zuerst anbringen und  
diese danach.

★Appliquer les marquages de revêtement  
RAM en premier, et ensuite ces marquages.

★余ったスライドマークはご自由にお使いください。

★Use extra decals as you like.

★Zusätzliche Schiebepilder nach Belieben anbringen.

★Utiliser les decals additionnels à votre gré.

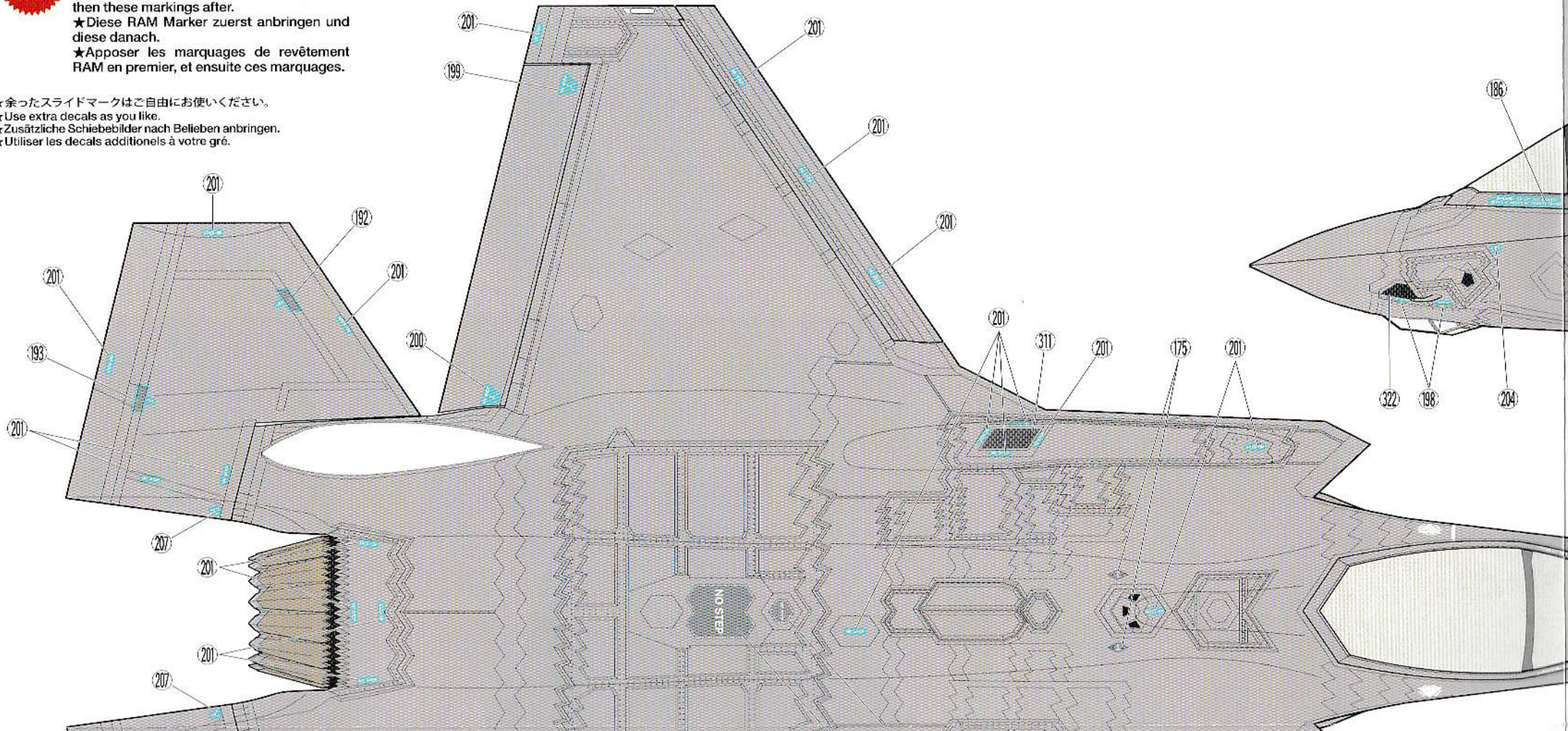

# A LIGHTNING II®

1/48 傑作機シリーズNo.124

ロッキード マーチン

F-35A ライトニングII

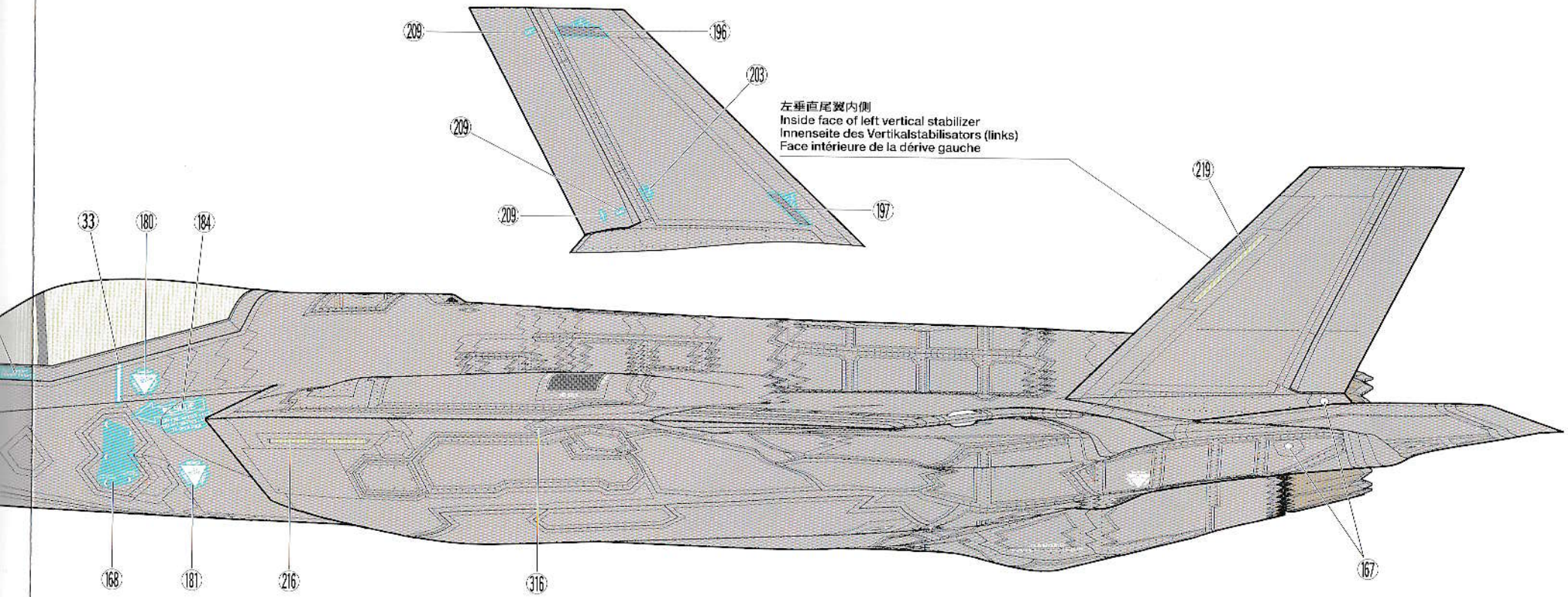

左垂直尾翼内側  
 Inside face of left vertical stabilizer  
 Innenseite des Vertikalstabilisators (links)  
 Face intérieure de la dérive gauche

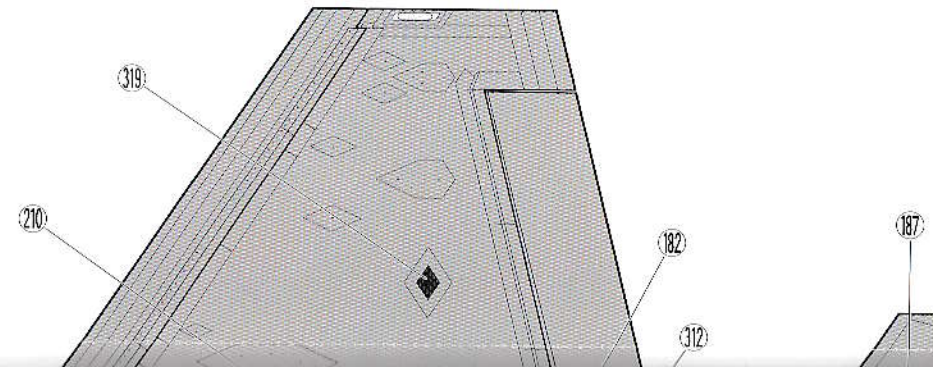
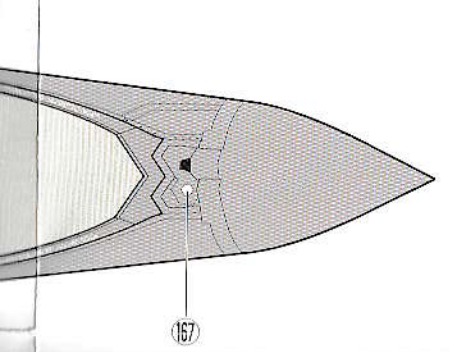

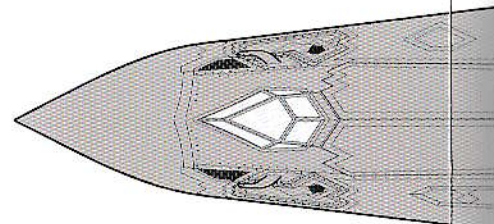
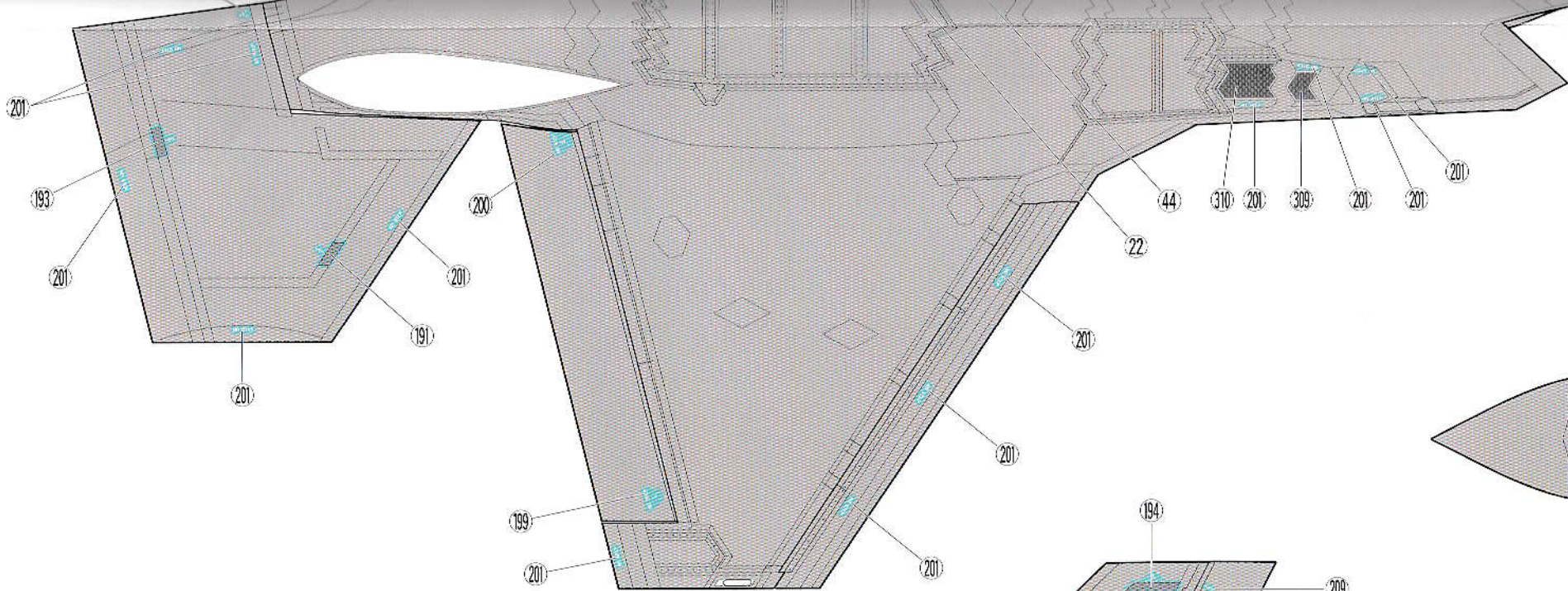

右垂直尾翼内側  
 Inside face of right vertical stabilizer  
 Innenseite des Vertikalstabilisators (rechts)  
 Face intérieure de la dérive droite

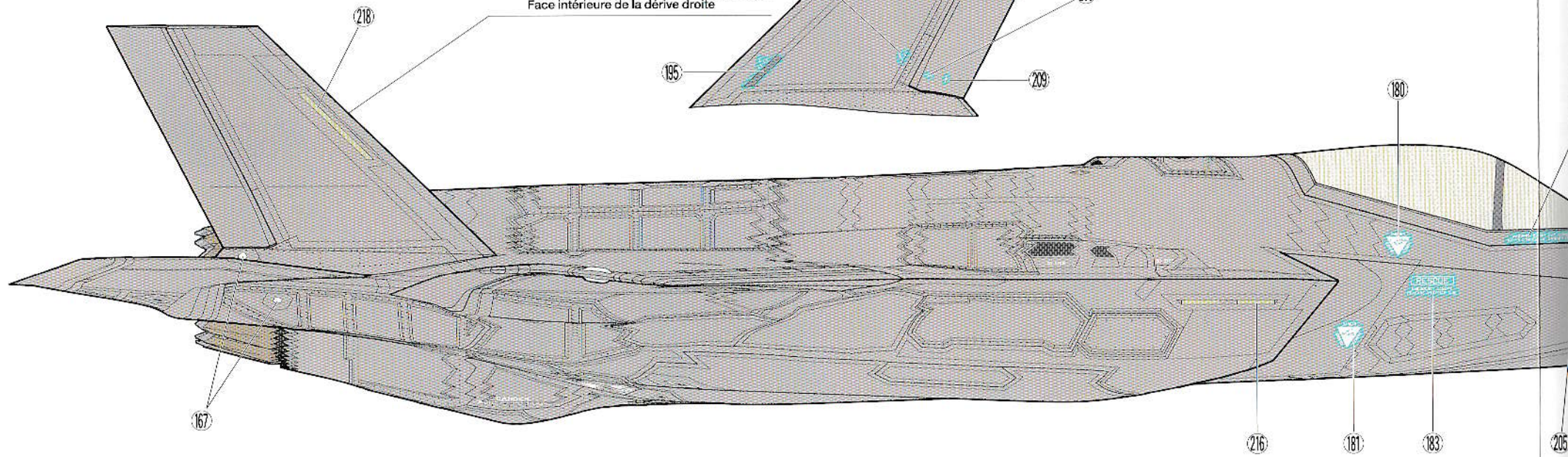
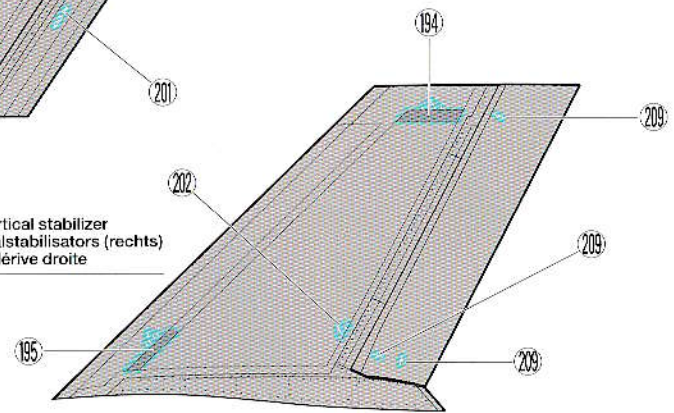

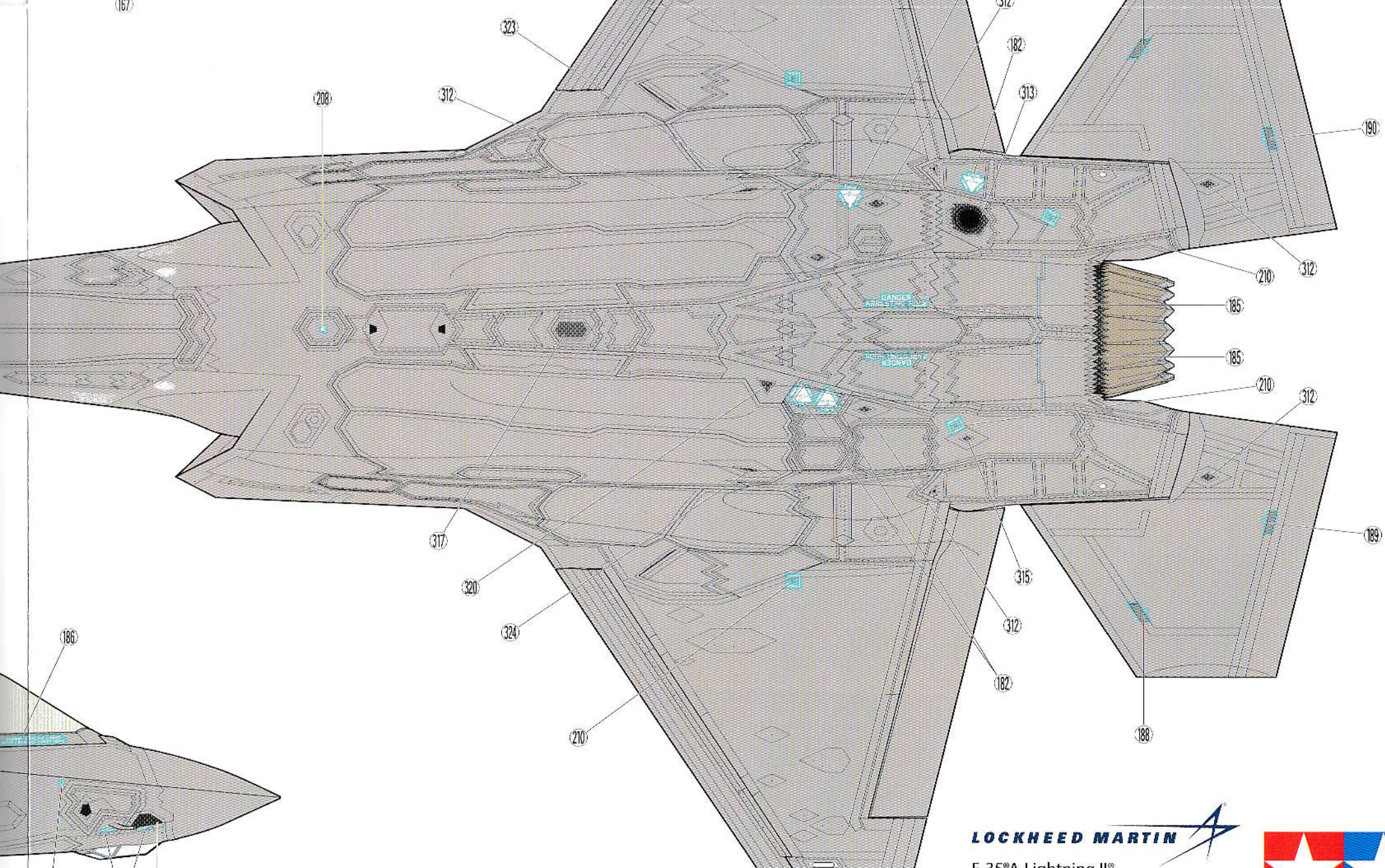

**LOCKHEED MARTIN**



**F-35<sup>®</sup>A Lightning II<sup>®</sup>**

LOCKHEED MARTIN<sup>®</sup>, F-35<sup>®</sup> Lightning II<sup>®</sup>, associated emblems and logos, and body designs of vehicles are either registered trademarks or trademarks of Lockheed Martin Corporation in the USA and/or other jurisdictions, used under license by Tamiya.





# LOCKHEED MARTIN® F-35A®

## RAM COATING LATE VERSION (Z13 OVERCOAT)

後期仕様 RAMコーティング (Z13 オーバーコート)

C D E F G H

**注意!**  
NOTICE

- ★ 選択したマーキングが [C] ~ [H] の場合は、こちらのマークを最初に貼ってください。
- ★ Apply these decals first if choosing one of marking options [C] to [H].
- ★ Diese Abziehbilder zuerst anbringen wenn eine Option von [C] bis [H] gewählt wird.
- ★ Apposer ces decals en premier pour les options de décoration [C] à [H].

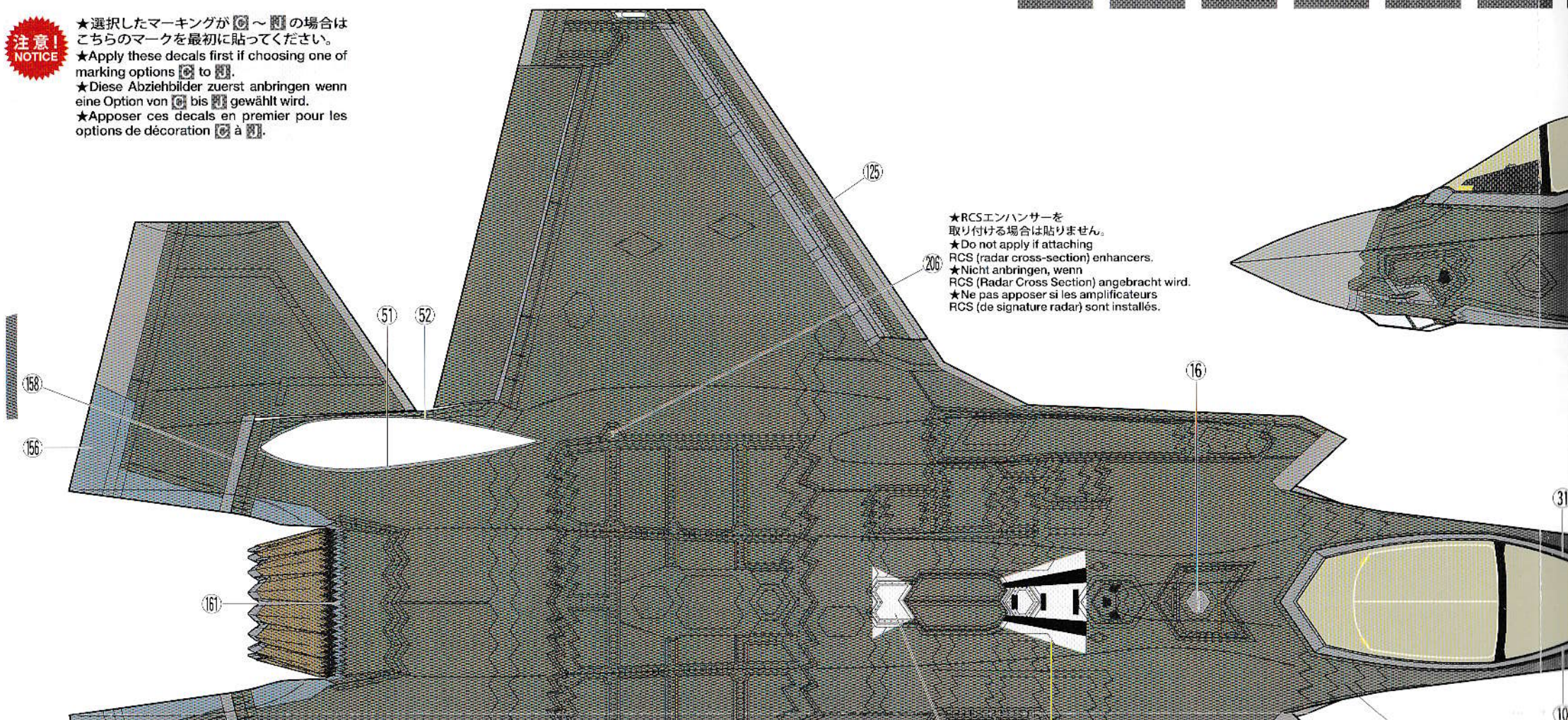

- ★ RCS エンハンサーを取り付ける場合は貼りません。
- ★ Do not apply if attaching RCS (radar cross-section) enhancers.
- ★ Nicht anbringen, wenn RCS (Radar Cross Section) angebracht wird.
- ★ Ne pas apposer si les amplificateurs RCS (de signature radar) sont installés.

# A LIGHTNING II®

1/48 傑作機シリーズNo.124

ロッキード マーチン

F-35A ライトニングII

DAT)  
HIJ

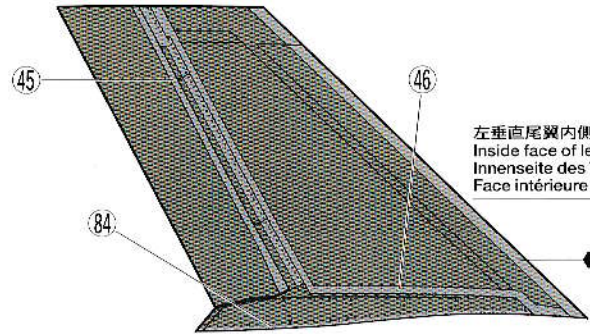
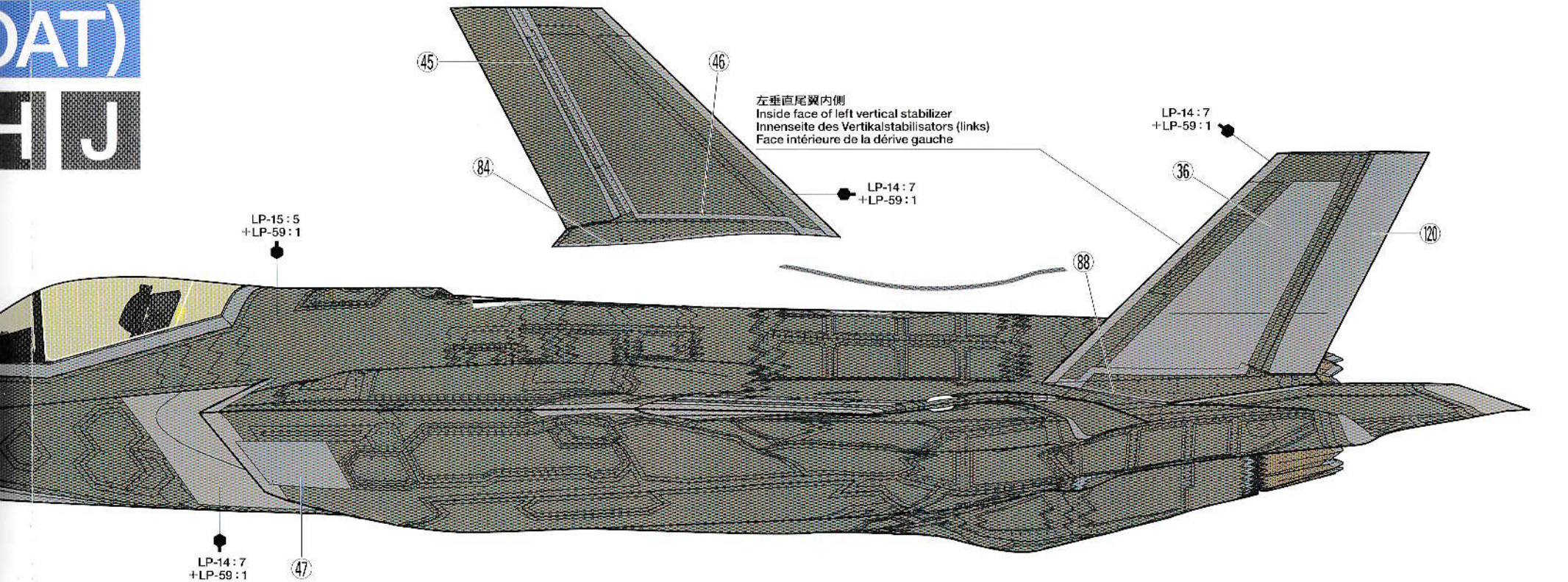

左垂直尾翼内側  
Inside face of left vertical stabilizer  
Innenseite des Vertikalstabilisators (links)  
Face intérieure de la dérive gauche

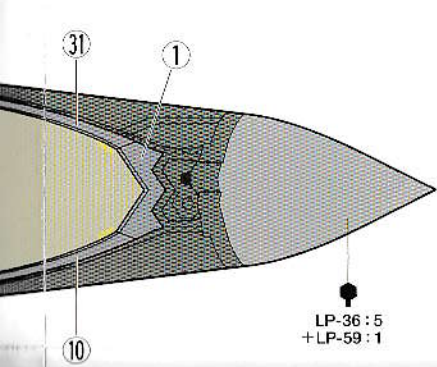

LP-36 : 5  
+ LP-59 : 1

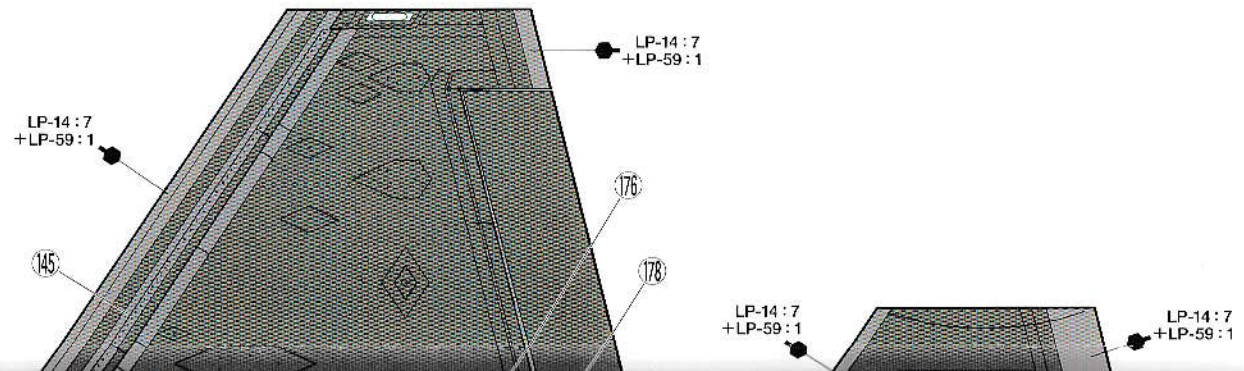

LP-14 : 7  
+ LP-59 : 1

LP-14 : 7  
+ LP-59 : 1

LP-14 : 7  
+ LP-59 : 1

LP-14 : 7  
+ LP-59 : 1

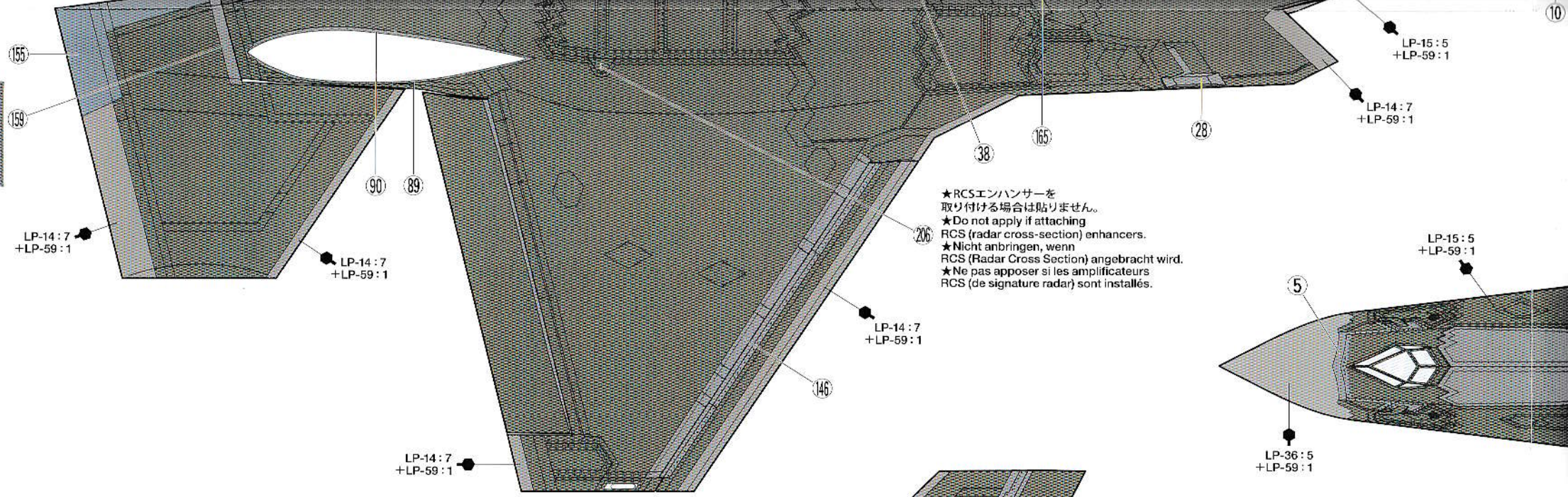

★RCSエンハンサーを  
取り付ける場合は貼りません。  
★Do not apply if attaching  
RCS (radar cross-section) enhancers.  
★Nicht anbringen, wenn  
RCS (Radar Cross Section) angebracht wird.  
★Ne pas apposer si les amplificateurs  
RCS (de signature radar) sont installés.

右垂直尾翼内側  
Inside face of right vertical stabilizer  
Innenseite des Vertikalstabilisators (rechts)  
Face intérieure de la dérive droite

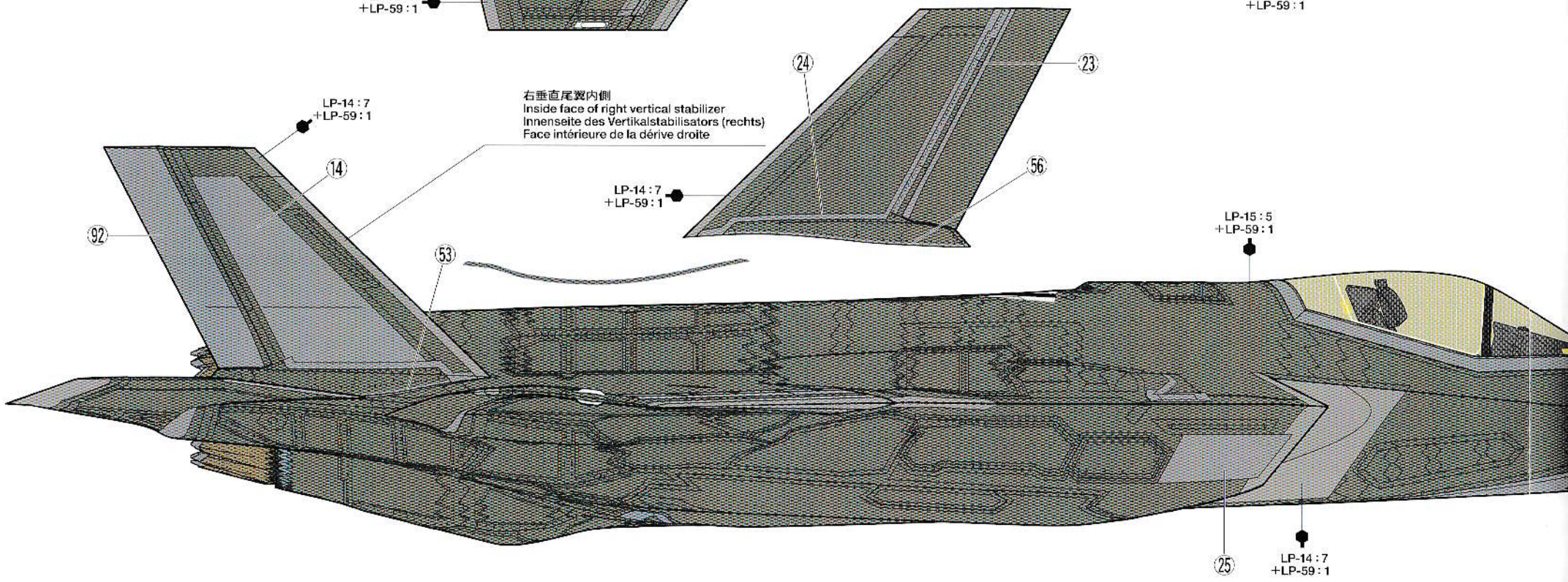

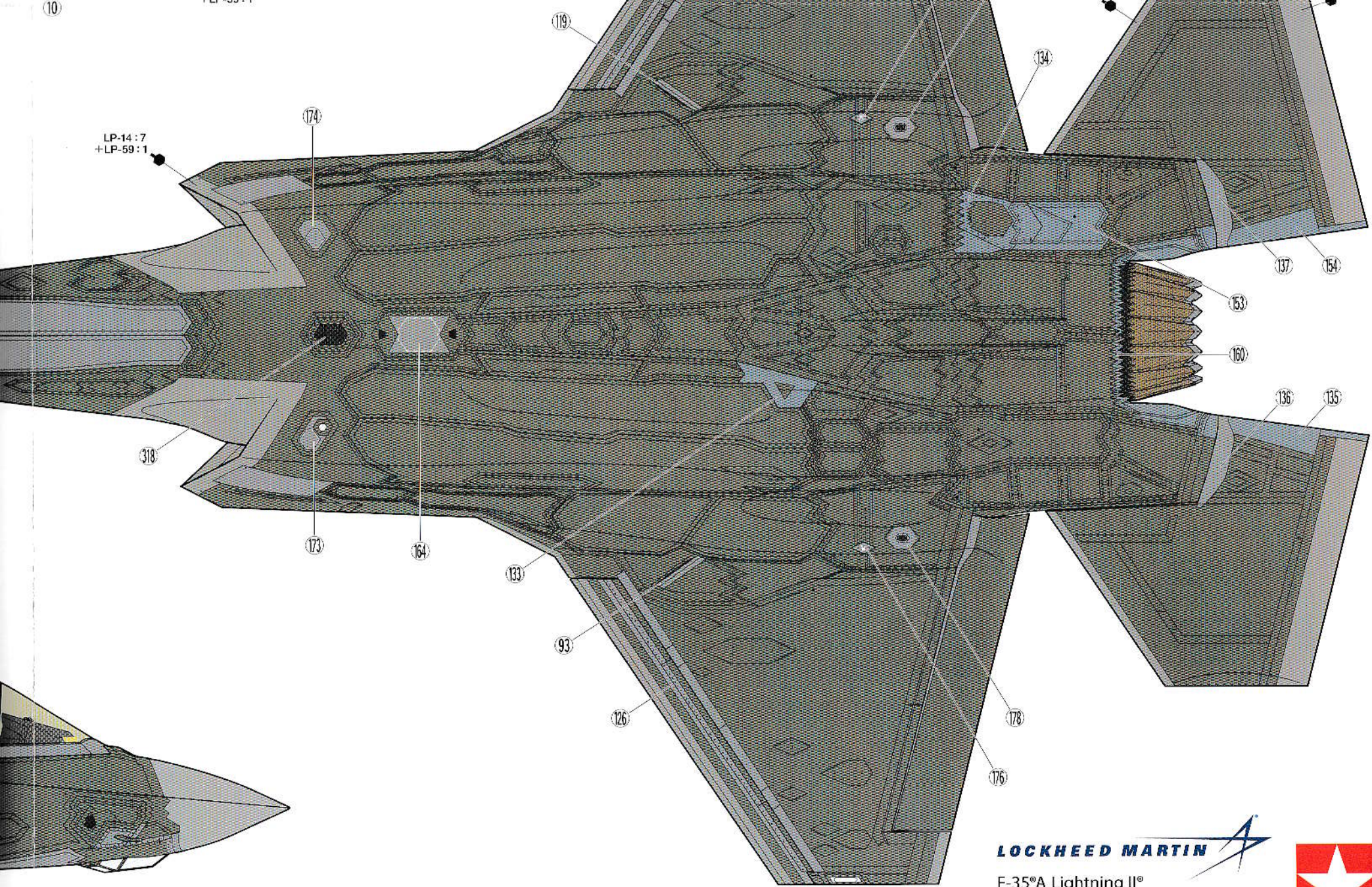

LP-14 : 7  
+ LP-59 : 1



**F-35<sup>®</sup>A Lightning II<sup>®</sup>**

LOCKHEED MARTIN<sup>®</sup>, F-35<sup>®</sup> Lightning II<sup>®</sup>, associated emblems and logos, and body designs of vehicles are either registered trademarks or trademarks of Lockheed Martin Corporation in the USA and/or other jurisdictions, used under license by Tamiya.

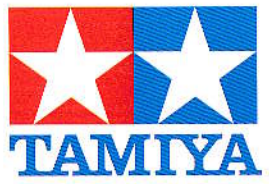

# LOCKHEED MARTIN® F-35A®

## RAM COATING EARLY VERSION **A** **B**

### 初期仕様 RAMコーティング

注意!  
NOTICE

- ★選択したマーキングが **A** または **B** の場合は、こちらのマークを最初に貼ってください。
- ★Apply these decals first if choosing marking option **A** or **B**.
- ★Diese Abziehbilder zuerst anbringen wenn Option **A** oder **B** gewählt wird.
- ★Apposer ces decals en premier pour l'option de décoration **A** ou **B**.

- ★RCSエンハンサーを取り付けた場合。
- ★When attaching RCS (radar cross section) enhancers
- ★Wenn RCS (Radar Cross Section) angebracht wird
- ★Si les amplificateurs RCS (de signature radar) sont installés

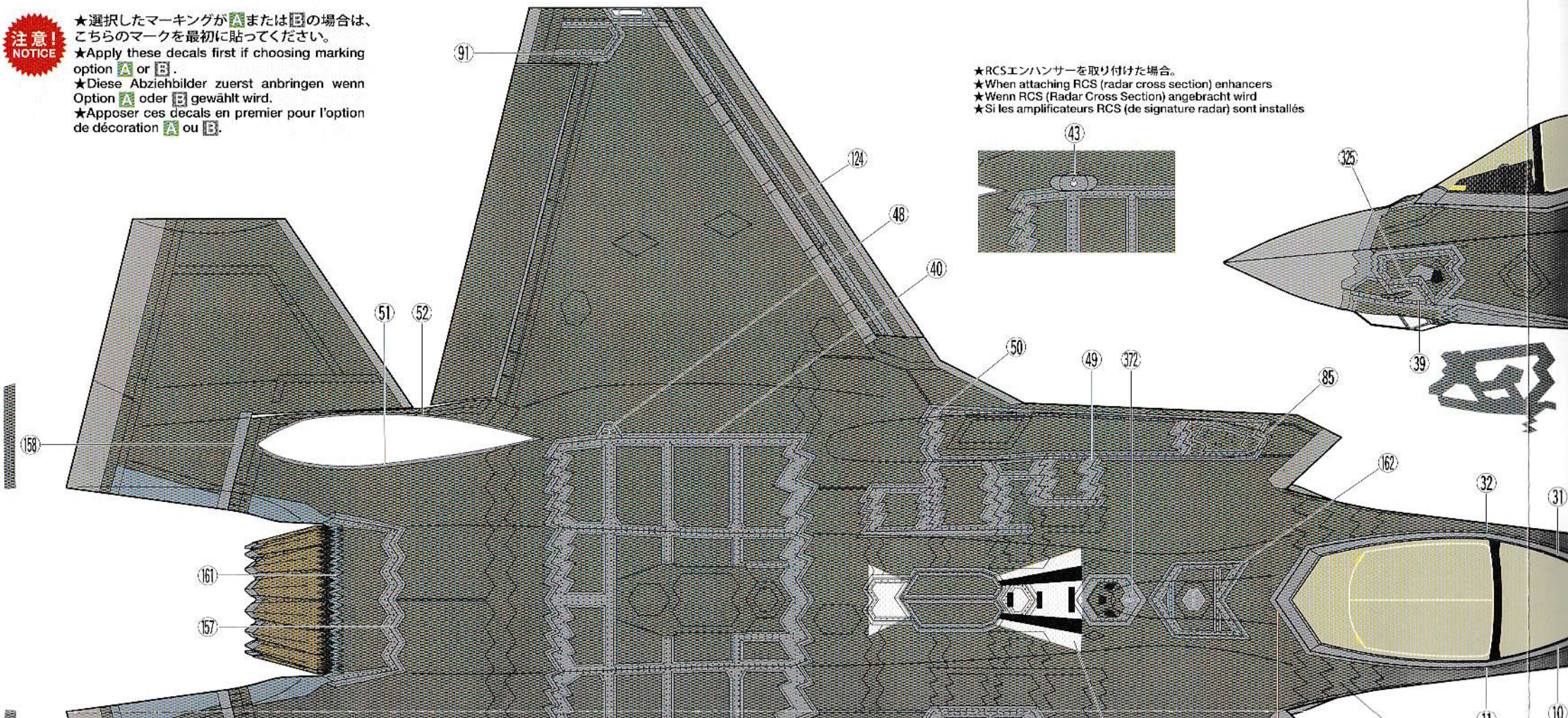

# A LIGHTNING II®

1/48 傑作機シリーズNo.124

ロッキード マーチン

F-35A ライトニングII

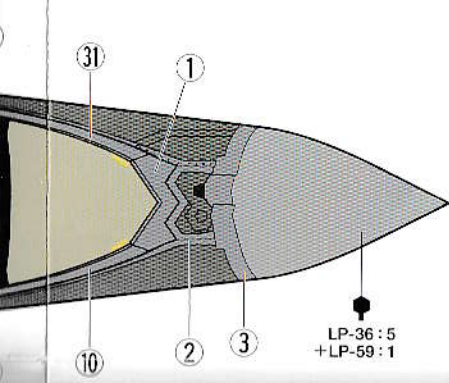
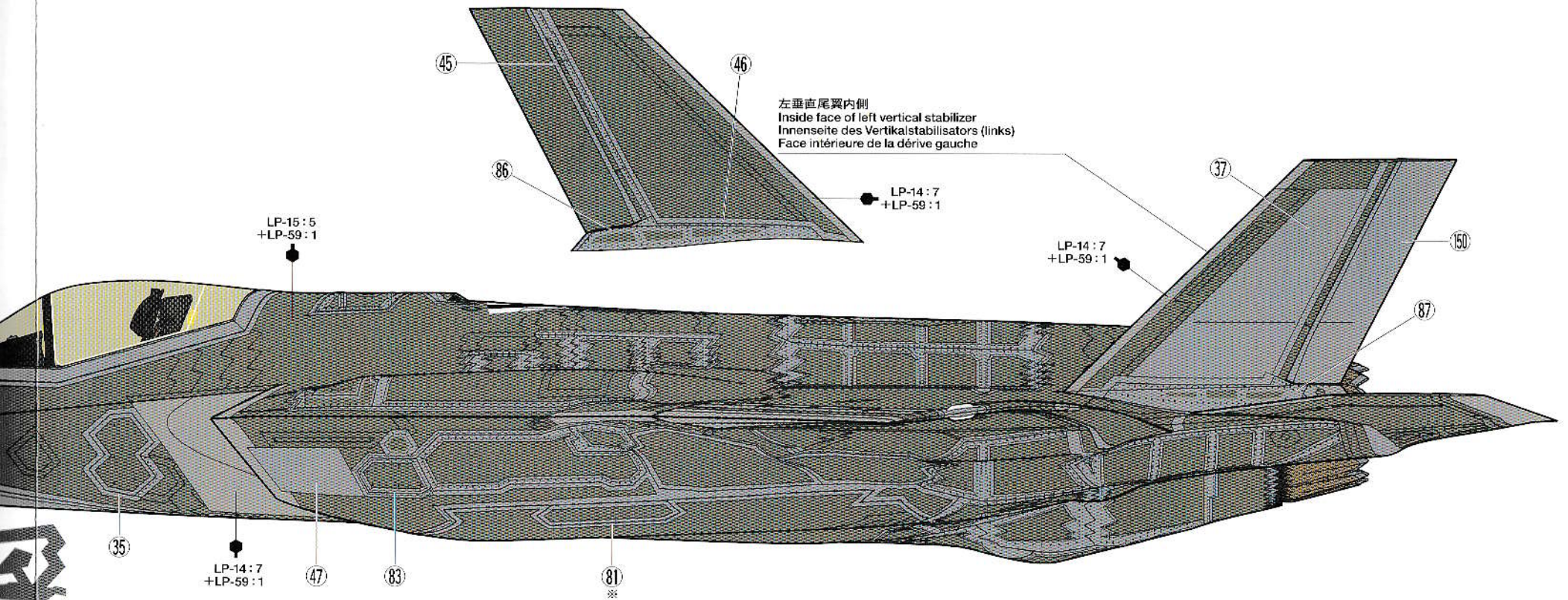

**注意!**  
NOTICE

★※印のマークは兵装庫閉状態のマークです。  
★Markings with ※ are for use with closed weapons bays.  
★Markierungen mit ※ sind für geschlossene Waffenschächte.  
★Les marquages avec ※ sont à utiliser avec les baies d'armement fermées.

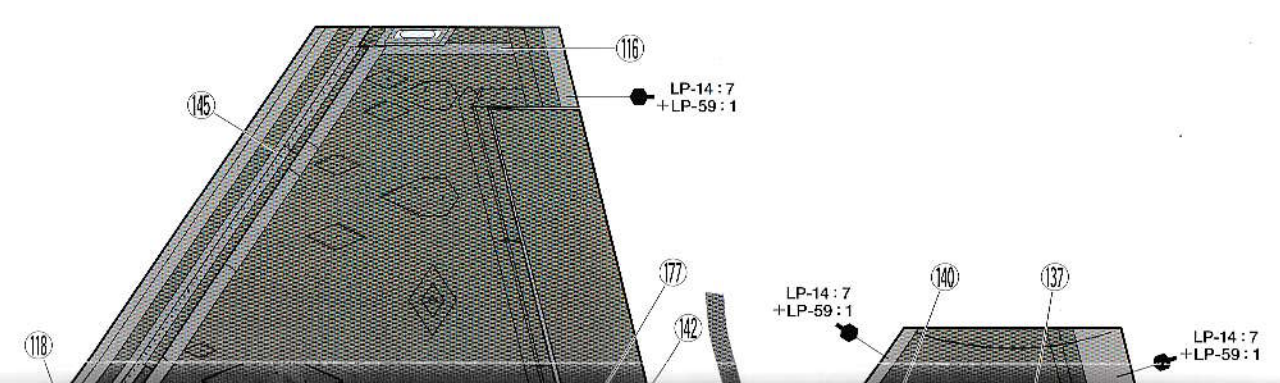

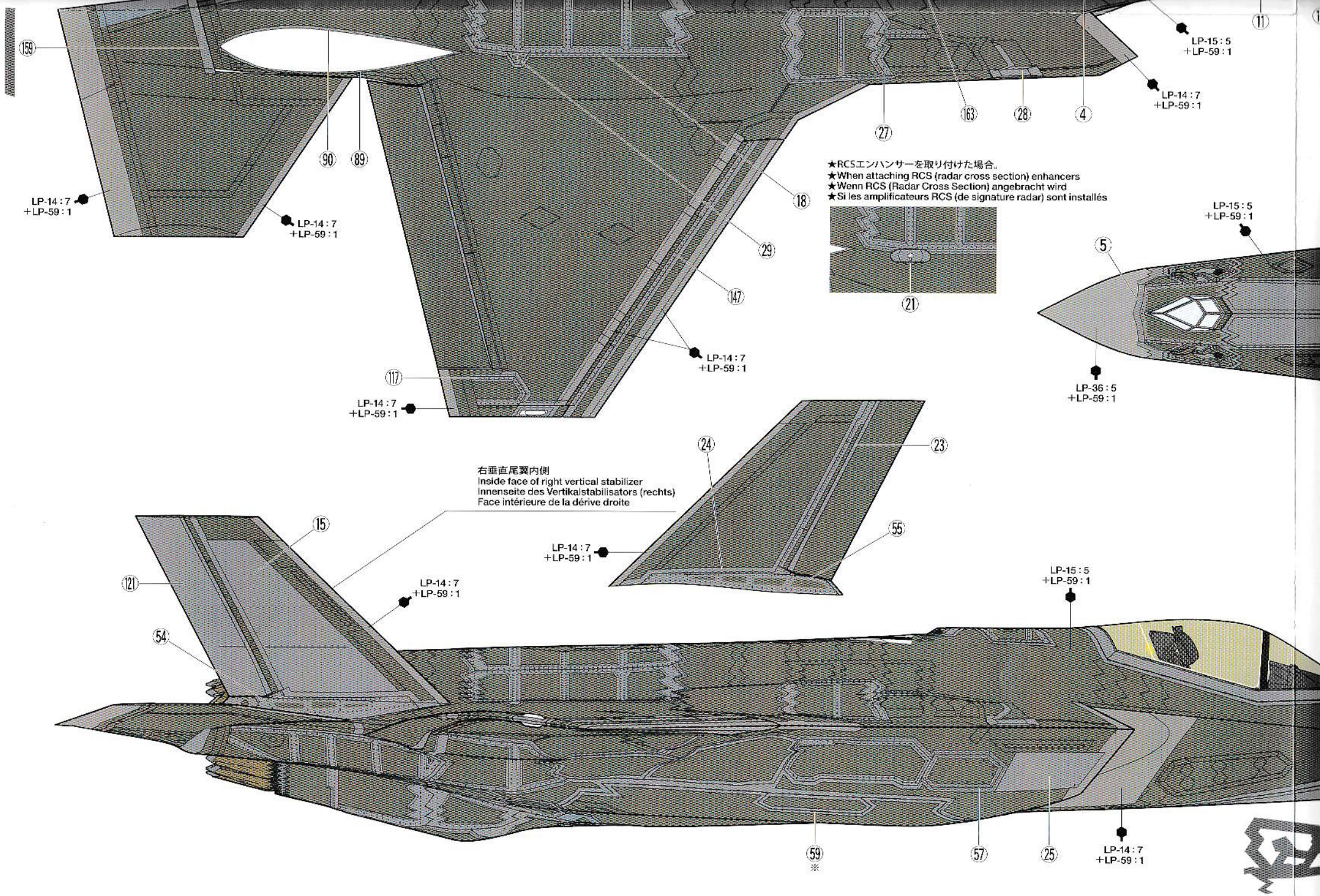

159

LP-14:7  
+LP-59:1

LP-14:7  
+LP-59:1

LP-14:7  
+LP-59:1

LP-14:7  
+LP-59:1

LP-14:7  
+LP-59:1

LP-14:7  
+LP-59:1

LP-36:5  
+LP-59:1

LP-15:5  
+LP-59:1

LP-14:7  
+LP-59:1

LP-15:5  
+LP-59:1

LP-14:7  
+LP-59:1

LP-15:5  
+LP-59:1

右垂直尾翼内側  
Inside face of right vertical stabilizer  
Innenseite des Vertikalstabilisators (rechts)  
Face intérieure de la dérive droite

★RCSエンハンサーを取り付けた場合。  
★When attaching RCS (radar cross section) enhancers  
★Wenn RCS (Radar Cross Section) angebracht wird  
★Si les amplificateurs RCS (de signature radar) sont installés

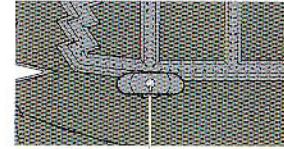

21

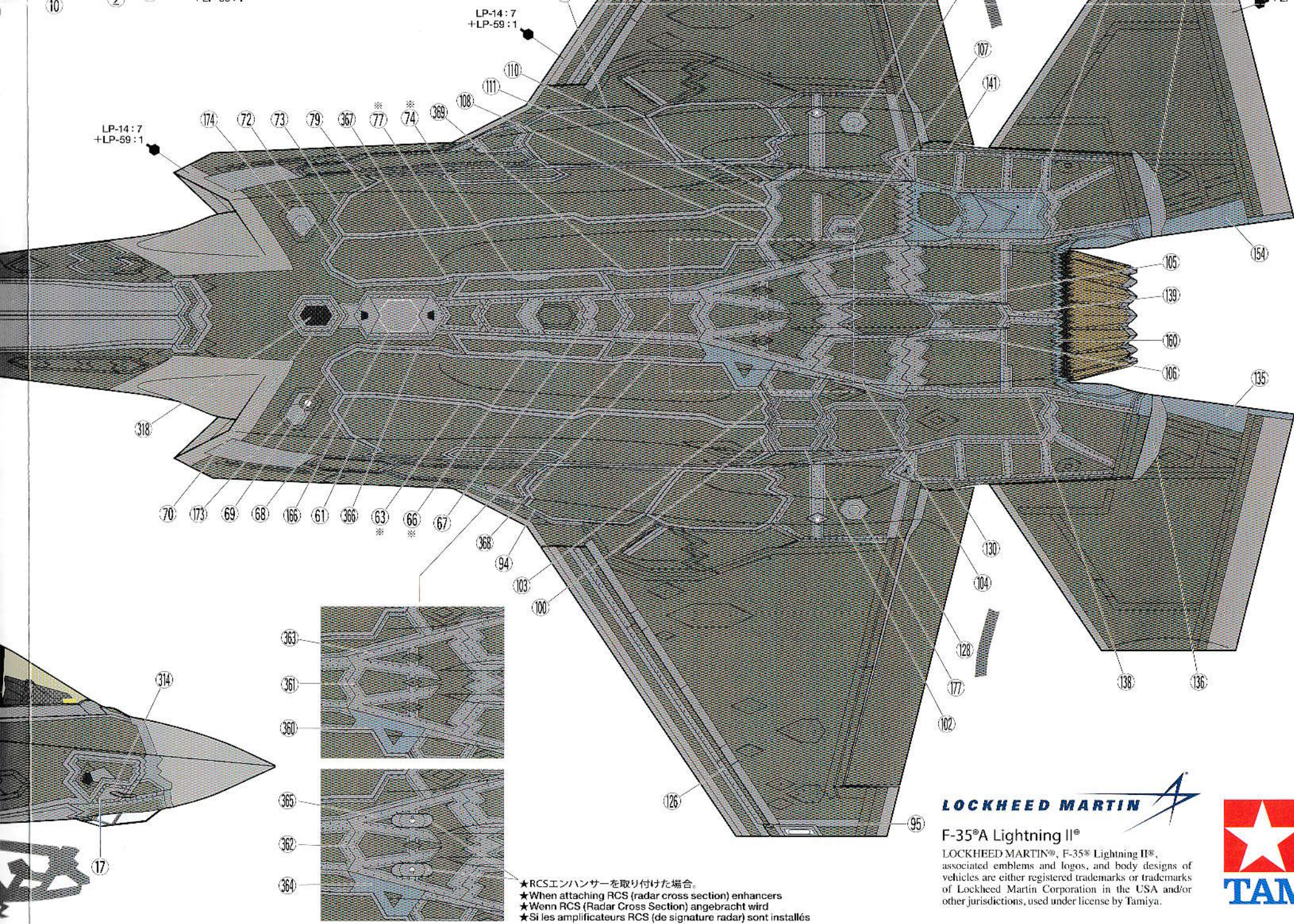

★RCSエンハンサーを取り付けた場合。  
 ★When attaching RCS (radar cross section) enhancers  
 ★Wenn RCS (Radar Cross Section) angebracht wird  
 ★Si les amplificateurs RCS (de signature radar) sont installés



F-35<sup>®</sup>A Lightning II<sup>®</sup>

LOCKHEED MARTIN<sup>®</sup>, F-35<sup>®</sup> Lightning II<sup>®</sup>, associated emblems and logos, and body designs of vehicles are either registered trademarks or trademarks of Lockheed Martin Corporation in the USA and/or other jurisdictions, used under license by Tamiya.





# LOCKHEED MARTIN® F-35A L

**B**

《航空自衛隊 第3航空団 第302飛行隊所属機》  
青森県 三沢基地 2022年  
302nd Fighter Squadron, 3rd Wing, Japan Air Self-Defense Force,  
Misawa Air Base, 2022



- ★初期仕様RAMコーティングのマークを先に貼る
- ★Apply RAM coating early version markings first
- ★Bringen Sie die RAM Markierungen der frühesten Version zuerst an
- ★Apposer les marquages de revêtement RAM de la première version en premier

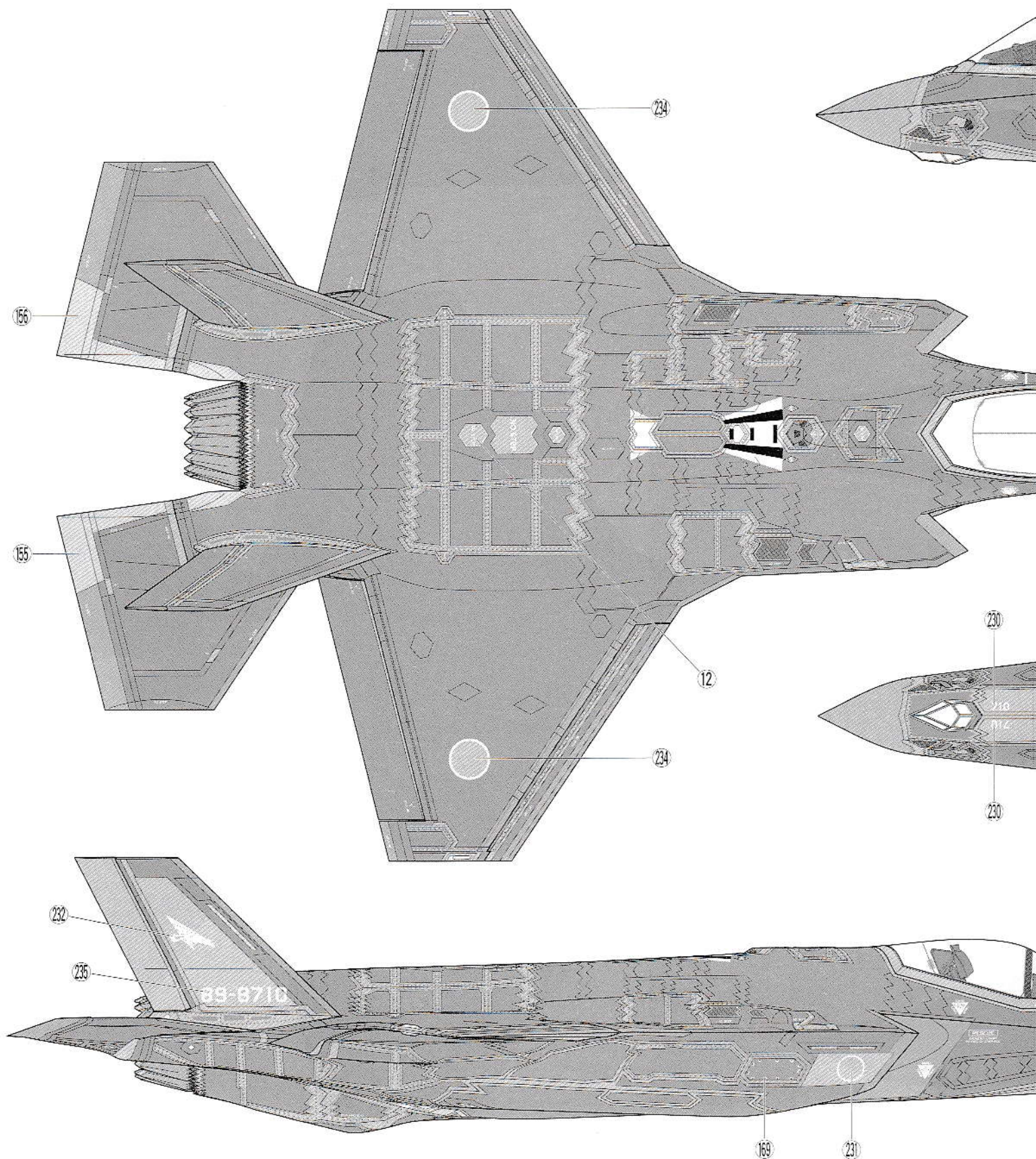

# LIGHTNING II®

1/48 傑作機シリーズNo.124  
ロッキード マーチン  
F-35A ライトニングII



に貼ってください。その後STENCILSとこちらのマークを貼ってください。  
s first, and then these markings and stencils.  
rühren Version erst an und dann diese Markierungen und Wartungshinweise.  
RAM de version précoce en premier, et ensuite ces marquages et stencils.

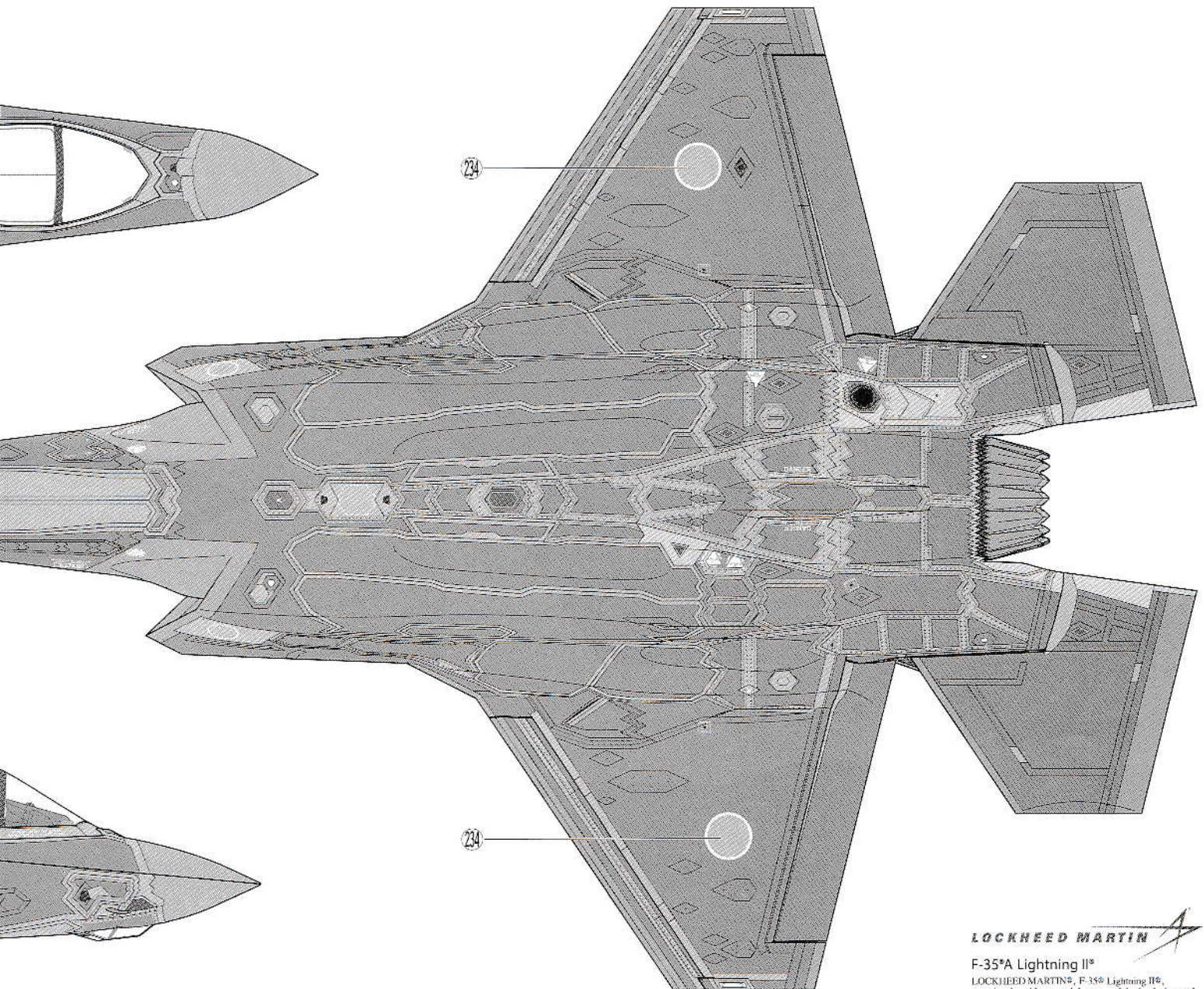
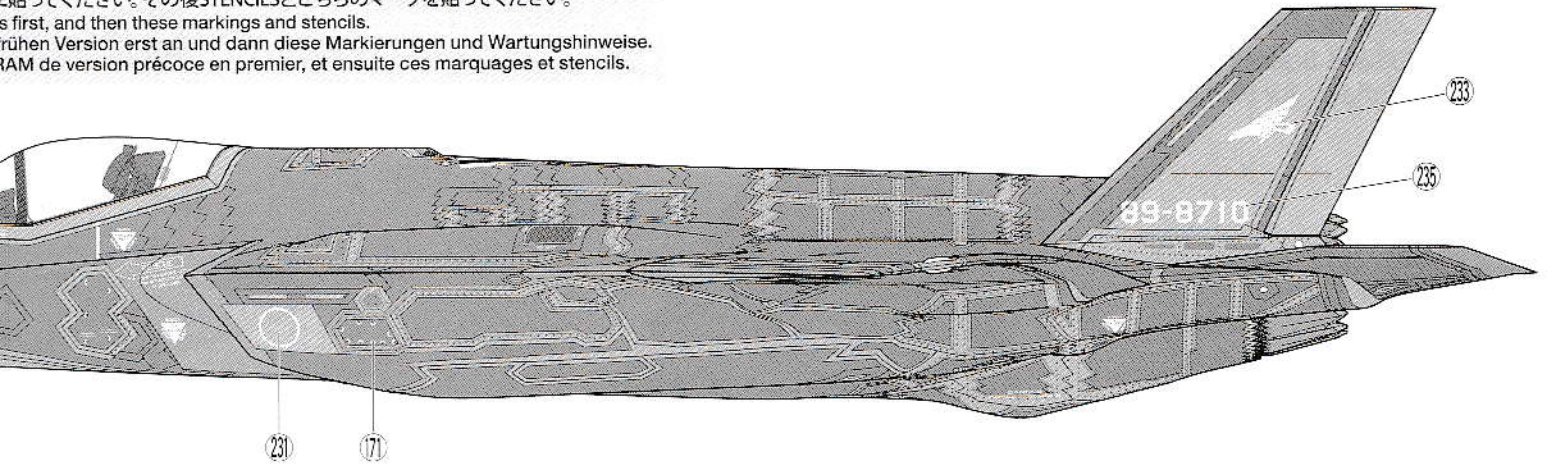

F-35<sup>®</sup>A Lightning II<sup>®</sup>  
LOCKHEED MARTIN<sup>®</sup>, F-35<sup>®</sup> Lightning II<sup>®</sup>, associated emblems and logos, and body designs of vehicles are either registered trademarks or trademarks of Lockheed Martin Corporation in the USA and/or other jurisdictions, used under license by Tamiya.

# LOCKHEED MARTIN® F-35A L

C

《ノルウェー空軍 第132航空団 第332飛行隊所属 NATO アイスランド防空任務従事機》  
ケブラビーク基地 2020年3月  
332nd Squadron, 132nd Wing, Royal Norwegian Air Force,  
Keflavik Air Force Base, March 2020

★後期仕様  
★Apply RA  
★Bringin  
★Apposer

注意!  
NOTICE

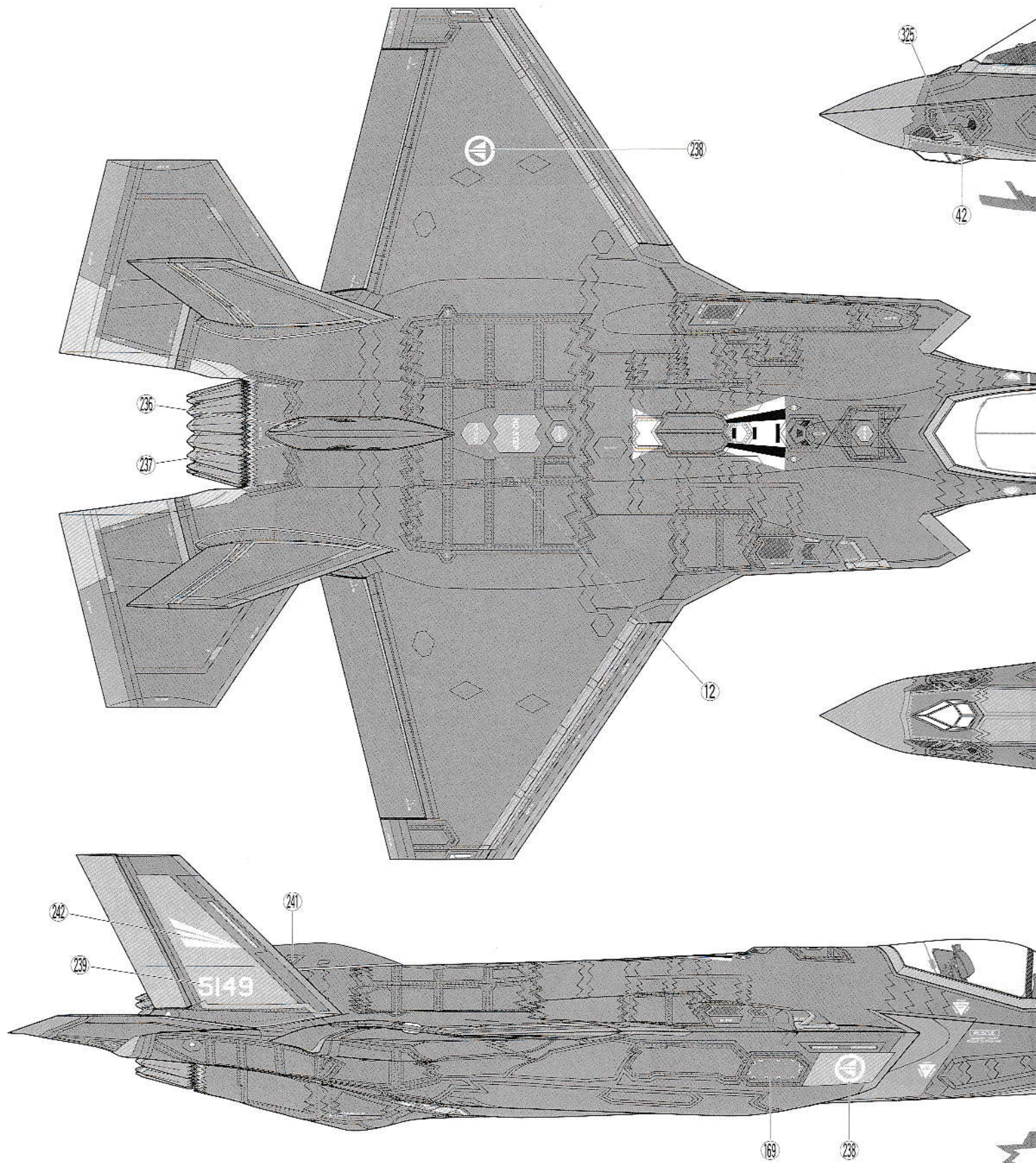

# LIGHTNING II®

1/48 傑作機シリーズNo.124

ロッキード マーチン

F-35A ライトニングII



様RAMコーティングのマークを先に貼ってください。その後STENCILSとこちらのマークを貼ってください。  
AM coating late version markings first, and then these markings and stencils.  
Sie die RAM Markierungen der späten Version erst an und dann diese Markierungen und Wartungshinweise.  
er les marquages de revêtement RAM de version tardive en premier, et ensuite ces marquages et stencils.

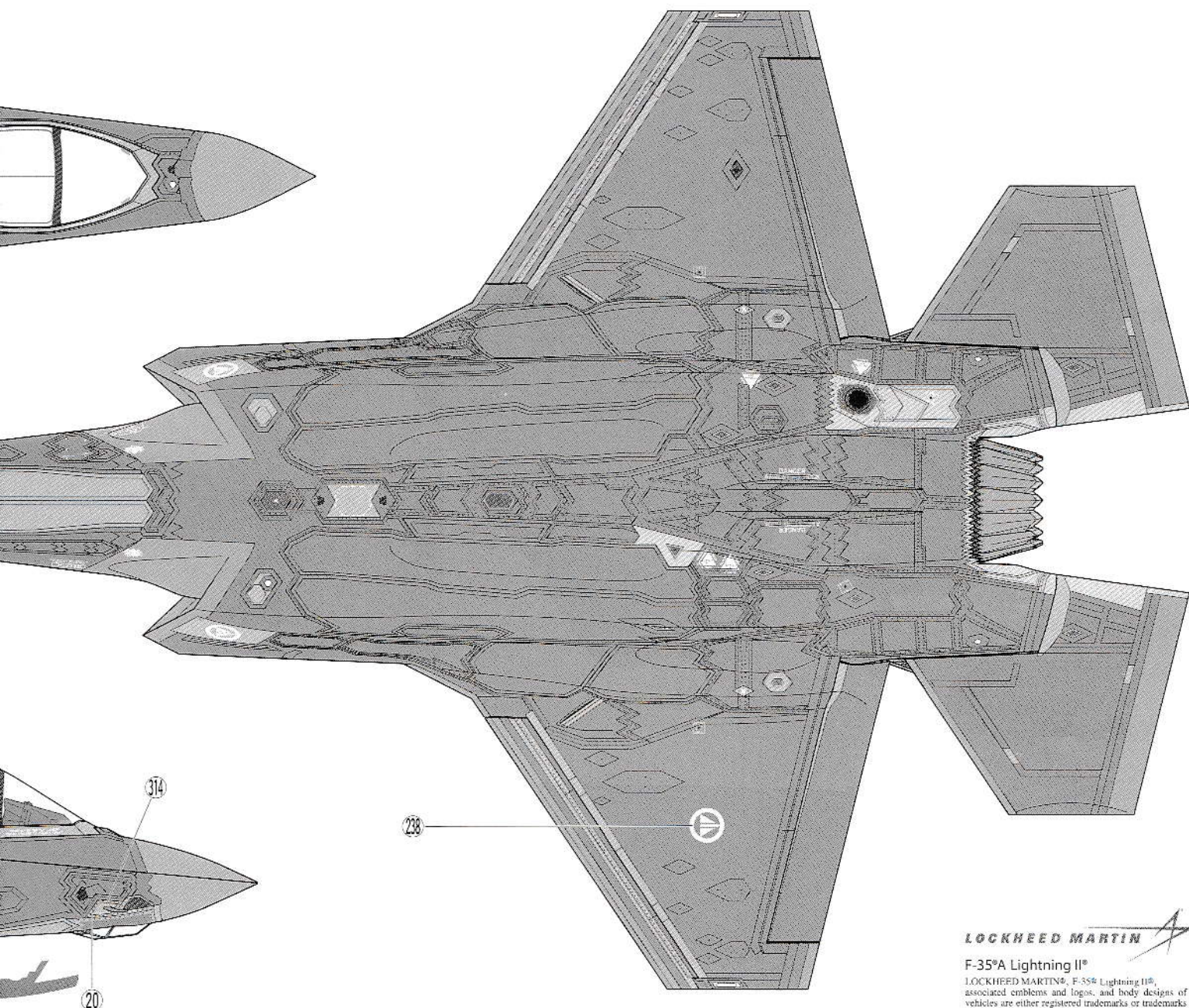
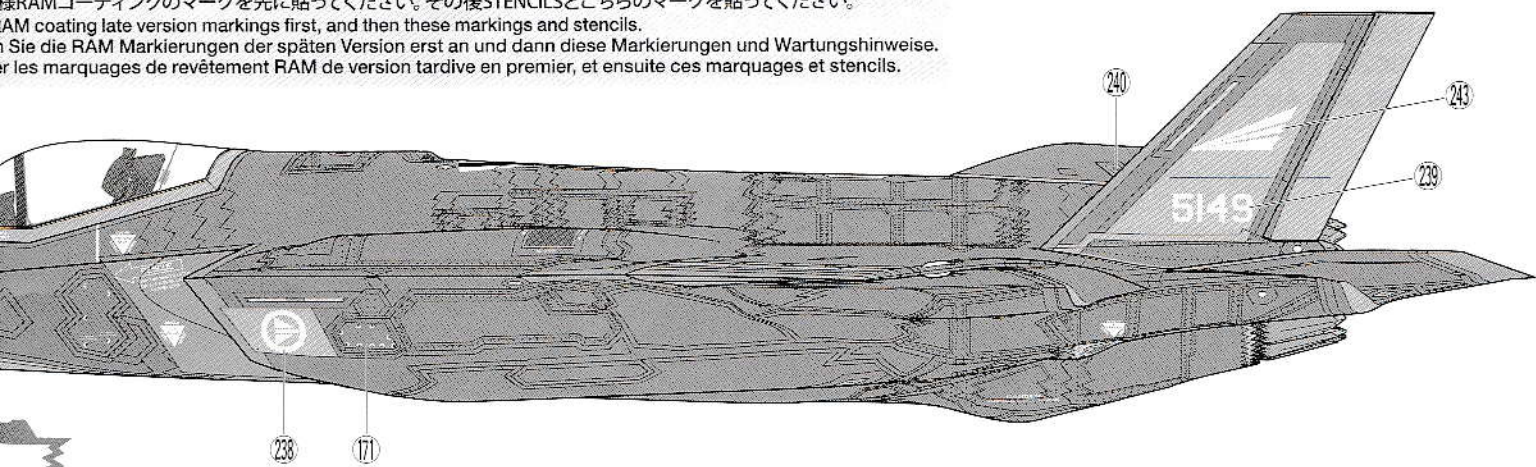

LOCKHEED MARTIN

F-35A Lightning II®

LOCKHEED MARTIN®, F-35® Lightning II®, associated emblems and logos, and body designs of vehicles are either registered trademarks or trademarks of Lockheed Martin Corporation in the USA and/or other jurisdictions, used under license by Tamiya.

# LOCKHEED MARTIN® F-35A L

D

《オーストラリア空軍 第81航空団 第3飛行隊指揮官機》

ウイリアムタウン空軍基地 2018年12月1日

No. 3 Squadron Commander's Aircraft, No.81 Wing, Royal Australian Air Force,  
RAAF Base Williamtown, December 1, 2018



- ★後期仕様RAMコーティング
- ★Apply RAM coating late
- ★Bringen Sie die RAM M...
- ★Apposer les marquages

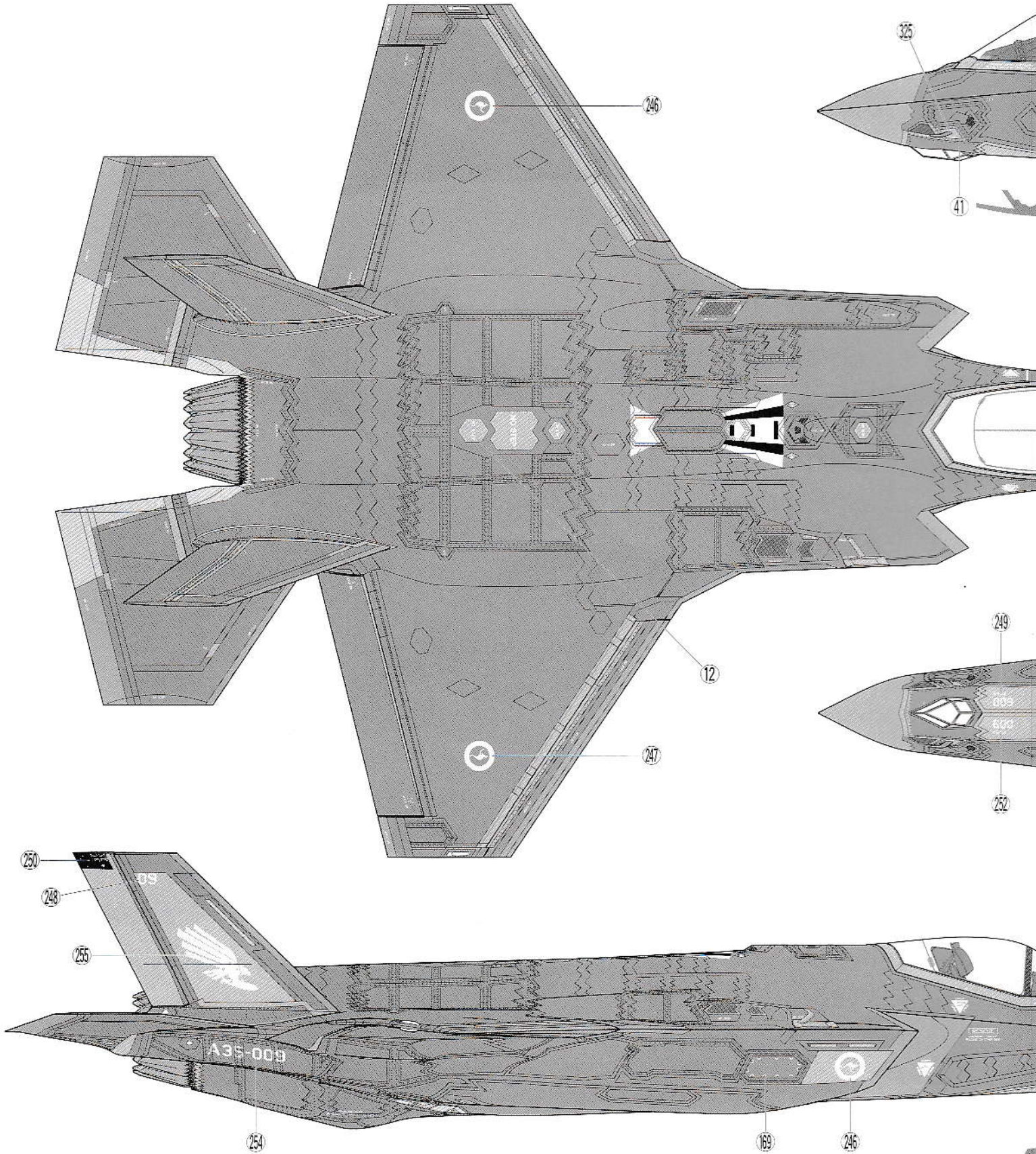

# LIGHTNING II<sup>®</sup>

1/48 傑作機シリーズNo.124

ロッキード マーチン

F-35A ライトニングII



ラケットのマークを先に貼ってください。その後STENCILSとこちらのマークを貼ってください。

Apply the version markings first, and then these markings and stencils.

Markierungen der späten Version erst an und dann diese Markierungen und Wartungshinweise.

les de revêtement RAM de version tardive en premier, et ensuite ces marquages et stencils.

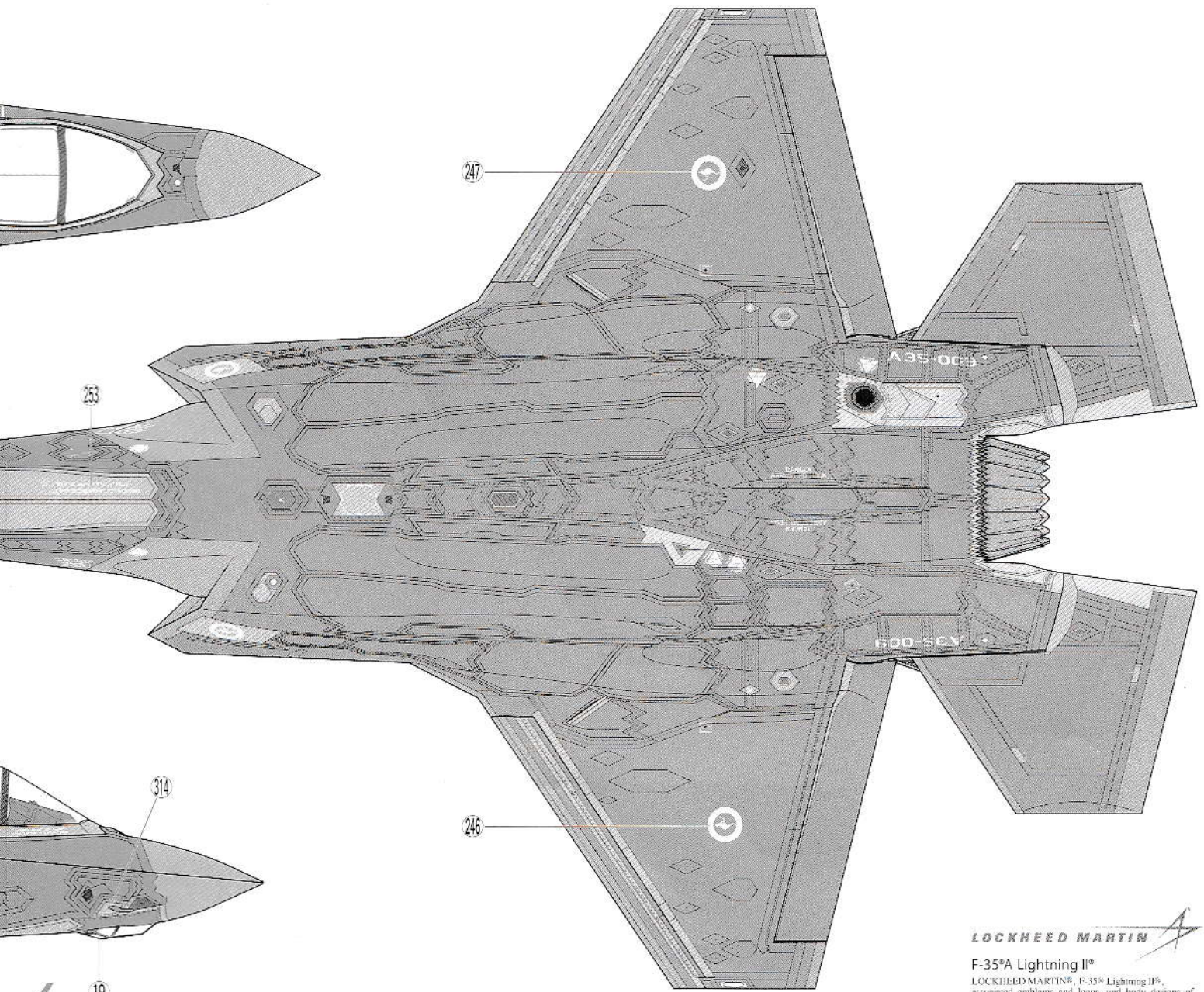
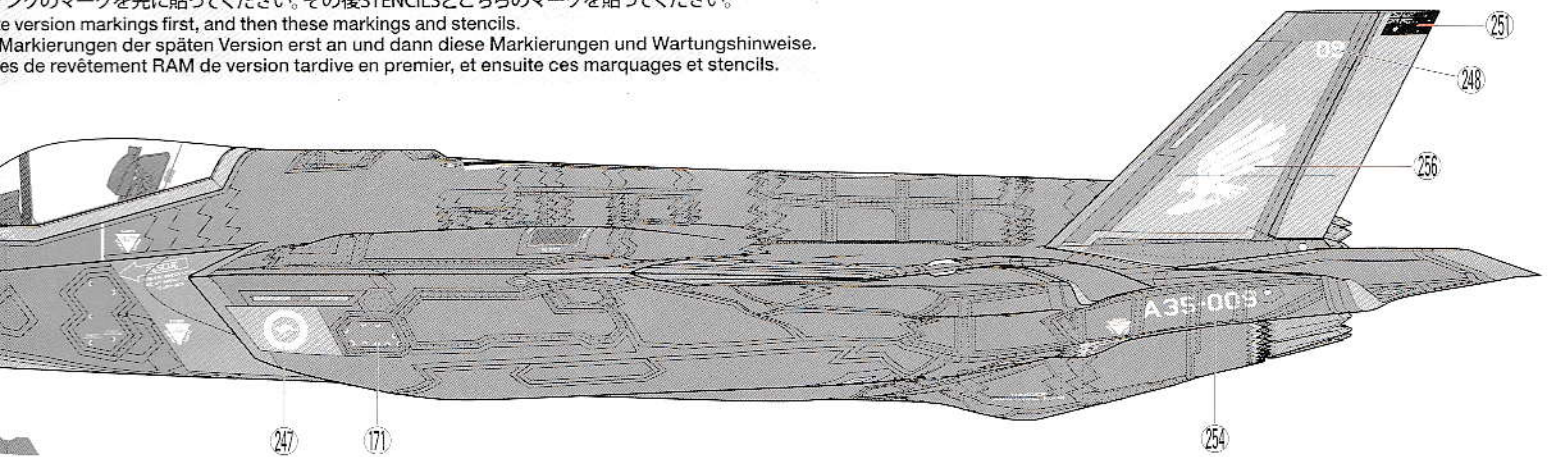

LOCKHEED MARTIN

F-35<sup>®</sup>A Lightning II<sup>®</sup>

LOCKHEED MARTIN<sup>®</sup>, F-35<sup>®</sup> Lightning II<sup>®</sup>, associated emblems and logos, and body designs of vehicles are either registered trademarks or trademarks of Lockheed Martin Corporation in the USA and/or other jurisdictions, used under license by Tamiya.

# LOCKHEED MARTIN® F-35A L

E

《オランダ空軍 第322飛行隊所属 NATO統合航空演習 フリジアン・フラッグ参加機》  
レーワルデン基地 2022年4月  
322nd Squadron, Frisian Flag 22, Royal Netherlands Air Force,  
Leeuwarden Air Base, April 2022

注意!  
NOTICE

★後期仕様RAM  
★Apply RAM co  
★Bringen Sie d  
★Apposer les m

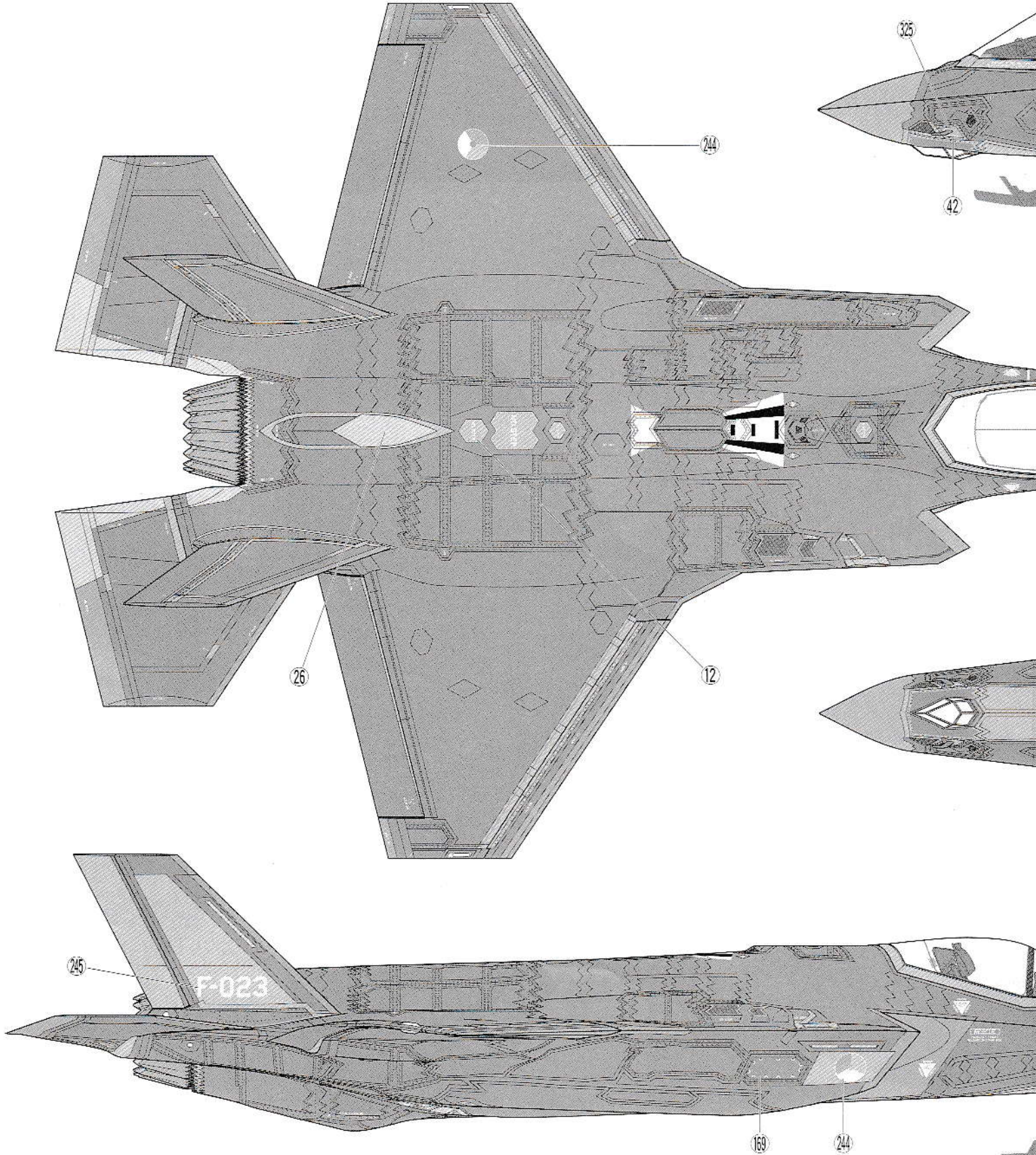

# LIGHTNING II<sup>®</sup>

1/48 傑作機シリーズNo.124

ロッキード マーチン

F-35A ライトニングII



Mコーティングのマークを先に貼ってください。その後STENCILSとこちらのマークを貼ってください。  
Coating late version markings first, and then these markings and stencils.  
die RAM Markierungen der späten Version erst an und dann diese Markierungen und Wartungshinweise.  
marquages de revêtement RAM de version tardive en premier, et ensuite ces marquages et stencils.

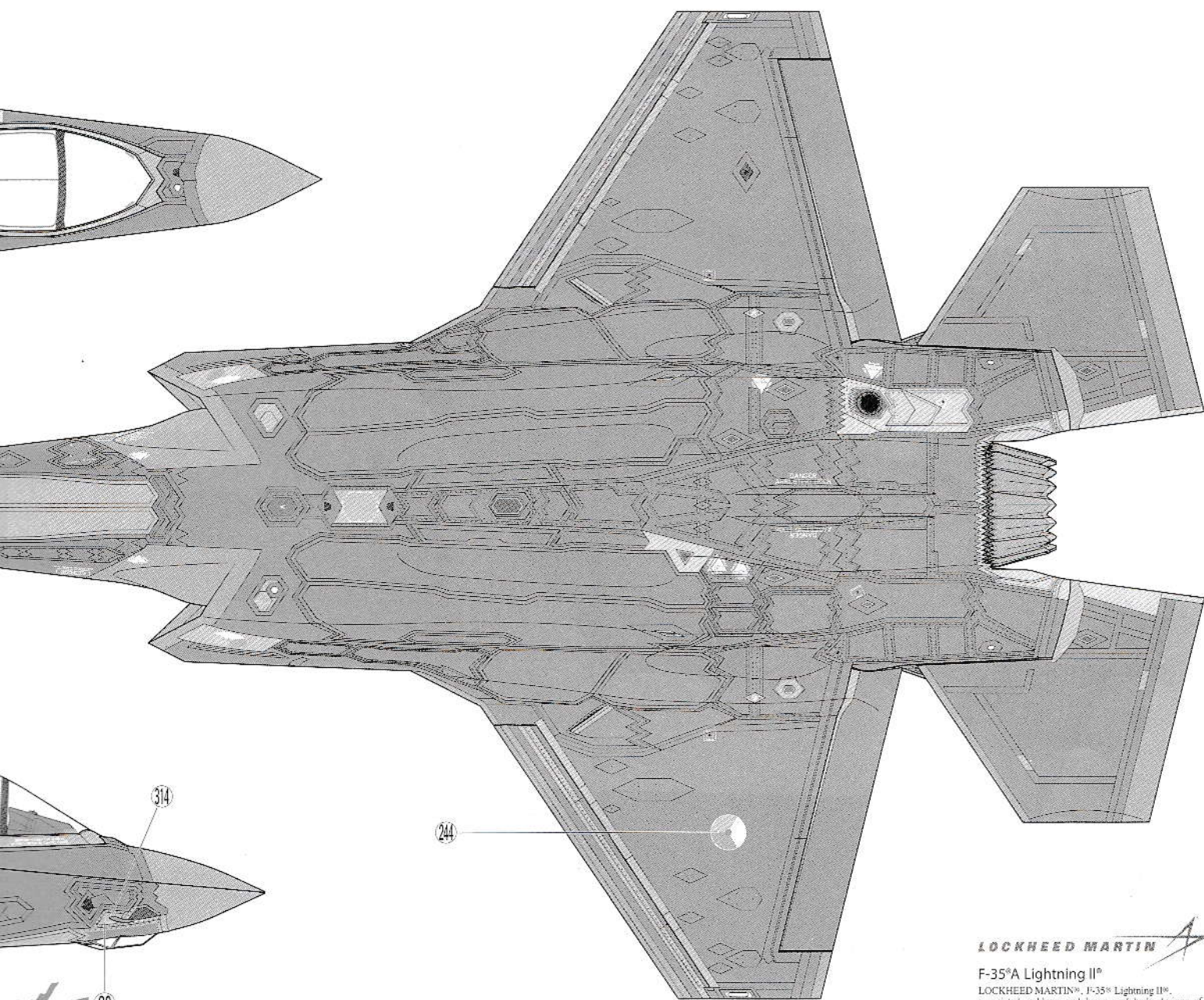
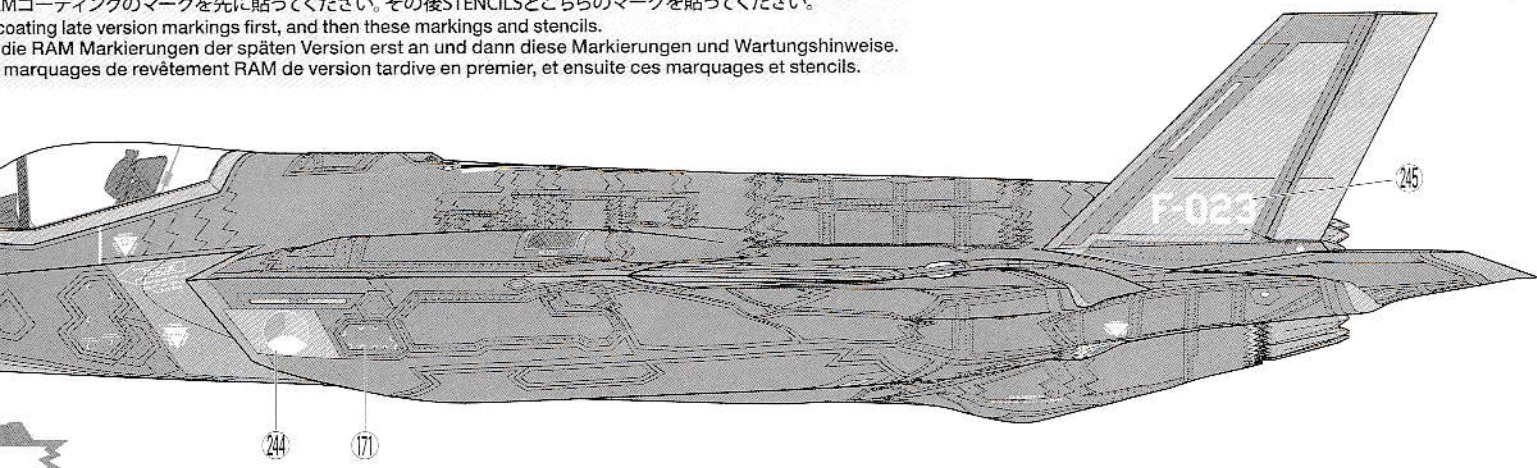

LOCKHEED MARTIN

F-35<sup>®</sup>A Lightning II<sup>®</sup>

LOCKHEED MARTIN<sup>®</sup>, F-35<sup>®</sup> Lightning II<sup>®</sup>, associated emblems and logos, and body designs of vehicles are either registered trademarks or trademarks of Lockheed Martin Corporation in the USA and/or other jurisdictions, used under license by Tamiya.



# LOCKHEED MARTIN® F-35A L

F

《イタリア空軍 第32航空団 第13飛行隊所属機》 アmendola基地 2021年  
13th Squadron, 32nd Wing, Italian Air Force, Amendola Air Base, 2021



- ★後期仕様RAMコーティングの
- ★Apply RAM coating late versio
- ★Bringen Sie die RAM Markier
- ★Apporter les marquages de r

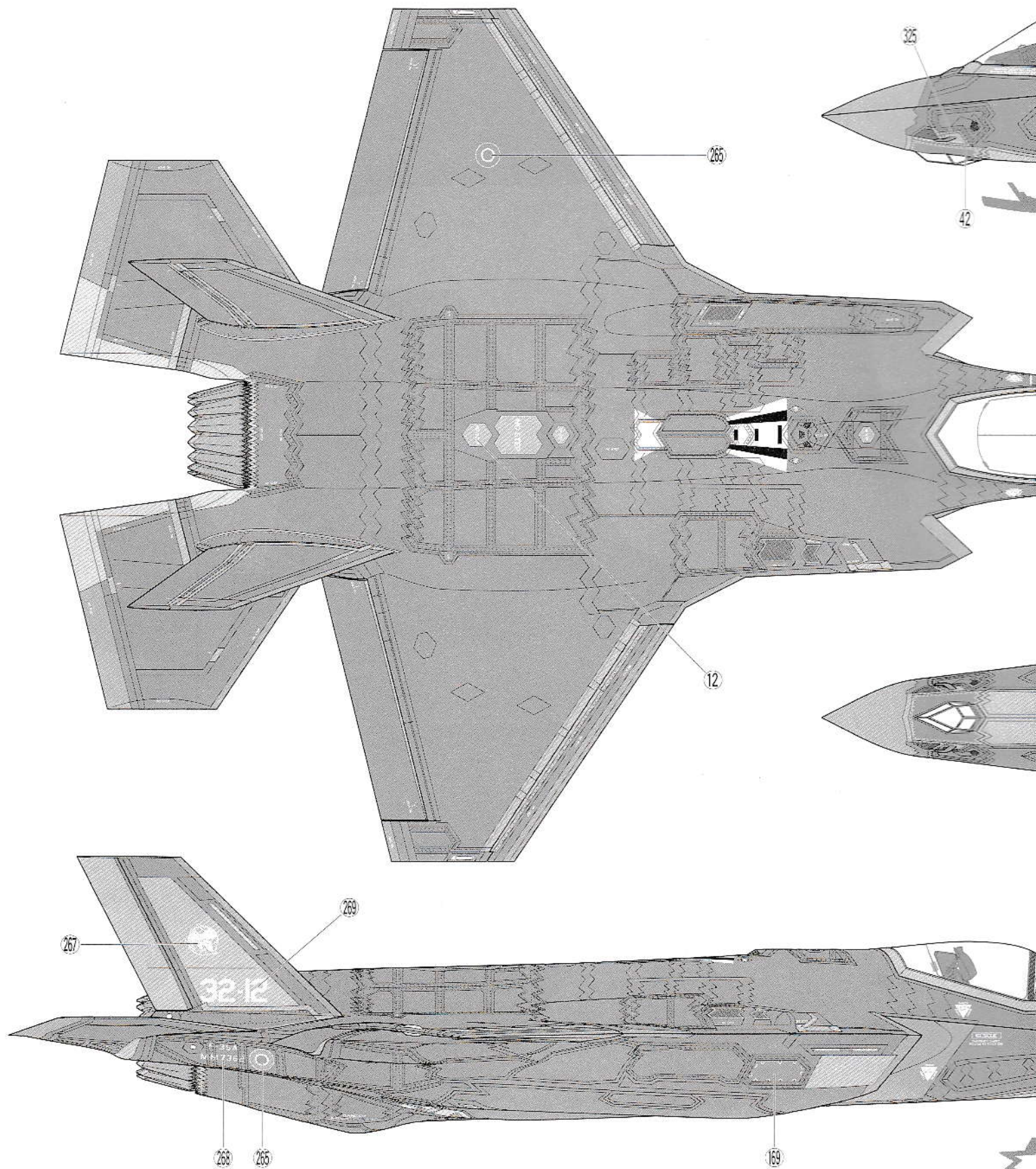

# LIGHTNING II<sup>®</sup>

1/48 傑作機シリーズNo.124

ロッキード マーチン

F-35A ライトニングII



のマークを先に貼ってください。その後STENCILSとこちらのマークを貼ってください。

tion markings first, and then these markings and stencils.

erungen der späten Version erst an und dann diese Markierungen und Wartungshinweise.

revêtement RAM de version tardive en premier, et ensuite ces marquages et stencils.

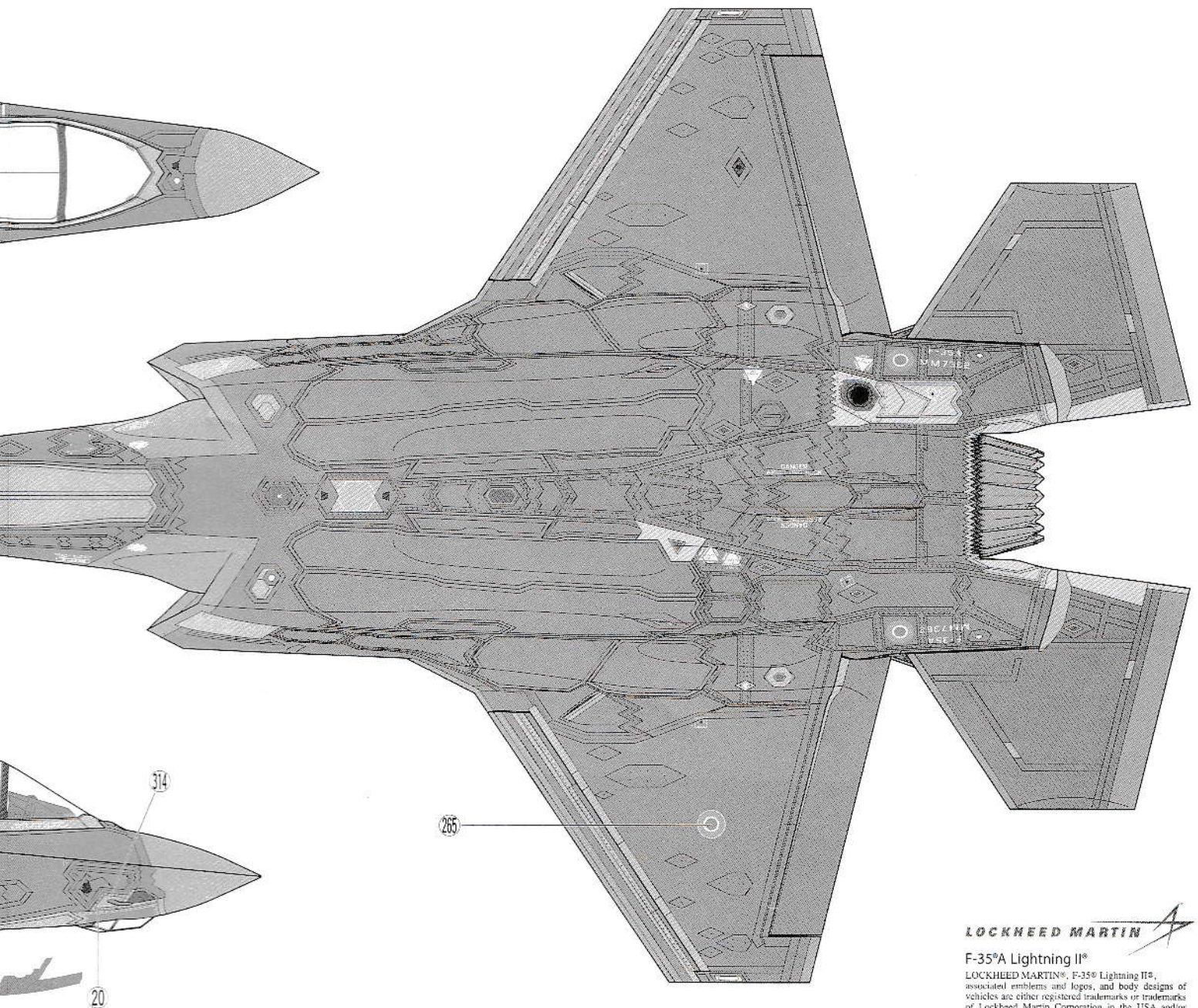
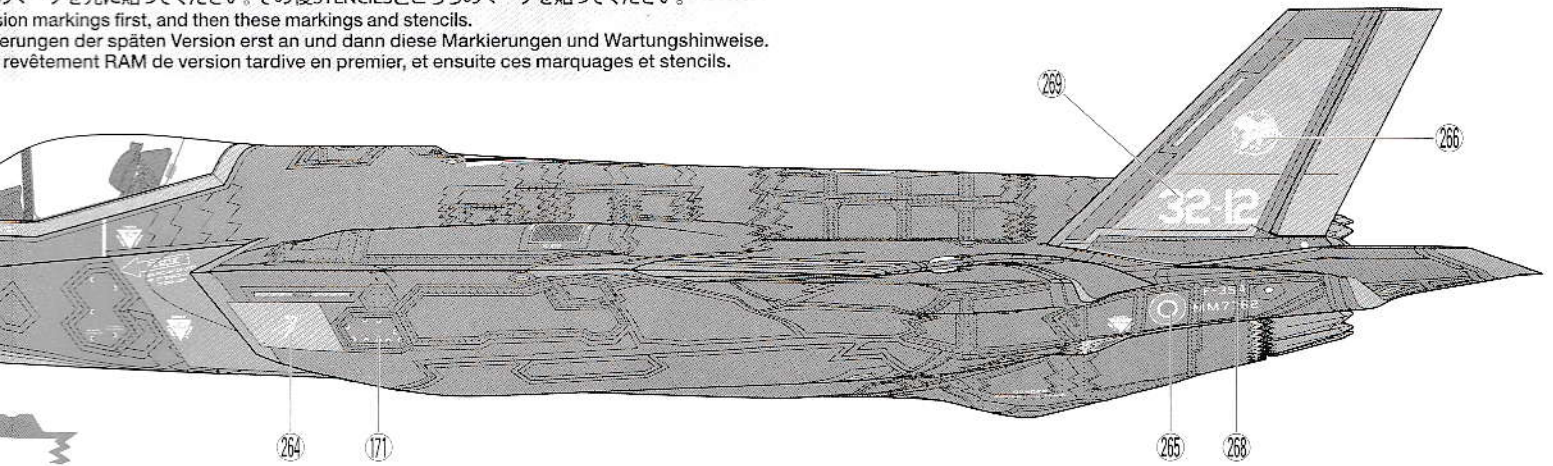

LOCKHEED MARTIN

F-35<sup>®</sup>A Lightning II<sup>®</sup>

LOCKHEED MARTIN<sup>®</sup>, F-35<sup>®</sup> Lightning II<sup>®</sup>, associated emblems and logos, and body designs of vehicles are either registered trademarks or trademarks of Lockheed Martin Corporation in the USA and/or other jurisdictions, used under license by Tamiya.

# LOCKHEED MARTIN® F-35A L

G

《イスラエル空軍 F-35I "アディール" 第116飛行隊所属機》  
ネバティム空軍基地 2020年8月  
Israeli Air Force F-35I "Adir", 116th Squadron,  
Nevatim AFB, August 2020



- ★後期仕様RAMコーティングのマークを先に貼ってください
- ★Apply RAM coating late version markings first, and then the early version markings.
- ★Bringen Sie die RAM Markierungen der späten Version zuerst an.
- ★Apposer les marquages de revêtement RAM de version ultérieure en premier.

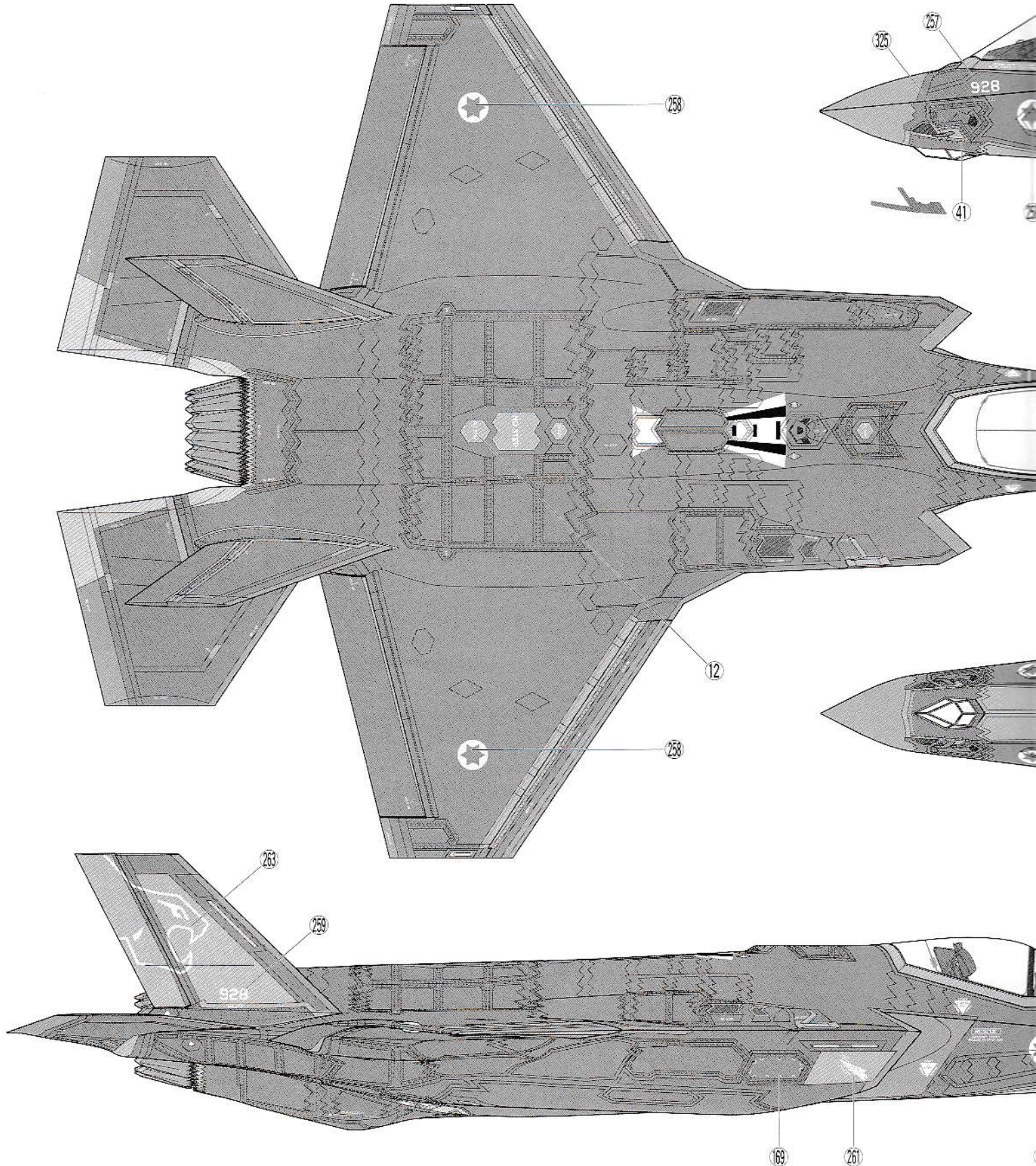

# LIGHTNING II®

1/48 傑作機シリーズNo.124

ロッキード マーチン

F-35A ライトニングII



さい。その後STENCILSとこちらのマークを貼ってください。  
en these markings and stencils.  
ion erst an und dann diese Markierungen und Wartungshinweise.  
sion tardive en premier, et ensuite ces marquages et stencils.

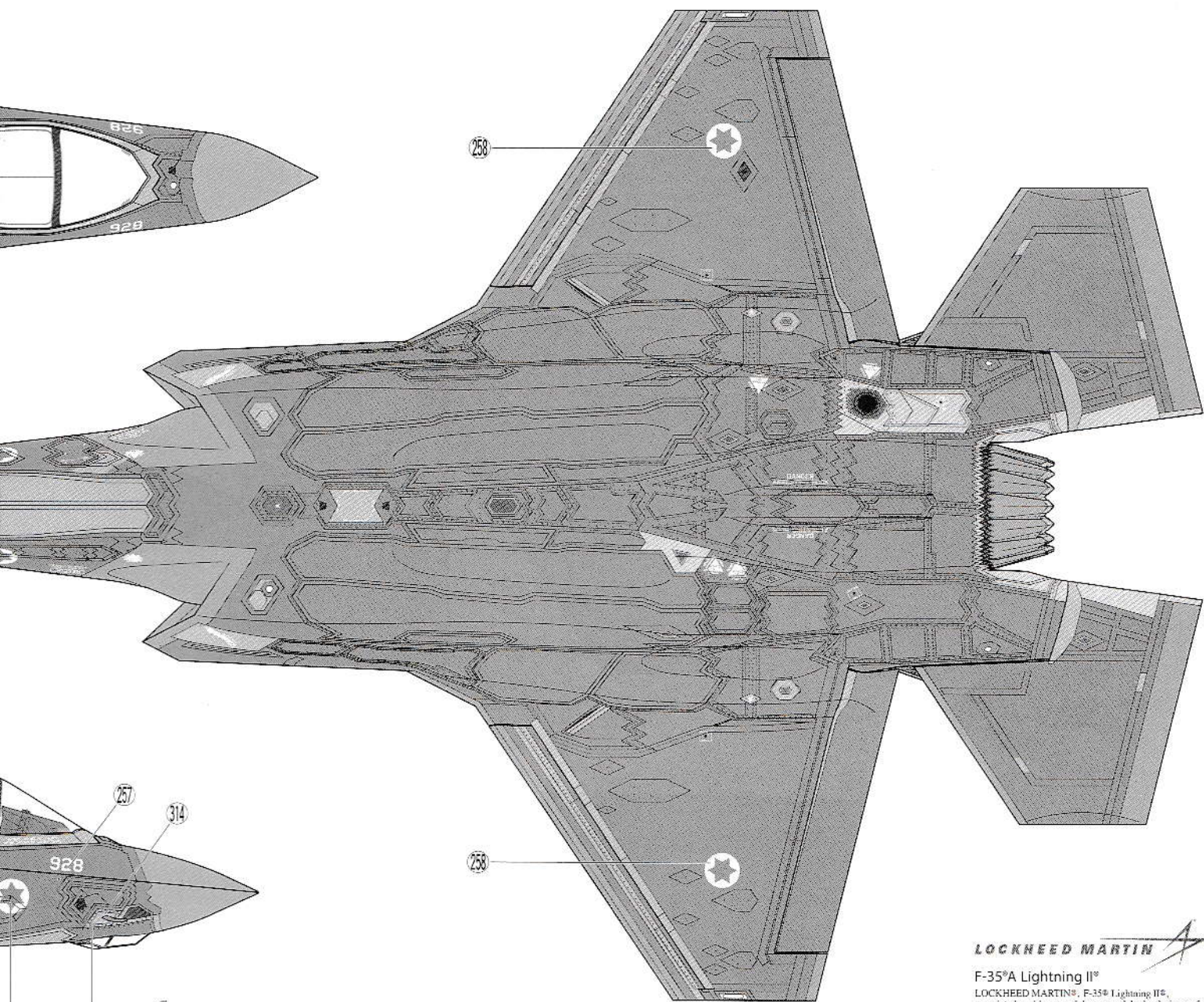
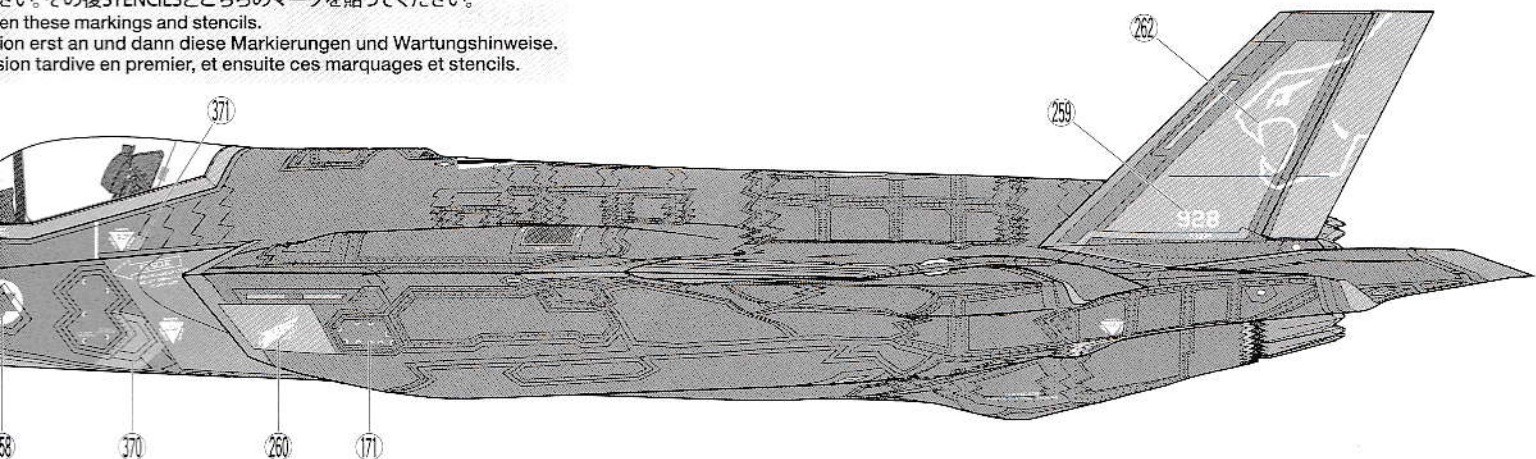

LOCKHEED MARTIN

F-35A Lightning II®

LOCKHEED MARTIN®, F-35® Lightning II®, associated emblems and logos, and body designs of vehicles are either registered trademarks or trademarks of Lockheed Martin Corporation in the USA and/or other jurisdictions, used under license by Tamiya.

# J

《デンマーク空軍所属初号機》 テキサス州 ロッキード マーチン  
フォートワース工場 2021年3月8日

Royal Danish Air Force, Lockheed Martin Fort Worth Plant,  
Texas, March 8, 2021



- ★後期仕様RAMコーティングのマークを先に貼
- ★Apply RAM coating late version markings first
- ★Bringen Sie die RAM Markierungen der spä
- ★Apporter les marquages de revêtement RAM

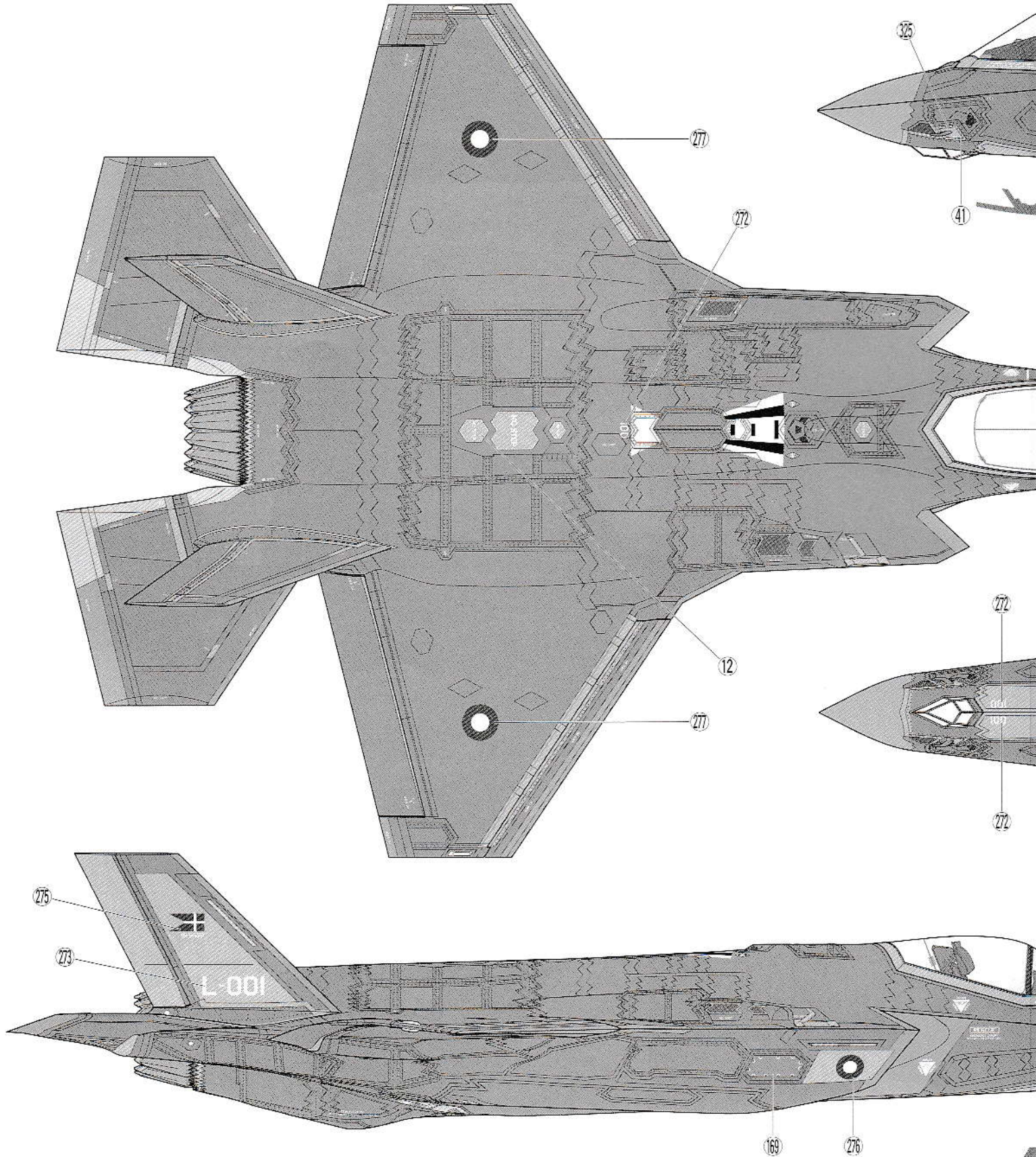

# LIGHTNING II®

1/48 傑作機シリーズNo.124

ロッキード マーチン

F-35A ライトニングII



貼ってください。その後STENCILSとこちらのマークを貼ってください。  
First, and then these markings and stencils.  
Plätzen Version erst an und dann diese Markierungen und Wartungshinweise.  
Plaque de version tardive en premier, et ensuite ces marquages et stencils.

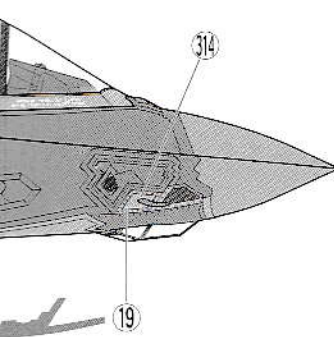
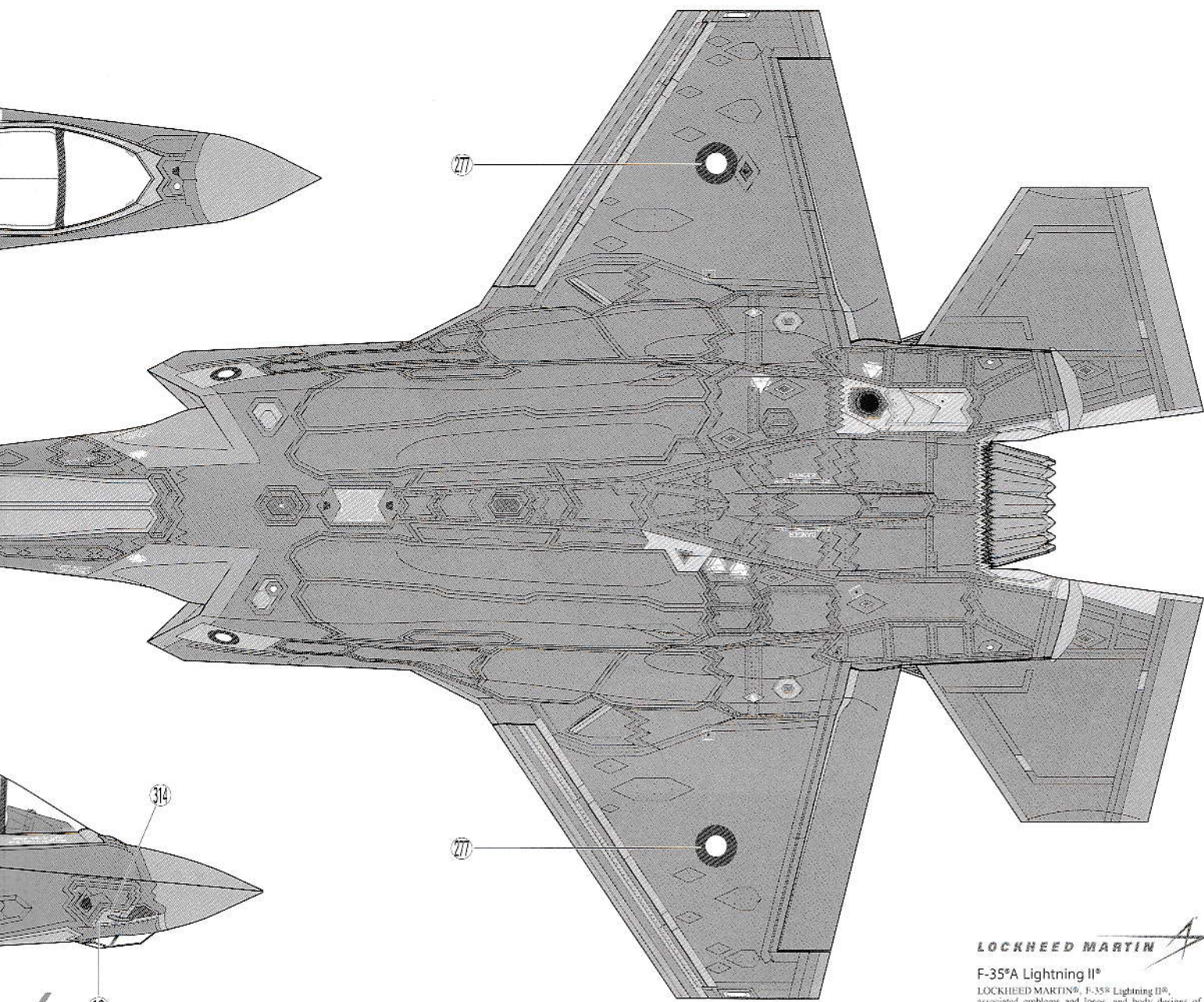
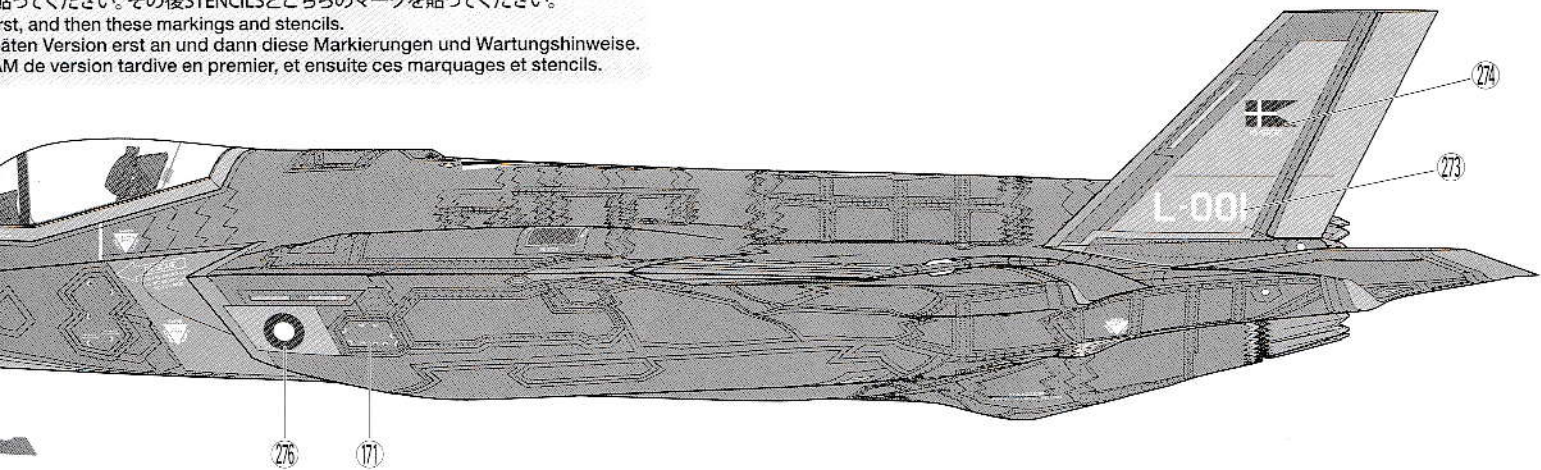

LOCKHEED MARTIN

F-35® Lightning II®

LOCKHEED MARTIN®, F-35® Lightning II®, associated emblems and logos, and body designs of vehicles are either registered trademarks or trademarks of Lockheed Martin Corporation in the USA and/or other jurisdictions, used under license by Tamiya.

# LOCKHEED MARTIN® F-35A L

# H

《韓国空軍 第17航空団 第152戦闘飛行隊所属機》

清州基地 2021年

152nd Fighter Squadron, 17th Fighter Wing, Republic of Korea Air Force,  
Cheongju Air Base, 2021



- ★後期仕様RAMコーティングのマー
- ★Apply RAM coating late version m
- ★Bringen Sie die RAM Markierung
- ★Apposer les marquages de revê

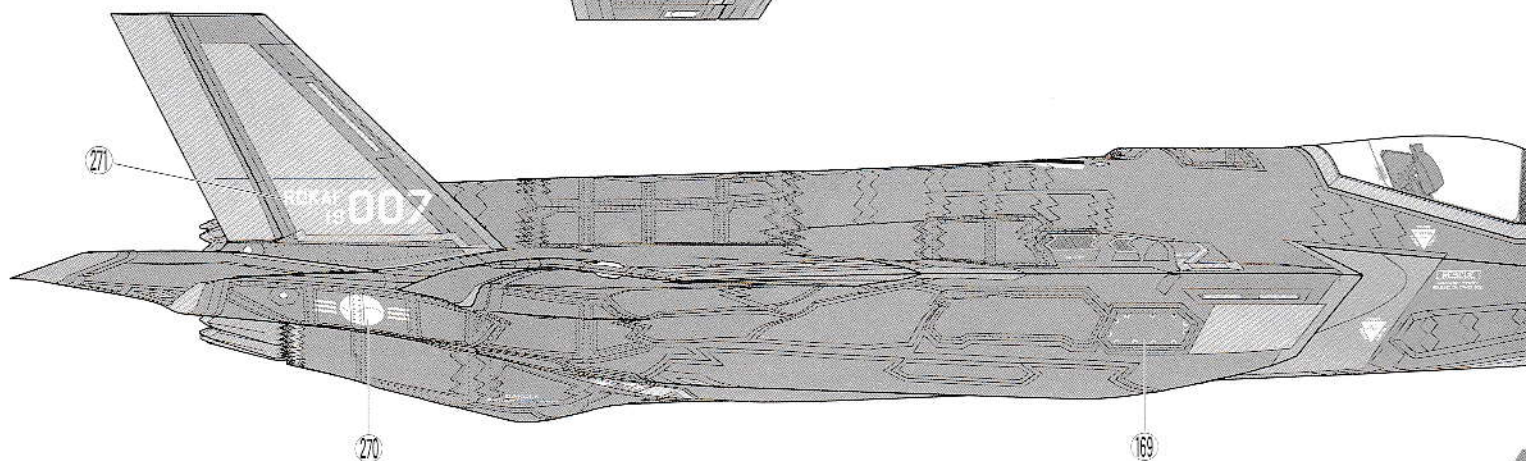
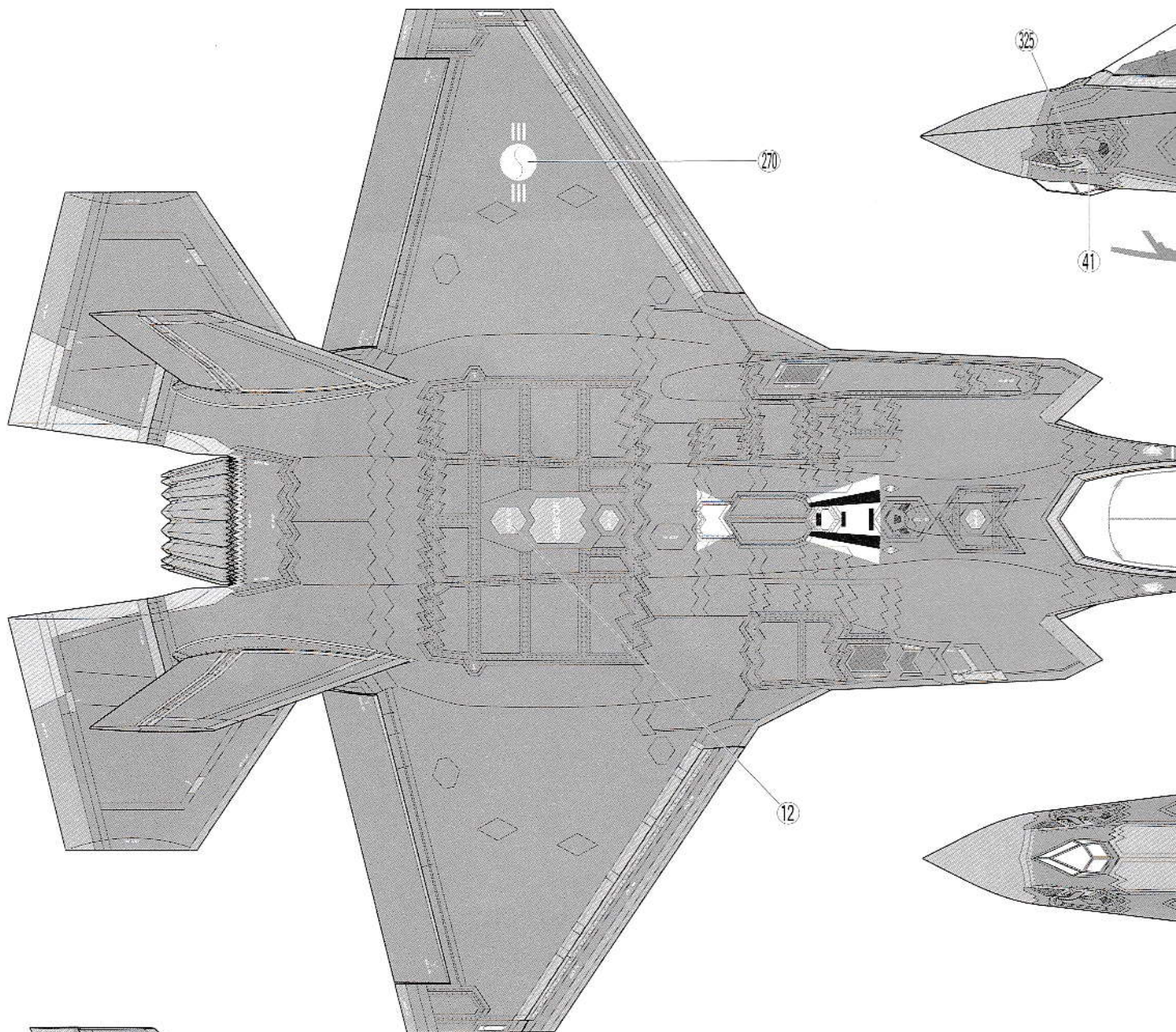

# LIGHTNING II<sup>®</sup>

1/48 傑作機シリーズNo.124

ロッキード マーチン

F-35A ライトニングII



シールを先に貼ってください。その後STENCILSとこちらのマークを貼ってください。  
 Apply the decals first, and then these markings and stencils.  
 Kleben Sie zuerst die Aufkleber an und dann diese Markierungen und Wartungshinweise.  
 Appliquez d'abord le RAM de version tardive en premier, et ensuite ces marquages et stencils.

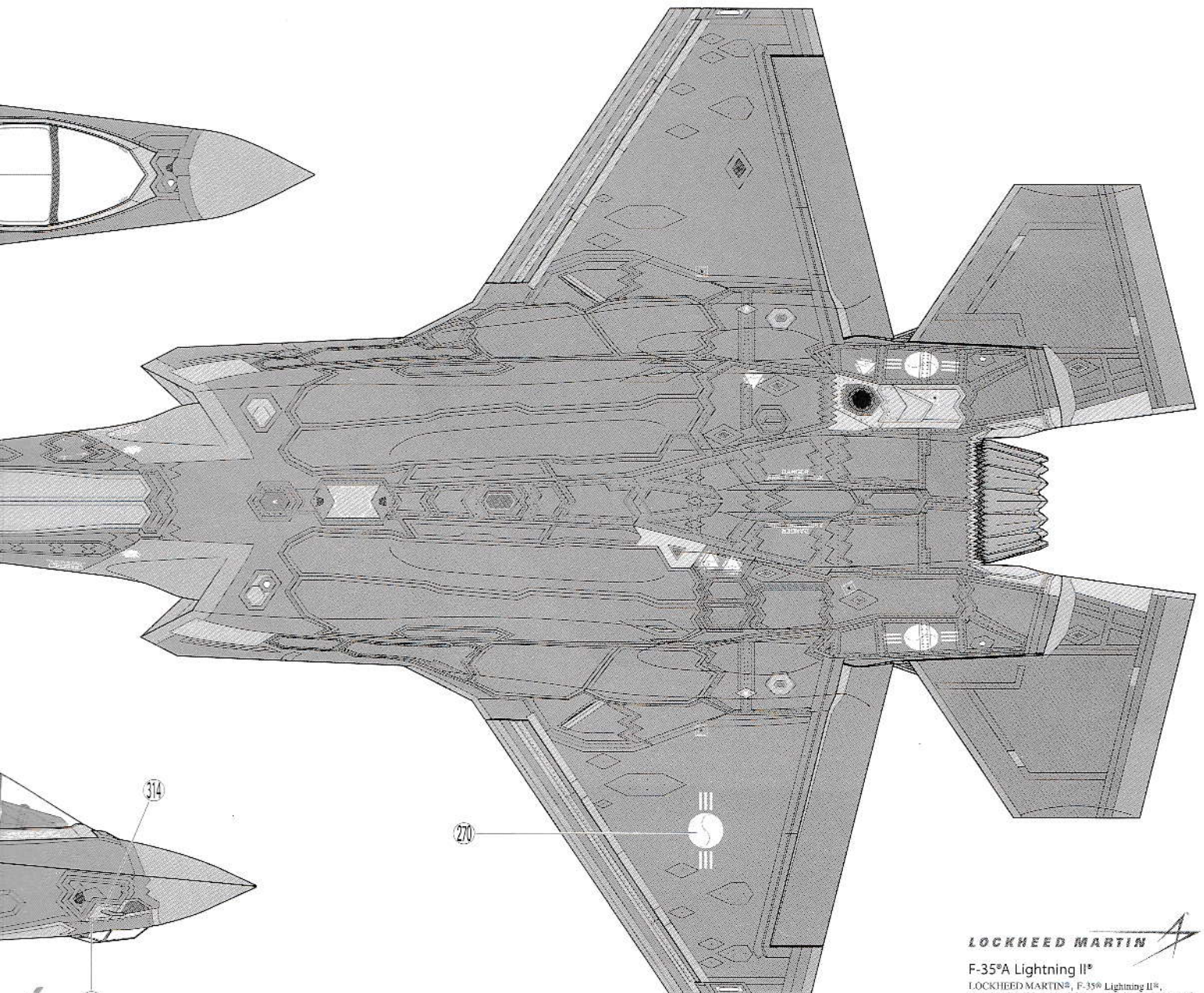
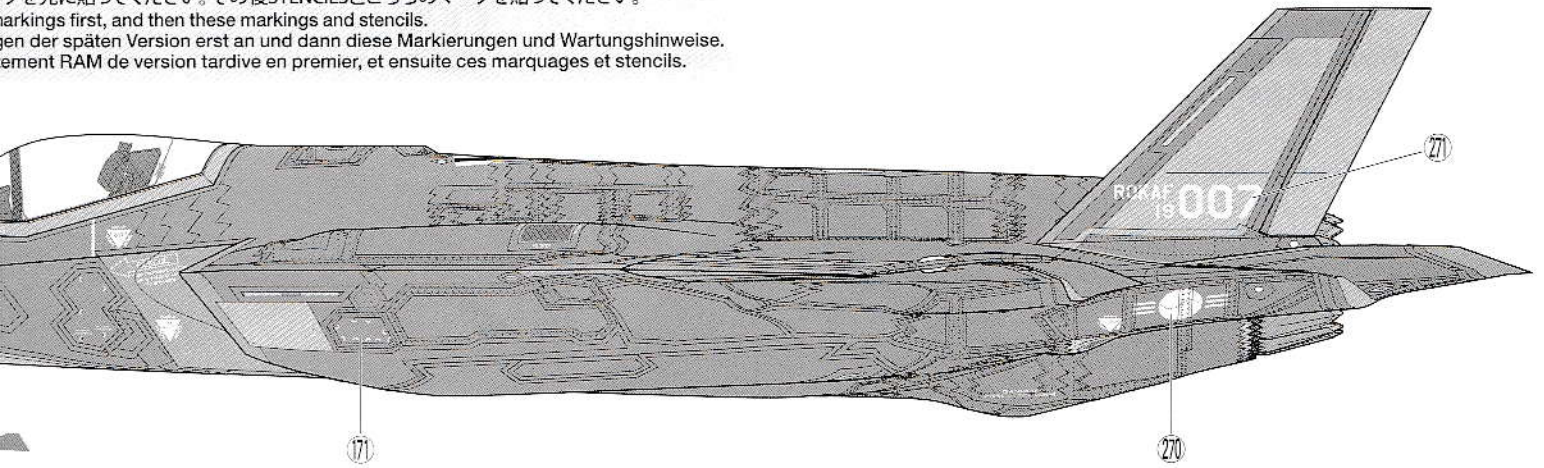

LOCKHEED MARTIN

F-35A Lightning II<sup>®</sup>

LOCKHEED MARTIN<sup>®</sup>, F-35<sup>®</sup> Lightning II<sup>®</sup>, associated emblems and logos, and body designs of vehicles are either registered trademarks or trademarks of Lockheed Martin Corporation in the USA and/or other jurisdictions, used under license by Tamiya.