

★READY TO ASSEMBLE PRECISION MODEL KIT ★CEMENT AND PAINT NOT INCLUDED



1/48傑作機シリーズNO.81
フォッケウルフ Fw190 D-9 JV44



FOCKE-WULF Fw190 D9 JV44

It in the summer of 1943, U.S. Army Air Corps began using its powerful B-17s and B-24s for bombing raids over Germany. Although these early, daylight raids suffered heavy losses to Luftwaffe interceptors, the advent of more powerful U.S. fighters such as the P-47 Thunderbolt and P-51 Mustang provided effective bomber support and put air superiority over Germany in favor of the Allies. The Luftwaffe was also making every effort to develop new fighters and improve those already in service such as the Bf 109G and Fw 190A. The D-9 version of the Fw 190A housed a Junkers-Jumo 213 engine and was superior to the P-51 in both speed and high altitude performance. However, since it went into production late in the war (Aug. 1944), the shortage of both fuel and experienced pi-

Im Sommer 1943 begann die U.S. Army Air Corps mit den Bombern B-17 und B-24 Luftangriffe auf Deutschland zu fliegen. Obwohl diese Angriffe, die während des Tages stattfanden, den Abfangjägern der Luftwaffe große Verluste zufügten, bot die Ankunft von noch stärkeren U.S. Jagdflugzeugen, wie z.B. dem T-47 Thunderbolt und P-51 Mustang, weitere Bomberunterstützung. Dadurch erreichten die Alliierten eine Überlegenheit im Luftkampf gegen Deutschland. Die Luftwaffe entwickelte neue Jagdflugzeuge und viele die bereits im Einsatz waren wurden verbessert, wie z.B. die Bf 109G und die Fw 190A. Die D-9 Version der Fw 190A wurde mit einem Junkers-Jumo 213 Motor ausgestattet und war der P-51 nun an Geschwindigkeit und Höhenleistung überlegen. Da man jedoch sehr spät mit der Produktion begann (August 1944) verhinderten zwei Tatsachen einen intensiven Einsatz des Flugzeuges: Benzin-

Durant l'été 1943, l'U.S. Army Air Corps commença à envoyer ses énormes B-17 et B-24 bombardier l'Allemagne. Dans un premier temps, ces raids de jour subirent des pertes sévères infligées par les intercepteurs de la Luftwaffe mais l'entrée en service de nouveaux chasseurs américains puissants tels le P-47 Thunderbolt et P-51 Mustang assura une protection plus efficace des fortresses volantes et donna aux alliés la supériorité aérienne au dessus de l'Allemagne. La Luftwaffe fit elle aussi de gros efforts pour développer de nouveaux chasseurs et améliorer ceux déjà en service tels le Bf 109G et le Fw 190A. La version D-9 du Fw 190 dotée d'un moteur Junkers Jumo 213 était supérieure au P-51 en vitesse pure et en altitude. Cependant, n'étant produit qu'à partir d'août 1944, les pénuries de carburant et de pilotes expérimentés ne permirent pas d'en exploiter toutes les

第二次大戦後半の1943年夏、アメリカ陸軍航空隊はB-17やB-24爆撃機によるドイツ本国への戦略爆撃を本格化させました。当初この昼間爆撃作戦はドイツ側の迎撃によって大きな損害を受けましたが、後にP-47サンダーボルトやP-51マスタングなどの強力な戦闘機が護衛に飛ぶようになるドイツ本土上空の制空権は連合軍側に大きく傾いたのです。対するドイツ空軍も、新鋭機の開発や主力戦闘機メッサーシュミットBf109G、そしてフォッケウルフFw190Aの改良を重ねました。このFw190Aシリーズをベースとして、空冷星型のBMW801エンジンを液冷のユンカースJumo213に換装、機体各部を再設計した改良型がFw190 D-9です。強敵のP-51をも上回る優れた高速力や高々度性能を備えるD-9でしたが、その生産が開始された1944年8月当時、すでにドイツ空軍では燃料や熟練搭乗員の不足が深刻化しており、D-9はその高性能ぶりを発揮する機会を失いつつあったのです。しかしD-9を装備する部隊の中には歴戦のパイロットを集め、特殊な任務に就いた部隊がありました。Me262ジ

lots in Germany precluded its extensive use. D-9 equipped units often included elite pilots and performed special operations. One such unit was Jagdverband 44, led by Generalleutnant Adolf Galland, which flew cover for the Me 262 jet fighter. Late in the war the strength of the Luftwaffe waned, and the Me 262 became the Allies' only threat. However, the Me 262 lacked acceleration at low speeds, making it vulnerable to attack during takeoff and landing. To compensate for this weakness, the Luftwaffe formed special D-9 fighter equipped defense units, consisting of a core of elite pilots such as Leutnant Heinz Sachsenberg, a true "Experten" with 104 victories. These units provided top cover for the Me 262's, allowing the jets to concentrate on defending German airspace.

knappheit und Mangel an erfahrenen Piloten. Die D-9 Ausführungen wurden meistens von Elitepiloten geflogen und nur zu Spezialmissionen beordert. Eine solche Einheit war der Jagdverband 44, geführt von Generalleutnant Adolf Galland, der die Strahljagdflugzeuge Me 262 sicherte. Gegen Ende des Krieges ließ die Stärke der Luftwaffe merklich nach und die Me 262 wurde zur einzigen Bedrohung für die Alliierten. Da es der Me 262 jedoch bei niedriger Geschwindigkeit an Beschleunigung fehlte, konnte man sie beim Starten und Landen leicht attackieren. Um diesen Schwachpunkt zu beheben, formierte die Luftwaffe spezielle D-9 Jagdflugzeuge welche von Elitepiloten geflogen wurden, wie z.B. Leutnant Heinz Sachsenberg, einem "Experten" der mehr als 104 Luftsiege vorweisen konnte. Diese Einheiten schützten die Me 262 bei der Verteidigung des deutschen Luftraumes.

capacités. Les unités équipées de D-9 comptaient souvent des pilotes d'élite et étaient désignées pour des missions spéciales. L'une d'entre elle était le Jagdverband 44 commandé par le Generalleutnant Adolf Galland qui fournissait la protection des chasseurs à réaction Me262. A la fin du conflit, la Luftwaffe s'était considérablement affaiblie et le Me262 était la seule menace réelle pour les alliés. Cependant, il manquait d'accélération à basse vitesse, ce qui le rendait très vulnérable durant le décollage et l'atterrissage. Pour parer à cet inconvénient, la Luftwaffe avait créé des unités spéciales volant sur D-9 autour d'un noyau de pilotes d'élite tel le Leutnant Heinz Sachsenberg, un véritable "Experten" avec 104 victoires à son actif. Ces unités protégeaient les Me262 afin que ces derniers puissent se concentrer sur la défense de l'espace aérien allemand.

ェット戦闘機1個中隊を中心とするJV44(第44戦闘団)所属の上空援護専門の部隊です。このJV44は、1942年から戦闘機部隊総監としてドイツ軍戦闘機部隊を統率する一方で自らも104機撃墜のエースパイロットであるアドルフ・ガーラント中將が、終戦間近の1945年2月に編成した精鋭部隊でした。当時、弱体化したドイツ空軍の中にあつてベテラン搭乗員が操縦するMe262は連合軍機にとって唯一とも言える脅威でしたが、連合軍はMe262がレシプロ機に較べて低速飛行時の加速性に劣る点に着目し、離着陸時を狙う戦法をとったのです。このMe262の弱点をカバーするため、104機の撃墜記録を残したエース、ハインツ・ザクセンベルグ少尉など選り抜きのパイロット数名を中心としてJV44内部に編成されたのがD-9装備の防空部隊でした。離着陸中のMe262の上空援護に徹した隊員たちが、その任務中に敵機を撃墜する機会はありませんでしたが、D-9の固い守りによってMe262の搭乗員達は本土防衛に集中でき、終戦間際の短い期間にもかかわらず多くの戦果を記録したのです。

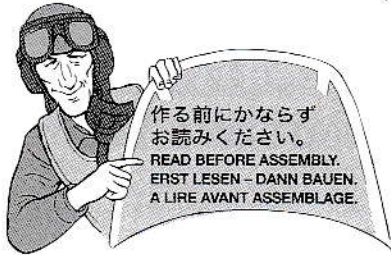

作る前にならず
お読みください。
READ BEFORE ASSEMBLY.
ERST LESEN - DANN BAUEN.
A LIRE AVANT ASSEMBLAGE.

●このキットは組み立てモデルです。作る前に必ず説明書を最後までお読みください。また小学生などの低年齢の方が組み立てる時は、保護者の方もお読みください。

●接着剤や塗料は、必ずプラスチック用をお使いください。(別売)

●Read carefully and fully understand the instructions before commencing assembly. A supervising adult should also read the instructions if a child assembles the model.

●Remove plating from areas to be cemented.

●Bevor Sie mit dem Zusammenbau beginnen, sollten Sie alle Anweisungen gelesen und verstanden haben. Fall sein Kind das Modell zusammenbaut, sollte ein beaufsichtigender Erwachsener die Bauanleitung ebenfalls gelesen haben.

●An den Klebestellen muß die Chromschicht abgeschabt werden.

●Bien lire et assimiler les instructions avant de commencer l'assemblage. La construction du modèle par un enfant doit s'effectuer sous la surveillance d'un adulte.

●Enlever le revêtement chromé des parits à encoller.

●用意する工具 / Tools recommended / Benötigtes Werkzeug / Outillage nécessaire

接着剤 (プラスチック用)

Cement
Kleber
Colle



ニッパー

Side cutters
Seitenschneider
Pince coupante

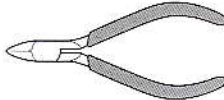

ナイフ

Modeling knife
Modelliermesser
Couteau de modélisme



ピンセット

Tweezers
Pinzette
Précettes



塗装指示のマークです。タミヤカラーのカーナンバーで指示しました。

This mark denotes numbers for Tamiya Paint colors.

AS-4 ●グレイメタル / Luftwaffe / Gray Metal / Luftwaffe / Gräuelmetall / Luftwaffe / Gris Metal / Luftwaffe

AS-5 ●ライトブルー / Luftwaffe / Light Blue / Luftwaffe / Hellblau / Luftwaffe / Bleu Car / Luftwaffe

X-1 ●ブラック / Black / Schwarz / Noir

X-5 ●グリーン / Green / Grün / Vert

X-7 ●レッド / Red / Rot / Rouge

X-10 ●ガンメタル / Gun metal / Metall-Grau / Gris acier

X-11 ●クロムメタル / Chrome silver / Chrom-Silber / Aluminium chromé

X-18 ●セミアダック / Semi gloss black / Seldenglanz Schwarz / Noir satiné

XF-1 ●フラットブラック / Flat black / Matt Schwarz / Noir mat

XF-2 ●フラットホワイト / Flat white / Matt Weiß / Blanc mat

XF-3 ●フラットイエロー / Flat yellow / Matt Gelb / Jaune mat

XF-5 ●フラットグリーン / Flat green / Matt Grün / Vert mat

XF-7 ●フラットレッド / Flat red / Matt Rot / Rouge mat

XF-15 ●フラットフレッシュ / Flat flesh / Fleischfarben Matt / Chair mate

XF-16 ●フラットアルミ / Flat aluminum / Matt Aluminium / Aluminium mat

XF-21 ●スカイ / Sky / Himmel / Ciel

XF-22 ●RLMグレイ / RLM grey / RLM-Grau / Gris R.L.M.

XF-27 ●ブラックグリーン / Black green / Schwarzgrün / Vert noir

XF-49 ●カーキ / Khaki / Khaki / Kaki

XF-50 ●フィールドブルー / Field blue / Feldblau / Bleu campagne

XF-56 ●メタリックグレイ / Metallic grey / Grau-Metallic / Gris métallisé

XF-57 ●バフ / Buff / Lederfarben / Chamois

XF-61 ●ダークグリーン / Dark green / Dunkelgrün / Vert foncé

XF-62 ●オリブドラブ / Olive drab / Braun-Oliv / Vert olive

XF-63 ●ジャーマングレイ / German grey / Deutsches Grau / Gris Panzer

XF-64 ●レッドブラウン / Red brown / Rotbraun / Rouge brun

XF-65 ●フィールドグレイ / Field grey / Feldgrau / Gris campagne

注意

- 工具の使用には十分注意してください。特にナイフ、ニッパーなどの刃物によるケガや事故に注意してください。
- 接着剤や塗料は使用する前にそれぞれの注意書きをよく読み、指示に従って正しく使用し、使用する時は換気に十分注意してください。
- 小さなお子様のいる所でのご作業はやめてください。小さな部品の飲み込みや、ビニール袋をかぶつての窒息などの危険な状況が考えられます。

CAUTION

- When assembling this kit, tools including knives are used. Extra care should be taken to avoid personal injury.

●Read and follow the instructions supplied with paint and/or cement, if used (not included in kit). Use plastic cement and paints only.

●Keep out of reach of small children. Children must not be allowed to suck any part, or pull vinyl bag over the head.

VORSICHT!

●Beim Zusammenbau dieses Bausatzes werden Werkzeuge einschließlich Messer verwendet. Zur Vermeidung von Verletzungen ist besondere Vorsicht angebracht.

●Wenn Sie Farben und/oder Kleber verwenden (nicht im Bausatz enthalten), beachten und befolgen Sie die dort beiliegenden Anweisungen. Nur Klebstoff und Farben für Plastik verwenden.

●Bausatz von kleinen Kindern fernhal-

ten. Verhüten Sie, daß Kinder irgendwelche Bauteile in den Mund nehmen oder Plastiktüten über den Kopf ziehen.

PRECAUTION

●L'assemblage de ce kit requiert de l'outillage, en particulier des couteaux de modélisme. Manipuler les outils avec précaution pour éviter toute blessure.

●Lire et suivre les instructions d'utilisation des peintures et ou de la colle, si utilisés (non inclus dans le kit). Utiliser uniquement une colle et des peintures spéciales pour le polystyrène.

●Garder hors de portée des enfants en bas âge. Ne pas laisser les enfants mettre en bouche ou sucer les pièces, ou passer un sachet vinyl sur la tête.

★このキットは3種類のマーキングから1種類を選んで組み立てられます。各タイプはそれぞれマーキングや取り付け部品が異なるので説明書の指示に従って組み立てます。マーキングと機体色は別紙を参考にしてください。

★This kit includes markings for three different aircraft. Note instruction manual for each assembly. Refer to separate sheet for marking and painting.

★Dieser Modellbausatz enthält Markierungen für drei verschiedene Flugzeugtypen. Bitte beachten Sie die jeweilige Bauanleitung, sowie die separaten Anleitungen für die Markierungen und das Bemalen.

★Ce kit inclut des marquages pour trois appareils différents. Notez les instructions pour chaque assemblage. Se reporter au feuillet séparé pour les marquages et la peinture.

1 コックピットの組み立て Cockpit assembly Kockpit-Zusammenbau Assemblage du cockpit

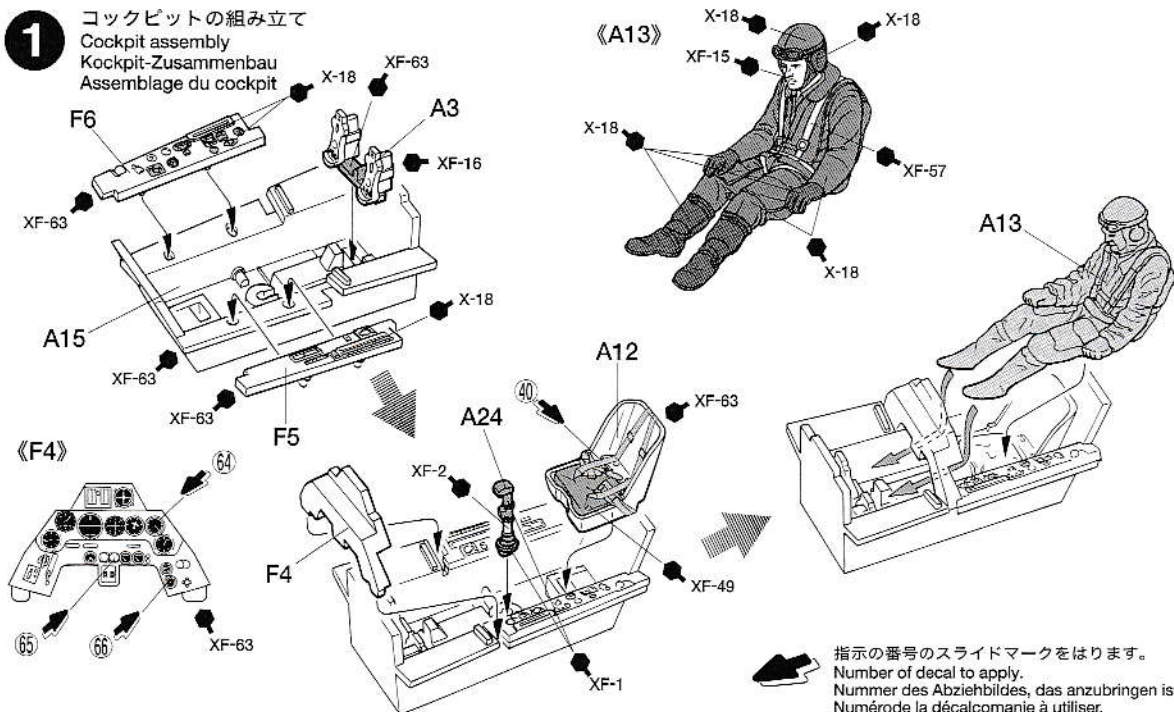

指示の番号のスライドマークをはります。
Number of decal to apply.
Nummer des Abziehbildes, das anzubringen ist.
Numéro de la décalcomanie à utiliser.

2

機体の組み立て
Fuselage assembly
Rumpf-Zusammenbau
Assemblage du fuselage

★機体の塗装は別紙を参考にしてください。
★Refer to separate sheet for fuselage painting.
★Beachten Sie die separate Anleitung zum Bemalen des Rumpfes.
★Se reporter au feuillet séparé pour la peinture du fuselage.

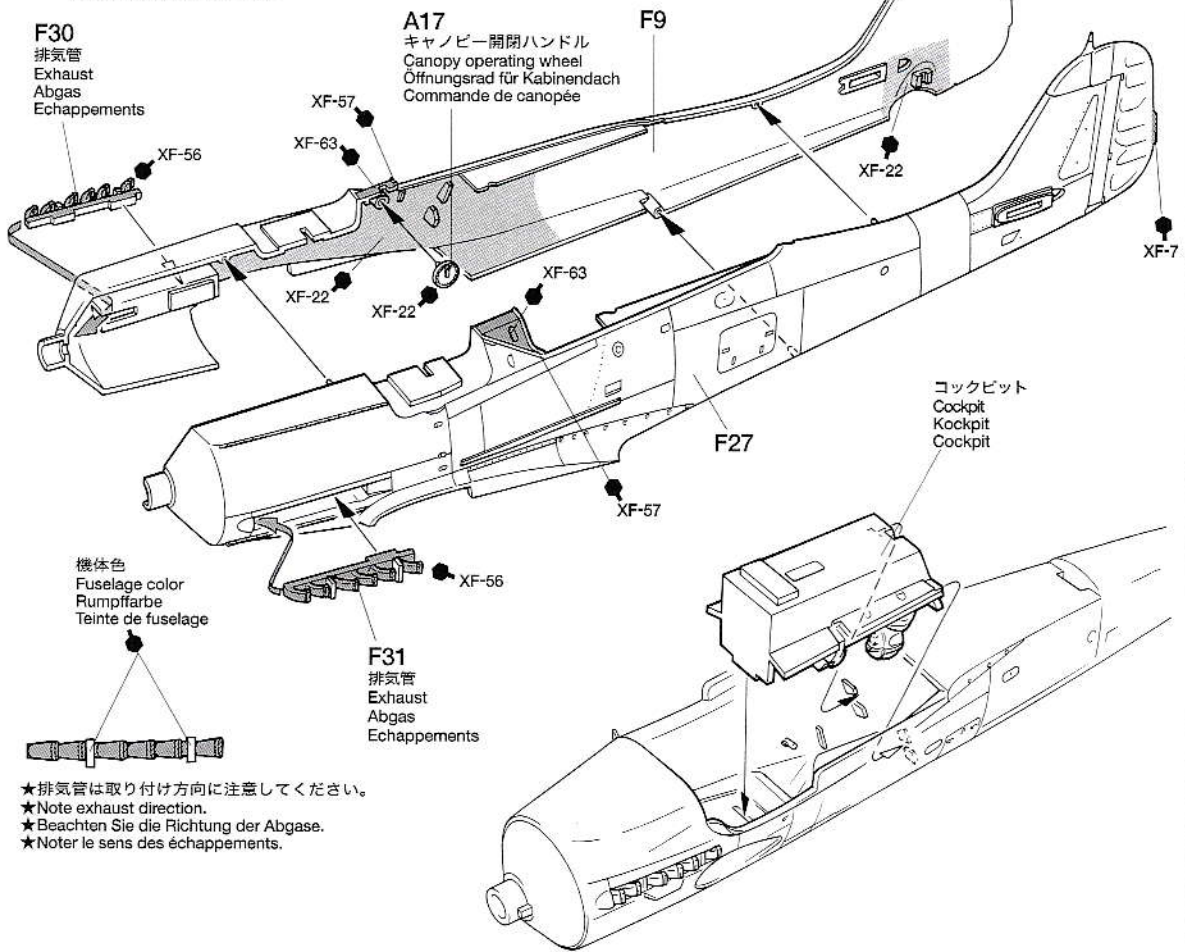
**3**

脚納庫の取り付け
Attaching landing gear bay
Anbringen des Fahrgestellschachtes.
Fixation des logements de train
d'atterrissage

《脚納庫》
Landing gear bay
Fahrgestellschacht
Logements de train
d'atterrissage

★翼の塗装は別紙を参考にしてください。
★Refer to separate sheet for wing painting.
★Beachten Sie die separate Anleitung für das Bemalen der Flügel.
★Se reporter au feuillet séparé pour la peinture des ailes.

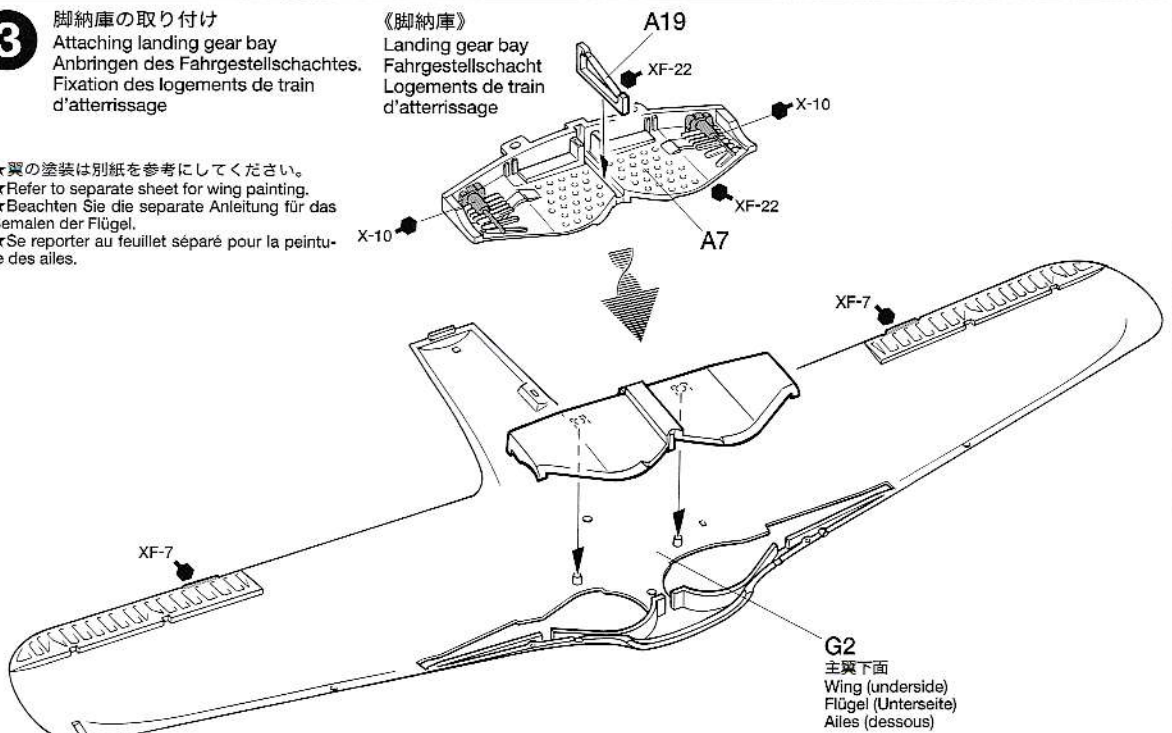

4

主翼の組み立て
Wing assembly
Flügel-Zusammenbau
Assemblage de l'aile

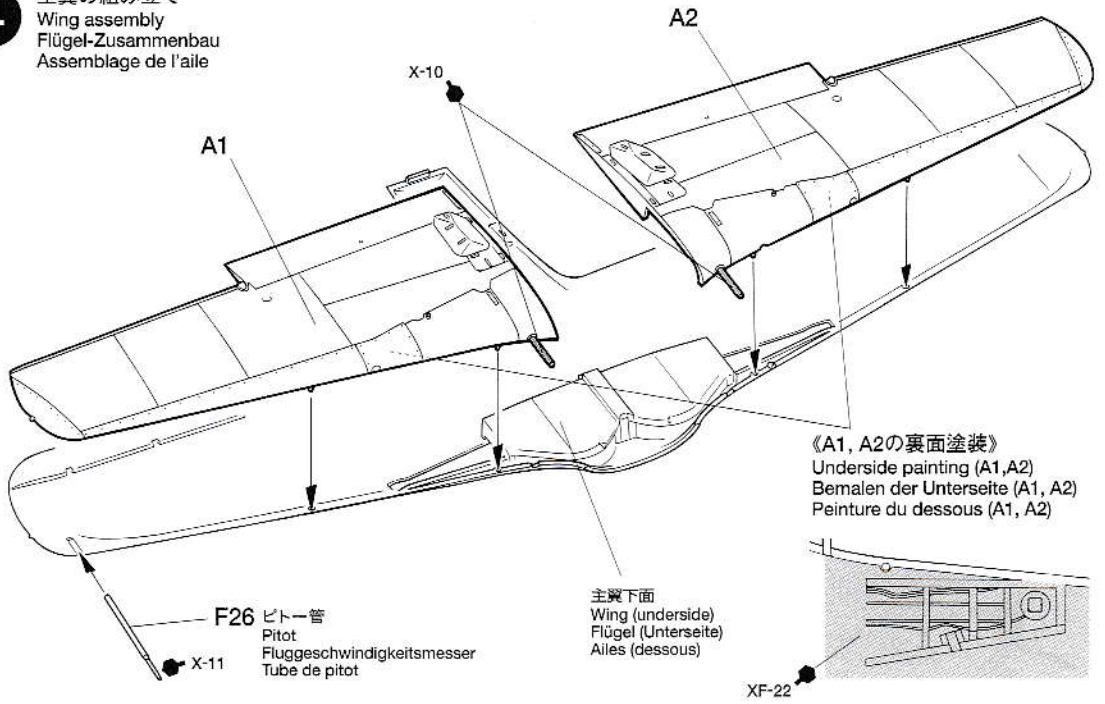

《A1, A2の裏面塗装》
Underside painting (A1,A2)
Bemalen der Unterseite (A1, A2)
Peinture du dessous (A1, A2)

5

主翼の取り付け
Attaching wing
Anbringung des Flügels
Fixation de l'aile

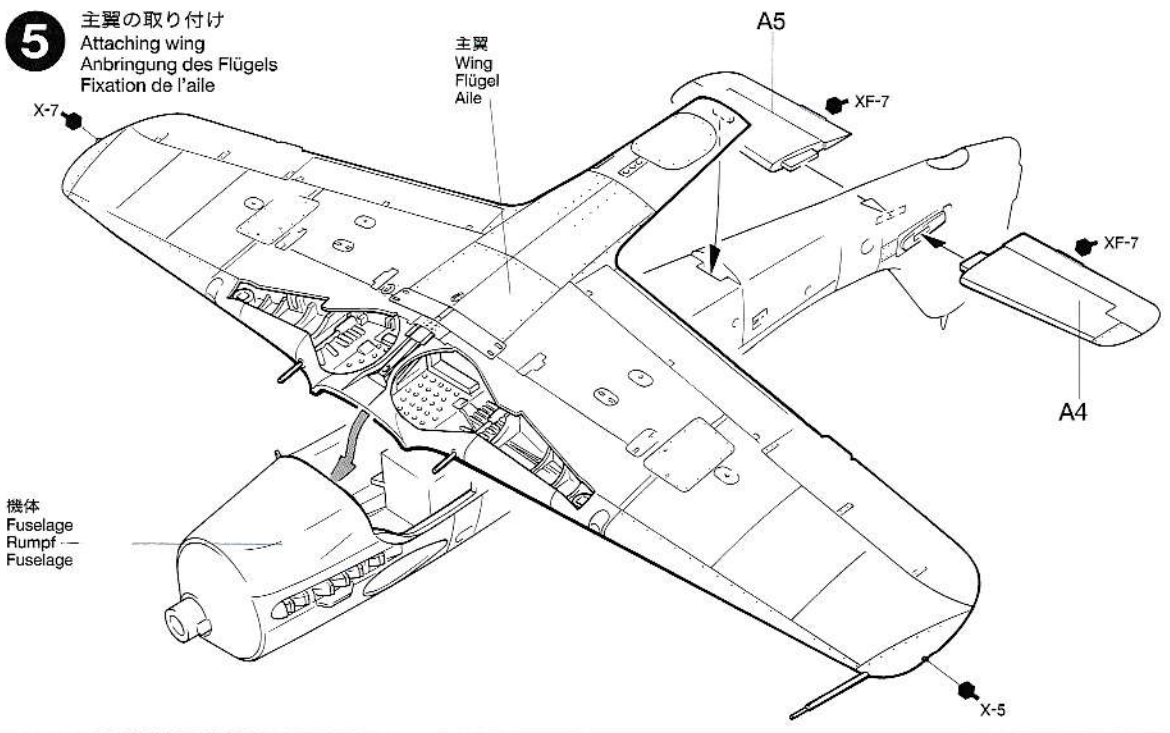

TECH TIPS / 組み立てアドバイス

- **パーツを切り出す。**
- ①各パーツは破損しないようゲート口(パーツとランナー枠をつなぐ部分)をニッパーなどで丁寧に切り、パーツを切り出します。
- ②パーツは接着する前に仮組みして、接着面を良く確認します。また部品の歪みや隙間がないかも確認しておきましょう。
- **CUT OFF PARTS**
- ① Use side cutters and carefully cut off connected point between plastic parts and sprue.
- ② Attach parts temporarily to confirm cement position prior to application.
- **接着面のラインを消す。**
- ①接着剤を多めに付けて部品を接着し、接着剤を接着面からはみ出さ

せませす。
②十分に乾かした後、はみ出した接着剤をカッターなどで取り除き、細かい目の紙ヤスリ(タミヤフィニッシングペーパー:1000番)などで研いでください。ただし飛行機の場合コクピットなどを先に塗装して、機体内部に組み込んでおかなければならないので機体をヤスリで磨いたり、塗装をするときはコクピット内を傷つれたり、塗料が入らないようにマスキングしておく必要があります。

- **FINISHING CEMENTED PORTIONS**
- ① Apply plenty of cement and let it overflow.
- ② After cement has cured, remove excess using modeling knife. Then, smooth surface using fine abrasive papers (#1000). When filing fuselage, use masking tape on cockpit to avoid unwanted flaws.
- Benutzen Sie Abklebfolie beim Feilen des Rumpfes, damit das Cockpit nicht beschädigt wird.
- Lors du ponçage du fuselage, masquer le cockpit pour éviter les rayures accidentelles.

6

主脚の組み立て
Landing gear assembly
Zusammenbau des Fahrgestells
Assemblage du train principal

《Red 1》

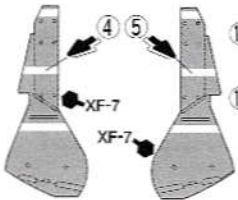

《Red 3》

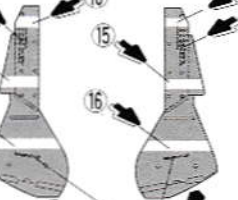

《Red 13》

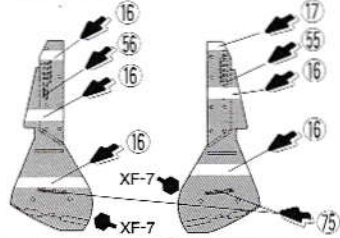

★左上の脚カバーは70%に縮小したものです。またマーク ☞ と ☜ はラインより先に貼ります。
★These parts are shown at 70% of full size. Apply decal ☞ and ☜ first.
★Diese Teile werden zu 70% in Originalgröße gezeigt. Zuerst Abziehbilder ☞ und ☜ anbringen.
★Ces pièces sont montrées à 70% de leur taille réelle. Apposer les décals ☞ et ☜ en premier.

《R》
F14

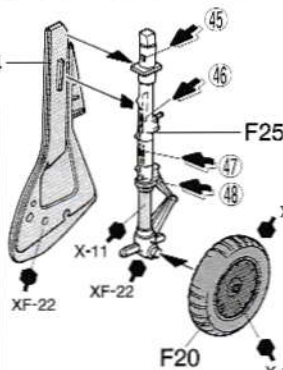

《L》

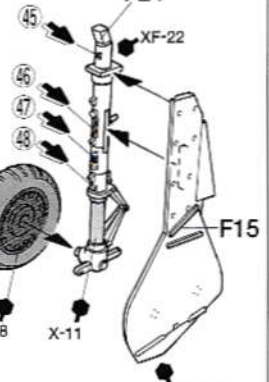

★前
★Front
★Vorne
★Avant

内側 XF-22
Inside
Innenseite
Intérieur

7

脚の取り付け
Attaching landing gear
Fahrwerk-Einbau
Fixation du train principal

F8 モラーネ・アンテナ
Morane antenna
MORANE-Antenne
Antenne Morane

A11
乗降ステップ
Entry step
Trittbrett
Marchepied

《A11》

★前
★Front
★Vorne
★Avant

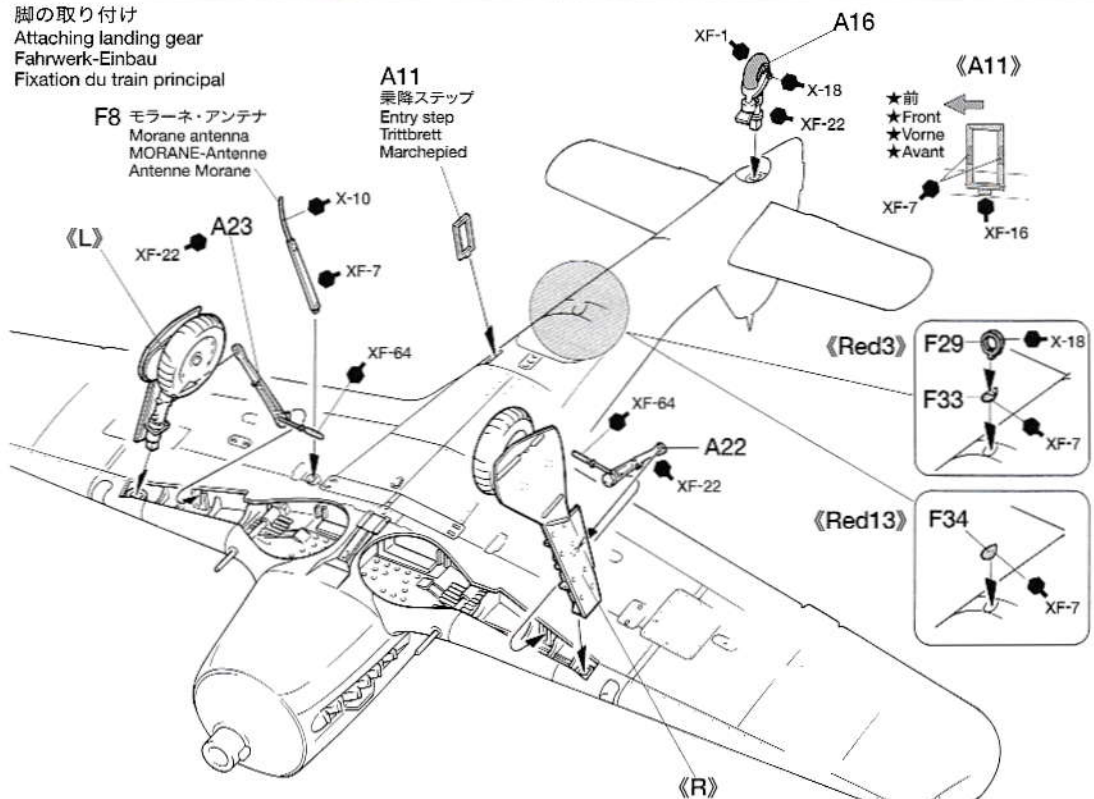

★下図を参考に取り付け角度に注意してください。また主脚は接着剤が乾くまで動かさないください。
★Note attaching angle of landing gear. Do not touch landing gear until cement has cured.
★Beachten Sie das richtige Anbringen des Fahrgestells. Berühren Sie das Fahrgestell nicht bevor der Klebstoff getrocknet ist.
★Noter l'angle d'installation du train d'atterrissage. Ne pas toucher le train avant séchage complet de la colle.

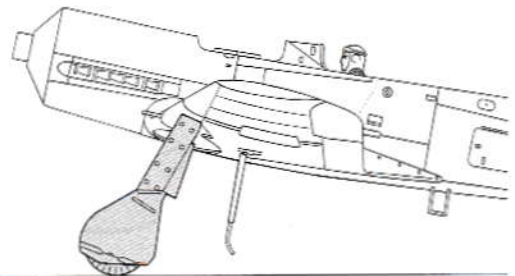
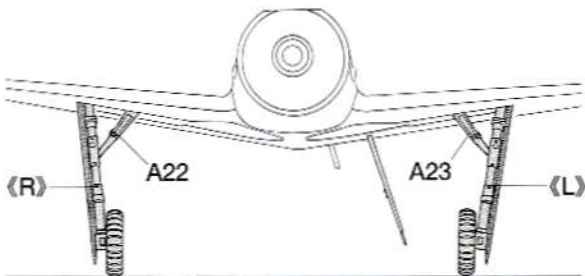

8

カウリングの取り付け

Attaching cowling
Anbringen der Haube
Fixation du capot

F16
MG131 13mm機銃カバー
13mm gun cover
13mm Kanonen Abdeckung
Capotage des canons de 13 mm

A14

XF-63

ポリキャップ
Poly cap
Kunststoff-Nabe
Pièce de jonction

X-10

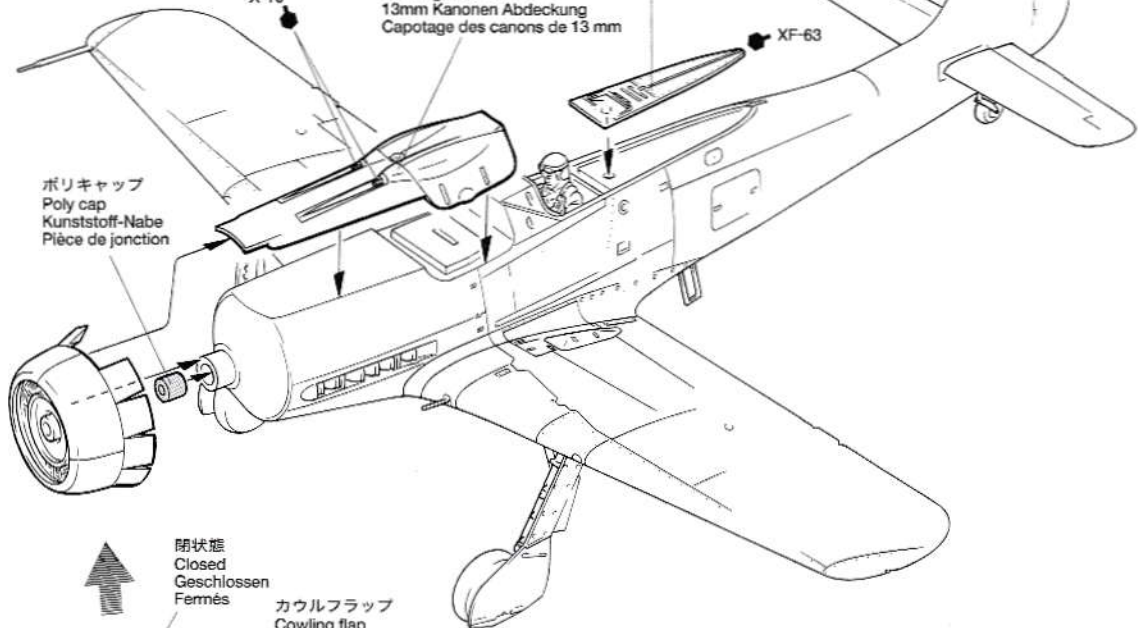

閉状態
Closed
Geschlossen
Fermés

カウルフラップ
Cowling flap
Wannenklappe
Volets de refroidissement

開状態
Open
Offen
Ouverts

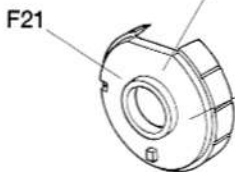

XF-16

F19

F22

F13

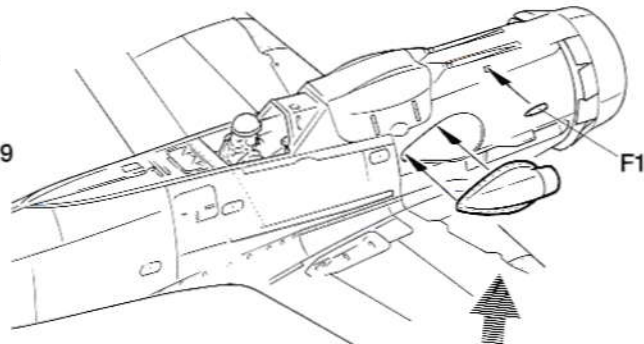

《過給器空気吸入口》
Super-charger air intake
Lufteinlaß für Kompressor
Entrée d'air du compresseur

F28

F23



- ★カウルフラップは開閉状態どちらか選んで組み立てます。
- ★Select either open or closed cowling flap.
- ★Entscheiden Sie sich für geöffnete oder geschlossene Wannenklappe.
- ★Choisir entre volets ouverts ou fermés.

9

プロペラの組み立て

Propeller assembly
Zusammenbau des Propellers
Assemblage de l'hélice

《通常キャノピー (Red13)》

Standard canopy
Standard-Kabinendach
Canopée standard

《プロペラ》
Propeller
Propeller
Hélice

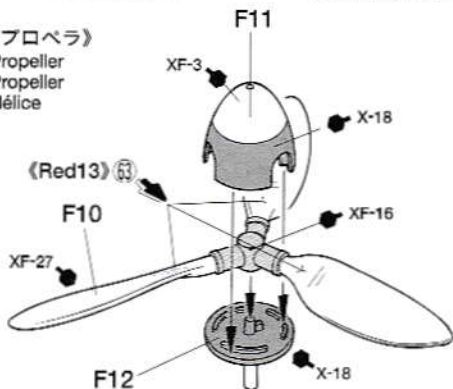

《ガーラント・ハウベ (Red1, Red3)》

Galland-Haube
GALLAND-Haube
Canopée Galland

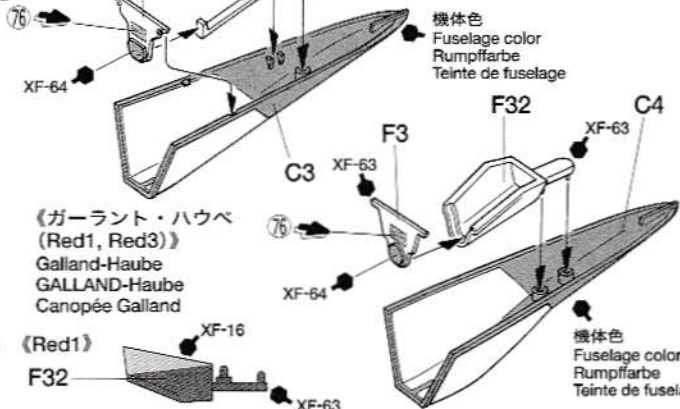

★選んだ機体のキャノピーを組み立てます。

- ★Select either.
- ★Auswählen.
- ★Choisir l'une ou l'autre.

《Red1》

F32

10 キャンピの取り付け

Attaching canopy
Kabinendach-Einbau
Fixation de la canopée

■キャンピの形状はマーキングによって異なります。自分が選択したタイプのもを取り付けます。

■Canopy configuration varies for 3 types of markings. Match canopy to chosen marking.

■Die Gestaltung des Kabinendaches erlaubt 3 verschiedene Markierungen. Stimmen Sie das gewählte Kabinendach mit der entsprechenden Markierung ab.

■La verrière varie en fonction des trois décorations. Installer la verrière adaptée aux marquages choisis.

《キャンピ開状態》
Opened canopy
Geöffnetes Kabinendach
Canopée ouverte

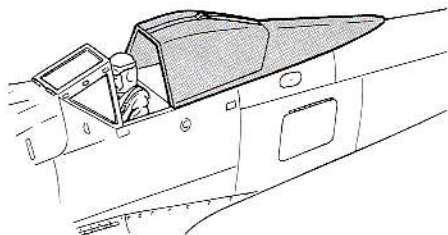

C2

フロントシールド
Windscreen
Windschutzscheibe
Pare-brise

通常型キャンピ
Standard canopy
Standard-Kabinendach
Canopée standard

ガーラント・ハウベ
Galland-Haube
GALLAND-Haube
Canopée Galland

C1

Revi C/12D照準器
Revi C/12D sight
REVI C/12D Zielvorrichtung
Viseur Revi C/12D

XF-63

プロペラ
Propeller
Propeller
Hélice

★接着しないで押し込みます。
★Do not cement.
★Bitte nicht kleben.
★Ne pas coller.

不要部品
Parts not used.
Nicht verwenden.
Pièces non utilisées.

A6, A8, A9, A10, A18,
A20, A21, A25, F2, F7,
F17, F18,

FIGURE

《立ちポーズのフィギアについて》

革製の電熱式ジャケットと大型ポケット付きズボンという大戦後期の典型的なパイロットの服装で再現しました。襟元には騎士十字章を、ベルトにはリストコンパスを装着。帽子は士官用制帽と略帽を選べます。

《Figure》

●This figure replicates typical late version of German pilot costume that is equipped with electrically heated leather jacket, large pocketed on trousers and wrist compass on belt. Collar is decorated with Knight's Cross. Figure can be modeled with or without officer's cap.

《Figur》

●Diese Figur verkörpert die typische späte Version der Uniform des deutschen Piloten, elektrisch beheizbare Lederjacke, große Taschen an der Uniformhose und Gelenk-Kompass am Gürtel. Der Kragen ist mit dem Flitterkreuz dekoriert. Die Figur kann mit oder ohne Offiziers Kappe dargestellt werden.

《Figurine》

●Cette figurine reproduit un pilote portant la combinaison de vol allemande de fin de guerre avec veste de cuir à chauffage électrique, pantalon à grandes poches et compas sur la ceinture. Sur le col est portée la Croix de Chevalier. La figurine peut être réalisée avec ou sans casquette d'officier.

《パイロットA》

Pilot A
Pilot A
Pilote A

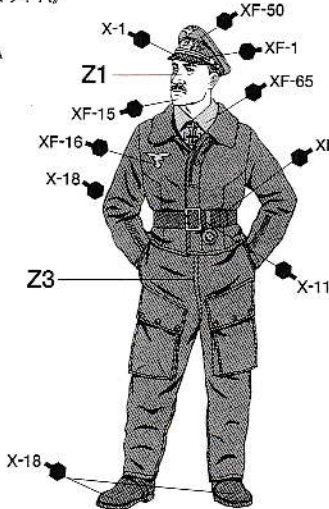

《パイロットB》

Pilot B
Pilot B
Pilote B

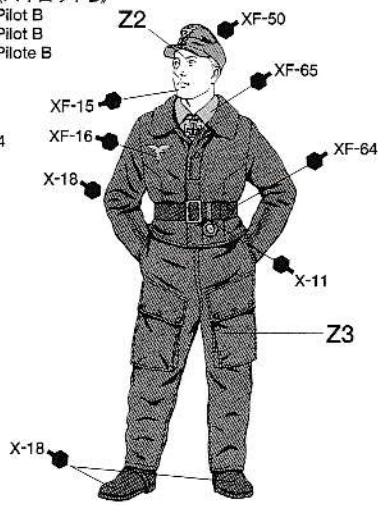

PAINTING

《Fw190 D-9 JV44所属機の塗装》

JV44に所属したFw190 D-9各機の最大の特徴は、全面赤に白いストライプという味方高射砲からの誤射を防ぐために施された胴体と主翼下面の識別塗装です。上面はグレイバイオレットとダークグリーン、あるいは濃淡2色のグリーンの組み合わせなど様々なパターンの迷彩塗装が見られます。胴体側面は下地がライトブルーで、その上から上面色などを使ってボカシの強い斑点などを入れるモットリングと呼ばれる迷彩が施されていました。スピナーも識別のために前半部が黄色、後半部が黒と統一されていたようです。また各パイロット固有のスローガンが胴体左側面に描き込まれていました。なおJV44のD-9は他の部隊から転用された機体が多かったためか、機体によって各部にリタッチの跡や他の機体からの流用パーツによる補修の跡が見られ、迷彩やモットリングのパターンなどにも違いが見られます。迷彩やモットリングのパターンなどは別紙やパッケージサイドのイラストを参考にしてください。

Painting the Focke Wulf Fw 190 D-9 JV44

The D-9s belonging to Jagdverband 44 were painted on the bottom surfaces in red with white stripes to distinguish them as friendly aircraft and thus prevent damage from friendly fire. The fuselage and upper surface of the main wings were painted in gray-violet and dark green, or a two-tone dark green camouflage pattern. The fuselage sides featured a coat of light blue covered with a mottled camouflage pattern, such as the one used on the top surfaces. The front of the spinner was painted in yellow and the rear in black. Also, the personal slogan of each pilot was written on the left side of the fuselage, just below the cockpit. Since there were many D-9s imported to JV44 from other units, aircraft showing evidence of re-touching could also be found. For details on painting camouflage patterns and mottling, please refer to separately attached painting instructions.

Bemalung der Focke Wulf Fw 190 D-9 JV 144

Die Unterseite der D-9 Maschinen, die zum Jagdverband 44 gehörten, trug eine rote Bemalung mit weißen Streifen. An dieser Bemalung erkannte man die eigenen Flugzeuge und auf diese Art und Weise wollte man "Eigenbeschuss" verhindern. Der Rumpf, sowie die Oberseite der großen Tragflächen waren entweder grau-violett und dunkelgrün gestrichen oder mit einem zweifarbigen Tarnanstrich versehen. Die Rumpfsseiten zeigten einen hellblauen Anstrich, sowie eine gesprenkel-

te Tarnung - dieselbe Tarnung die auch auf der Oberseite verwendet wurde. Die Vorderseite der Propellernabe war gelb, der andere Teil des Propellers schwarz. Außerdem wurde das spezielle Erkennungszeichen des betreffenden Piloten an der linken Rumpfsseite unter dem Cockpit angebracht. Da viele D-9 Flugzeuge von anderen Einheiten an den Jagdverband 44 übergeben wurden, gab es natürlich auch Maschinen die übermalt waren. Die Details für die Bemalung und die Tarnung können in den separat beigefügten Anleitungen nachgesehen werden.

Peinture des Focke Wulf Fw190D-9 du JV44

Les D-9 appartenant au Jagdverband 44 avaient des surfaces inférieures rouges striées de blanc afin que les artilleurs amis puissent rapidement les identifier et éviter toute mésaventure. Le dessus du fuselage et des surfaces portantes portaient un camouflage gris violacé et vert foncé ou de deux tons de vert foncé. Les flancs du fuselage étaient bleu ciel avec des mouchetis des teintes des surfaces supérieures. La pointe du cône d'hélice était jaune et l'arrière noir. Le slogan personnel de chaque pilote était écrit sur le côté gauche du fuselage, juste en dessous du cockpit. Dans la mesure où les D-9 du JV44 provenaient de diverses unités, des retouches de peinture étaient visibles. Pour les détails concernant la peinture du camouflage et les mouchetis, se reporter aux instructions de décoration séparées.

APPLYING DECALS

《スライドマークの貼りかた》

- ①はりたいマークをハサミで切りぬきます。
- ②マークをぬるま湯に10秒ほどひたしてからタオル等の布の上におきます。
- ③台紙のはしを手で持ち、はるところにマークをスライドさせてモデルに移してください。
- ④指に少し水をつけてマークをぬらしながら、正しい位置にずらしします。
- ⑤やわらかい布でマークの内側の気泡をおし出しながら、おしつけるようにして水分をとります。

DECAL APPLICATION

1. Cut off decal from sheet.
2. Dip the decal in tepid water for about 10 sec. and place on a clean cloth.
3. Hold the backing sheet edge and slide decal onto the model.
4. Move decal into position by wetting decal with finger.
5. Press decal gently down with a soft cloth until excess water and air bubbles are gone.

ANBRINGUNG DES ABZIEHBILDES

1. Abziehbild vom Blatt ausschneiden.
2. Das Abziehbild ungefähr 10 Sek. in lauwarmes Wasser tauchen, dann auf sauberen Stoff legen.
3. Die Kante der Unterlage halten und das Abziehbild auf das Modell schieben.
4. Das Abziehbild an die richtige Stelle schieben und dabei mit dem Finger das Abziehbild naßmachen.

ben und dabei mit dem Finger das Abziehbild naßmachen.

5. Das abziehbild mit weichem Stoff ganz andrücken, bis kein überflüssiges Wasser und keine Luftblasen mehr vorhanden sind.

APPLICATION DES DÉCALCOMANIES

1. Découpez la décalcomanie de sa feuille.
2. Plongez la décalcomanie dans de l'eau tiède pendant 10 secondes environ et posez sur un linge propre.
3. Retenez la feuille de protection par le côté et glissez la décalcomanie sur le modèle réduit.
4. Placez la décalcomanie à l'endroit voulu en lamouillant avec un de vos doigts.
5. Pressez doucement la décalcomanie avec un tissu doux jusqu'à ce que l'eau en excès et les bulles aient disparu.

★部品請求には下のカードをご利用ください。部品請求の際にはあなたの住所、氏名、電話番号、郵便番号をしっかりとご記入ください。また右記のサービスでも部品の入手ができます。(右記のサービスをご利用になるときは下のカードは必要ありません。)詳しくは当社カスタマーサービスまでお問い合わせください。

《郵便振替をご利用になる場合》

お近くにある郵便局の払込用紙の通信欄にITEM番号、スケール、製品名、部品名、口座番号・00810-9-1118、加入者名・田宮模型、金額欄に必要な部品の合計金額、振込人

住所欄にあなたの住所、氏名、電話番号、郵便番号を記入し、窓口へ振込金を添えてお出しください。この時、振込にかかる手数料はお客様の負担となります。

《タミヤカード》

タミヤカードを利用されますと部品の入手が早く簡単です。カードの入手方法など詳しくは、当社カスタマーサービスまでお問い合わせください。

《電話でのご注文もご利用いただけます。》
パーツ代金に加えて代引き手数料(315円)

をご負担いただければ、代金着払いにより電話でのご注文も承ります。ご利用ください。

《お問い合わせ番号》

静岡054-283-0003 (静岡へ自動転送)
東京03-3899-3765 (静岡へ自動転送)
営業時間/平日(月～金曜日)▶8:00～20:00
土、日曜日、祝日▶8:00～17:00

※当社へのお問い合わせの際、電話番号をくれぐれもお間違えのないようお願いいたします。

●タミヤインターネットホームページもご覧ください。 www.tamiya.com

AFTER MARKET SERVICE CARD

When purchasing Tamiya replacement parts, please take or send this form to your local Tamiya dealer so that the parts required can be correctly identified and supplied. Please note that specifications, availability and price are subject to change without notice.

Parts code	ITEM	61081
0006142	A Parts	
0006147	C Parts	
0606085	F Parts	
0606086	G Parts	
0006138	Z Parts	
9406058	2x3mm Poly Cap (2 pcs.)	
1406174	Decal	
1056254	Instructions	
1256037	Marking Guide	

《イタリア製キットご購入法》

イタリアのイタリア社の製品を扱っています。イタリア社製キットのご注文は当社カスタマーサービスをご利用ください。イタリア社製品の一覧をご用意しています。(無料)またイタリア社年間カタログもご用意しています。(有料)カラーで美しい総合カタログです。詳しくは、お電話で当社カスタマーサービスまでお問い合わせください。

FOCKE-WULF Fw190 D9 JV44

1/48傑作機シリーズNO.81

フォッケウルフ
Fw190 D-9 JV44



部品をなくしたり、こわした方は、下のステッカーが貼られたカスタマーサービス取次店でご注文いただけます。当社カスタマーサービスに直接ご注文する場合は、このカードの必要部品を○でかきこみ代金を現金書留または、定額小為替(100円以下は切手可)と一緒に申し込みください。なお、ご送金にはタミヤカードや郵便振替もご利用いただけます。



Aパーツ	710円	0006142
Cパーツ	370円	9006147
Fパーツ	770円	0606085
Gパーツ	540円	0606086
Zパーツ	340円	0006138

ポリキャップ(2個)	100円	9406058
マーク	370円	1406174
マーキングガイド	300円	1256037
説明図	320円	1056254

※左記及び上記の価格は予告なく変更となる場合があります。ご了承ください。

住所	<input type="text"/>
電話 ()	- <input type="text"/>
氏名	<input type="text"/>

For Japanese use only! ITEM 61081

1101 **TAMIYA**
株式会社タミヤ
静岡市葵区田宮3-7 〒422-8610

FOCKE WULF Fw190 D9 JV44

《第44戦闘団 (JV44) ヴェルガーシュタッフエル Red 1
 ハインツ・ザクセンベルク少尉 1945年4月 ミュンヘン・リーム》
 JV44 Würgerstaffel Red1 Lt. Heinz Sachsenberg April 1945 München-Riem

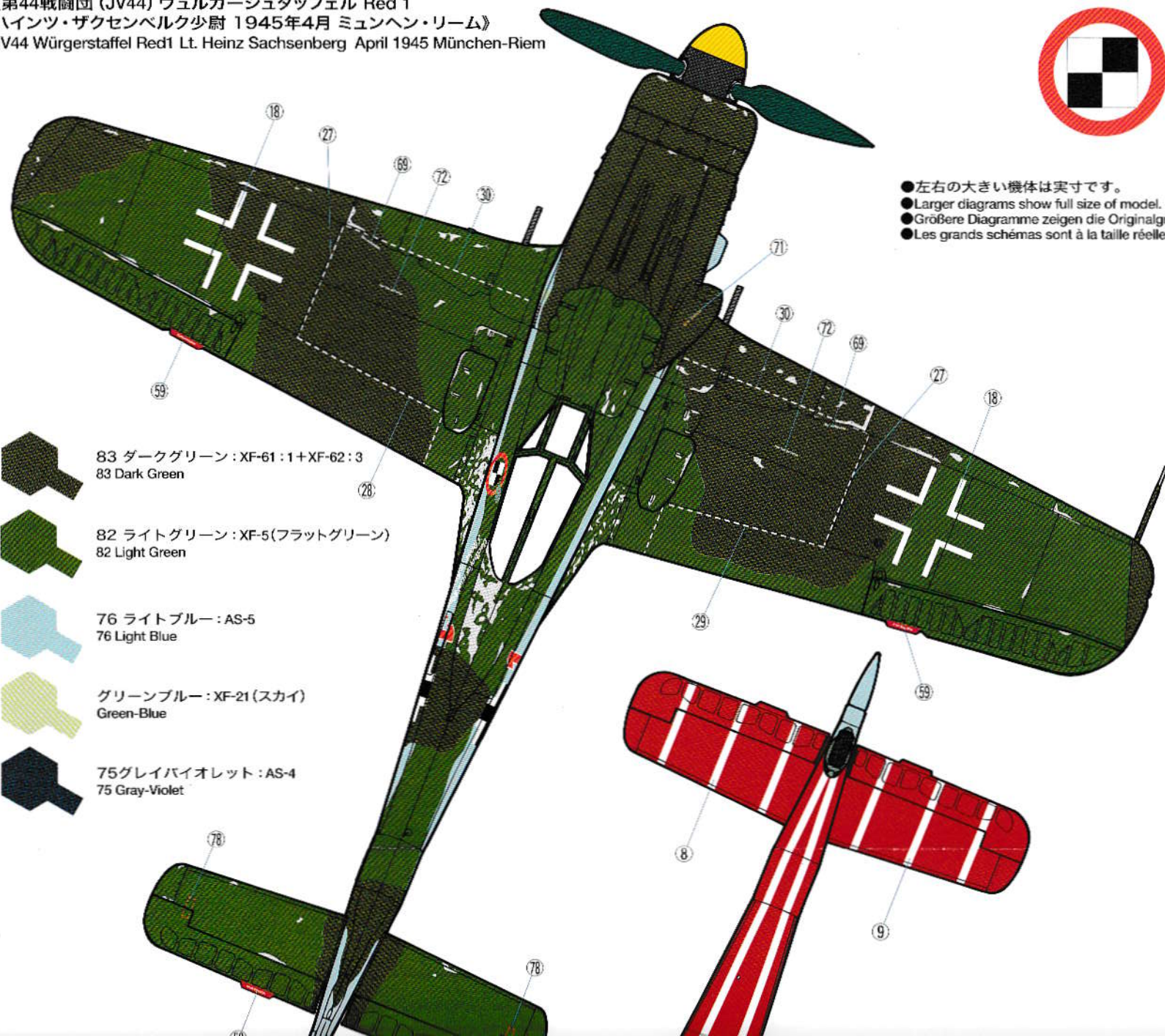
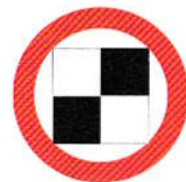

- 左右の大きい機体は実寸です。
- Larger diagrams show full size of model.
- Größere Diagramme zeigen die Originalgröße des Modells.
- Les grands schémas sont à la taille réelle du modèle.



83 ダークグリーン : XF-61 : 1+XF-62 : 3
 83 Dark Green

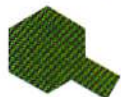

82 ライトグリーン : XF-5 (フラットグリーン)
 82 Light Green



76 ライトブルー : AS-5
 76 Light Blue



グリーンブルー : XF-21 (スカイ)
 Green-Blue



75 グレイバイオレット : AS-4
 75 Gray-Violet

《第44戦闘団 (JV44) ヴェルカ
 ヴァルデマー・ヴュブケ大尉
 JV44 Würgerstaffel Red3 Hptm.》

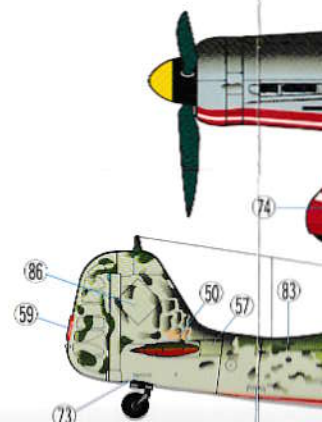

-  グリーンブルー：XF-21(スカイ)
Green-Blue
-  75グレイバイオレット：AS-4
75 Gray-Violet

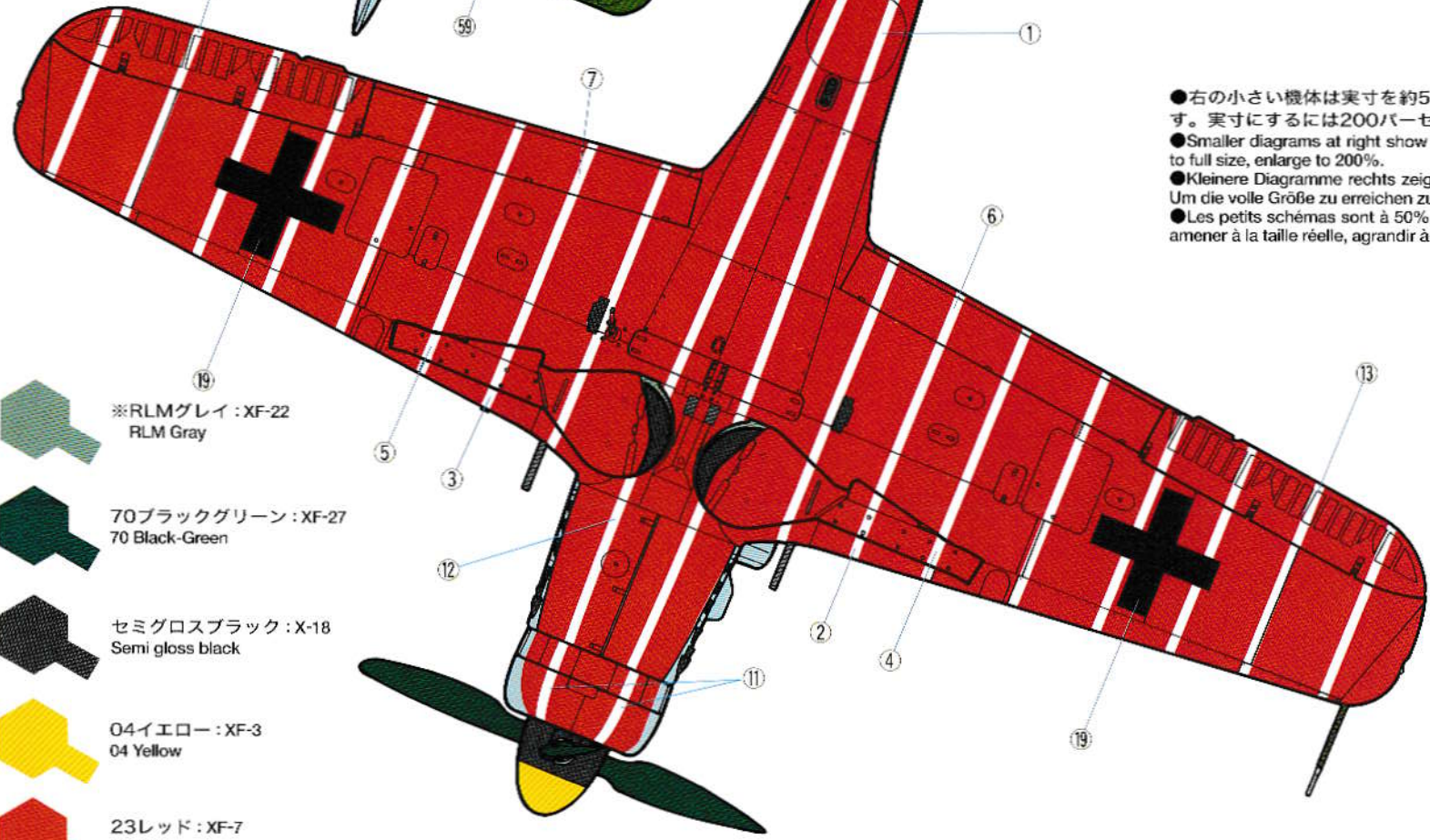
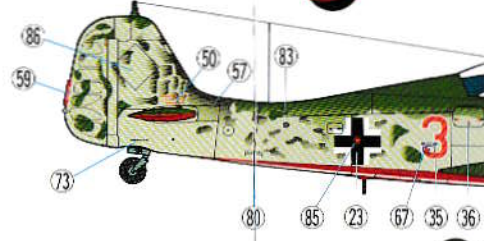
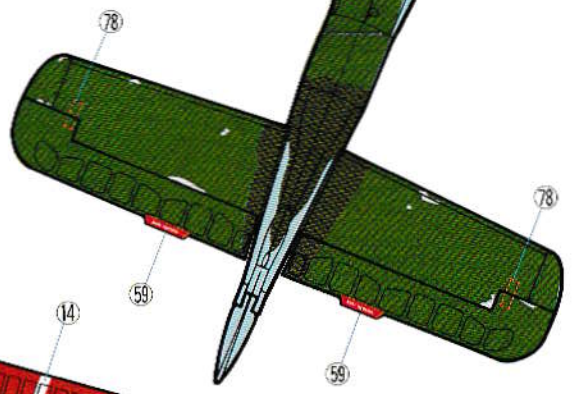

●右の小さい機体は実寸を約50パーセントに縮小した物です。実寸にするには200パーセントに拡大してください。
 ●Smaller diagrams at right show model at 50% size. To blow up to full size, enlarge to 200%.
 ●Kleinere Diagramme rechts zeigen das Modell in halber Größe. Um die volle Größe zu erreichen zu 200% vergrößern.
 ●Les petits schémas sont à 50% de la taille du modèle. Pour les amener à la taille réelle, agrandir à 200%.

-  ※RLMグレイ：XF-22
RLM Gray
-  70ブラックグリーン：XF-27
70 Black-Green
-  セミグロスブラック：X-18
Semi gloss black
-  04イエロー：XF-3
04 Yellow
-  23レッド：XF-7
23 Red

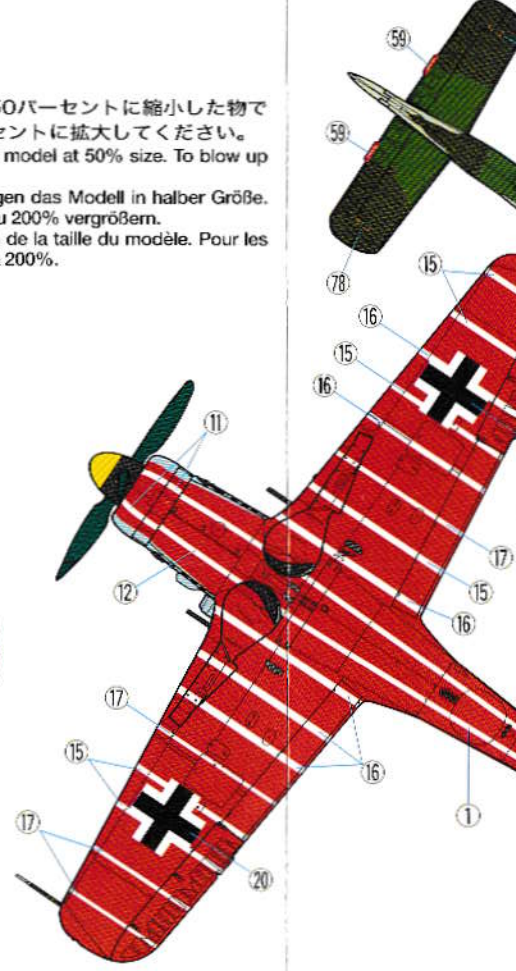

JV44



Größe des Modells.
du modèle.

《第44戦闘団 (JV44) ヴェルガーシュタッフエル Red 1
ハインツ・ザクセンベルク少尉 1945年4月 ミュンヘン・リーム》
JV44 Würgerstaffel Red1 Lt. Heinz Sachsenberg April 1945 München-Riem

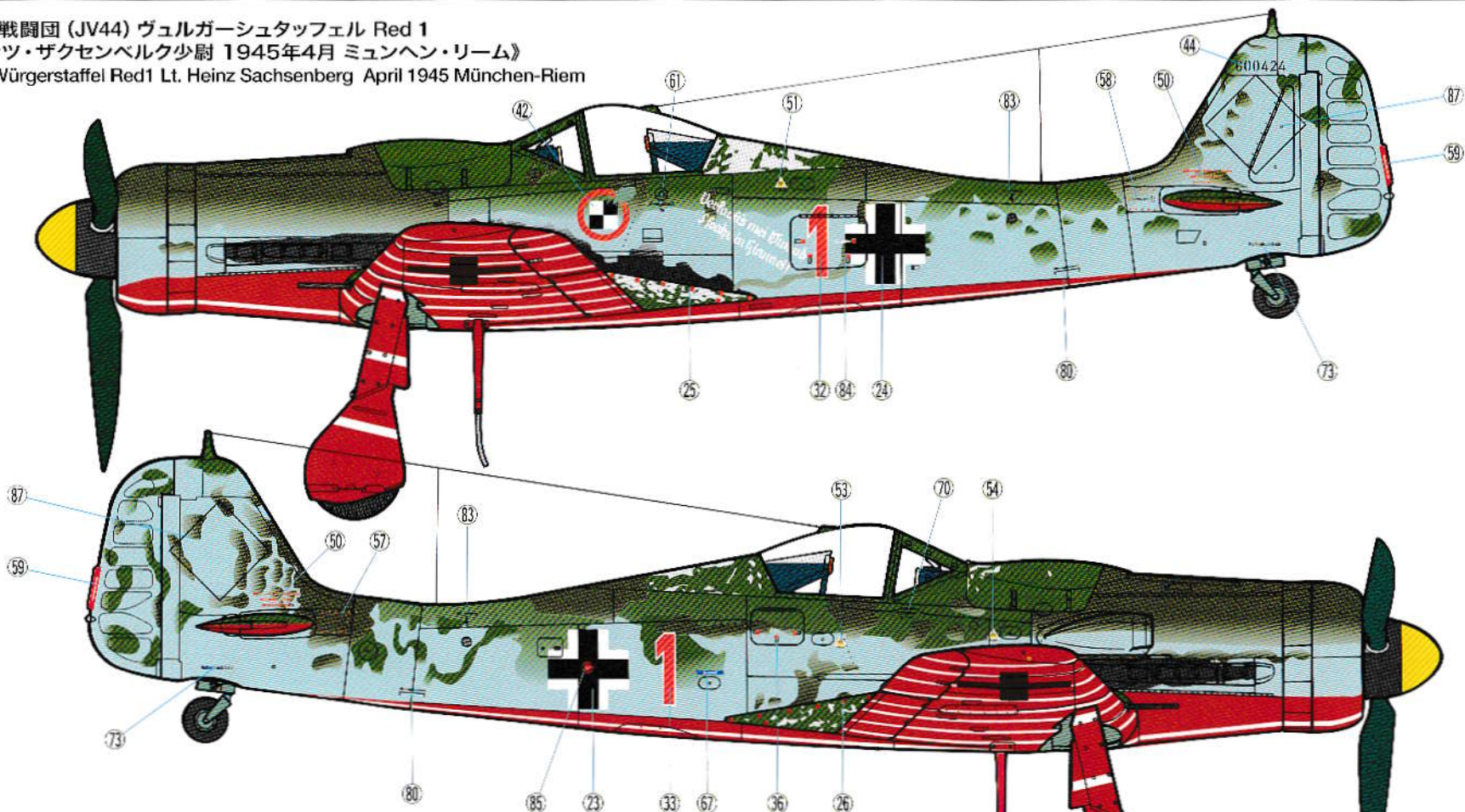

《第44戦闘団 (JV44) ヴェルガーシュタッフエル Red 3
ヴァルデマー・ヴュブケ大尉 1945年3月 アインリンク飛行場》
JV44 Würgerstaffel Red3 Hptm. Waldemar Wübke May 1945 Ainring Airfield

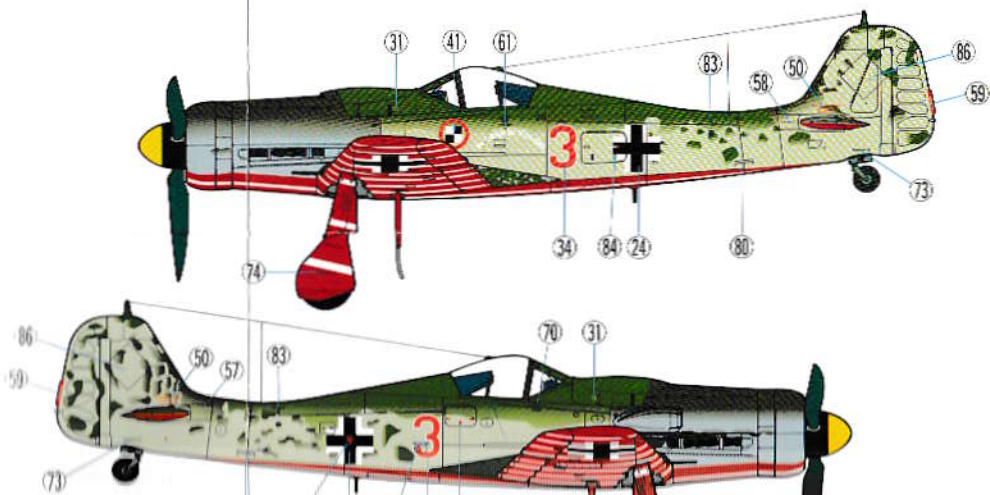

《第44戦闘団 (JV44) ヴェルガーシュタッフエル Red 13
クラウス・ファーバー中尉 1945年4月 アインリンク飛行場》
JV44 Würgerstaffel Red13 Oblt. Klaus Faber May 1945 Ainring Airfield

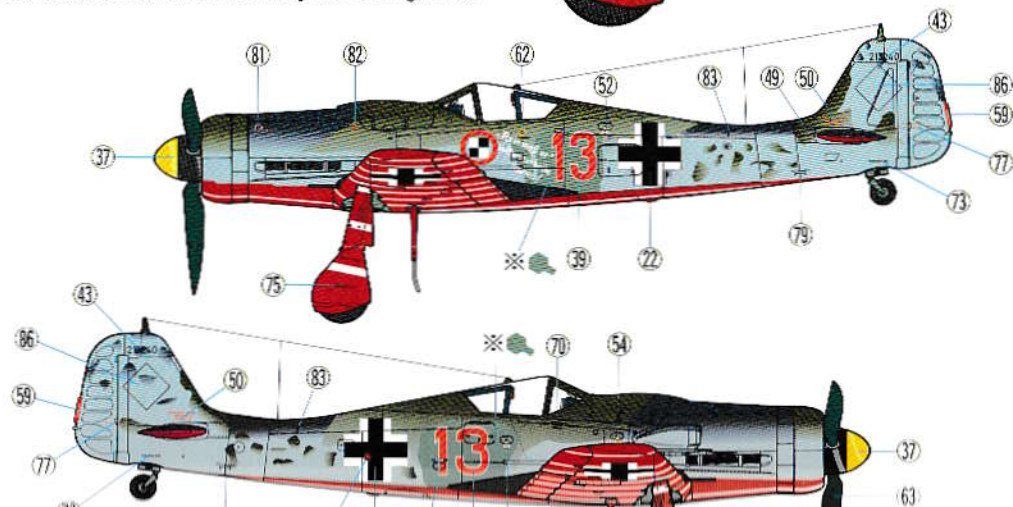

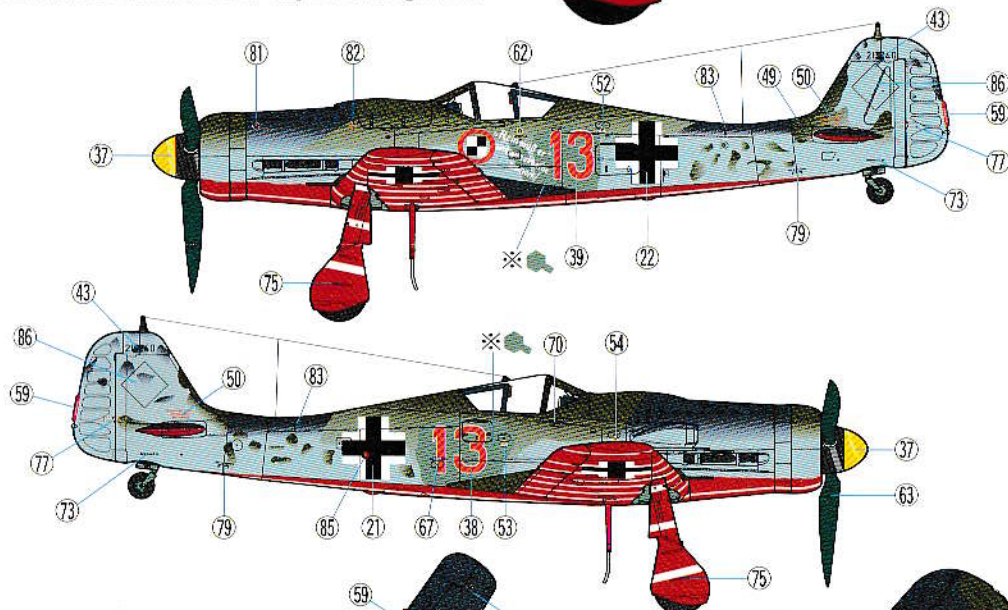
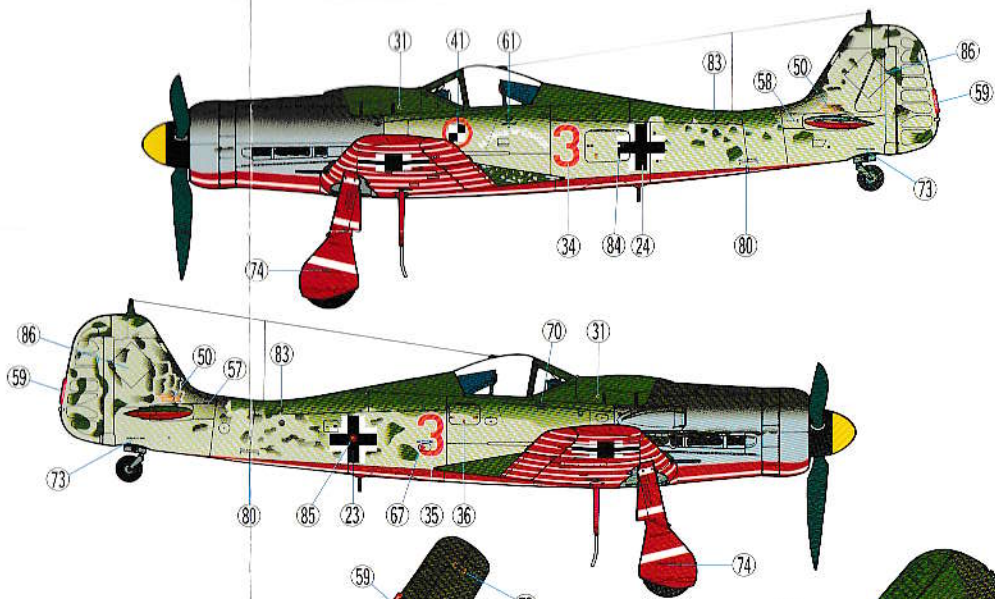

このパーセントに縮小した物で
スケールに拡大してください。
model at 50% size. To blow up
the model in halber Größe.
200% vergrößern.
à la taille du modèle. Pour les
200%.

