

★READY TO ASSEMBLE PRECISION MODEL KIT



ITEM 61067



1/48 傑作機シリーズ NO.67
ブリストル・ポーファイター-TF.Mk.X

BRISTOL BEAUFIGHTER TF.Mk.X

Making use of its sturdy construction and ample weaponry, the RAF's multipurpose Bristol Beaufighter fulfilled a wide variety of duties throughout World War II. At first, these planes showed their effectiveness as night interceptors, until that duty was passed on to the faster Mosquito. The Beaufighter's main role became ground attack and anti-shipping strike. The next generation of the Beau, the TF.Mk.X, used a 1770hp Hercules XVI engine and heightened anti-ship attack capabilities. Its deadly arsenal consisted of one eighteen-inch torpedo or two 500 lbs bombs, plus eight rocket projectiles. The nose of the plane housed a special navigation system as well as an AI Mk.8 radar for surface and submarine de-

Dank seiner stabilen Konstruktion und umfangreichen Bewaffnung konnte das Mehrzweckflugzeug Bristol Beaufighter der RAF während des gesamten Zweiten Weltkriegs eine ganze Reihe von Aufgaben übernehmen. Das Jahr 1940 brachte die Entwicklung des Mk.IF, die erste Version, die in Serienproduktion ging; des Mk.IIF, ausgerüstet mit Merlin-Motoren; und des Mk.VIF, ausgerüstet mit 1670PS Herkules VI Motoren. Die nächste Generation des Beau, der TF.Mk.X verwendete 1770PS Herkules XVI Motoren, was die Fähigkeit zur Schiffsbekämpfung nochmals erhöhte. Sein tödliches Waffenarsenal bestand aus einem Achtzehn-Zoll-Torpedo oder zwei 500Pfd.-Bomben, dazu acht Raketenprojektilen. In der Nase des Flugzeugs war ebenso ein spezielles Navigationssystem als auch ein AI Mk.8 Radar sowohl zu Boden- als auch U-Boot-Erkun-

La construction robuste et la vaste panoplie d'armement du Bristol Beaufighter permirent à la RAF de l'employer dans divers types de missions tout au long de la 2ème G.M. En 1940 furent mis en service le Mk.IF, la première version produite en série, le Mk.IIF équipé de moteurs Merlin et le Mk.VIF doté de moteurs Hercules VI de 1.670cv. Dans un premier temps, ces appareils firent preuve de leur efficacité comme chasseurs de nuit avant que cette mission ne soit confiée au Mosquito plus rapide. Son armement redoutable consistait en une torpille de 18 inches ou deux bombes de 500 lbs plus huit roquettes air sol. Le nez de l'avion abritait un système de navigation spécial et un radar AI Mk.8 de détection en surface et sous-marine. A partir de début 1944, des

第二次大戦中、重武装と頑丈な機体構造を活かしてあらゆる任務に使用されたイギリス空軍の双発多用途機ブリストル・ポーファイター。1940年に部隊配備が開始された初の量産型Mk. I Fや水冷式マーリン・エンジン装備したMk. II F、そして1670馬力ハーキュリーズ6エンジン装備したMk. VIのF型など、その実力はまず夜間迎撃に発揮されました。その後、夜間戦闘任務がより高速のモスキートに引き継がれる中、ポーファイターの主な活躍の場は対地攻撃や対艦船攻撃に移ったのです。特にMk. VIの攻撃機型Mk. VICの一部には魚雷が装着され、1943年4月にノルウェー沖でドイツ海軍艦艇2隻の撃沈に成功、その有効性が実証されました。そしてMk. VICをベースに、対艦攻撃能力をさらに高めたタイプがTF.Mk. Xです。TF.Mk. Xは低空飛行時に最大能力を発揮する1770馬力ハーキュリーズ16エンジンを搭載し、18インチ魚雷1本あるいは500ポンド爆弾2発、ロケット弾8発を装着で

tection. Starting in early 1944, the TF.Mk.Xs were deployed to Coastal Squadrons 144, 235 and 404. In a typical anti-ship attack, the rocket equipped Beau would first approach the enemies ships at low altitude, firing their rockets. The torpedo equipped Beau would then follow up, launching their torpedoes at the weak spots of the damaged vessels. In the Normandy invasion, the Coastal Squadrons moved their bases to the south of England. From there, the Mk.Xs attacked and sunk many German destroyers and torpedo boats. In March 1945, in the span of only forty-eight hours, Squadrons 236 and 254, flying Mk.Xs, located and destroyed five U-boats.

ding eingebaut. Mit Beginn Anfang 1944 wurden die TF.Mk.X an die Küstenschutz-Staffeln 144, 235 und 404 ausgeliefert. Bei einem typischen Schiffsangriff sollten sich die mit Raketen ausgestatteten Beaus in niedriger Höhe den feindlichen Schiffen unter Abfeuerung der Raketen nähern. Die mit Torpedos ausgerüsteten Beaus sollten sofort nachrücken und dabei ihre Torpedos auf die Schwachstellen der angeschlagenen Schiffe abschließen. Bei der Invasion der Normandie wurden die Stützpunkte der Küstenschutz-Staffeln in den Süden von England verlegt. Von dort aus griffen die Mk.X eine Vielzahl deutscher Zerstörer und Torpedoboote an und versenkten sie. Im März 1945 machten die Staffeln 236 und 254, welche die Mk.X flogen, innerhalb von achtundvierzig Stunden fünf U-Boote aus und zerstörten sie.

TF.Mk.X furent livrés aux Squadrons 144, 235 et 404 du Coastal Command. La procédure d'attaque typique était la suivante. Les "Beaus" équipés de roquettes approchaient des navires ennemis au ras des flots et envoyaient leurs salves. Une deuxième vague de "Beaus" armés de torpilles suivait, larguant ses projectiles vers les points faibles des navires endommagés. En prévision du Débarquement de Normandie, les Squadrons du Coastal Command s'installèrent au sud de l'Angleterre d'où les Mk.X attaquèrent et coulèrent beaucoup de destroyers et torpilleurs allemands. En mars 1945, des Beaufighter TF.Mk.X des Squadrons 236 et 254 détectèrent et coulèrent cinq sous-marins allemands en quarante huit heures.

きました。また特殊航法装置を備え、機首には艦船や潜水艦探知用のAI Mk.8レーダーを収納したレドームを標準装備、さらに後期に生産された機体には垂直尾翼前方に横方向の安定性を補うためのドーサルフィンが取り付けられました。TF.Mk. Xは1944年前半から第144、235、404飛行中隊などの沿岸航空隊に配備が開始されました。当時の典型的な艦船攻撃法は、低空で敵艦船に近づき、まずロケット弾を装備した機体が対空火器を攻撃、防御が弱くなったところで魚雷装備の機体が雷撃するというものでした。1944年6月のノルマンディ上陸作戦時には、Mk. Xを装備した各沿岸航空隊は基地をイングランド南部に移して駆逐艦や高速魚雷艇Eボートなど多数のドイツ海軍艦艇を撃沈、撃破しました。また1945年3月には第236、254各飛行中隊のMk. Xが2日間で5隻のUボートを撃沈するなど、第二次大戦終結の日までドイツ海軍に打撃を与え続けたのです。



作る前にならず
お読み下さい。
READ BEFORE ASSEMBLY.
ERST LESEN - DANN BAUEN.
A LIRE AVANT ASSEMBLAGE.

●このキットは組み立てモデルです。作る前に必ず説明書を最後までお読み下さい。また小学生などの低年齢の方が組み立てる時は、保護者の方もお読み下さい。

●接着剤や塗料は、必ずプラスチック用をお使い下さい。(別売)

●Read carefully and fully understand the instructions before commencing assembly. A supervising adult should also read the instructions if a child assembles the model.

●Bevor Sie mit dem Zusammenbau beginnen, sollten Sie alle Anweisungen gelesen und verstanden haben. Falls ein Kind das Modell zusammenbaut, sollte ein beaufsichtigender Erwachsener die Bauanleitung ebenfalls gelesen haben.

●Bien lire et assimiler les instructions avant de commencer l'assemblage. La construction du

modèle par un enfant doit s'effectuer sous la surveillance d'un adulte.

●用意する工具 / Tools recommended /
Benötigtes Werkzeug / Outils nécessaires

接着剤 (プラスチック用)
Cement
Kleber
Colle



ニッパー
Side cutters
Seitenschneider
Pince coupante

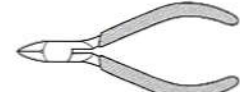

ナイフ
Modelling knife
Modellermesser
Couteau de modélisme



ピンセット
Tweezers
Pinzette
Précettes



ピンバイス(ドリル刃1mm, 2mm)
Pin vise (1mm, 2mm drill bit)
Schraubstock (1mm, 2mm Spiralbohrer)
Outil à percer (1mm, 2mm de diamètre)



●塗装指示のマークです。タミヤカラーのカラーナンバーで指示しました。This mark denotes numbers for Tamiya Paint colors.

AS-10 ●オーシャングレイ (RAF) / Ocean Grey (RAF) / Meergrau (RAF) / Ocean Grey (RAF)

X-7 ●レッド / Red / Rot / Rouge

X-10 ●ゴールド / Gold leaf / Gold glänzend / Doré

X-11 ●クロームシルバー / Chrome silver / Chrom-Silber / Aluminium chromé

X-12 ●ゴールドリフ / Gold leaf / Gold glänzend / Doré

X-18 ●セミグロスブラック / Semi gloss black / Seidenglanz Schwarz / Noir satiné

X-25 ●クリアグリーン / Clear green / Klar-Grün / Vert translucide

X-27 ●クリアレッド / Clear red / Klar-Rot / Rouge translucide

XF-1 ●フラットブラック / Flat black / Matt Schwarz / Noir mat

XF-2 ●フラットホワイト / Flat white / Matt Weiß / Blanc mat

XF-3 ●フラットイエロー / Flat yellow / Matt Gelb / Jaune mat

XF-5 ●フラットグリーン / Flat green / Matt Grün / Vert mat

XF-6 ●銅パー / Copper / Kupfer / Cuivre

XF-10 ●フラットブラウン / Flat brown / Matt Braun / Brun mat

XF-15 ●フラットフレッシュ / Flat flesh / Fleischfarben matt / Chair mate

XF-19 ●スカイグレイ / Sky grey / Himmelgrau / Gris ciel

XF-21 ●スカイ / Sky / Himmel / Ciel

XF-27 ●ブラックグリーン / Black green / Schwarzgrün / Vert noir

XF-49 ●カーキ / Khaki / Khaki / Kaki

XF-50 ●フィールドブルー / Field blue / Feldblau / Bleu campagne

XF-52 ●フラットアース / Flat earth / Erdfarbe / Terre mate

XF-64 ●レッドブラウン / Red brown / Rotbraun / Rouge brun

XF-65 ●フィールドグレイ / Field grey / Feldgrau / Gris campagne

注意

●工具の使用には十分注意して下さい。特にナイフ、ニッパーなどの刃物によるケガや事故に注意して下さい。

●接着剤や塗料は使用前にそれぞれの注意書きをよく読み、指示に従って正しく使用し、使用する時は換気に十分注意して下さい。

●小さなお子様がいる所での工作はやめて下さい。小さな部品の飲み込みや、ビニール袋をかぶつての窒息などの危険な状況が考えられます。

CAUTION

●When assembling this kit, tools including knives are used. Extra care should be taken to avoid personal injury.

●Read and follow the instructions supplied with paint and/or cement, if used (not included in kit). Use plastic cement and paints only.

●Keep out of reach of small children. Children must not be allowed to suck any part, or pull vinyl bag over the head.

VORSICHT!

●Beim Zusammenbau dieses Bausatzes werden Werkzeuge einschließlich Messer verwendet. Zur Vermeidung von Verletzungen ist besondere Vorsicht angebracht.

●Wenn Sie Farben und/oder Kleber verwenden (nicht im Bausatz enthalten), beachten und befolgen Sie die dort beiliegenden Anweisungen. Nur Klebstoff und Farben für Plastik verwenden.

●Bausatz von kleinen Kindern fernhalten.

ten. Verhüten Sie, daß Kinder irgendwelche Bauteile in den Mund nehmen oder Plastiktüten über den Kopf ziehen.

PRECAUTION

●L'assemblage de ce kit requiert de l'outillage, en particulier des couteaux de modélisme. Manier les outils avec précaution pour éviter toute blessure.

●Lire et suivre les instructions d'utilisation des peintures et de de la colle, si utilisés (non éinclus dans le kit). Utiliser uniquement une colle et des peintures spéciales pour le polystyrène.

●Garder hors de portée des enfants en bas âge. Ne pas laisser les enfants mettre en bouche ou sucer les pièces, ou passer un sachet vinyl sur la tête.

●この機体は2種類のマーキングによってそれぞれ3タイプの武装が楽しめます。P9、10のマーキング図を参考にして下さい。

●Two types of markings and three types of weapons are included for dressing up plane. Please refer to diagrams on P9 & 10.

●Zur Ausstattung des Flugzeugs sind zwei Arten von Kennzeichen und drei Arten von Bewaffnung enthalten. Beachten Sie bitte die Übersichten auf Seite 9 & 10.

●Deux décorations et trois types d'armement sont proposés. Se reporter aux tableaux pages 9 & 10.

1

メーターパネルの取り付け
Instrument panel
Instrumententafel
Planche de bord

★切り取ります。
★Remove.
★Entfernen.
★Enlever.

★切り取ります。
★Remove.
★Entfernen.
★Enlever.

指示の番号のスライドマークをはります。
Number of decal to apply.
Nummer des Abziehbildes, das anzubringen ist.
Numéro de la décalomanie à utiliser.

《搭乗員》
Painting figures
Bemalung der Figuren
Décoration des figurines

XF-5: 1+
XF-21: 1+
XF-65: 1

XF-5: 1+
XF-21: 1+
XF-65: 1

XF-5: 1+
XF-21: 1+
XF-65: 1

XF-1: 1+
XF-10: 5

XF-52: 1+
XF-2: 2

XF-15

XF-1: 1+
XF-52: 5+
XF-64: 5

XF-5: 1+XF-21: 1+XF-65: 1

XF-5: 1+
XF-21: 1+
XF-65: 1

★マーク⑬、⑭は搭乗員を乗せない場合に貼って下さい。
★Apply decal ⑬ and ⑭ if not installing figures.
★Werden keine Figuren eingesetzt, Abziehbilder ⑬ und ⑭ anbringen.
★Apposer les décals ⑬ et ⑭ si les figurines ne sont pas installées.

2

機内の組み立て
Fuselage interior
Innenraum-Ausstattung
Intérieur de fuselage

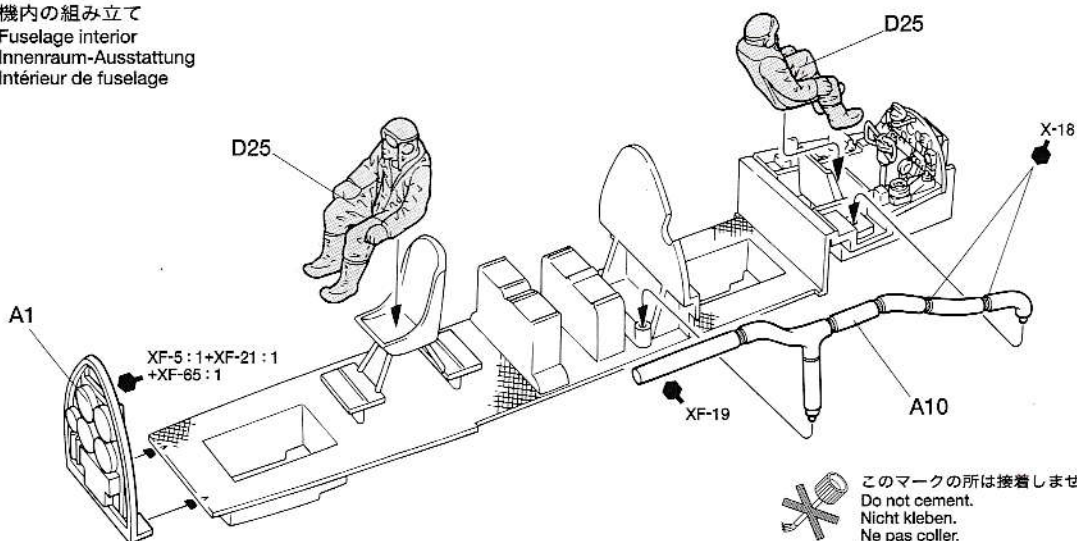

このマークの所は接着しません。
Do not cement.
Nicht kleben.
Ne pas coller.

3

機体の組み立て
Fuselage assembly
Rumpf-Zusammenbau
Assemblage du fuselage

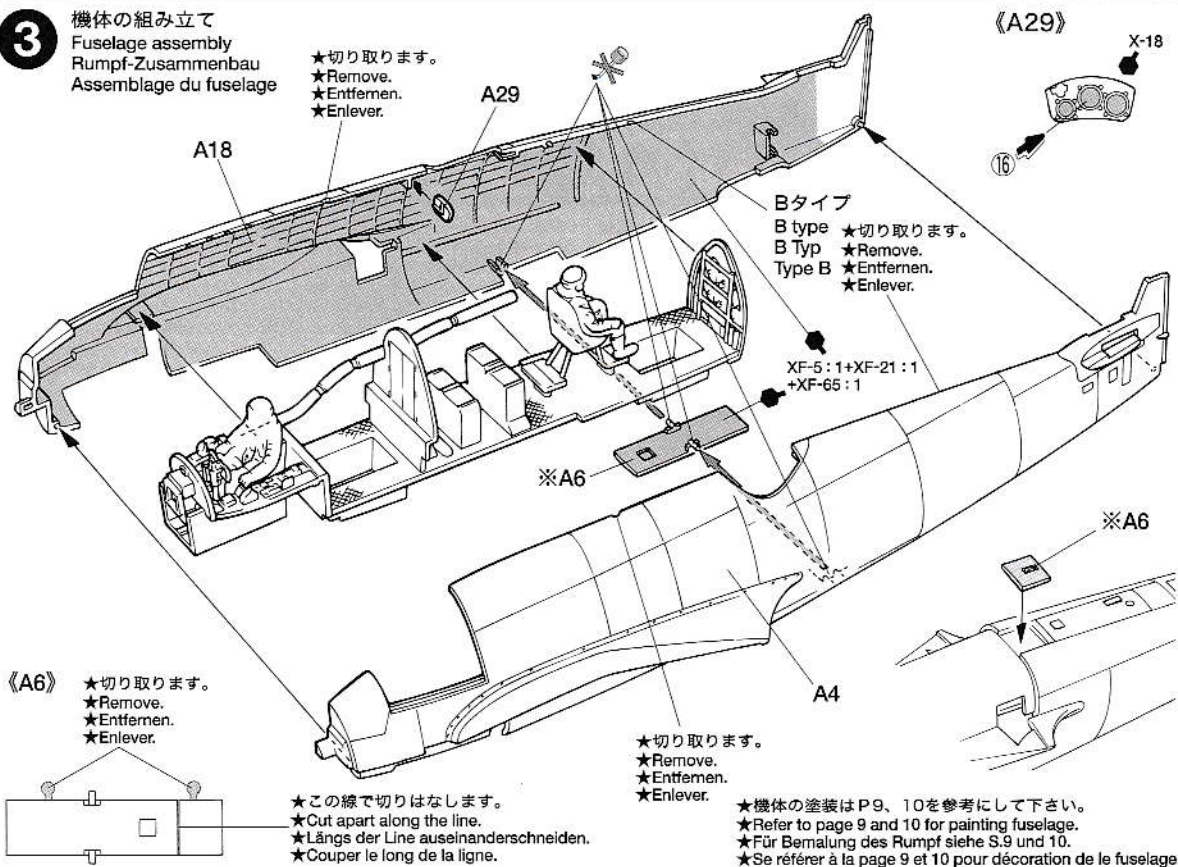

《A6》 ★切り取ります。
★Remove.
★Entfernen.
★Enlever.

★この線で切りはなします。
★Cut apart along the line.
★Längs der Linie auseinanderschneiden.
★Couper le long de la ligne.

★切り取ります。
★Remove.
★Entfernen.
★Enlever.

★機体の塗装はP.9、10を参考にして下さい。
★Refer to page 9 and 10 for painting fuselage.
★Für Bemalung des Rumpf siehe S.9 und 10.
★Se référer à la page 9 et 10 pour décoration de la fuselage.

4

垂直尾翼の組み立て
Vertical fin
Schwanz
Empennage vertical

《Aタイプ》
A type
A Typ
Type A

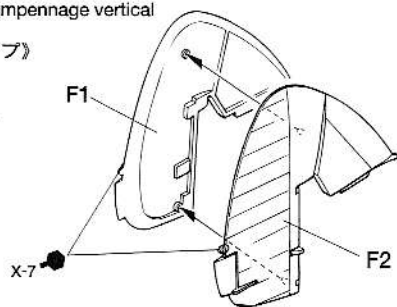

《Bタイプ》
B type
B Typ
Type B

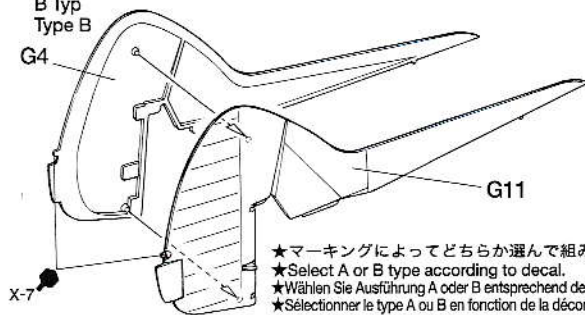

★マーキングによってどちらかを選んで組み立てます。
★Select A or B type according to decal.
★Wählen Sie Ausführung A oder B entsprechend dem Abziehbild.
★Sélectionner le type A ou B en fonction de la décoration choisie.

5 垂直尾翼の取り付け
Attaching vertical fin
Einbau des Seitenleitwerks
Fixation de la dérive

《Aタイプ》
A type
A Typ
Type A

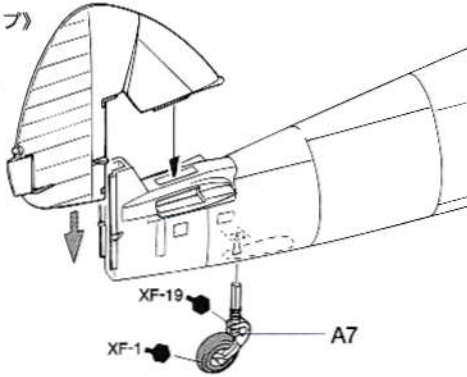

《Bタイプ》
B type
B Typ
Type B

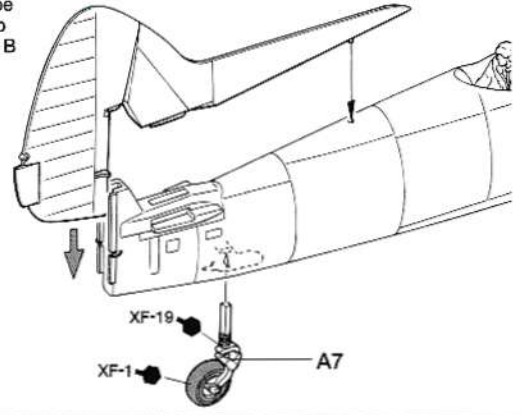

6 主翼の組み立て1
Wing assembly 1
Flügel-Zusammenbau 1
Assemblage de l'aile 1

《L》

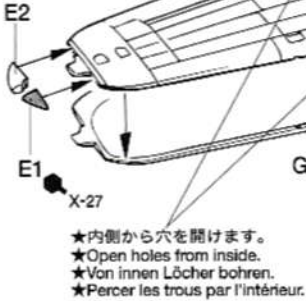

★機銃の穴をバテなどで埋めます。
★Fill up using polyester putty.
★Mit Polyester-Spachtel auffüllen.
★Boucher avec du mastic polyester.

★内側から穴を開けます。
★Open holes from inside.
★Von innen Löcher bohren.
★Percer les trous par l'intérieur.

《E2,E3》 《E1,E4》

★切り取ります。
★Remove.
★Entfernen.
★Enlever.

★内側から穴を開けます。
★Open holes from inside.
★Von innen Löcher bohren.
★Percer les trous par l'intérieur.

《R》

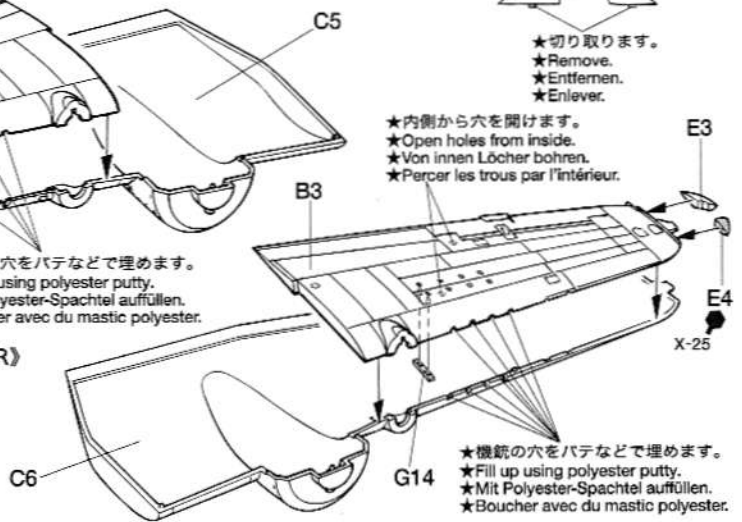

★機銃の穴をバテなどで埋めます。
★Fill up using polyester putty.
★Mit Polyester-Spachtel auffüllen.
★Boucher avec du mastic polyester.

7 主翼の組み立て2
Wing assembly 2
Flügel-Zusammenbau 2
Assemblage de l'aile 2

★魚雷または爆弾を取り付けるときは指示の穴を開けます。
★Open holes for a torpedo or bombs.
★Für einen Torpedo oder Bomben hier Löcher bohren.
★Percer des trous pour la torpille ou les bombes.

- 爆弾用
- For bomb
- Für Bombe
- Bombes

《B1》

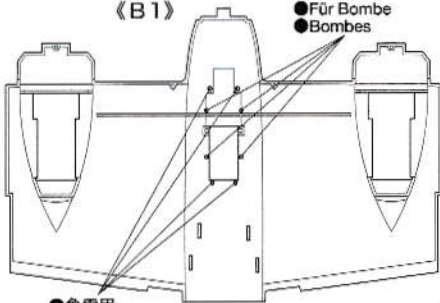

- 魚雷用
- For torpedo
- Für Torpedo
- Torpille

★セロファンテープで仮止めます。
★Temporarily hold with cellophane tape.
★Mit Tesa vorläufig festhalten.
★Maintenir en place provisoirement avec du ruban adhésif.

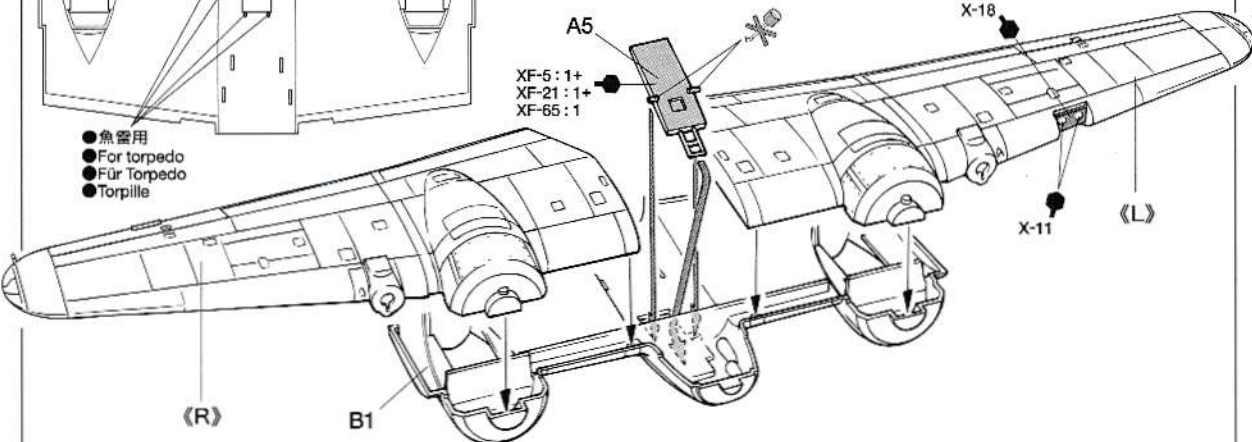

8 主脚の組み立て
Main landing gear
Fahrgestell
Train principal

★2個作ります。
★Make 2.
★2 Satz anfertigen.
★Faire 2 jeux.

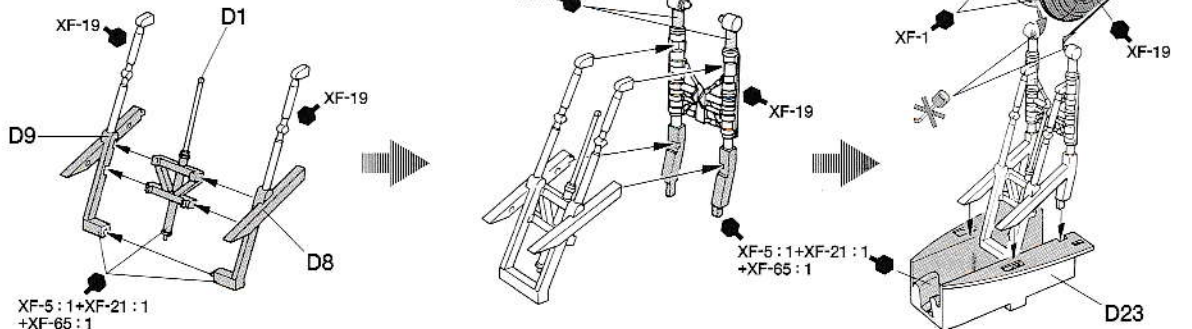

9 主脚の取り付け
Main landing gear
Fahrgestell
Train principal

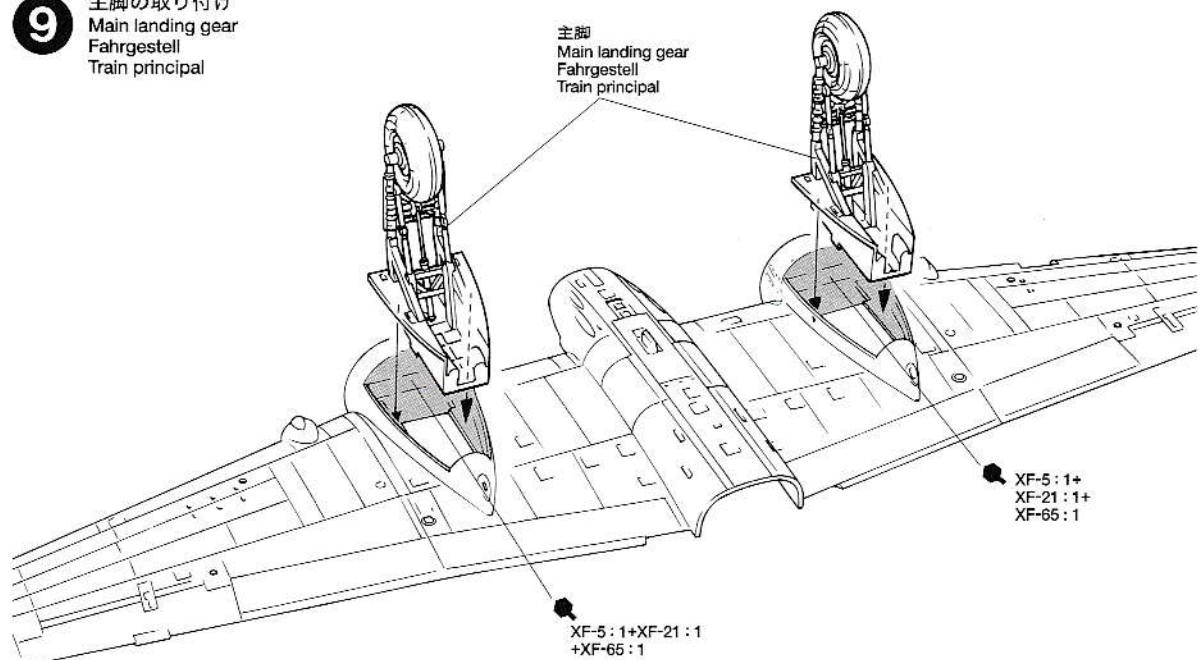

10 主脚カバーの取り付け
Landing gear doors
Fahrgestell-Klappen
Trappes des trains

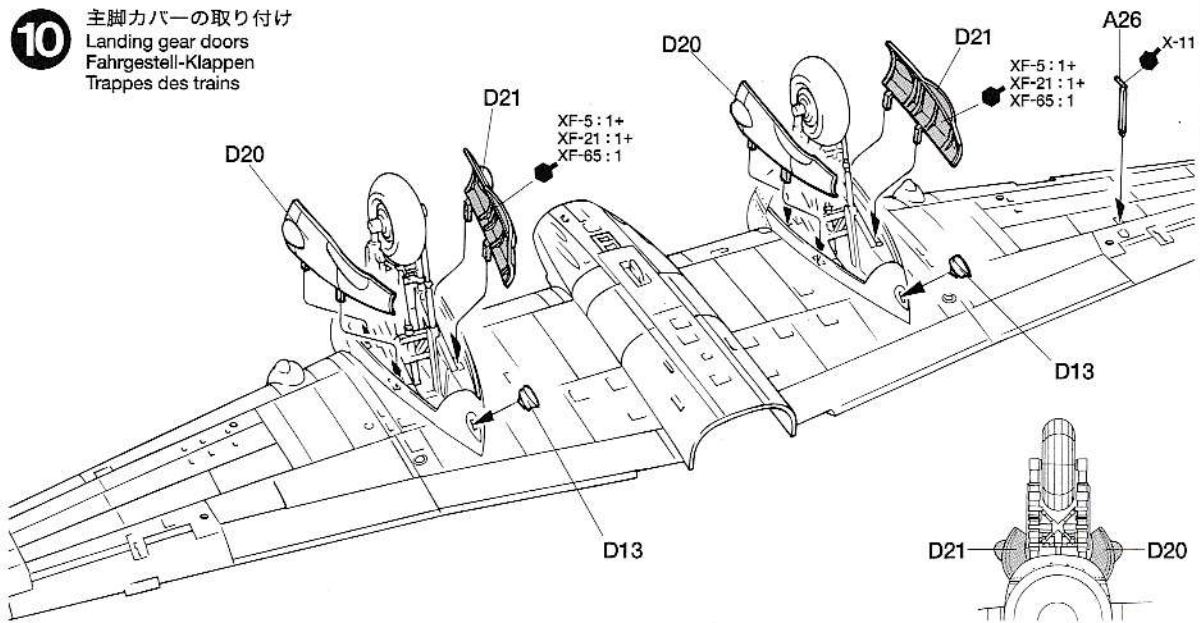

11 エンジンの組み立て
Engine assembly
Motor-Zusammenbau
Assemblage du moteur

★2個作ります。
★Make 2.
★2 Satz anfertigen.
★Faire 2 jeux.

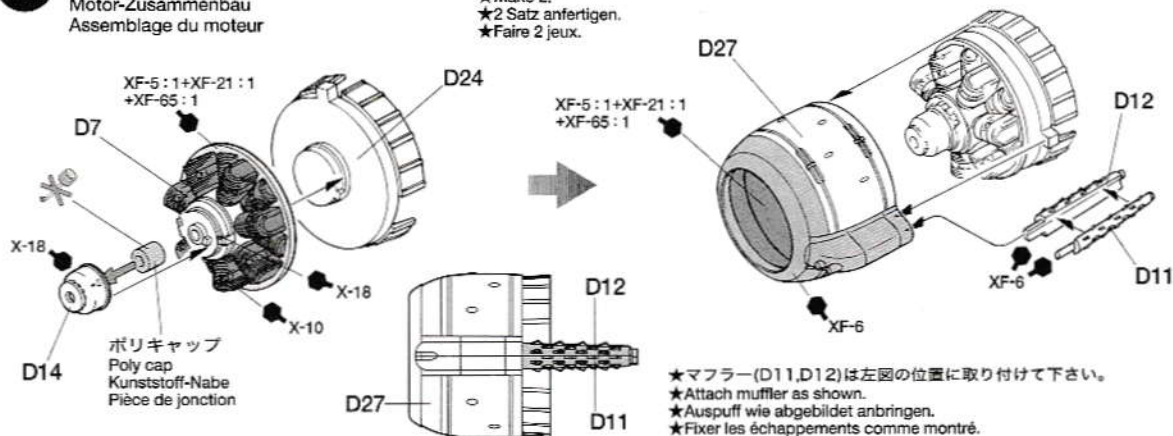

12 機体の取り付け
Attaching wing
Anbringung des Flügels
Fixation de l'aile

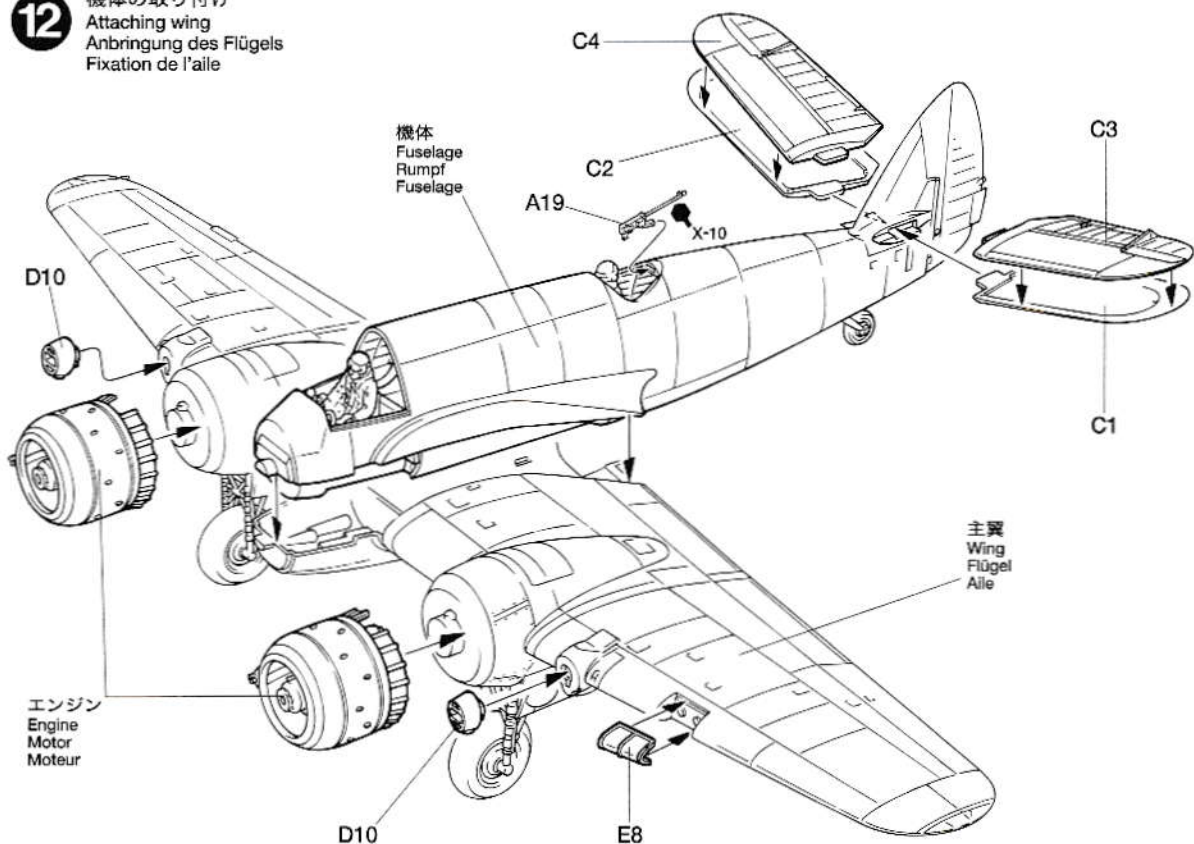

13 空気吸入口の組み立て
Air intake
Lufteinlaß
Entrée d'air

★2個作ります。
★Make 2.
★2 Satz anfertigen.
★Faire 2 jeux.

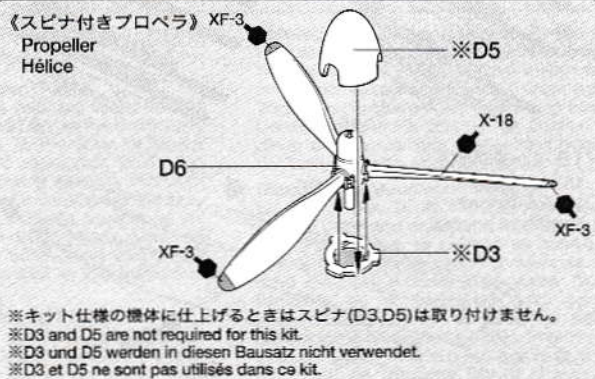
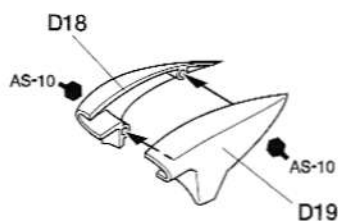

14

キャノピーの取り付け
Attaching canopy
Kabinendach-Einbau
Fixation de la canopée

※G13
★タイプAのみ。
★For A type
★Für Ausführung A
★Pour le type A

★切り取ります。
★Remove.
★Entfernen.
★Enlever.

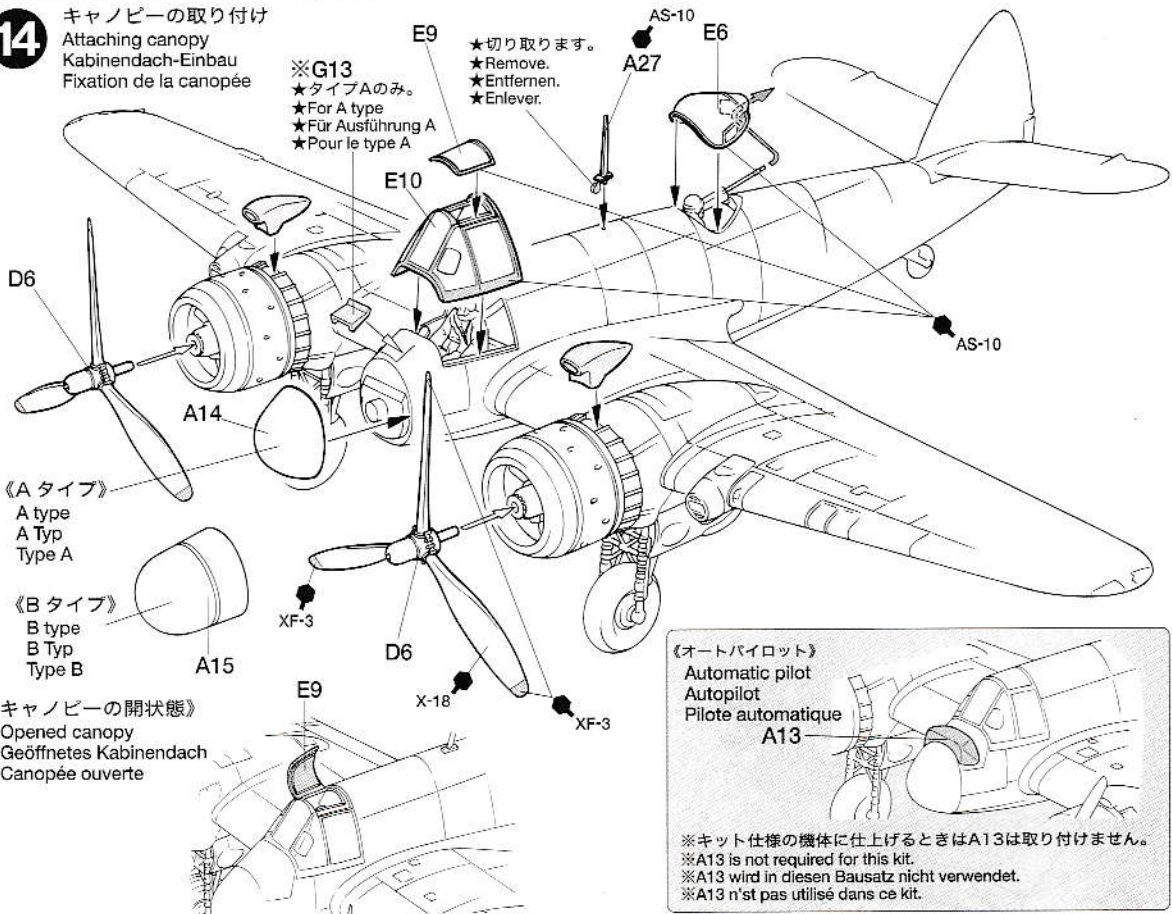

《オートパイロット》
Automatic pilot
Autopilot
Pilote automatique

※キット仕様の機体に仕上げるときはA13は取り付けません。
※A13 is not required for this kit.
※A13 wird in diesen Bausatz nicht verwendet.
※A13 n'est pas utilisé dans ce kit.

15

武装の組み立て
Equipments
Ausrüstungsteile
Charges externes

《ロケット弾なしパイロン》
Pylon w/o rocket
Pylon ohne Rakete
Pylones sans roquettes

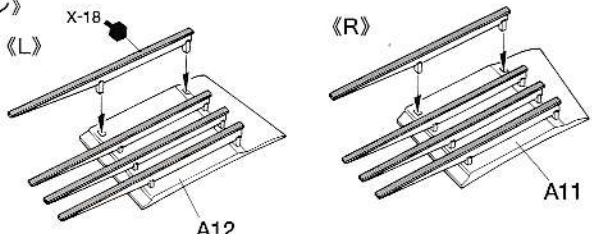

★切り取ります。
★Remove.
★Entfernen.
★Enlever.

《3インチロケット弾付きパイロン》
Pylon w/ 3 inch rocket
Pylon mit 3-Zoll-Rakete
Pylones avec roquettes 3 pouces

★タイプAとタイプBの機体ではA11とA12の塗装とマーキングが違います。P9とP10を参考にD26を取り付ける前に塗装とマーキングを行って下さい。
★Refer to P9 & P10 for painting and marking of A type (B type) before attaching D26.
★Bevor Sie D26 anbringen, beachten Sie Seite 9 & 10 bezüglich Lackierung und Markierung.
★Se reporter aux pages 9 et 10 pour la peinture et les marquages du type A (type B) avant de fixer D26.

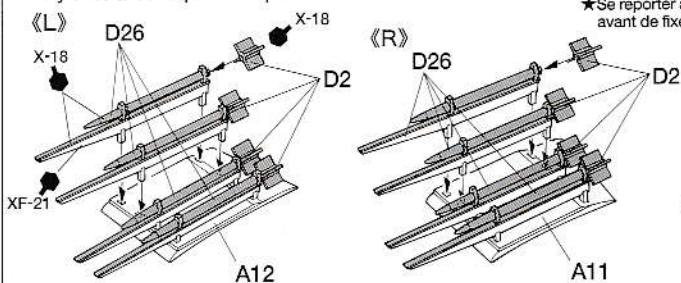

★2個作ります。
★Make 2.
★2 Satz anfertigen.
★Faire 2 jeux.

《500ポンド爆弾》
500lb bomb
500 Pfund Bombe
Bombe de 500 livres

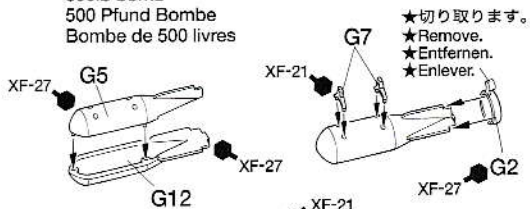

★切り取ります。
★Remove.
★Entfernen.
★Enlever.

《18インチ魚雷》
18-inch torpedo
18-Zoll-Torpedo
Torpille 18 pouces

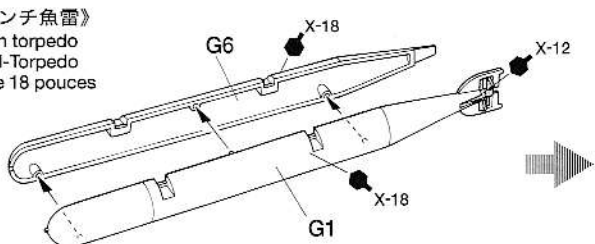

★切り取ります。
★Remove.
★Entfernen.
★Enlever.

16

武装の取り付け
Attaching equipments
Anbringung der Ausrüstung
Fixation des charges externes

《魚雷搭載時》
W/ torpedo
Mit Torpedo
Avec torpille

《L》ロケット弾なしパイロン
Pylon w/o rocket
Pylon ohne Rakete
Pylones sans roquettes

魚雷
Torpedo
Torpedo
Torpille

《L》
3インチロケット弾付きパイロン
Pylon w/ 3-inch rocket
Pylon mit 3-Zoll-Rakete
Pylones avec roquettes 3 pouces

《R》
ロケット弾なしパイロン
Pylon w/o rocket
Pylon ohne Rakete
Pylones sans roquettes

《3インチロケット搭載時》
W/ 3-inch rocket
Mit 3-Zoll-Rakete
Avec roquettes 3 pouces

《R》
3インチロケット弾付きパイロン
Pylon w/ 3-inch rocket
Pylon mit 3-Zoll-Rakete
Pylones avec roquettes de pouces

《爆弾搭載時》
W/ bomb
Mit Bombe
Avec bombes

《L》
ロケット弾なしパイロン
Pylon w/o rocket
Pylon ohne Rakete
Pylones sans roquettes

500ポンド爆弾
500lb bomb
500 Pfund Bombe
Bombe de 500 livres

不要部品
Parts not used.
Nicht verwenden.
Pièces non utilisées.

A9, A20, A24, A25,
D4, D15, D28, D29,
E5, E7

《R》
ロケット弾なしパイロン
Pylon w/o rocket
Pylon ohne Rakete
Pylones sans roquettes

G3
XF-21

PAINTING

《ボーファイター TF.Mk. Xの塗装》

沿岸航空隊に配備された TF.Mk. X の多くは、下面がスカイ、上面が濃いグレイの単色で塗装されていました。この上面色はタミヤカラー・エアモデルスプレーでは AS10 のオーシャングレイに近いと言えるでしょう。また 1944 年 6 月のノルマンディ上陸作戦時には、胴体と主翼両面に識別マークとして白と黒のストライプ塗装が施されました。操縦席内部など各部の塗装は組立図中に ●マークとタミヤカラー・

エナメル塗料、アクリル塗料の色番号で指示してあります。

Painting the Beaufighter TF.Mk.X

Most of the TF.Mk.Xs deployed to the Coastal Squadrons were painted sky on the bottom and dark gray on the top. Tamiya Color for Aircraft #AS10 (ocean gray) is appropriate for the top surface. For the Normandy Invasion, identification marks of black and white stripes were painted on the fuselage and both surfaces of the wings. For painting of detailed parts, please refer to the ● mark and Tamiya color, enamel, and acrylic numbers indicated in the instruction manual.

Lackierung des Beaufighter TF.Mk.X

Die meisten der an die Küstenschutz-Staffeln ausgelieferten TF.Mk.X waren unten himmelblau und oben dunkelgrau lackiert. Die Tamiya Farbe für Flugzeuge #AS10 (ozeangrau) ist für die

obenliegenden Flächen geeignet. Für die Normandie-Invasion wurden zusätzliche Identifikationszeichen aus schwarzen und weißen Streifen auf den Rumpf und oben wie unten auf die Tragflächen aufgemalt. Zur Lackierung feinerer Details beachten Sie bitte das ● Zeichen und die in der Bauanleitung angegebene Nummer der Tamiya Emaille- oder Acrylfarben.

Décoration du Beaufighter TF.Mk.X

La plupart des TF.Mk.X en service dans le Coastal Command étaient bleu ciel dessus et gris foncé dessous. La peinture en bombe Tamiya Color for Aircraft #AS10 convient parfaitement pour les surfaces supérieures. Durant l'invasion de la Normandie, des bandes d'identification noires et blanches étaient peintes sur le fuselage et les ailes. Pour la peinture des détails, se référer aux signes ● et aux références de peintures Tamiya répertoriées dans la notice.

《沿岸航空隊 第236中隊 1944年》
Coastal Squadron 236, 1944

《A11》 《A12》

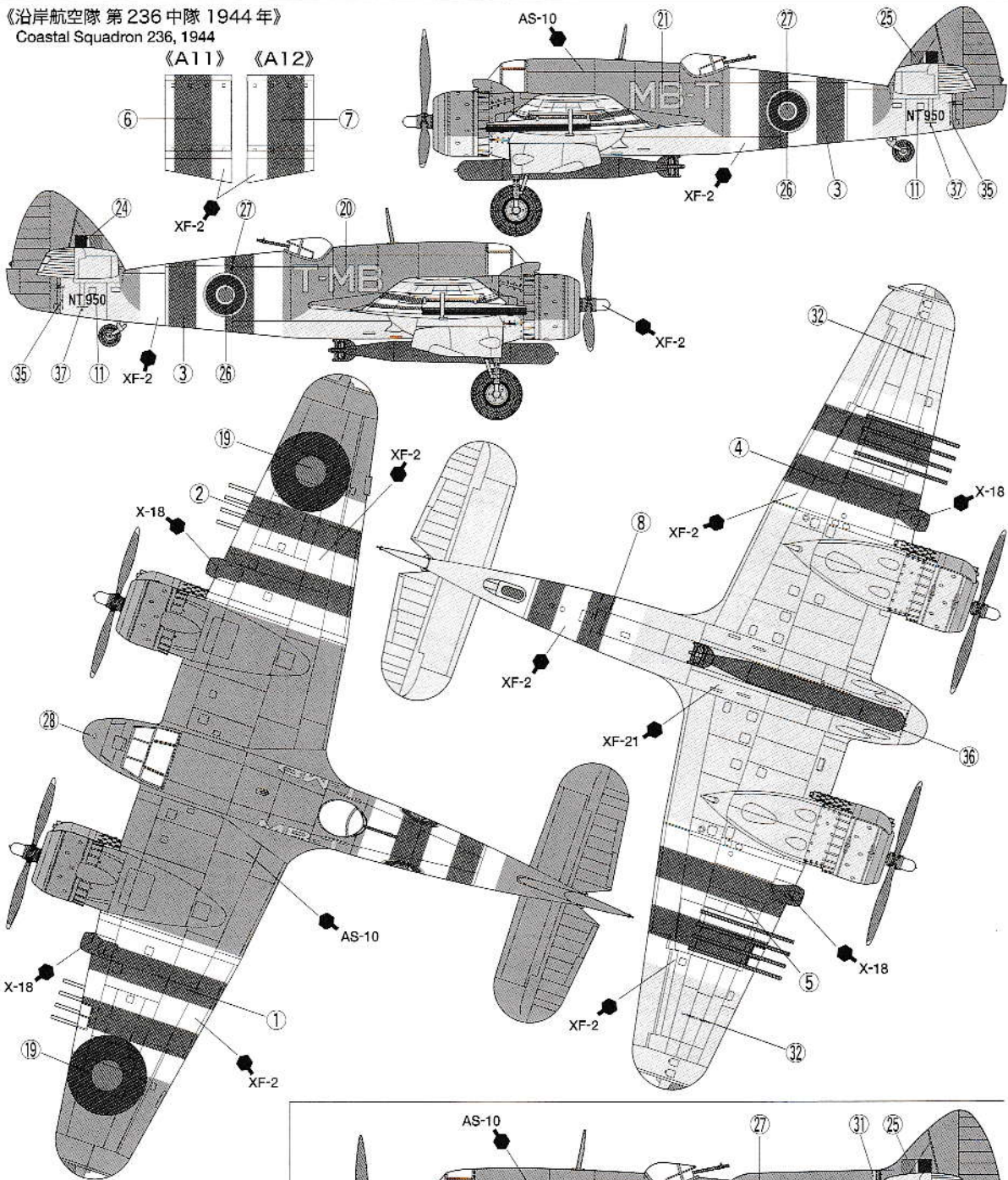

《沿岸航空隊 第254中隊 1944年》
Coastal Squadron 254, 1944

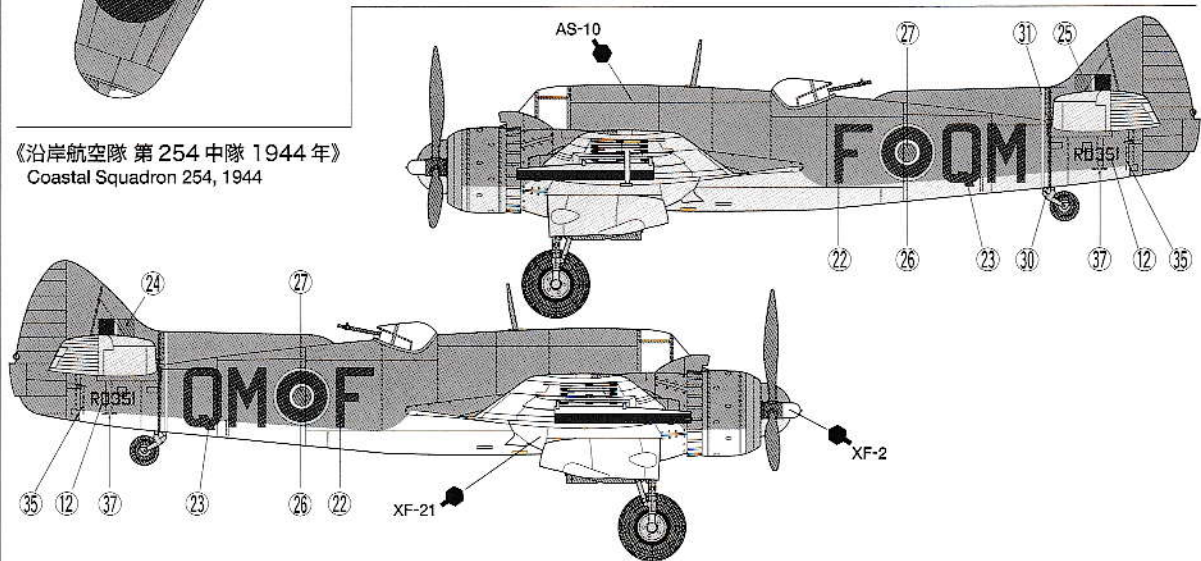

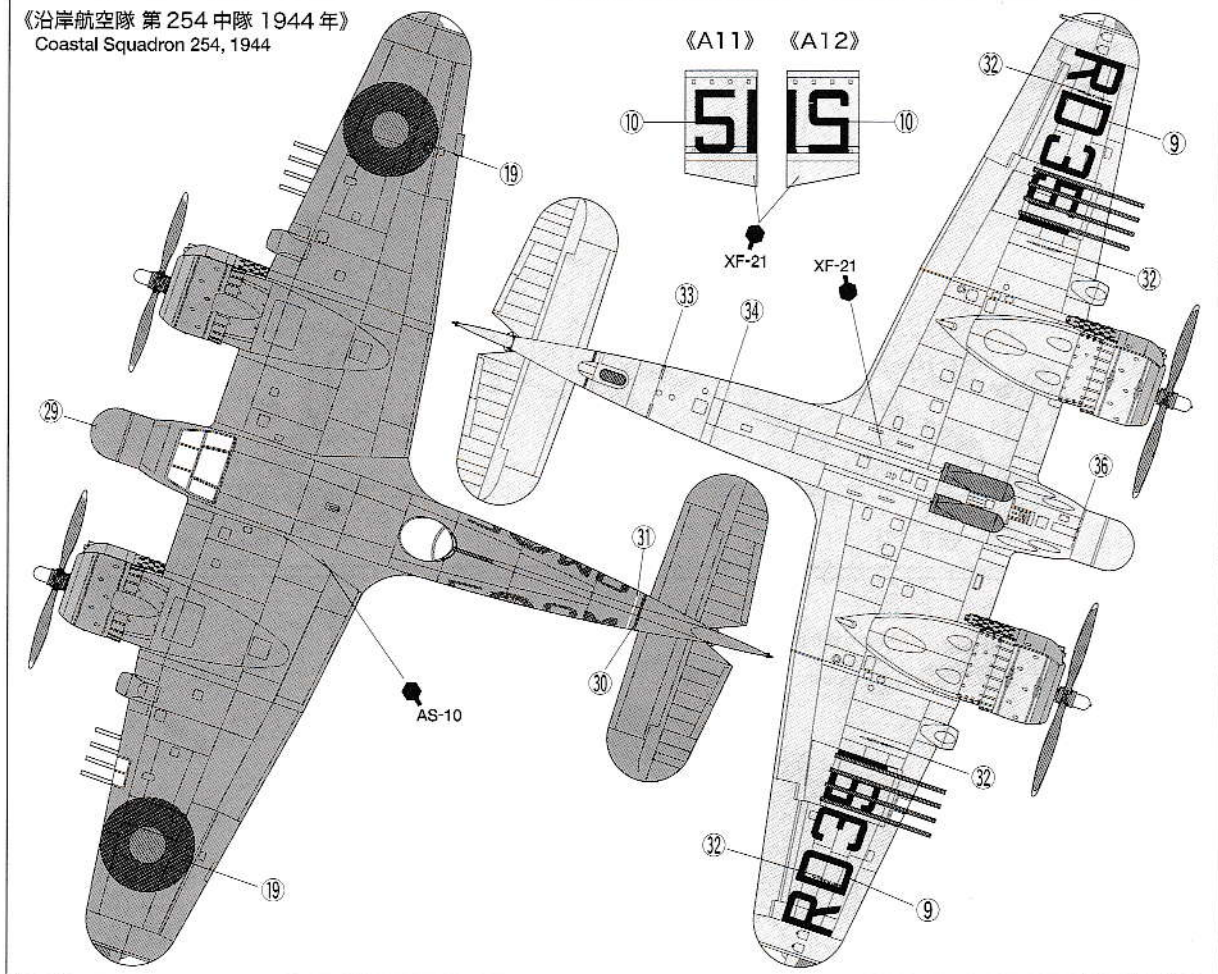

APPLYING DECALS

《スライドマークのほりかた》

- ①はりたいマークをハサミで切りぬきます。
- ②マークをぬるま湯に10秒ほどひたしてからタオル等の布の上におきます。
- ③台紙のはしを手で持ち、貼るところにマークをスライドさせてモデルに移して下さい。
- ④指に少し水をつけてマークをぬらしながら、正しい位置にずらしします。
- ⑤やわらかい布でマークの内側の気泡をおししながら、おしつけるようにして水分をとります。

DECAL APPLICATION

1. Cut off decal from sheet.
2. Dip the decal in tepid water for about 10 sec. and place on a clean cloth.
3. Hold the backing sheet edge and slide decal onto the model.
4. Move decal into position by wetting decal with finger.
5. Press decal gently down with a soft cloth until excess water and air bubbles are gone.

ANBRINGUNG DES ABZIEHBILDES

1. Abziehbild vom Blatt ausschneiden.
2. Das Abziehbild ungefähr 10 Sek. in lauwarmes Wasser tauchen, dann auf sauberen Stoff legen.
3. Die Kante der Unterlage halten und das Abziehbild auf das Modell schieben.
4. Das Abziehbild an die richtige Stelle schieben und dabei mit dem Finger das Abziehbild naßmachen.
5. Das abziehbild mit weichem Stoff ganz andrücken, bis kein überflüssiges Wasser und keine Luftblasen mehr vorhanden sind.

APPLICATION DES DECALCOMANIES

1. Découpez la décalcomanie de sa feuille.
2. Plongez la décalcomanie dans de l'eau tiède pendant 10 secondes environ et poser sur un linge propre.

3. Retenez la feuille de protection par le côté et glissez la décalcomanie sur le modèle réduit.
4. Placez la décalcomanie à l'endroit voulu en lamouillant avec un de vos doigts.
5. Pressez doucement la décalcomanie avec un tissu doux jusqu'à ce que l'eau en excès et les bulles aient disparu.

《郵便振替のご利用法》郵便局の払込用紙の通信欄にこのカードを参考にITEM番号、スケール、製品名、部品名、数量を必ずご記入下さい。振込入住所欄には電話番号もお書きいただき、口座番号・00810-9-1118、加入者名・田宮模型でお振込下さい。

《タミヤカード》タミヤカードを利用されますと部品の入手が早く簡単です。詳しくは、アフターサービスでお問合わせください。

AFTER MARKET SERVICE CARD

When purchasing Tamiya replacement parts, please take or send this form to your local Tamiya dealer so that the parts required can be correctly identified and supplied. Please note that specifications, availability and price are subject to change without notice.

Parts code	ITEM 61067
0606117 A Parts
0606119 B Parts
0606120 C Parts
0006195 D Parts (1 pc.)
0006196 E Parts
0606118 F Parts
0006249 G Parts
9406058 2x3mm Poly Cap (2 pcs.)
1406135 Decal (a)
1406140 Decal (b)

BRISTOL BEAUFIGHTER TF.Mk.X



1/48ブリistol・ボーファイターTF Mk.X
部品をなくしたり、こわした方は、下のステッカーが貼られたアフターサービス取り扱い店でご注文いただけます。当社アフターサービスに直接ご注文する場合は、このカードの必要部品を○でかき代金を現金書留または、定額小替(100円以下は切手可)と一緒に申し込み下さい。なお、ご送金にはタミヤカードや郵便振替もご利用いただけます。

《お問い合わせ番号》

静岡 054-283-0003

東京 03-3899-3765 (静岡へ自動転送)

営業時間 / 平日 (月～金曜日) 8:00～17:00 祝日 ▶ 休み
Aパーツ(機体).....750円
Bパーツ(主翼下).....680円
Cパーツ(尾翼).....680円
Dパーツ(エンジン・1枚).....600円
Eパーツ(透明).....450円
Fパーツ(垂直尾翼).....500円



Gパーツ(魚雷).....550円
ポリキャップ.....100円
マークa.....350円
マークb.....270円

★上記の価格は予告なく変更となる場合があります。
For Japanese use only! ITEM 61067

住所

〒 _____

電話 () _____ - _____

氏名

0699

田宮模型
静岡市恵田原3-7 〒422-8610

PRINTED IN JAPAN