

JUNKERS Ju87 B-2/R-2

STUKA



1/72 SCALE WAR BIRD COLLECTION

ウォーバードコレクション NO.76 ユンカーズ Ju87 B-2/R-2 スツーカー

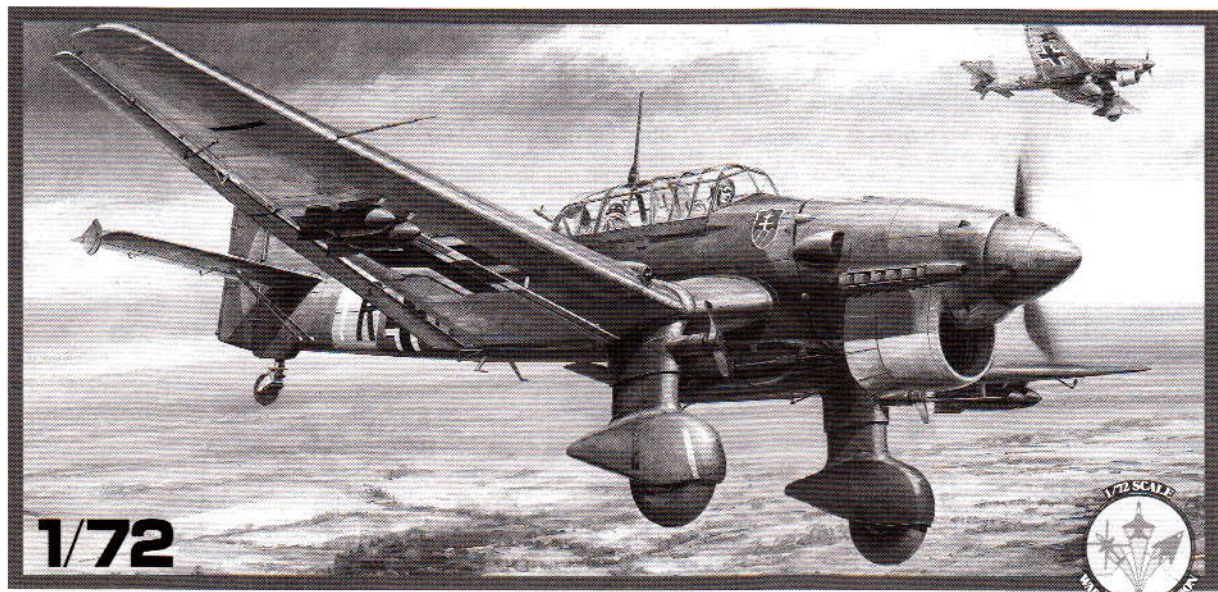

MADE IN ITALY PARTS ARE PRODUCT OF ITALERI ●パーツはイタリア製です。

With its accurate dive-bombing ability, the Ju87 Stuka was in the vanguard of the Luftwaffe at the beginning of WWII. During the reconstruction of the Luftwaffe in 1930, a high performance bomber was deemed necessary to fully support the German Army's Blitzkrieg. The prototype Ju87V1 succeeded in its maiden flight on April 1935 and was chosen for the Luftwaffe from among 4 competitors. The sturdy monoplane airframe of the Stuka features twin-seat, inverted gull wings, dive brake, fixed under carriage with fairings and closed canopy for improved visibility and stability. Following the pre-mass production type A variant, the famous type B Stuka was deployed. Its engine was replaced with a Jumo211Da which yielded 1200hp and the entire airframe excepting the wing and horizontal fin was redesigned. Also, the maximum bomb load was increased from 250kg to 500kg. Deployment of

the first production B-1 type started on June 1938 and all dive bomber wings were equipped with the Stuka when WWII broke out. At that time, Stukas were equipped with a special siren which made a wailing sound when diving, intended to terrify targets on the ground. Produced from December 1939, the improved B-2 variant featured modified exhaust, hydro radiator flap, additional armor and wooden VS11 propeller. The long-range type R was deployed from June 1940, and possessed range increased from 600 to 1530 km, making it effective against naval targets. Although Stukas achieved many victories in the early stages of the war, they suffered heavy losses in the Battle of Britain due to their low speed. In spite of its obsolescence, the Stuka remained effective on the North African and Russian fronts and remained in service until the end of the war.

第二次大戦初頭、命中精度の高い急降下爆撃で電撃戦の先陣を切ったのがドイツ空軍のJu87 スツーカーです。スツーカーとは急降下爆撃機を意味するドイツ語「シュトゥルツ・カンフ・フルークツォイク」を略したもので、1930年代にドイツ空軍の再建が進められる中で、地上部隊の進撃を支援するために必要とされたのです。原型機は1935年4月に初飛行に成功、4社による競争を勝ち抜いてドイツ空軍に制式採用されました。Ju87はダイブブレーキを備えた逆ガル翼にスパッツ付きの固定脚、背の高い全密閉式の風防など、急降下爆撃機にとって不可欠な機体の頑丈さや視界の良さ、急降下時の安定性を最重視していました。そして先行生産型であるA型に続いて登場したのがスツーカー本来の姿とも言えるB型です。エンジンは出力を1,200馬力に向上させたJumo211Daに換装、機体の大部分に再設計が施され、脚スパッツも引き締まった形状となりました。また爆弾搭載量はそれまでの250kgから500kgに引き上げられ、最初の生産タイプであるB-1は1938年6月から引き渡しを開始。第二次大戦が勃発した1939年9月には全ての急降下爆撃航空団に配備されていました。この時期のスツーカーには相手を威圧するために独特な金属音を発するサイレンが取り付けられていたの

も特徴です。1939年12月から量産された改良型のB-2では、排気管が推力式単排気管となり、機首のラジエーターには油圧操作のフラップを追加、キャノピー後部の銃座には装甲板が装着され、生産途中から木製プロペラも導入されました。また、B型の短い航続距離を延長するため外翼内に燃料タンクを増設し、さらに燃料増加タンクを翼下に装着可能としたR型が登場。航続距離はB型の600kmから1,530kmへと大幅に拡大し、1940年6月から実戦投入。その長大な航続性能を活かして艦艇や輸送船団の攻撃にも出撃しました。第二次大戦初頭の対ポランド戦やフランス戦で絶大な攻撃力を発揮したスツーカーでしたが、1940年夏のイギリス本土上空での戦いでは大きな被害を被りました。しかし、その後の北アフリカ戦線やロシア戦線では地上部隊の近接支援に大きな戦果を挙げ、終戦間際の1945年4月になっても100機以上が前線で運用されていました。第二次大戦の幕開けを告げたJu87 スツーカーは、大戦終結のその日まで地上攻撃に飛び続けたのです。

■実機データ エンジン：ユンカーズJumo211Da 最大速度：387km/h 航続距離：600km(B-2)/1,530km(R-2) 武装：7.92mm機銃×3 500kg爆弾1個、または250kg爆弾1個と50kg爆弾4個

RECOMMENDED TOOLS

《用意する工具》

Tools recommended
Benötigtes Werkzeug
Outilsage nécessaire

接着剤
(プラスチック用)
Cement
Kleber
Colle

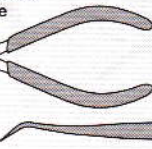

瞬間接着剤

Instant cement
Sekundenkleber
Colle rapideピンセット
Tweezers
Pinzette
Précèllesニッパー
Side cutters
Seitenschneider
Pince coupante

+ドライバー (小)

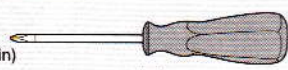
+ Screwdriver (small)
+ Schraubenzieher (klein)
Tournevis + (petit)ナイフ
Modeling knife
Modellermesser
Couteau de modéliste

ピンバイス (ドリル刃0.8mm, 1.5mm)

Pin vise (0.8mm, 1.5mm drill bit)
Schraubstock (0.8mm, 1.5mm Spiralbohrer)
Outil à percer (0.8mm, 1.5mm de diamètre)

READ BEFORE ASSEMBLY

注意 ●このキットは組み立てモデルです。作る前に必ず説明書を最後までお読みください。また小学生などの低年齢の方が組み立てるときは、保護者の方もお読みください。また接着剤や塗料は、必ずプラスチック用をお使いください。(別売) ●工具の使用には十分注意してください。特にナイフ、ニッパーなどの刃物によるケガや事故に注意してください。●接着剤や塗料は使用前にそれぞれの注意書きをよく読み、指示に従って正しく使用し、使用するときには換気に十分注意してください。●小さなお子様のいる所での作業はやめてください。小さな部品の飲み込みや、ビニール袋をかぶつての窒息などの危険な状況が考えられます。

CAUTION ●Read carefully and fully understand the instructions before commencing assembly. A supervising adult should also read the instructions if a child assembles the model. ●When assembling this kit, tools including knives are used. Extra care should be taken to avoid personal injury. ●Read and follow the instructions supplied with paint and/or cement, if used (not included in kit). Use plastic cement and paints only. ●Keep out of reach of small children. Children must not be allowed to suck any part, or pull vinyl bag over their heads.

PAINTS REQUIRED

● 塗装指示のマークです。タミヤカラーのカラーナンバーで指示しました。
This mark denotes numbers for Tamiya Paint colors.

TS-27 ●マットホワイト / Matt white / Matt Weiß / Blanc mat

AS-5 ●ライトブルー (ドイツ空軍) / Light blue (Luftwaffe) / Hellblau (Luftwaffe) / Bleu Clair (Luftwaffe)

AS-23 ●ライトグリーン (ドイツ空軍) / Light Green (Luftwaffe) / Hellgrün (Luftwaffe) / Vert clair (Luftwaffe)

AS-24 ●ダークグリーン (ドイツ空軍) / Dark Green (Luftwaffe) / Dunkelgrün (Luftwaffe) / Vert foncé (Luftwaffe)

X-10 ●ガンメタル / Gun metal / Metall-Grau / Gris acier

X-11 ●クロムシルバー / Chrome silver / Chrom-Silber / Aluminium chromé

XF-1 ●フラットブラック / Flat black / Matt Schwarz / Noir mat

XF-2 ●フラットホワイト / Flat white / Matt Weiß / Blanc mat

XF-3 ●フラットイエロー / Flat yellow / Matt Gelb / Jaune mat

XF-10 ●フラットブラウン / Flat brown / Matt Braun / Brun mat

XF-22 ●RLMグレイ / RLM grey / RLM-Grau / Gris R.L.M.

XF-27 ●ブラックグリーン / Black green / Schwarzgrün / Vert noir

XF-56 ●メタリックグレイ / Metallic grey / Grau-Metallic / Gris métallisé

XF-59 ●デザートイエロー / Desert yellow / Sandgelb / Jaune désert

XF-64 ●レッドブラウン / Red brown / Rotbraun / Rouge brun

ASSEMBLY



●組立説明図の中で塗装指示のない部品は機体色で塗装します。
●When no color is specified, paint parts with fuselage color.

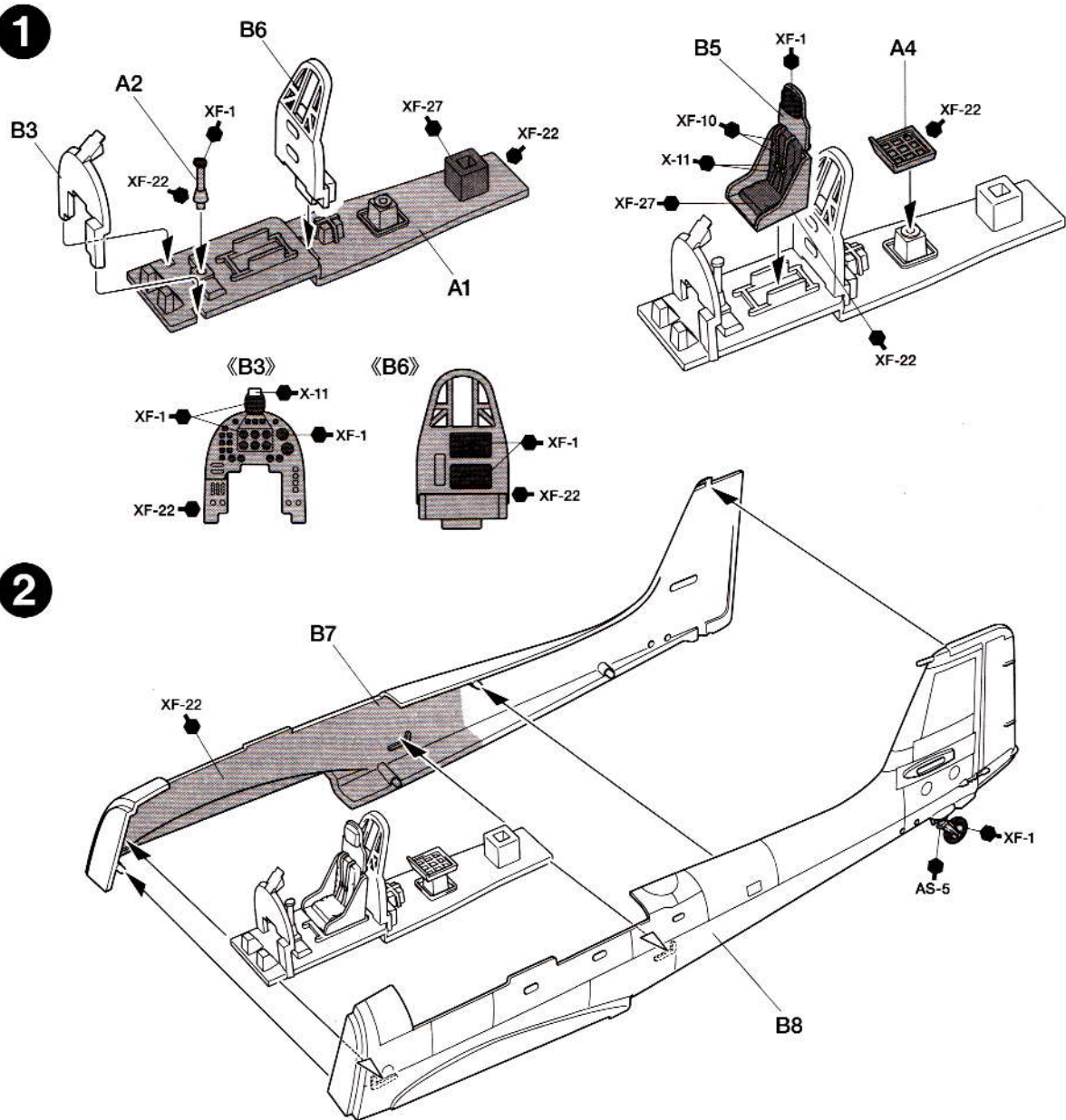

3



このマークの部品は接着しません。
Do not cement.

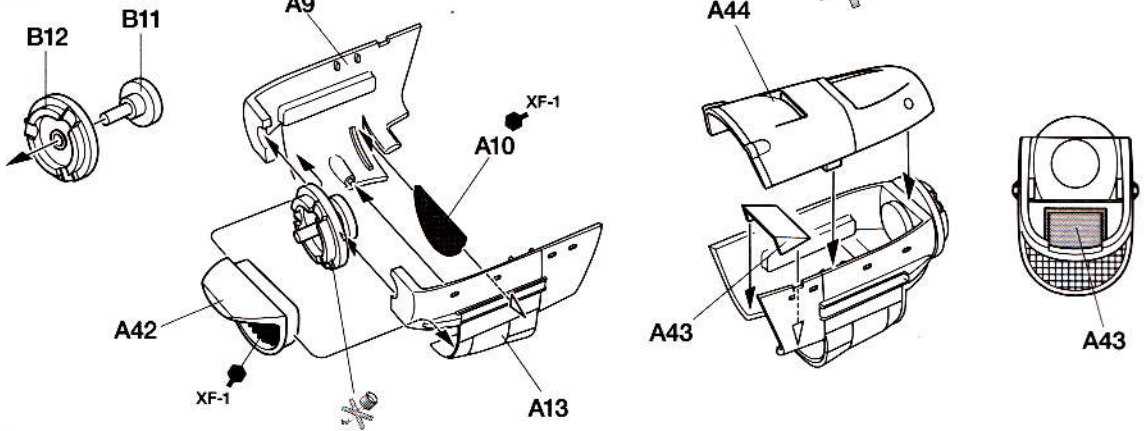

4

指示の穴を開けます。
Make holes.

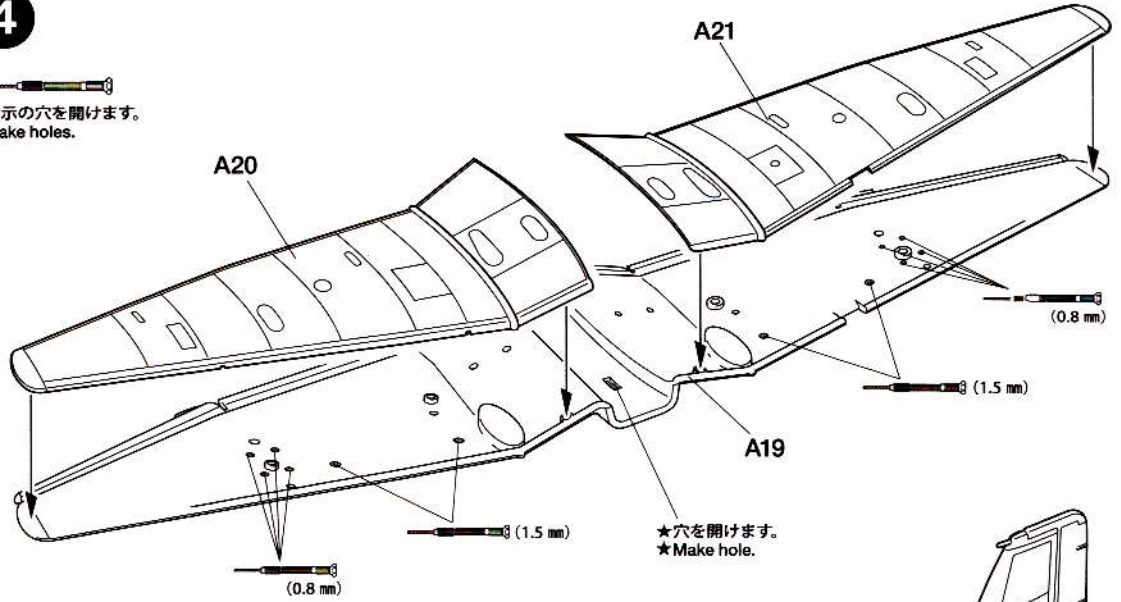

5

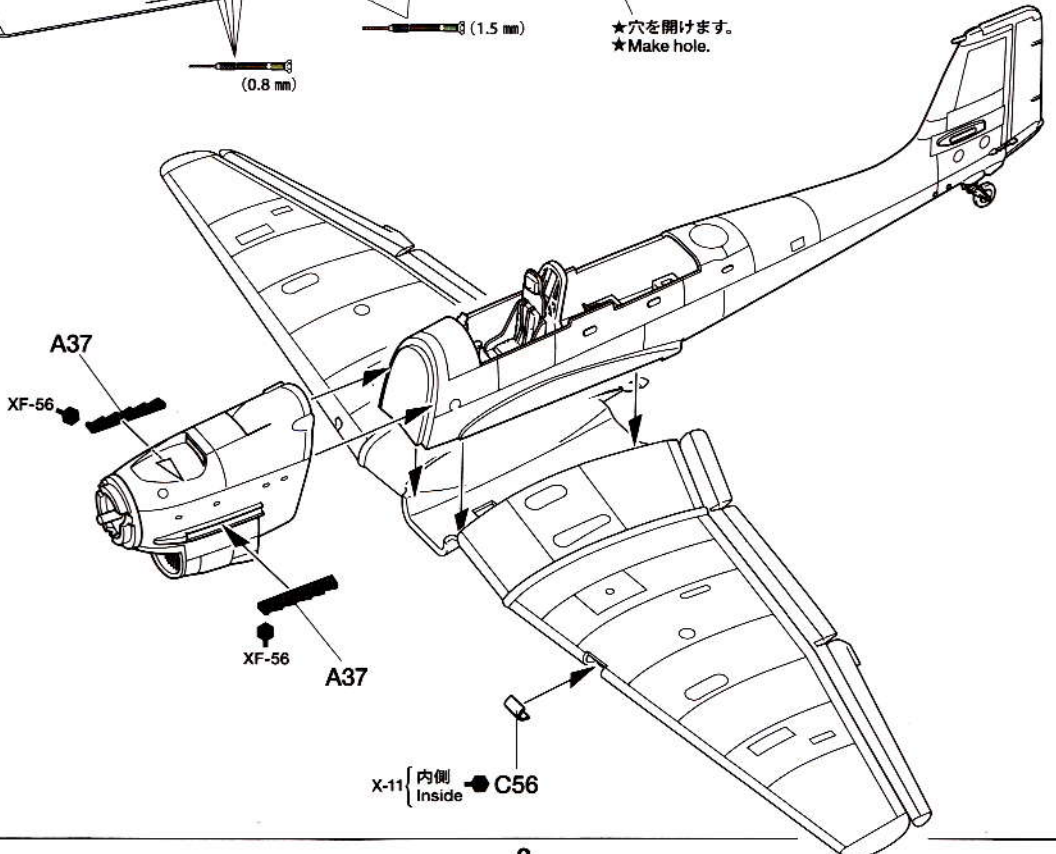

★P7, 8, 9を参考に次の中から一種種を選んでください。
 ★Select one from 3 type referring to page 7, 8 and 9.

A 第2急降下爆撃航空団
 III/St.G.2, Russia

B 第9急降下爆撃航空団
 2/St.G.9, Sicily

C 第1急降下爆撃航空団
 III/St.G.1, North Africa

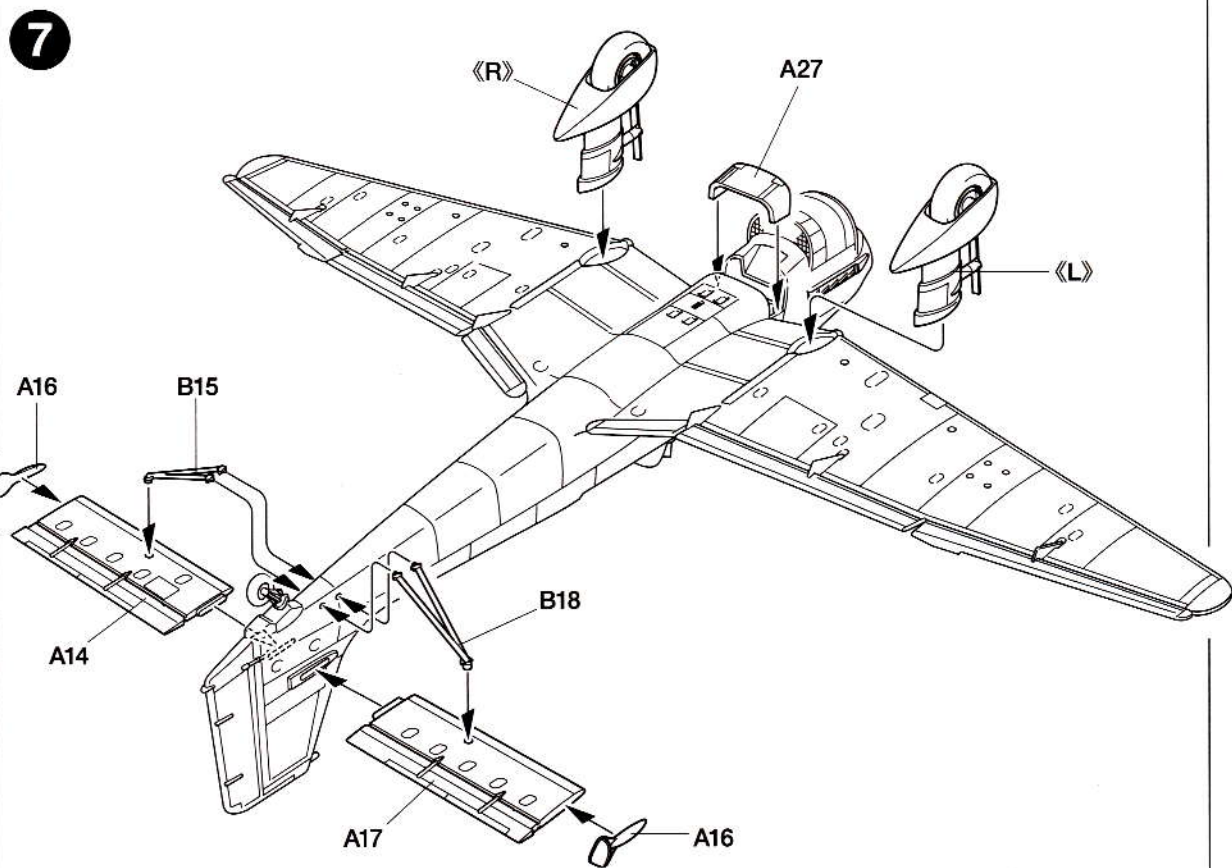
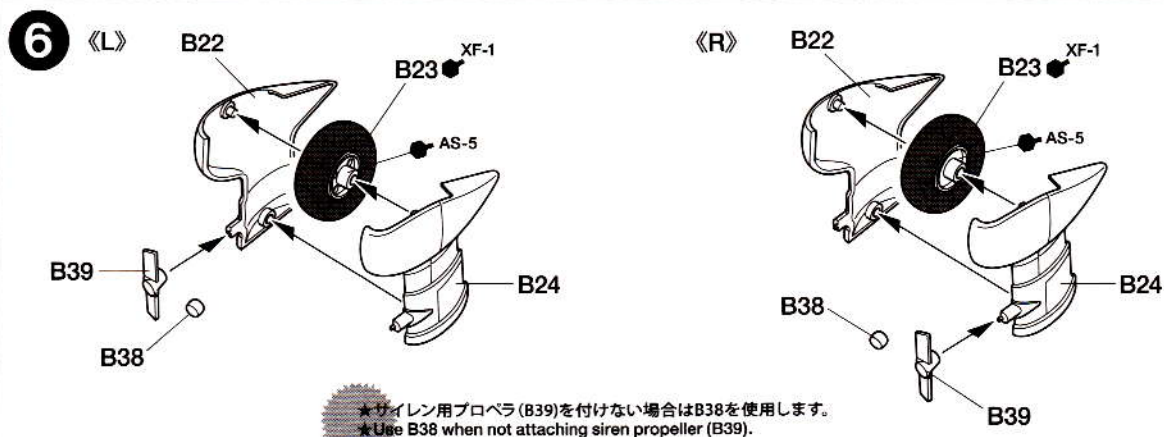

8 《250kg爆弾》
 250kg bomb

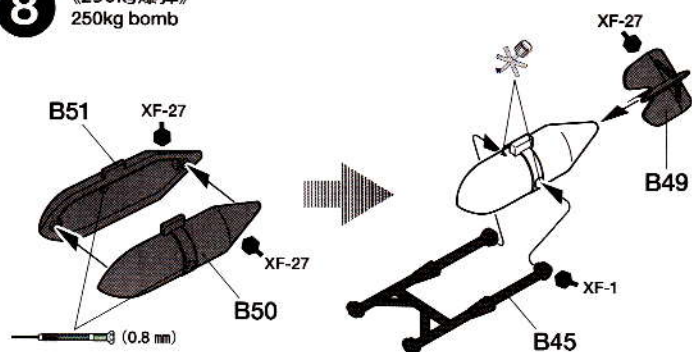

《燃料タンク》 ★2個作ります。
 Fuel tank ★Make 2.

B C

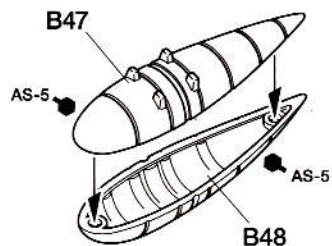

9

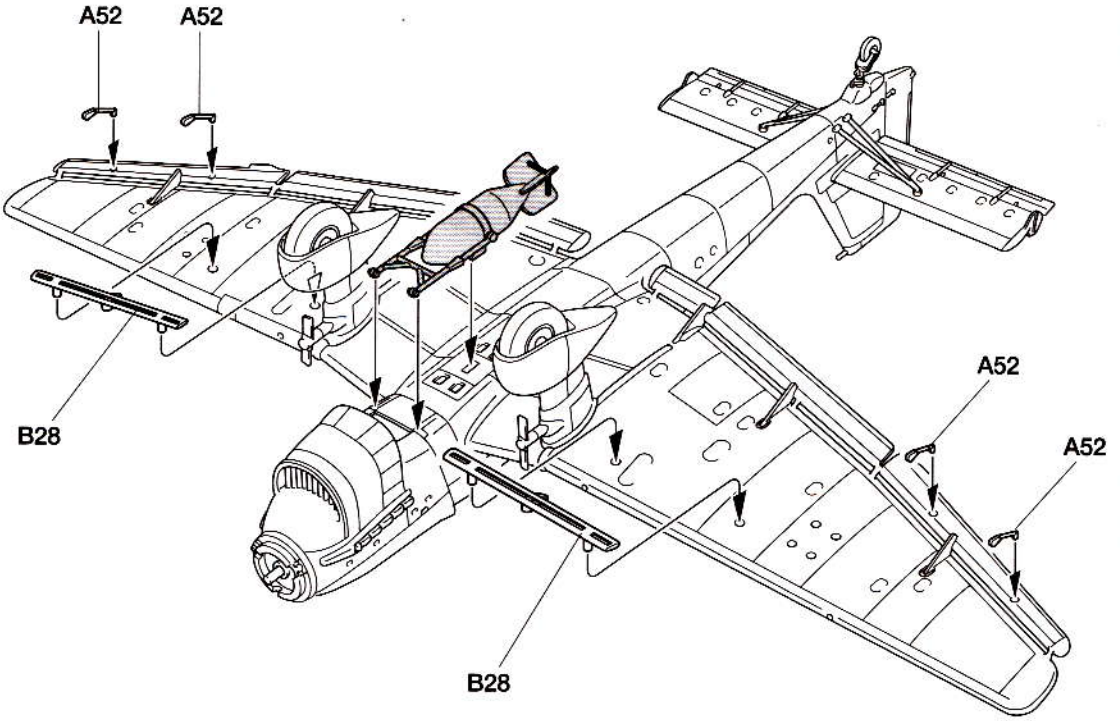

10

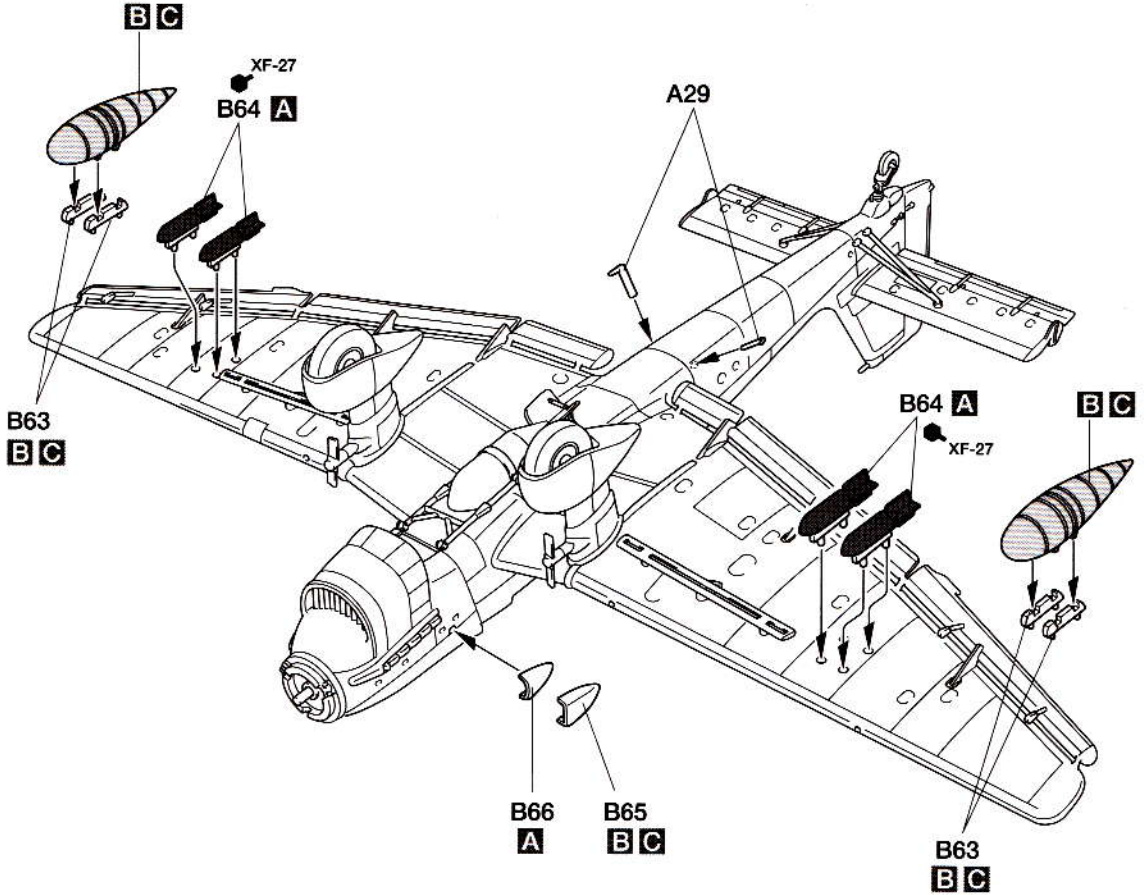

11

《MG15機関銃》
MG15 machine gun

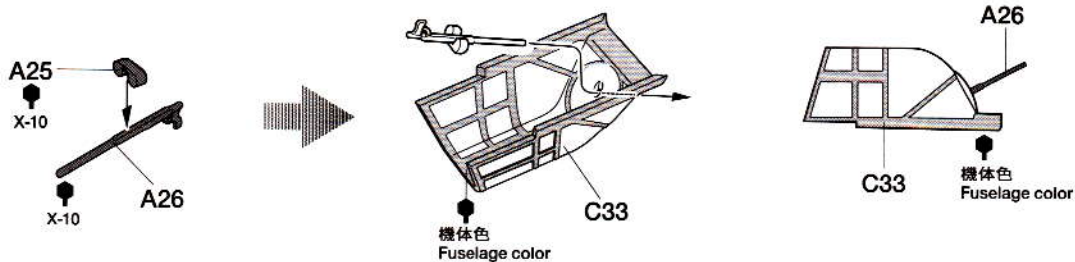

12

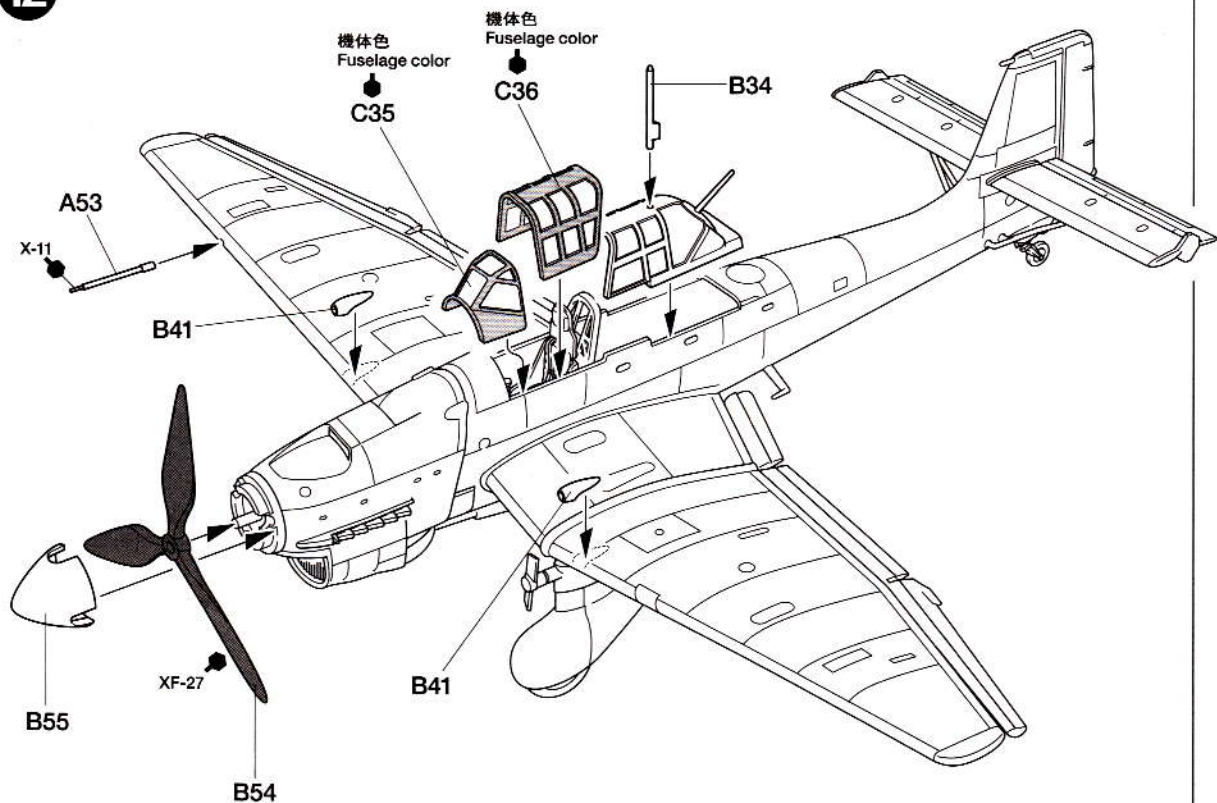

《キャノピー開状態》
Canopy (open)

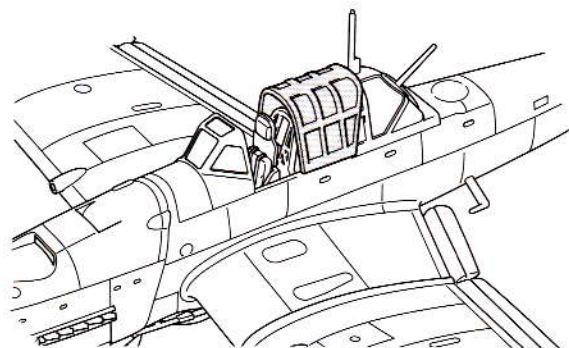

APPLYING DECALS

《スライドマークのはり方》

- ① はりたいマークをハサミで切り抜きます。
- ② マークをめるま場に10秒ほどひたしてからタオル等の布の上に置きます。
- ③ 台紙のはしを手で持ち、はるところにマークをスライドさせてモデルに移してください。
- ④ 指に少し水をつけてマークをぬらしながら、正しい位置にずらしします。
- ⑤ やわらかな布でマークの内側の気泡を押し出しながら、押しつけるようにして水分をとります。

DECAL APPLICATION

- ① Cut off decal from sheet.
- ② Dip the decal in tepid water for about 10 sec. and place on a clean cloth.
- ③ Hold the backing sheet edge and slide decal onto the model.
- ④ Move decal into position by wetting decal with finger.
- ⑤ Press decal gently down with a soft cloth until excess water and air bubbles are gone.

MARKING & PAINTING

A 第2急降下爆撃航空団第III飛行隊 ロシア
III/St.G2, Russia

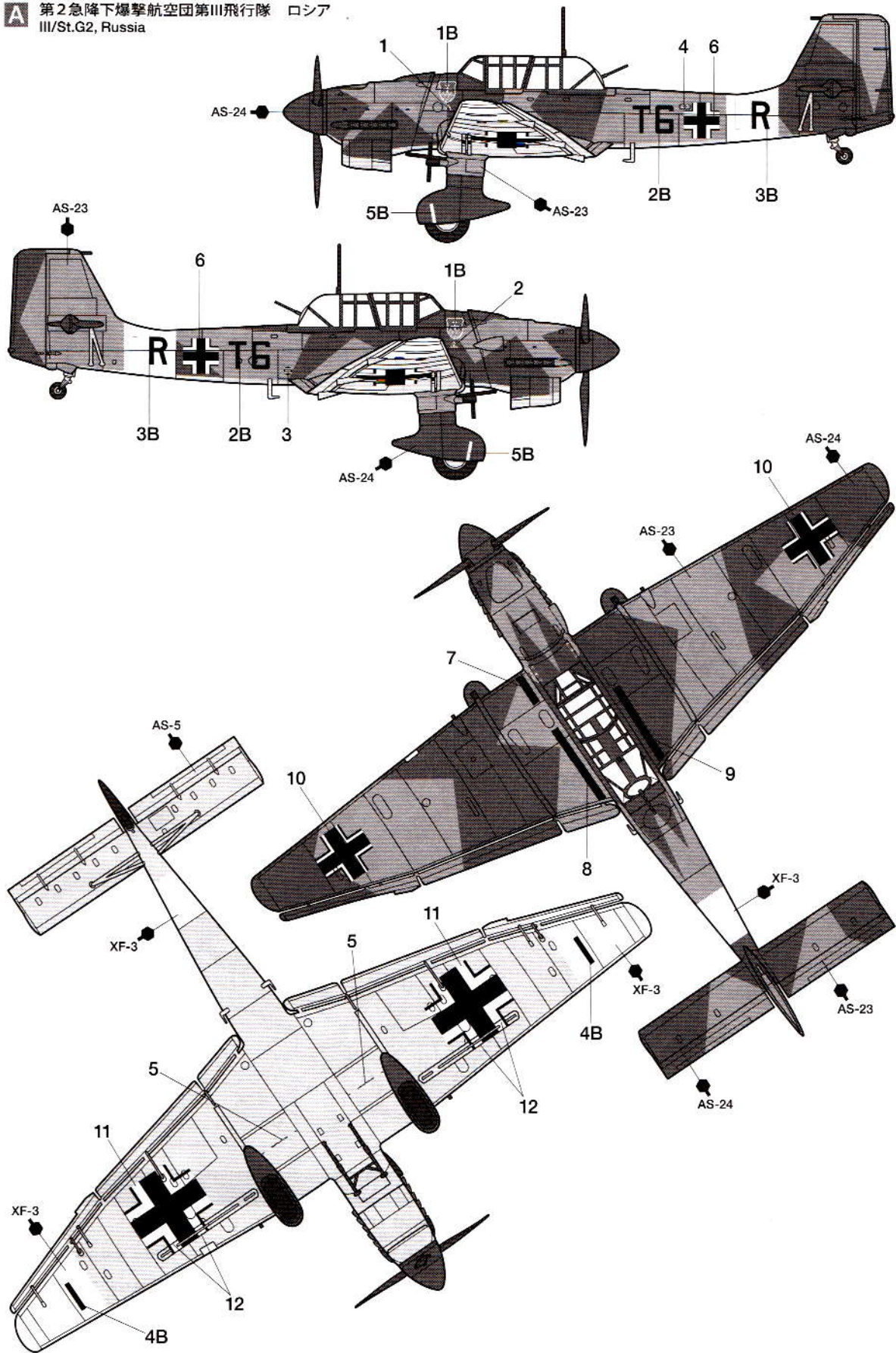

B 第3急降下爆撃航空団第2中隊 シチリア島
2/St.G3, Sicily

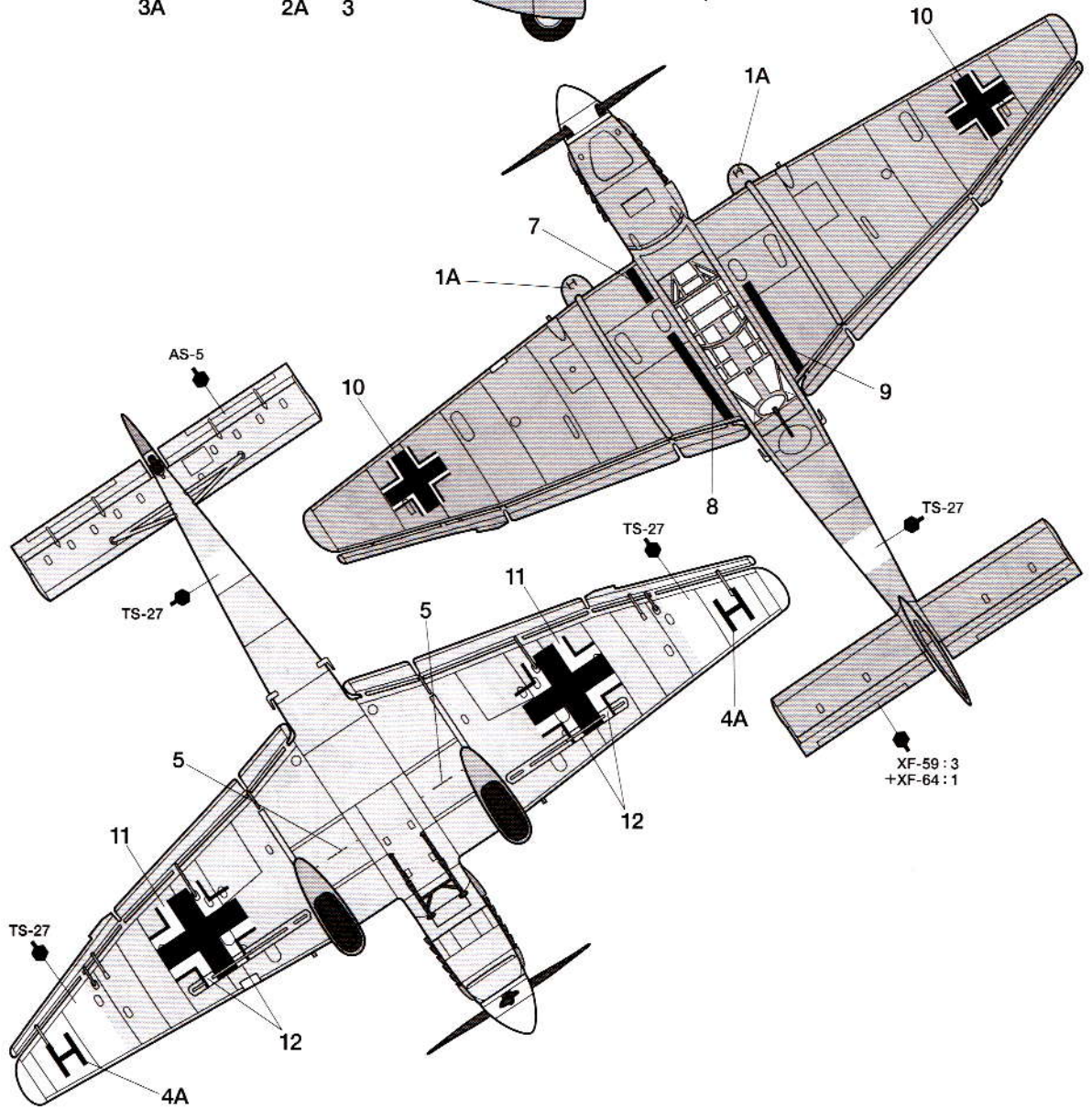
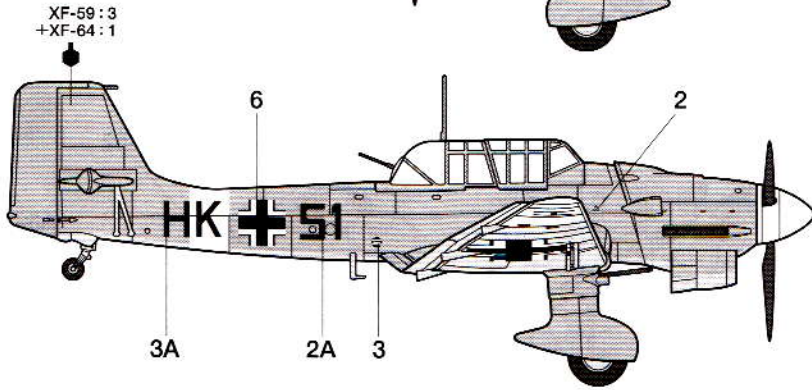
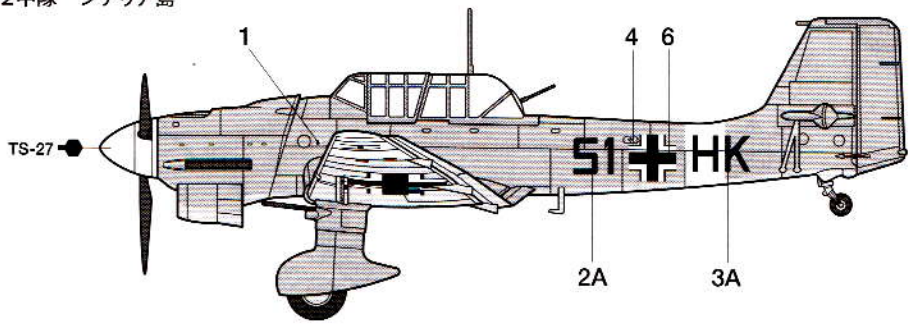



第1急降下爆撃航空団第III飛行隊 北アフリカ
III/St.G1, North Africa

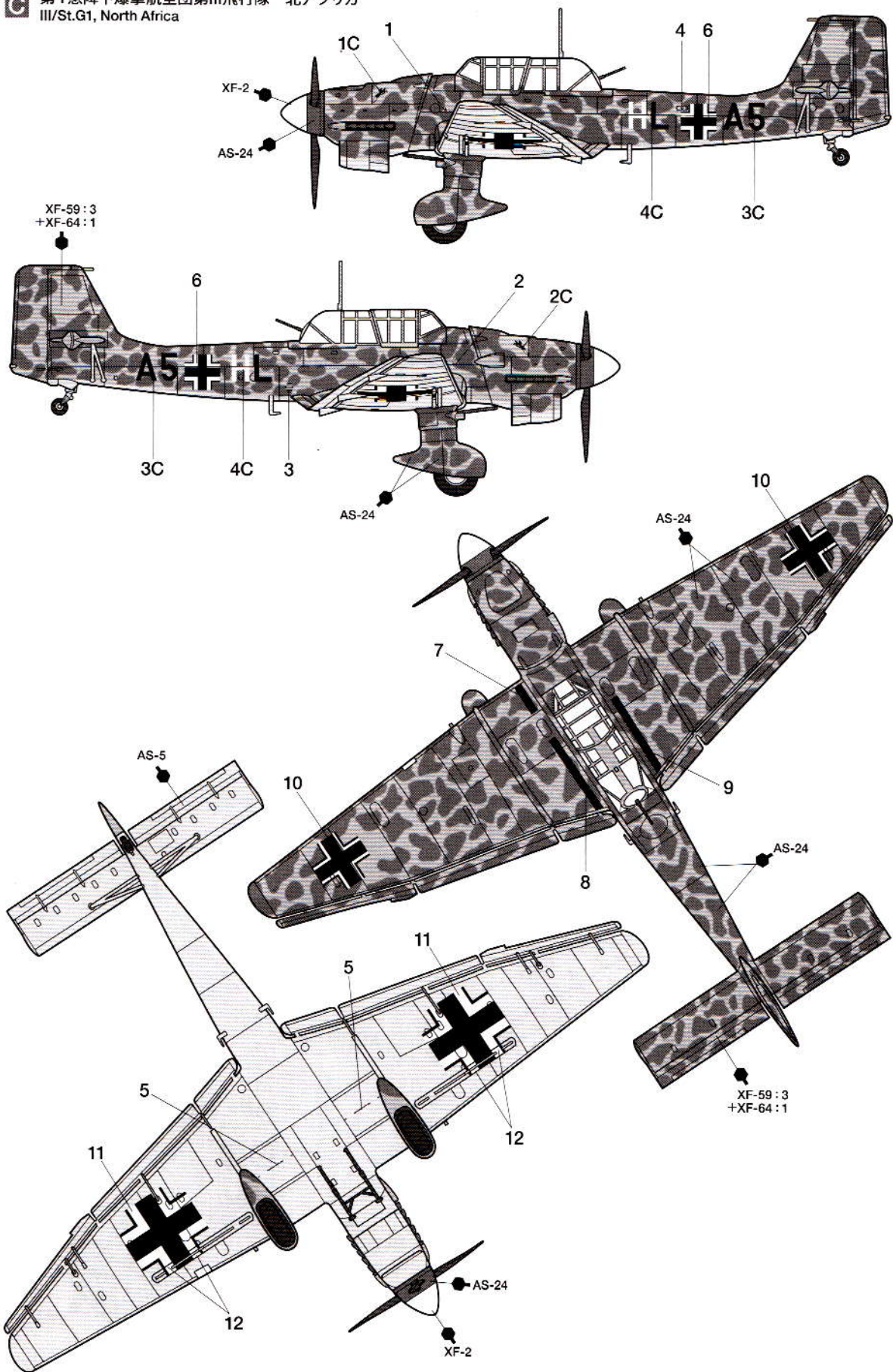

A PARTS

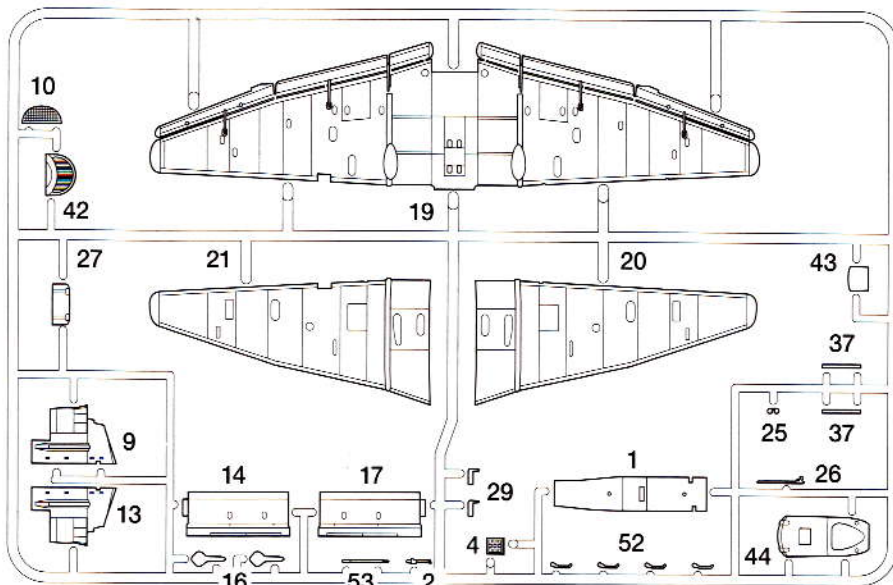

B PARTS

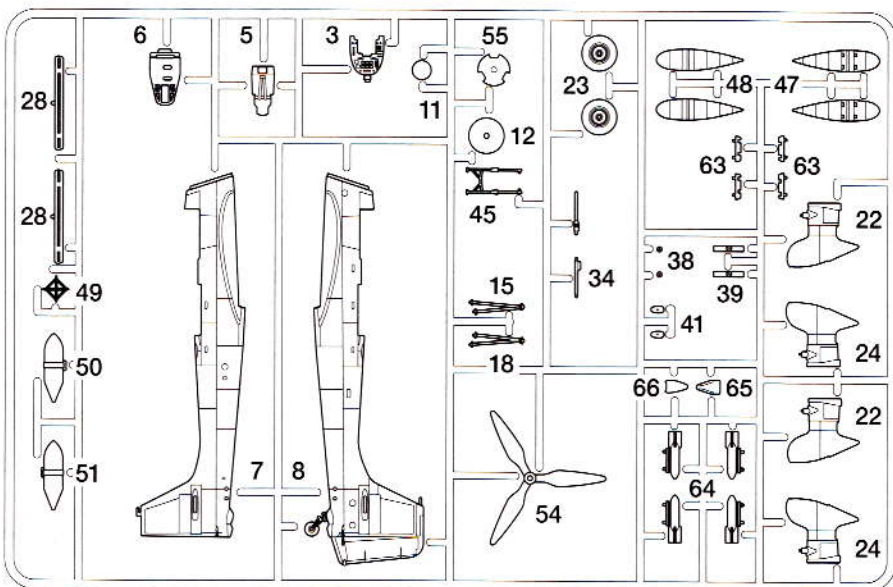

C PARTS

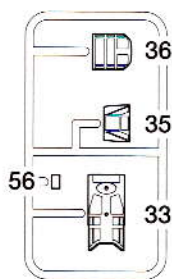

部品請求について

For Japanese use only!

★部品をなくしたり、こわした方は、このステッカーがはられたカスタマーサービス取扱店でご注文いただけます。また、当社カスタマーサービスに直接ご注文する場合は、右記の方法でご注文することができます。詳しくは当社カスタマーサービスまでお問い合わせください。



①《郵便振替のご利用法》

郵便局の払込用紙の通信欄に下のリストを参考にITEM番号、スケール、製品名、部品名、部品コード、数量を必ずご記入ください。振込人住所欄にはお電話番号もお書きいただき、口座番号・00810-9-1118、加入者名・(株)タミヤでお振込ください。

②《代金引換のご利用法》

パーツ代金に加えて代引き手数料(315円)をご負担いただければ、電話またはホームページより代金引換によるご注文をお受けいたします。

③《タミヤカードのご利用法》

タミヤカードをご利用の場合、代金はご指定金融機関の口座引き落としとなります。ご注文は電話またはホームページよりお受けいたします。

《住所》 〒422-8610 静岡県駿河区恩田原3-7
株式会社タミヤ カスタマーサービス係

《お問い合わせ電話番号》

静岡 054-283-0003

東京 03-3899-3765 (静岡へ自動転送)

営業時間/平日▶8:00~20:00 土、日、祝日▶8:00~17:00

《カスタマーサービスアドレス》

http://tamiya.com/japan/customer/cs_top.htm

★★ TAMIYA

1/72 ユンカースJu87 B-2/R-2ツウカ
ITEM 60776

★価格は予告なく変更となる場合があります。

部品名	価格	部品コード
A/パーツ	660円	0606204
B/パーツ	660円	0606205
C/パーツ	300円	0606206
マーク	270円	9806093
説明図	220円	1056345

AFTER MARKET SERVICE CARD

When purchasing Tamiya replacement parts, please take or send this form to your local Tamiya dealer so that the parts required can be correctly identified and supplied. Please note that specifications, availability and price are subject to change without notice.

Parts code	ITEM 60776
0606204	A Parts
0606205	B Parts
0606206	C Parts
9806093	Decal
1056345	Instructions

1/72
War Bird