

RC

BMW 318i STW



1/10th SCALE

R/C CAR BODY PARTS SET



- このボディは、ホイールベース257mmのシャーシに使用できます。
- This body can be used with a chassis that has a 257mm wheelbase.

1 ボディの切り取り

Trimming

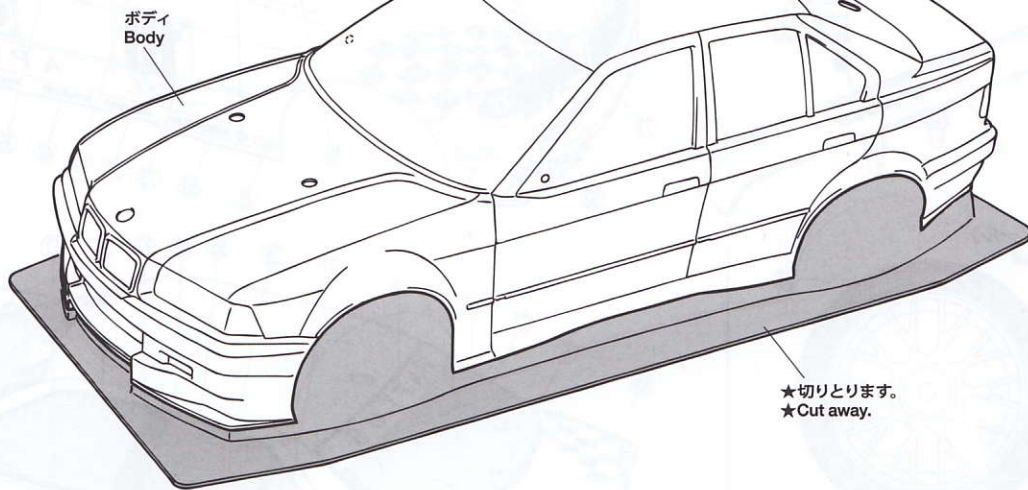

▲ 注意

- このキットは組み立てモデルです。作る前にかならず説明書を最後までお読みください。また、小学生などの低年齢の方が組み立てるときは、保護者の方もお読みください。
- 工具の使用には十分注意してください。特にニッパーやナイフなど刃物によるケガや事故に注意してください。
- 接着剤や塗料は、使用する前にそれぞれの注意書きをよく読み、指示に従って正しく使用してください。また、使用するときには室内の換気に十分注意してください。
- 小さなお子様のいる場所での作業はしないでください。工具にさわったり、小さなパーツの飲み込みや、ビニール袋をかぶっての窒息など危険な状況が考えられます。プラくずもきちんとかたづけしてください。

▲ CAUTION

- Read carefully and fully understand the instructions before commencing assembly.
- When assembling this kit, tools including knives are used. Extra care should be taken to avoid personal injury.
- Read and follow the instructions supplied with paints and/or cement, if used (not included in kit).
- Keep out of reach of small children. Children must not be allowed to put any parts in their mouths, or pull vinyl bags over their heads. Sensibly dispose of the leftover parts immediately.

2 ボディの塗装

Painting body

- ★A~Fはマスキングシールの番号です。
- ★A-F denotes number of masking seal.

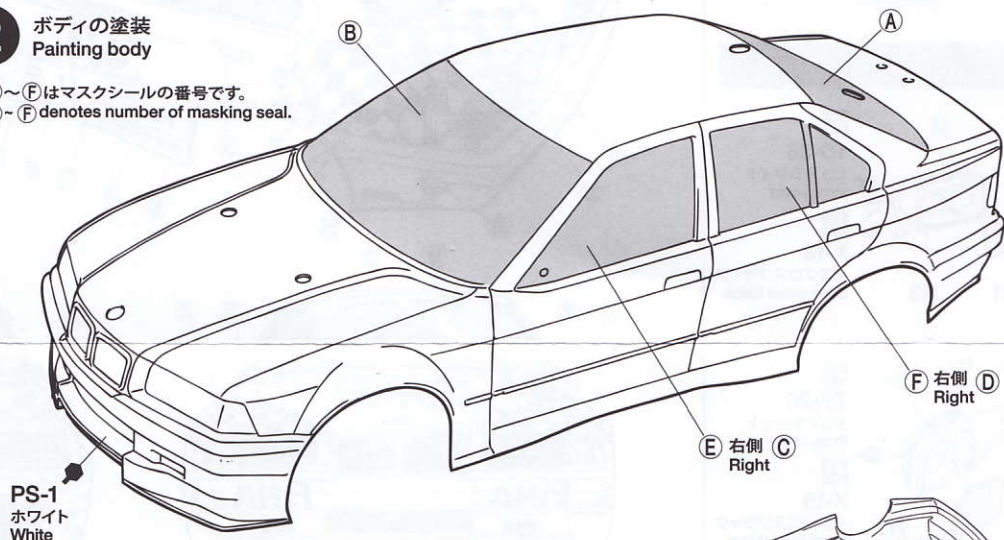

1

《ボディの切り取り》

Trimming

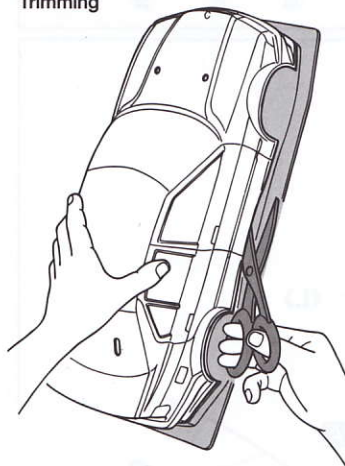

- ★ハサミやカッターナイフで切り取ります。
- ★Cut off using scissors or a modeling knife.

《塗装する前に》

Preparing body for painting

- ★塗装前に中性洗剤で油気をおとします。水洗いをして洗剤分を洗い流して乾かしてください。

- ★Wash the body thoroughly with detergent in order to remove any oil, then rinse well and allow to air dry.



- ★マスキングシールを切り出してボディ内側からウインドウ部に貼ります。
- ★Cut out masking stickers and mask off windows from inside.



- ★ウインドウ部分のマスキングシールをはがし、スモーク(PS-31)で塗装します。
- ★After paint has dried, remove window masks and paint windows with Smoke (PS-31).

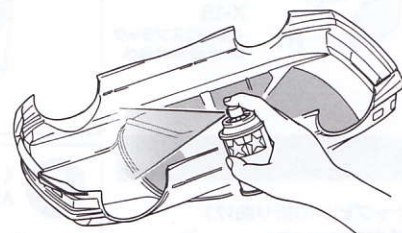

- ★ボディ内側からボディ色のホワイト (PS-1) をスプレー塗装します。スプレー塗装をするときはボディから30cm位はなし、一度に塗らず数回にわけて塗るとよいでしょう。
- ★Paint body with White (PS-1) from inside. When using spray paints, keep a 30cm distance from the body and apply multiple thin coats rather than just one coat.

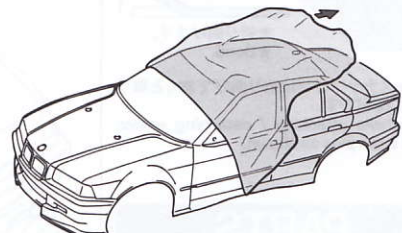

- ★ボディ表面の保護フィルムをはがしてください。
- ★After completion of painting, remove protective film.

《マーキング》

Markings

- マーキングは A または B のどちらかを選び、図中の指示に応じてマーキングと塗装を行ってください。
- Select either Marking Option A or B.

3 《STW No.8 J.winkelock仕様》

Car No.8 J. Winkelock (STW)

30 12 44 82 57 26 89 38 32



★ハサミやカッターナイフで切り取ります。
★Cut off using scissors or a modeling knife.

《塗装する前に》
Preparing body for painting

★塗装前に中性洗剤で油気をおとします。
水洗いをして洗剤分を洗い流して乾かしてください。

★Wash the body thoroughly with detergent in order to remove any oil, then rinse well and allow to air dry.

① ★マスクシールを切り出してボディ内側からウィンドウ部に貼ります。
★Cut out masking stickers and mask off windows from inside.



③ ★ウィンドウ部分のマスクシールをはがし、スモーク(PS-31)で塗装します。
★After paint has dried, remove window masks and paint windows with Smoke (PS-31).

② ★ボディ内側からボディ色のホワイト(PS-1)をスプレー塗装します。スプレー塗装をするときはボディから30cm位はなし、一度に塗らず数回にわけて塗るとよいでしょう。
★Paint body with White (PS-1) from inside. When using spray paints, keep a 30cm distance from the body and apply multiple thin coats rather than just one coat.

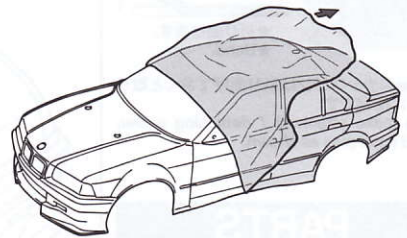

④ ★ボディ表面の保護フィルムをはがしてください。
★After completion of painting, remove protective film.

《マーキング》 ●マーキングは A または B のどちらかを選び、図中の指示に応じてマーキングと塗装を行ってください。
Markings ●Select either Marking Option A or B.

2

このマークは塗装指示のマークです。
ボディの塗装にはポリカーボネート用塗料で内側から塗装してください。
ミラーやウイングなどのプラスチック部品の塗装にはプラスチック用塗料をお使いください。

● This mark denotes numbers for Tamiya Paint colors. Paint body from inside using polycarbonate paints. Paint plastic parts (side mirrors and rear wing) using plastic paint.

《ポリカーボネート用タミヤカラー》
TAMIYA POLYCARBONATE PAINTS

PS-1 ●ホワイト / White
PS-31 ●スモーク / Smoke

《プラスチック用タミヤカラー》
TAMIYA PLASTIC PAINTS

X-18 ●セミグロスブラック / Semi gloss black
TS-26 ●ピュアホワイト / Pure white

3

《ステッカーの貼り方》

①できるだけ余白を残さず、印刷された部分を切り抜いて下さい。番号のついたステッカーは切りとってしまうとまちがえやすいので貼る順に切りとってください。

②台紙の端の部分を少し切りとり指定された場所に貼りあわせて下さい。台紙をつけたまま位置をあわせてください。

③少しずつ台紙をはがしながら場所がずれたり、ステッカーの中に気泡が残ったりしないように注意しながら貼っていきます。

台紙を一度に全部はがして貼ることは、しわがでたり気泡が残ったりする原因となります。

Stickers

① Cut along the edges as close as possible to cut the sticker from the sheet. Cut out stickers in numbered order to prevent confusion.

② Slightly peel away one end of the lining and position the sticker on the body.

③ Slowly remove the remaining lining while checking sticker position. Do not completely remove lining prior to application as this may cause unwanted air bubbles and creases.

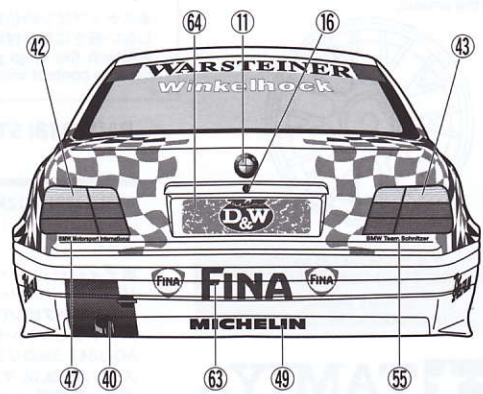
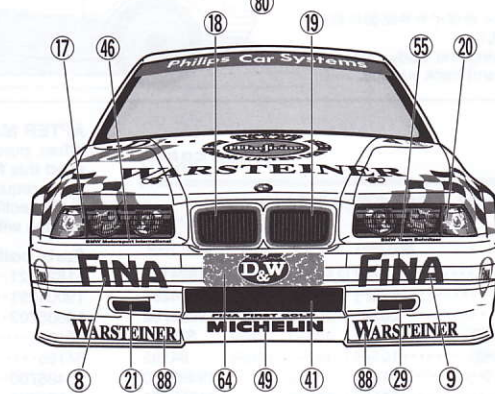
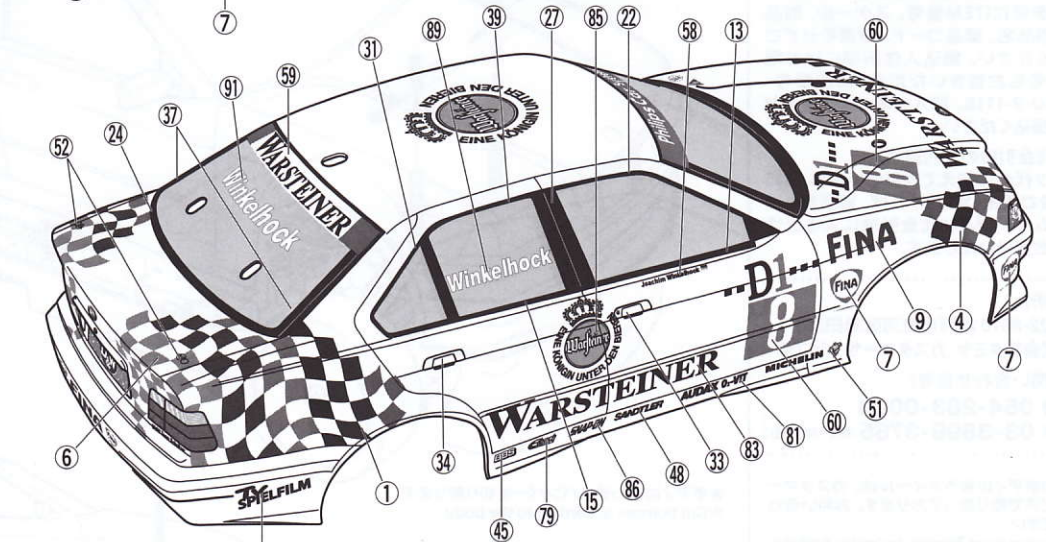
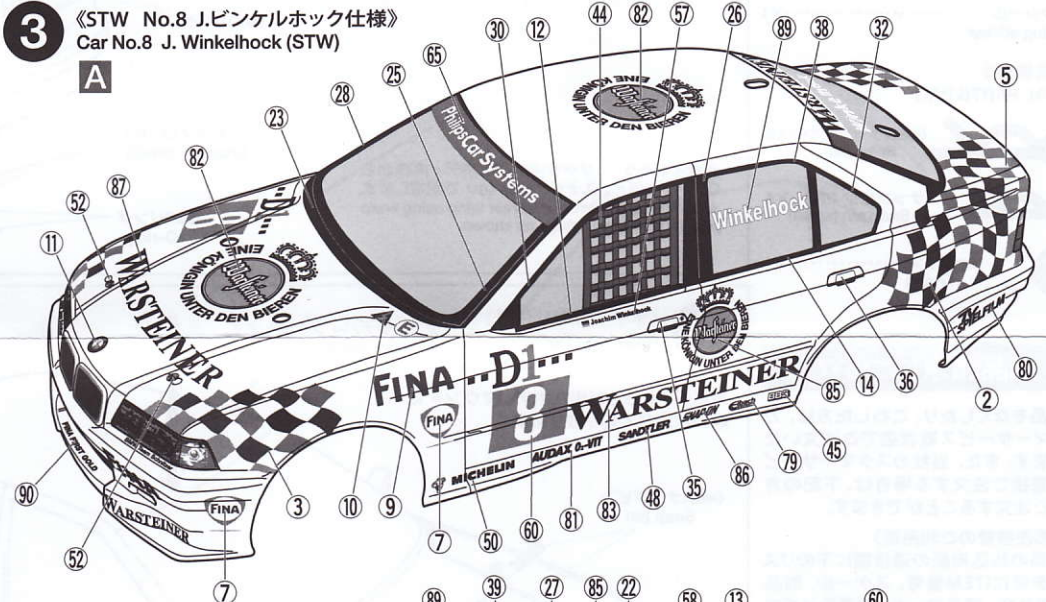

●タミヤ・ホームページアドレス
www.tamiya.com

4

《リヤウイング》
Rear Wing

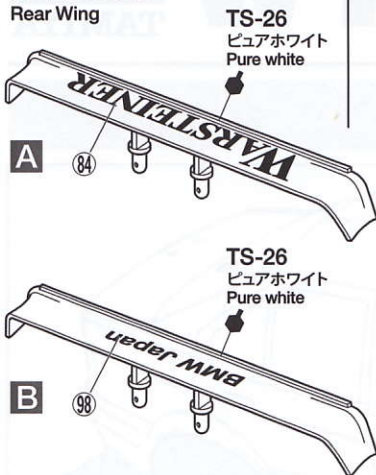

《ホイール》
Wheel

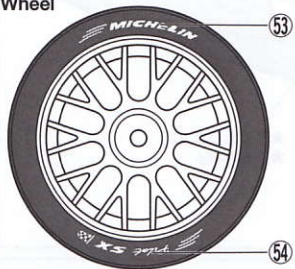

5

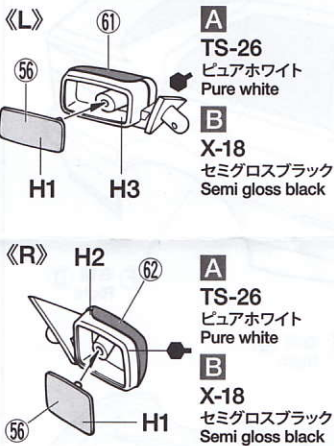

6

《スナップピンの折り曲げ》
Modifying snap pins

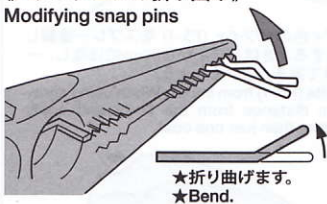

★6mmスナップピンは折り曲げておくと取り扱いに便利です。
★To make attaching / detaching easier, bend snap pins as shown.

PARTS

- ボディ×1
Body
- H部品×1
H Parts
- ステッカー ①、②×1
Sticker
- マスクシール×1
Masking sticker

4

《JTCC No.10 S.スーパー仕様》
Car No.10 S. Soper (JTCC)

B

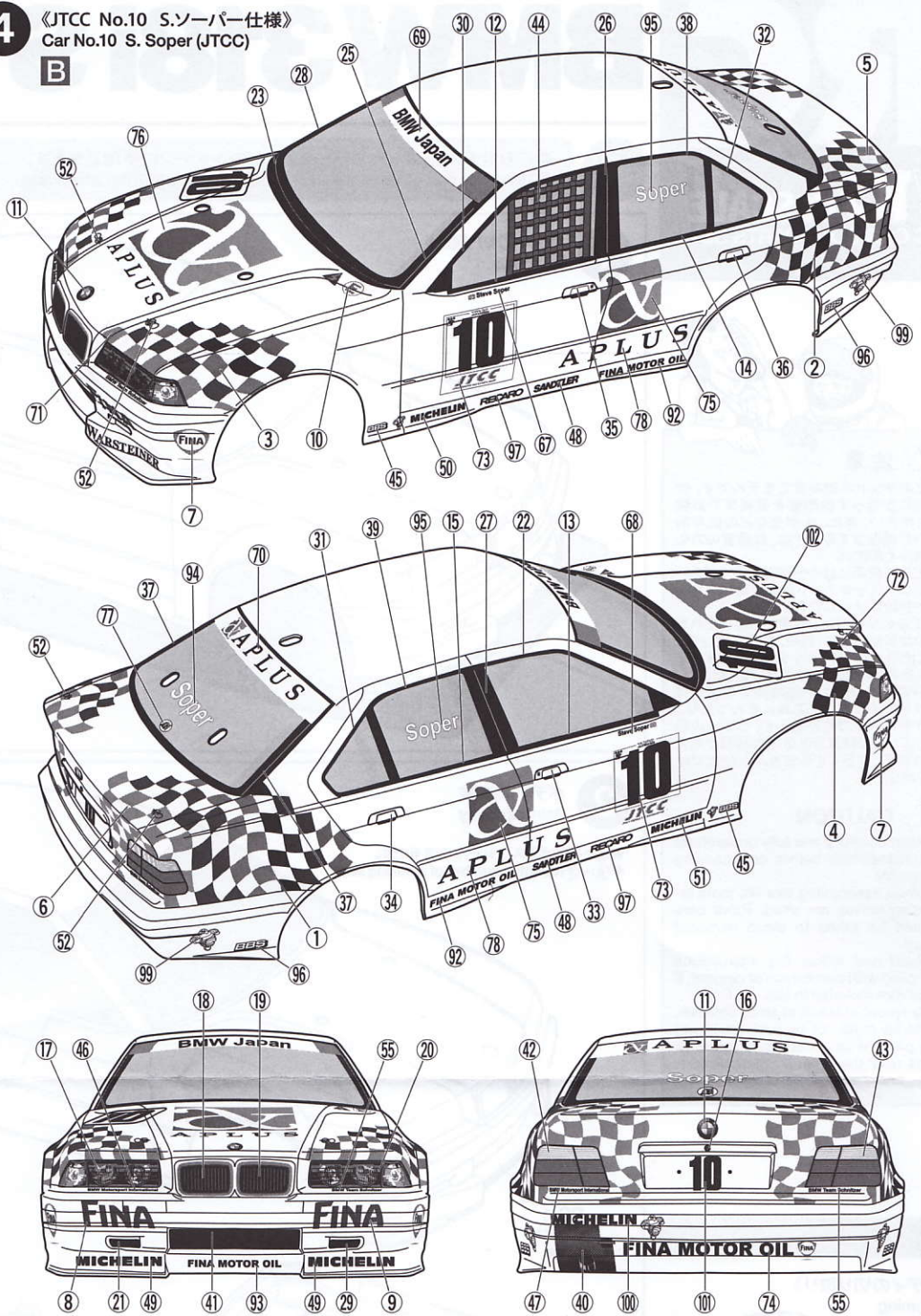

5

《ミラー、ウイングの取り付け》
Attaching side mirrors and rear wing

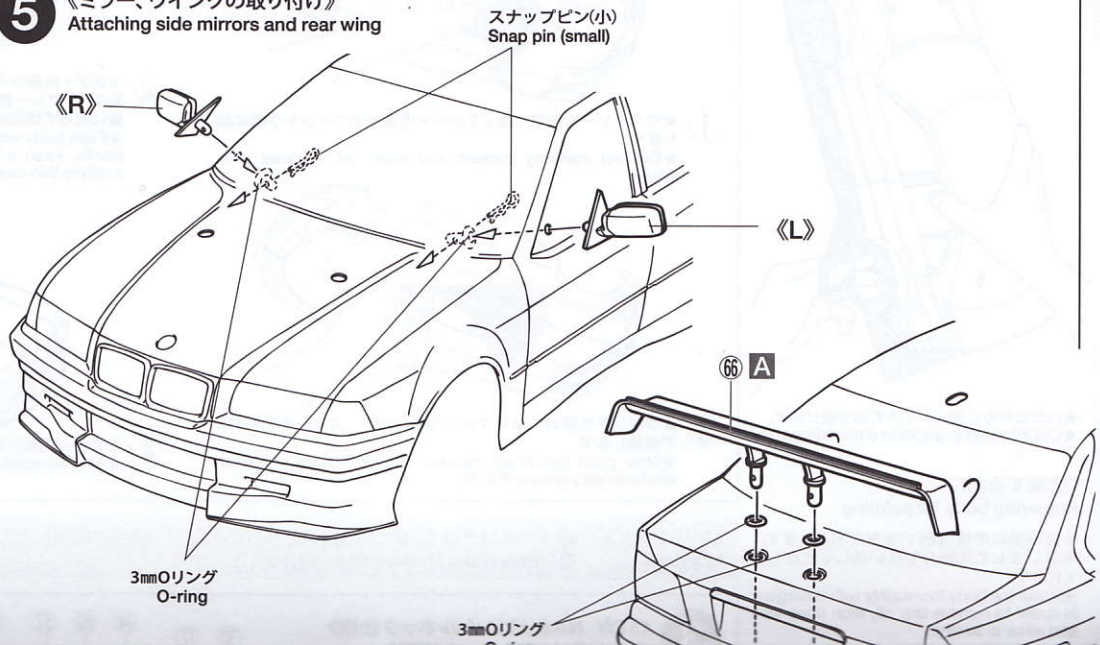

《スナップピンの折り曲げ》 Modifying snap pins

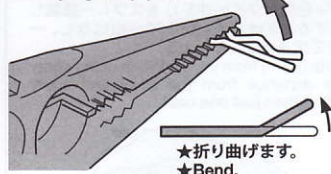

★折り曲げます。
★Bend.

★6mmスナップピンは折り曲げておくと取り扱いに便利です。
★To make attaching / detaching easier, bend snap pins as shown.

PARTS

ボディ×1
Body

H部品×1
H Parts

ステッカー (a, b)×1
Sticker

マスクシール×1
Masking sticker

《金具袋》 METAL PARTS BAG

6mmスナップピン.....×8
Snap pin

スナップピン (小)×4
Snap pin (small)

3mmOリング×4
O-ring

5 《ミラー、ウイングの取り付け》

Attaching side mirrors and rear wing

スナップピン(小)
Snap pin (small)

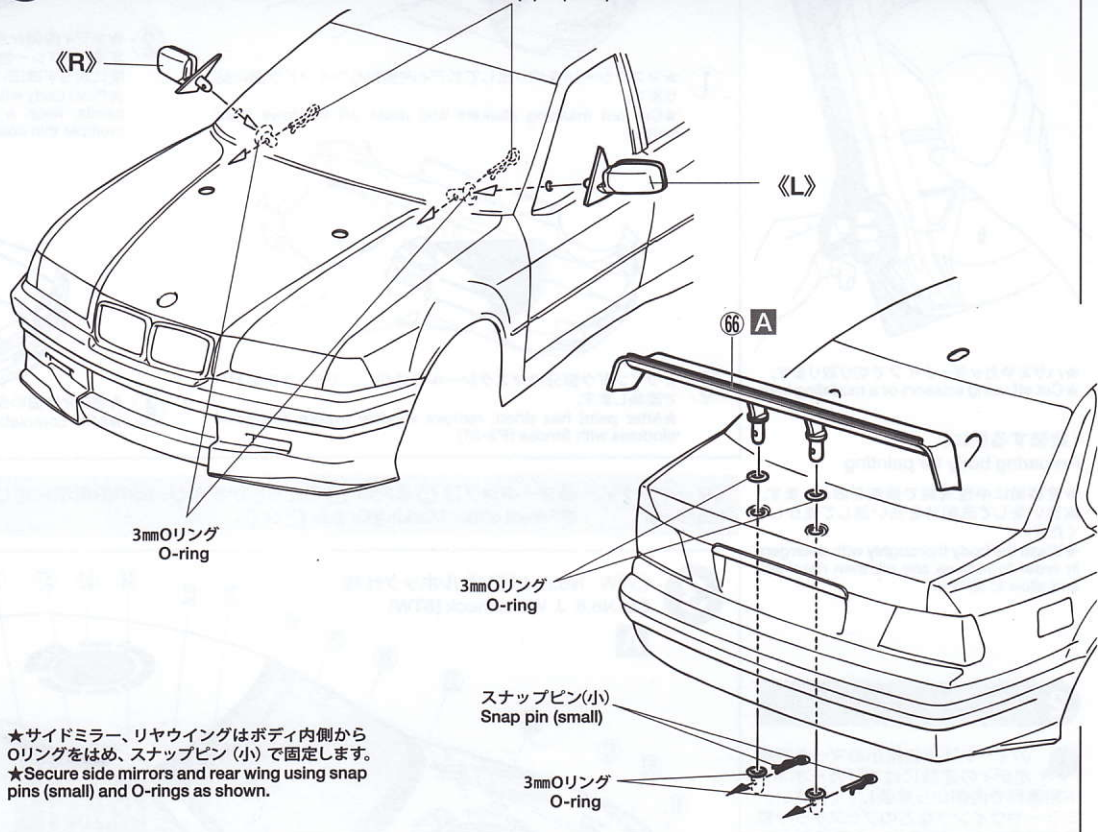

★サイドミラー、リアウイングはボディ内側からOリングをはめ、スナップピン (小) で固定します。
★Secure side mirrors and rear wing using snap pins (small) and O-rings as shown.

部品請求について

★部品をなくしたり、こわした方は、カスタマーサービス取次店でご注文いただけます。また、当社カスタマーサービスに直接ご注文する場合は、下記の方法でご注文することができます。

① 《郵便振替のご利用法》
郵便局の払込用紙の通信欄に下のリストを参考にITEM番号、スケール、製品名、部品名、部品コード、数量を必ずご記入ください。振込人住所欄にはお電話番号もお書きいただき、口座番号・00810-9-1118、加入者名・(株)タミヤでお振込ください。

② 《代金引換のご利用法》
パーツ代金に加えて代引き手数料 (315円) をご負担いただければ、電話またはホームページより代金引換によるご注文をお受けいたします。

《住所》

〒422-8610 静岡県駿河区恩田原3-7

株式会社タミヤ カスタマーサービス係

《お問い合わせ番号》

静岡 054-283-0003

東京 03-3899-3765 (静岡へ自動転送)

★このボディに合うホイールは、カスタマーサービスで取り扱っております。お問い合わせください。

★Ask your local Tamiya dealer for availability of the wheels.



ホイール(4個) 19335185
税込価格840円 (本体価格・800円)

Wheels (4pcs.)
(Parts Code: 19335185)

6 《ボディの取り付け》 Attaching body

★アンテナパイプを通します。
★Pass antenna.

※ボディからとび出たボディマウントは好みに応じて切り取ります。

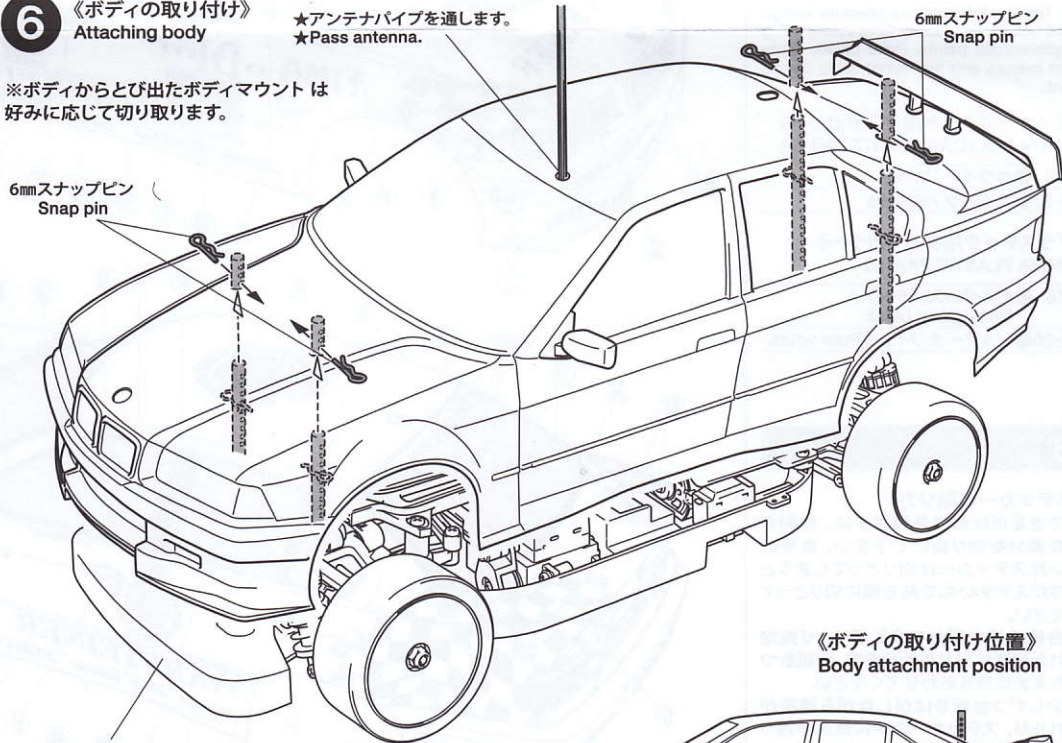

★ボディに合わせてバンパーを切り取ります。
★Cut bumper according to the body.

★スナップピンの位置は、ボディがタイヤや路面に接触しない高さに取り付けてください。

★Attach the snap pins ensuring the body does not come in contact with the tires and track surface.

《ボディの取り付け位置》
Body attachment position

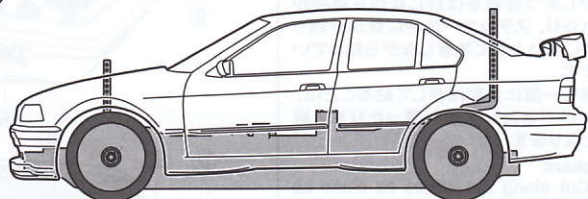

BMW318i STW

ITEM 58516

★価格は2011年12月現在のものです。予告なく変更となる場合があります。

部品名	税込価格	本体価格	送料	部品コード
ボディ	2,677円	(2,550円)	-	11824121
Hパーツ	598円	(570円)	-	19004291
6mmスナップピン(10個)	262円	(250円)	-	19805702
スナップピン(小・5個、大・10個)	210円	(200円)	90円	SP.197
AO-5042 3mmOリング(黒・10個)	105円	(100円)	140円	84195
ステッカー(a, b)、マスクングステッカー	2,415円	(2,300円)	-	19495700
ボディ説明図	315円	(300円)	-	11052791

AFTER MARKET SERVICE CARD

When purchasing replacement parts, please take or send this form to your local Tamiya dealer so that the parts required can be correctly identified. Please note that specifications, availability and price are subject to change without notice.

Parts code	ITEM 58516
11824121	Body
19004291	H Parts
19805702	6mm Snap Pin (10pcs.)
50197	Snap Pin (Small x5, Large x10)
84195	3mm O-Ring (Black) (10pcs.)
19495700	Sticker (a, b) & Masking Sticker
11052791	Body Instructions

58516 BMW 318i STW Body (11052791)