

RC

1/12th SCALE  
R/C CAR BODY PARTS SET

TOYOTA TOM'S 84C

トヨタトムス 84C

★★★  
TAMIYA注意!  
CAUTION

- このボディは、ホイールベース（201mm）のシャーシに使用できます。
- This body can be used with a chassis that has a 201mm wheelbase.

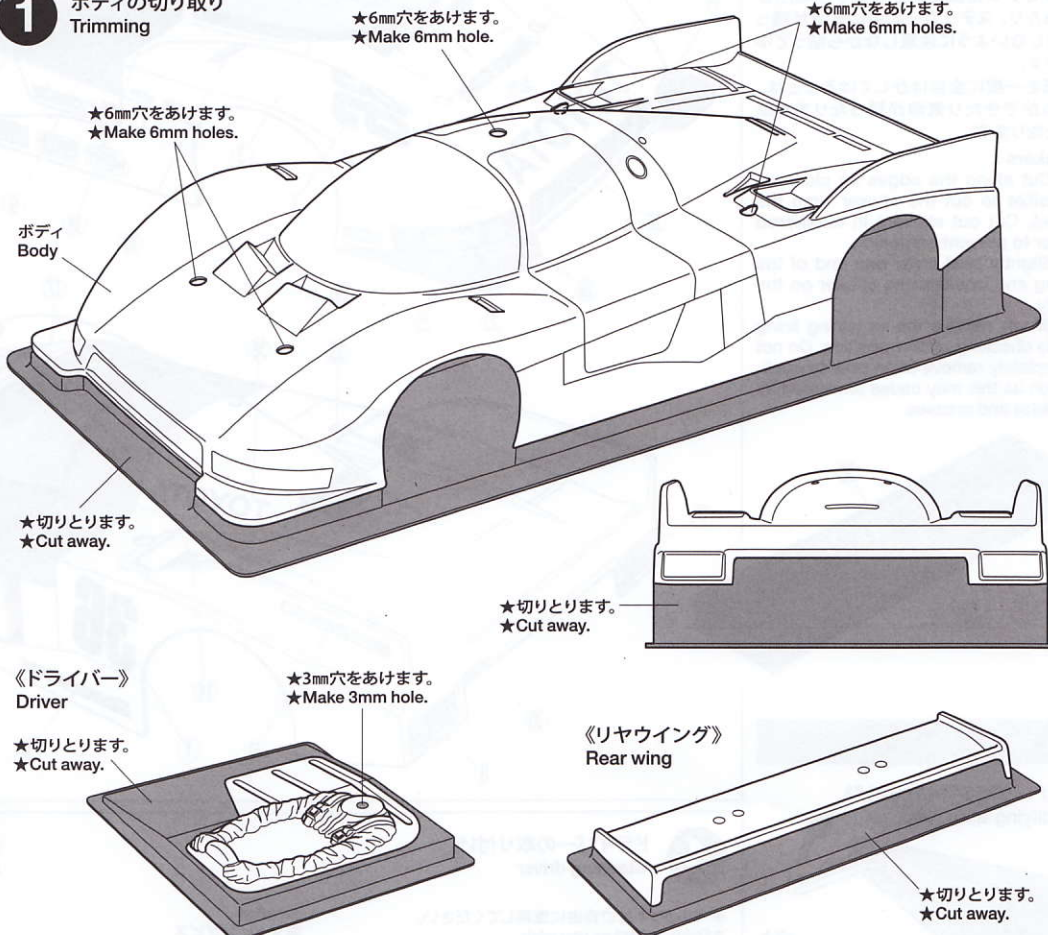
1 ボディの切り取り  
Trimming

## 注意

- このキットは組み立てモデルです。作る前にかならず説明書を最後までお読みください。また、小学生などの低年齢の方が組み立てるときは、保護者の方もお読みください。
- 工具の使用には十分注意してください。特にニッパーやナイフなど刃物によるケガや事故に注意してください。
- 接着剤や塗料は、使用する前にそれぞれの注意書きをよく読み、指示に従って正しく使用してください。また、使用するときには室内の換気に十分注意してください。
- 小さなお子様のいる場所での作業はしないでください。工具にさわったり、小さなパーツの飲み込みや、ビニール袋をかぶっての窒息など危険な状況が考えられます。プラくずもきちんとかたづけしてください。

## CAUTION

- Read carefully and fully understand the instructions before commencing assembly.
- When assembling this kit, tools including knives are used. Extra care should be taken to avoid personal injury.
- Read and follow the instructions supplied with paints and/or cement, if used (not included in kit).
- Keep out of reach of small children. Children must not be allowed to put any parts in their mouths, or pull vinyl bags over their heads. Sensibly dispose of the leftover parts immediately.

2 ボディの塗装  
Painting body

- ★(A)～(F)はマスクシールの番号です。
- ★(A)～(F) denotes number of masking seal.

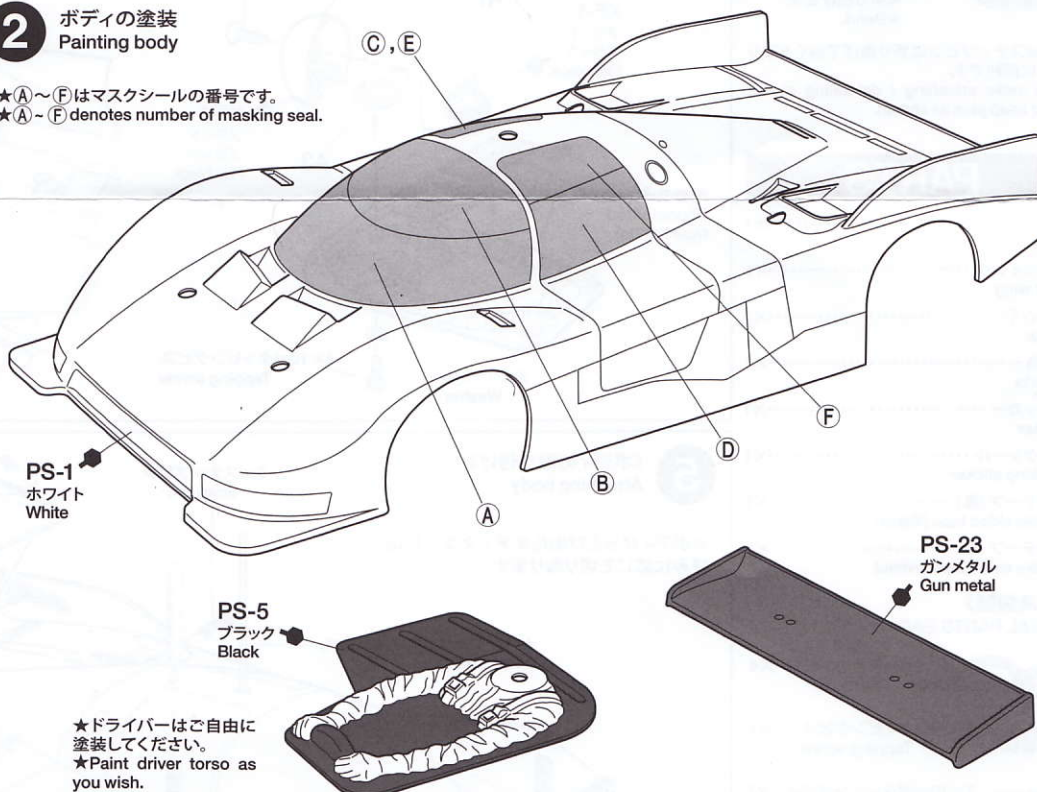

1

《ボディの切り取り》  
Trimming

- ★ハサミやカッターナイフで切り取ります。
- ★Cut off using scissors or a modeling knife.

## 《塗装する前に》

## Preparing body for painting

- ★塗装前に中性洗剤で油気をおとします。水洗いをし洗剤分を洗い流して乾かしてください。

- ★Wash the body thoroughly with detergent in order to remove any oil, then rinse well

《内側》  
Inside  
Innenseite  
Intérieur

A B

しく使用してください。また、使用するときは室内の換気に十分注意してください。  
 ●小さなお子様のいる場所での作業はしないでください。工具にさわったり、小さなパーツの飲み込みや、ビニール袋をかぶっての窒息など危険な状況が考えられます。プラくずもきちんとかたづけてください。

### CAUTION

- Read carefully and fully understand the instructions before commencing assembly.
- When assembling this kit, tools including knives are used. Extra care should be taken to avoid personal injury.
- Read and follow the instructions supplied with paints and/or cement, if used (not included in kit).
- Keep out of reach of small children. Children must not be allowed to put any parts in their mouths, or pull vinyl bags over their heads. Sensibly dispose of the leftover parts immediately.

★切りとります。  
★Cut away.

★切りとります。  
★Cut away.

《ドライバー》  
Driver

★3mm穴をあけます。  
★Make 3mm hole.

★切りとります。  
★Cut away.

《リアウイング》  
Rear wing

★切りとります。  
★Cut away.

## 1

《ボディの切り取り》  
Trimming



★ハサミやカッターナイフで切り取ります。  
★Cut off using scissors or a modeling knife.

《塗装する前に》  
Preparing body for painting

★塗装前に中性洗剤で油気をおとします。水洗いをし洗剤分を洗い流して乾かしてください。  
★Wash the body thoroughly with detergent in order to remove any oil, then rinse well and allow to air dry.

## 2

このマークは塗装指示のマークです。ボディの塗装にはポリカーボネート用塗料で内側から塗装してください。ヘルメットなどのプラスチック部品の塗装にはプラスチック用塗料をお使いください。

● This mark denotes numbers for Tamiya Paint colors. Paint body from inside using polycarbonate paints. Paint plastic parts (Helmet) using plastic paint.

《ポリカーボネート用タミヤカラー》  
TAMIYA POLYCARBONATE PAINTS

PS-1 ●ホワイト / White

PS-5 ●ブラック / Black

PS-23 ●ガンメタル / Gun metal

《プラスチック用タミヤカラー》  
TAMIYA PLASTIC PAINTS

XF-1 ●フラットブラック / Flat black

●タミヤ・ホームページアドレス  
[www.tamiya.com](http://www.tamiya.com)

## 2 ボディの塗装 Painting body

★(A)~(F)はマスクシールの番号です。  
★(A)~(F) denotes number of masking seal.

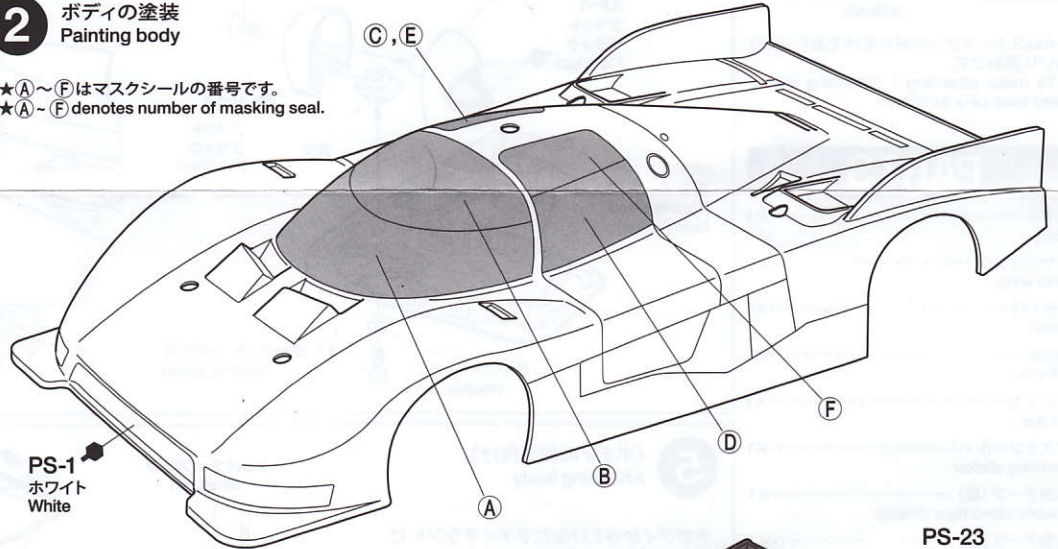

PS-5  
ブラック  
Black

★ドライバーはご自由に塗装してください。  
★Paint driver torso as you wish.

PS-23  
ガンメタル  
Gun metal

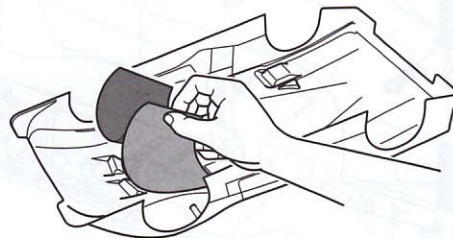

① ★ボディを中性洗剤で洗い、よく乾かした後、マスクシールを切り出し、ボディ内側のウィンドウ部にはりませう。  
★Wash the body thoroughly with detergent then allow to air dry. Cut out masking stickers and mask off windows from inside.

《内側》  
Inside  
Innenseite  
Intérieur

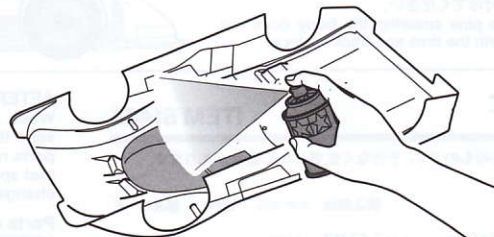
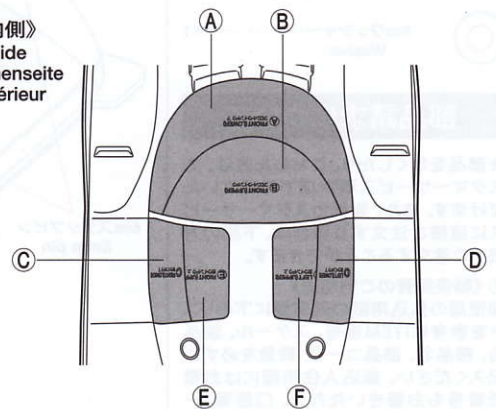

② ★ボディ内側からボディ色をスプレー塗装します。スプレー塗装をするときはボディから30cm位はなし、一度に塗らず数回にわけて塗るとよいでしょう。  
★Paint body color from inside. When using spray paints, keep a 30cm distance from the body and apply multiple thin coats rather than just one coat.

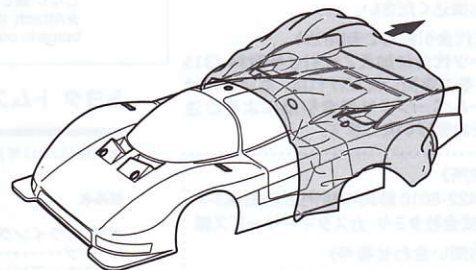

③ ★残ったマスクシールをはがし、ボディ表面の保護フィルムをはがしてください。  
★After paint has dried, remove remaining masking stickers. After completion of painting, remove protective film.

### 3

#### 《ステッカーの貼り方》

①できるだけ余白を残さずに、印刷された部分を切り抜いて下さい。番号のついたステッカーは切りとってしまうとまちがえやすいので貼る順に切りとってください。

②台紙の端の部分を少し切りとり指定された場所にはりあわせませす。台紙をつけたまま位置をあわせてください。

③少しずつ台紙をはがしながら場所がずれたり、ステッカーの中に気泡が残ったりしないように注意しながら貼ってゆきます。

台紙を一度に全部はがしてはることは、しわがでたり気泡が残ったりする原因となります。

#### Stickers

① Cut along the edges as close as possible to cut the sticker from the sheet. Cut out stickers in numbered order to prevent confusion.

② Slightly peel away one end of the lining and position the sticker on the body.

③ Slowly remove the remaining lining while checking sticker position. Do not completely remove lining prior to application as this may cause unwanted air bubbles and creases.

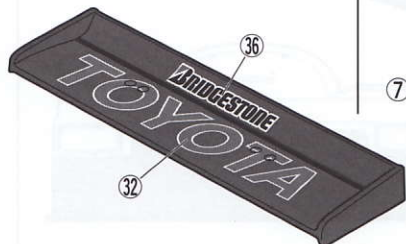

### 3 《マーキング》 Markings

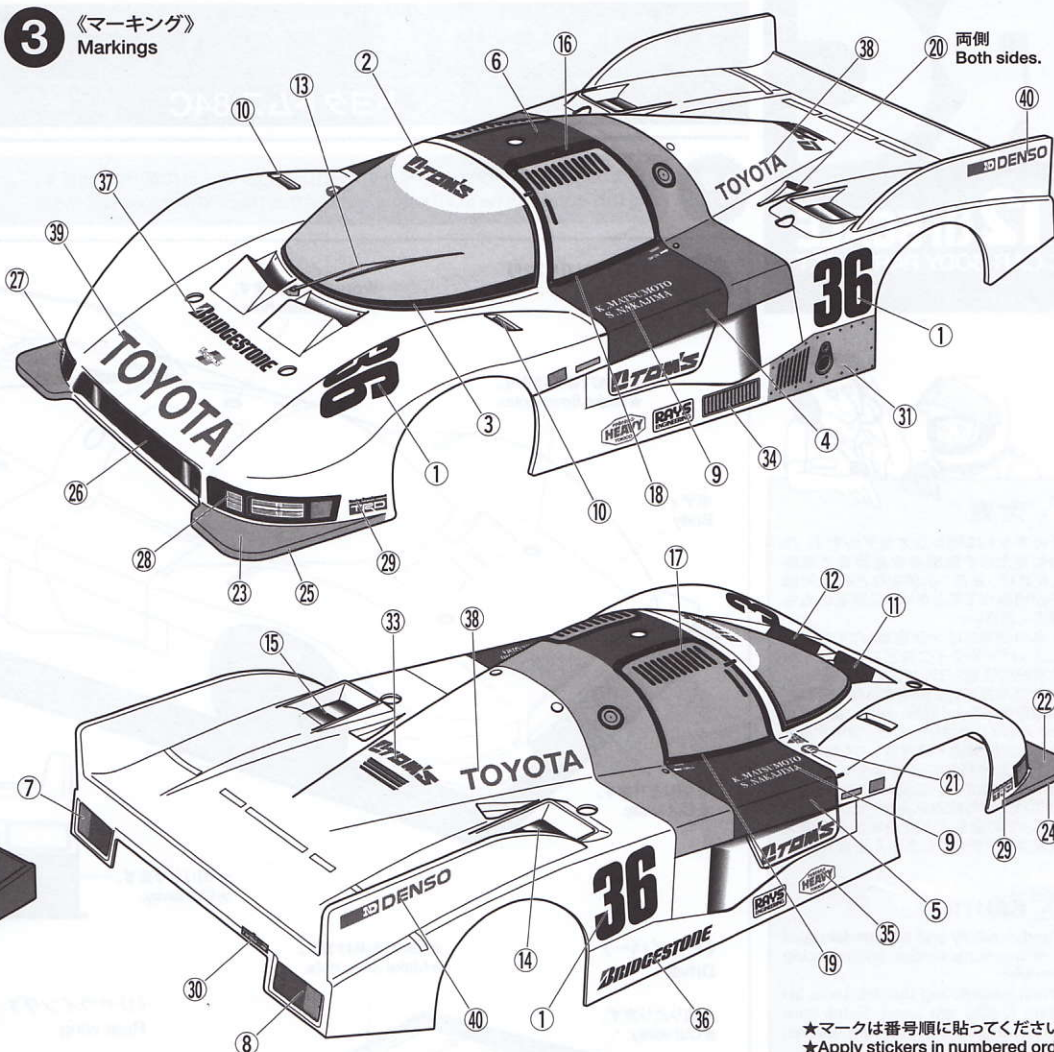

★マークは番号順に貼ってください。  
★Apply stickers in numbered order.

### 5

#### 《スナップピンの折り曲げ》

#### Modifying snap pins

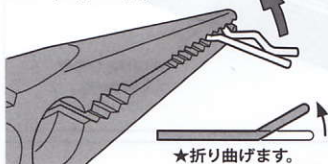

★折り曲げます。  
★Bend.

★6mmスナップピンは折り曲げておくと取り扱いに便利です。

★To make attaching / detaching easier, bend snap pins as shown.

## PARTS

ボディ	.....	×1
Body	.....	×1
リアウイング	.....	×1
Rear wing	.....	×1
ドライバー	.....	×1
Driver	.....	×1
A部品	.....	×1
A Parts	.....	×1
ステッカー	.....	×1
Sticker	.....	×1
マスキングシール	.....	×1
Masking sticker	.....	×1
両面テープ(黒)	.....	×1
Double sided tape (Black)	.....	×1
両面テープ(白)	.....	×1
Double sided tape (White)	.....	×1

#### 《金具袋詰》

#### METAL PARTS BAG

	6mmスナップピン	.....	×4
	Snap pin	.....	×4
	3×10mmタッピングビス	.....	×1
	Tapping screw	.....	×1
	3×10mm皿タッピングビス	.....	×1
	Tapping screw	.....	×1
	3mmワッシャー	.....	×1
	Washer	.....	×1

### 4 ドライバーの取り付け Attaching driver

★ヘルメットはご自由に塗装してください。  
★Paint helmet as you wish.

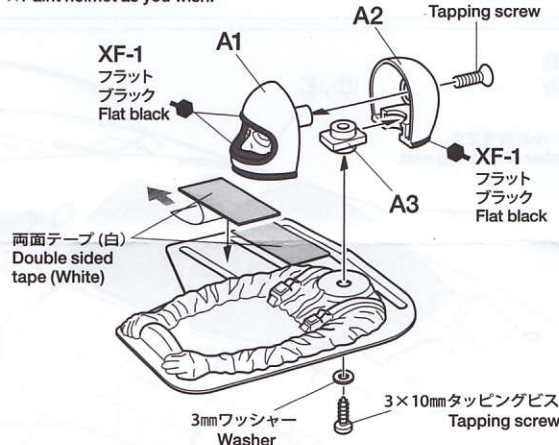

《原寸図》  
Actual size

両面テープ(白)  
Double sided tape (White)

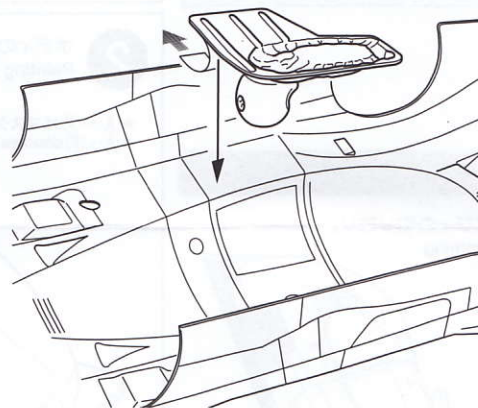

### 5 《ボディの取り付け》 Attaching body

※ボディからとび出たボディマウントは好みに応じて切り取ります。

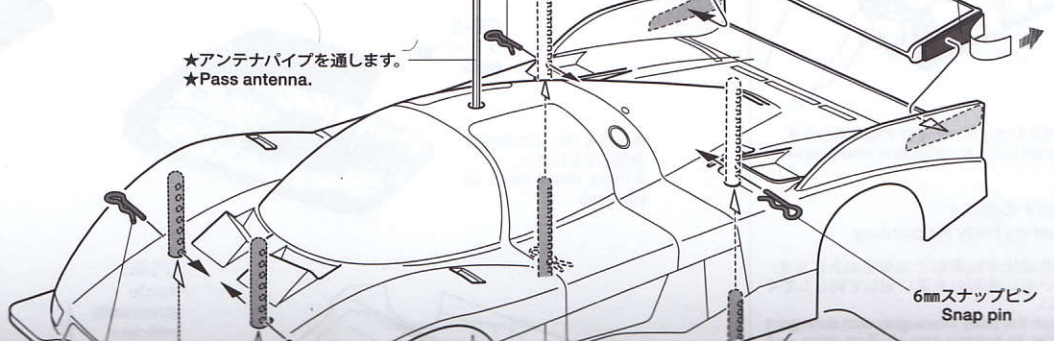

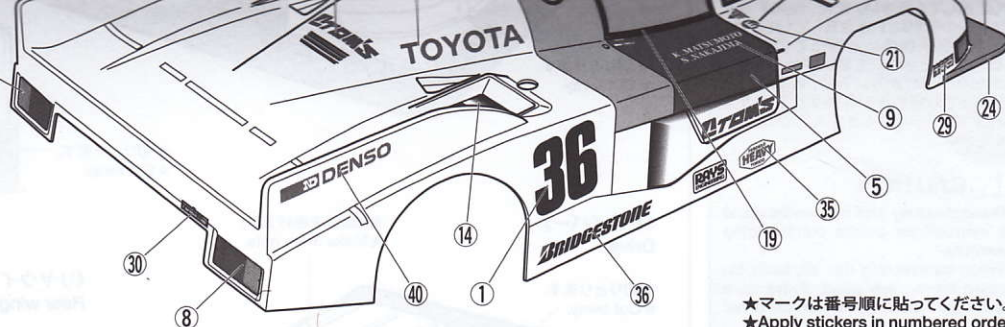

★マークは番号順に貼ってください。  
★Apply stickers in numbered order.

5

《スナップピンの折り曲げ》  
Modifying snap pins

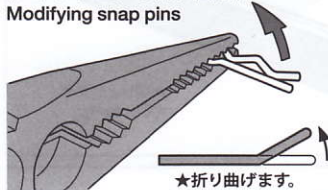

★折り曲げます。  
★Bend.

★6mmスナップピンは折り曲げておくと取り扱いに便利です。  
★To make attaching / detaching easier, bend snap pins as shown.

PARTS

- ボディ .....×1  
Body
- リヤウイング .....×1  
Rear wing
- ドライバー .....×1  
Driver
- A部品 .....×1  
A Parts
- ステッカー .....×1  
Sticker
- マスクシール .....×1  
Masking sticker
- 両面テープ(黒) .....×1  
Double sided tape (Black)
- 両面テープ(白) .....×1  
Double sided tape (White)

《金具袋詰》  
METAL PARTS BAG

- 6mmスナップピン.....×4  
Snap pin
- 3×10mmタッピングビス.....×1  
Tapping screw
- 3×10mm皿タッピングビス.....×1  
Tapping screw
- 3mmワッシャー.....×1  
Washer

部品請求について

★部品をなくしたり、こわした方は、カスタマーサービス取次店でご注文いただけます。また、当社カスタマーサービスに直接ご注文する場合は、下記の方法でご注文することができます。

①《郵便振替のご利用法》  
郵便局の払込用紙の通信欄に下のリストを参考にITEM番号、スケール、製品名、部品名、部品コード、数量を必ずご記入ください。振込人住所欄にはお電話番号もお書きいただき、口座番号・00810-9-1118、加入者名・(株)タミヤでお振込ください。

②《代金引換のご利用法》  
パーツ代金に加えて代引き手数料(315円)をご負担いただければ、電話またはホームページより代金引換によるご注文をお受けいたします。

《住所》  
〒422-8610 静岡県駿河区恩田原3-7  
株式会社タミヤ カスタマーサービス係  
《お問い合わせ番号》  
静岡 054-283-0003  
東京 03-3899-3765 (静岡へ自動転送)



4 ドライバーの取り付け  
Attaching driver

★ヘルメットはご自由に塗装してください。  
★Paint helmet as you wish.

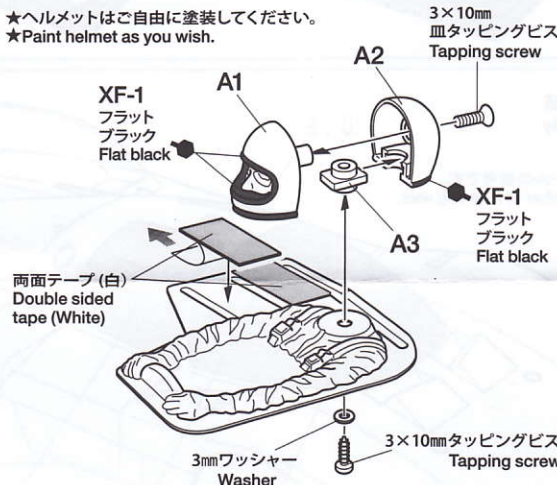

《原寸図》  
Actual size

両面テープ(白)  
Double sided tape (White)

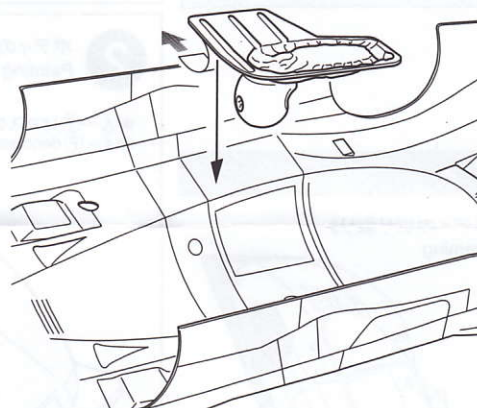

5 《ボディの取り付け》  
Attaching body

※ボディからとび出たボディマウントは好みに応じて切り取ります。

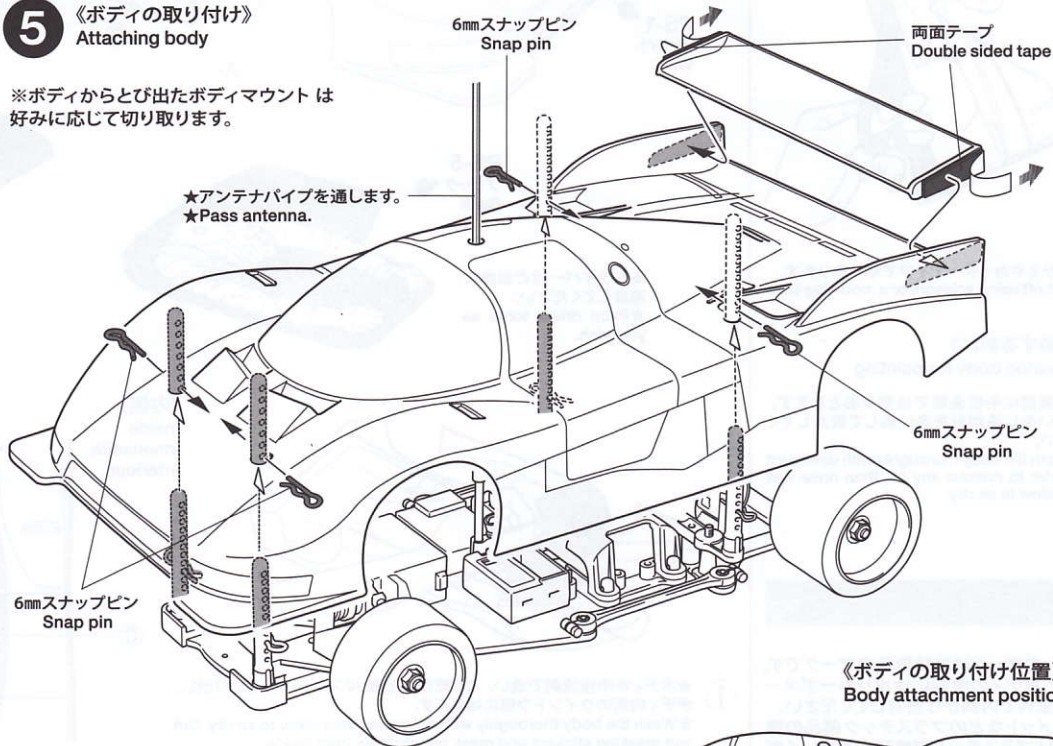

★アンテナパイプを通します。  
★Pass antenna.

《ボディの取り付け位置》  
Body attachment position

★スナップピンの位置は、ボディがタイヤや路面に接触しない高さに取り付けてください。  
★Attach the snap pins ensuring the body does not come in contact with the tires and track surface.

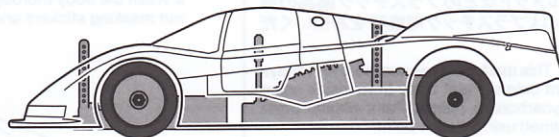

トヨタ トムス 84C

ITEM 51486

★価格は2011年12月現在のものです。予告なく変更となる場合があります。

部品名	税込価格	本体価格	送料	部品コード
ボディ、ウイング、ドライバー.....	2,677円	(2,550円)	-	19335631
Aパーツ.....	493円	(470円)	-	19005115
6mmスナップピン(10個).....	262円	(250円)	-	19805702
両面テープ(黒).....	315円	(300円)	120円	SP.171
3×10mmタッピングビス(10個).....	105円	(100円)	80円	SP.577
3×10mm皿タッピングビス(10個).....	105円	(100円)	80円	SP.578
3mmワッシャー(15個).....	105円	(100円)	80円	SP.586
ステッカー、マスクシール.....	1,365円	(1,300円)	-	19495706
ボディ説明図.....	315円	(300円)	-	11052803

AFTER MARKET SERVICE CARD

When purchasing replacement parts, please take or send this form to your local Tamiya dealer so that the parts required can be correctly identified. Please note that specifications, availability and price are subject to change without notice.

Parts code	ITEM 51486
19335631.....	Body, Wing & Driver
19005115.....	A Parts
19805702.....	6mm Snap Pin (10pcs.)
50171.....	Heat Resistant Double-Sided Tape
50577.....	3x10mm Tapping Screw (10pcs.)
50578.....	3x10mm Countersunk Head Tapping Screw (10pcs.)
50586.....	3mm Washer (15pcs.)
19495706.....	Sticker & Masking Sticker
11052803.....	Body Instructions

51486 TOM'S 84C Body (11052803)