

RC

1/10th SCALE  
R/C CAR BODY PARTS SET

## Audi R8 LMS

24h Nürburgring アウディ R8 LMS - ニュルブルクリンク 24時間レース



- このボディは、ホイールベース257mm、リヤワイドトレッドタイプのシャーシに使用できます。
- This body can be used with wheelbase 257mm / rear wide tread type chassis.

### 1 《ボディの切り取り》 Trimming

★ボディマウントの位置に合わせ、取り付け穴 (6~6.5mm) を開けてください。  
★Make two 6-6.5mm holes, matching the position of front body mount.

★4mm穴をあけます。  
★Make 4mm holes.

★アンテナの位置に合わせて穴 (6mm) を開けてください。  
★Make 6mm hole, matching the position of antenna.

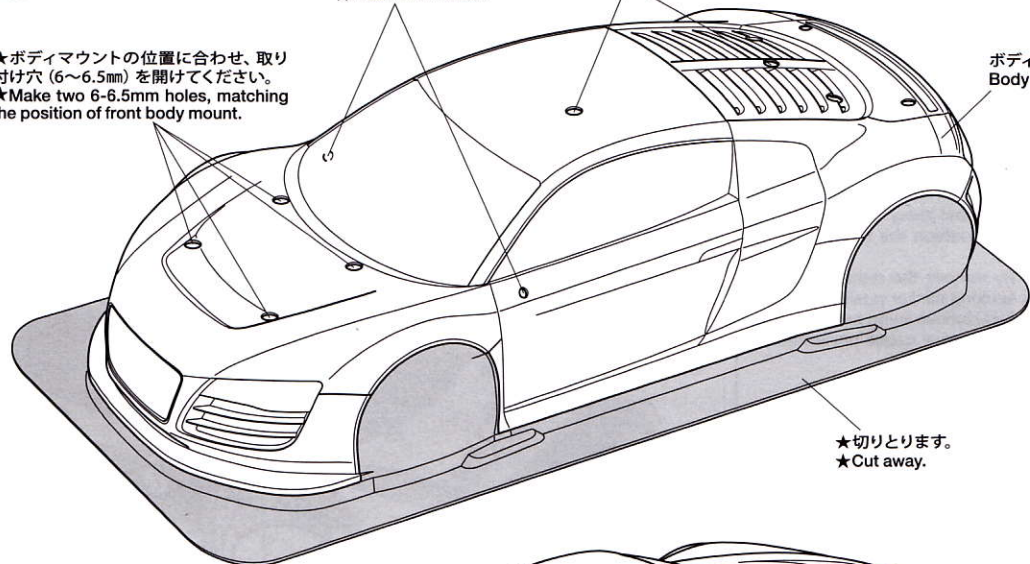

※OP.604レーシングウイングセット (別売) 取り付け穴  
※Make holes for attaching 53604 Racing Wing Set (sold separately).

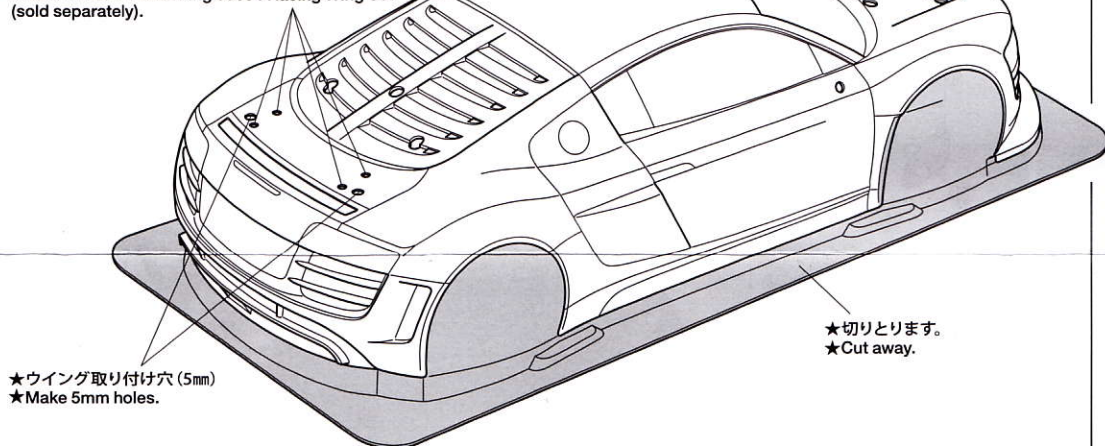

### 注意

- このキットは組み立てモデルです。作る前にならず説明書を最後までお読みください。また、小学生などの低年齢の方が組み立てるときは、保護者の方もお読みください。
- 工具の使用には十分注意してください。特にニッパーやナイフなど刃物によるケガや事故に注意してください。
- 接着剤や塗料は、使用する前にそれぞれの注意書きをよく読み、指示に従って正しく使用してください。また、使用するときは室内の換気に十分注意してください。
- 小さなお子様のいる場所での作業はしないでください。工具にさわったり、小さなパーツの飲み込みや、ビニール袋をかぶっての窒息など危険な状況が考えられます。プラくずもきちんとかたづけてください。

### CAUTION

- Read carefully and fully understand the instructions before commencing assembly.
- When assembling this kit, tools including knives are used. Extra care should be taken to avoid personal injury.
- Read and follow the instructions supplied with paints and/or cement, if used (not included in kit).
- Keep out of reach of small children. Children must not be allowed to put any parts in their mouths, or pull vinyl bags over their heads. Sensibly dispose of the leftover parts immediately.

### 1

#### 《ボディの切り取り》 Trimming

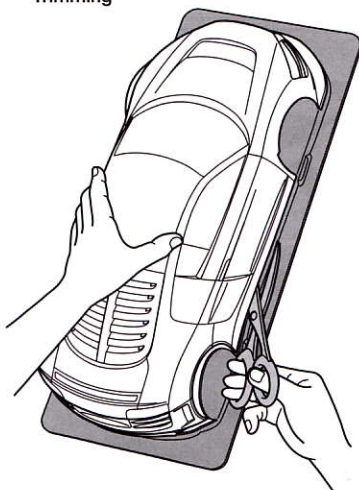

- ★ハサミやカッターナイフで切り取ります。
- ★Cut off using scissors or a modeling knife.

《塗装する前に》

### 2 マスキングと塗装 Masking and Painting

★(A)~(F)はマスクシールの番号です。  
★(A)~(F) denotes number of masking seal.

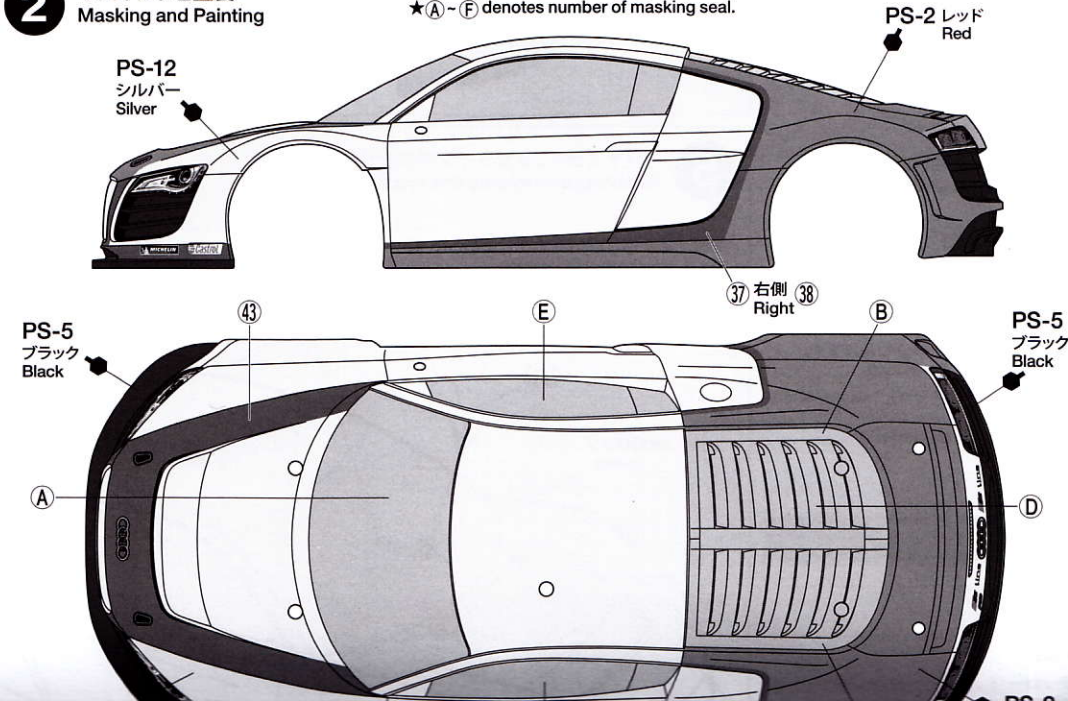

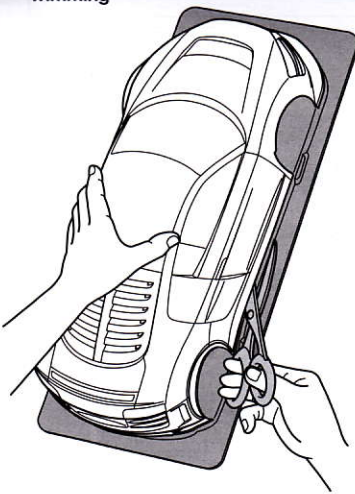

★ハサミやカッターナイフで切り取ります。  
★Cut off using scissors or a modeling knife.

《塗装する前に》  
Preparing body for painting



★塗装前中性洗剤で油気をおとします。水洗いをし洗剤分を洗い流して乾かしてください。  
★Wash the body thoroughly with detergent in order to remove any oil, then rinse well and allow to air dry.

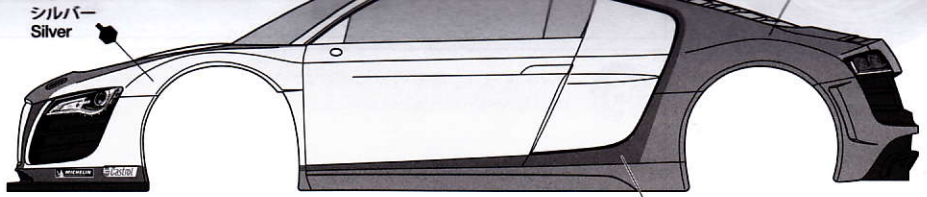

PS-5  
ブラック  
Black

PS-5  
ブラック  
Black

PS-12  
シルバー  
Silver

PS-2  
レッド  
Red

PS-5  
ブラック  
Black

PS-5  
ブラック  
Black

PS-5  
ブラック  
Black

PS-5  
ブラック  
Black

① ★ボディの保護フィルムをはがした後、上図で指示されたステッカーを貼り、塗り分けラインとして使います。  
★Remove protective film from the body and apply markings indicated in the illustration above.

② ★マスキングシールを切り出してボディ内側からウィンドウ部に貼ります。  
★Cut out masking stickers and mask off windows from inside.

2

このマークは塗装指示のマークです。ボディの塗装にはポリカーボネート用塗料で内側から塗装してください。ミラーやウイングなどのプラスチック部品の塗装にはプラスチック用塗料をお使いください。

This mark denotes numbers for Tamiya Paint colors. Paint body from inside using polycarbonate paints. Paint plastic parts (side mirrors and rear wing) using plastic paint.

《ポリカーボネート用タミヤカラー》  
TAMIYA POLYCARBONATE PAINTS

PS-2 ●レッド / Red

PS-5 ●ブラック / Black

PS-12 ●シルバー / Silver

PS-31 ●スモーク / Smoke

《プラスチック用タミヤカラー》  
TAMIYA PLASTIC PAINTS

TS-17 ●アルミシルバー / Gloss aluminum

X-7 ●レッド / Red

X-18 ●セミグロスブラック / Semi gloss black



●タミヤ・ホームページアドレス  
[www.tamiya.com](http://www.tamiya.com)

③ ★ステッカーを塗り分けラインの目安にして、ボディ内側をシルバーの部分、そしてレッドの部分の順に別売のマスキングテープでマスキングします。また、ボディ表面に塗料が付かないように表側もマスキングしてください。  
★First mask off Silver areas, then Red areas, using masking tape (sold separately). Use applied markings as a guide for demarcation. Also mask off outside surface of the body.

④ ★はじめにボディを内側からPS-5(ブラック)で塗装します。スプレー塗装はボディから30cmほどはなし、一度に塗らず数回に分けて塗ります。  
★Paint body with Black (PS-5). Apply thin layer of spray paint 2-3 times keeping 30cm distance from body.

⑤ ★ブラックが乾いた後、レッド (PS-2) の部分のマスキングをはがして塗装します。その後はシルバー(PS-12)の順に同様に塗装していきます。  
★After Black paint has dried, paint in order of Red (PS-2), and Silver (PS-12) areas.

⑥ ★ウィンドウ部分のマスキングシールをはがし、PS-31(スモーク)で塗装します。塗料が乾いたらすべてのマスキングをはがします。  
★Remove masking stickers from window areas, then paint windows with Smoke (PS-31).

### 3

#### 《ステッカーの貼り方》

①できるだけ余白を残さずに、印刷された部分を切り抜いて下さい。番号のついたステッカーは切りとってしまうとまちがえやすいので貼る順に切りとってください。

②台紙の端の部分の部分を少し切りとり指定された場所にはりあわせて下さい。台紙をつけたまま位置をあわせてください。

③少しずつ台紙をはがしながら場所がずれたり、ステッカーの中に気泡が残ったりしないように注意しながら貼ってゆきます。

台紙を一度に全部はがしてはることは、しわがでたり気泡が残ったりする原因となります。

#### Stickers

① Cut along the edges as close as possible to cut the sticker from the sheet. Cut out stickers in numbered order to prevent confusion.

② Slightly peel away one end of the lining and position the sticker on the body.

③ Slowly remove the remaining lining while checking sticker position. Do not completely remove lining prior to application as this may cause unwanted air bubbles and creases.

### 5

《L》

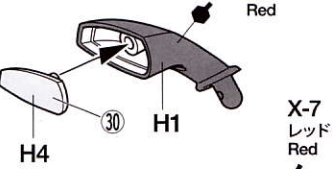

《R》

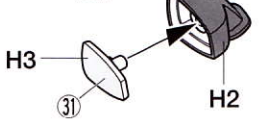

### 6

#### 《タイヤマーキング》 Tire marking



#### 《スナップピンの折り曲げ》 MODIFYING SNAP PINS

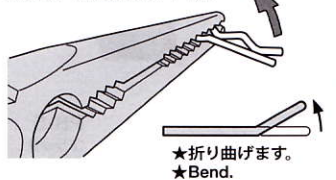

★ボディをとめるスナップピンは折り曲げて使います。  
★Bend snap pins as shown.

## PARTS

ボディ .....×1  
Body

H部品 .....×1  
H Parts

ステッカー .....×1  
Stickers

### 3

#### マーキング 1 Markings 1

★マークは番号順に貼ってください。  
★Apply stickers in numbered order.

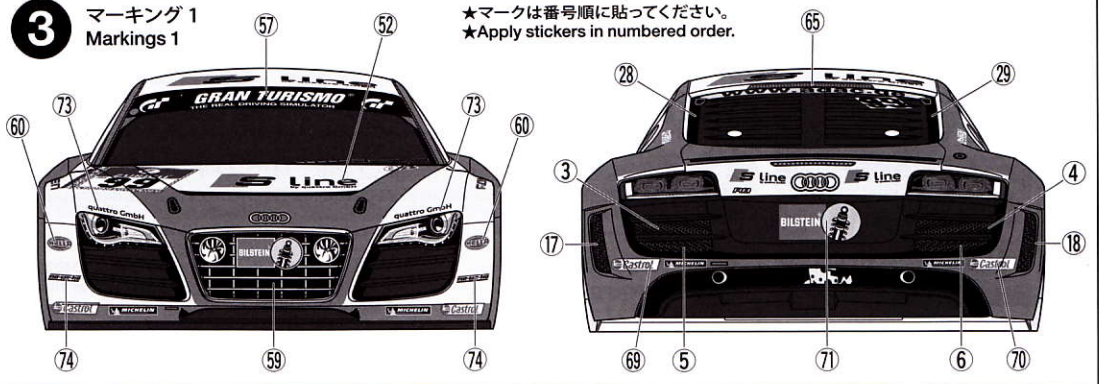

### 4

#### マーキング 2 Markings 2

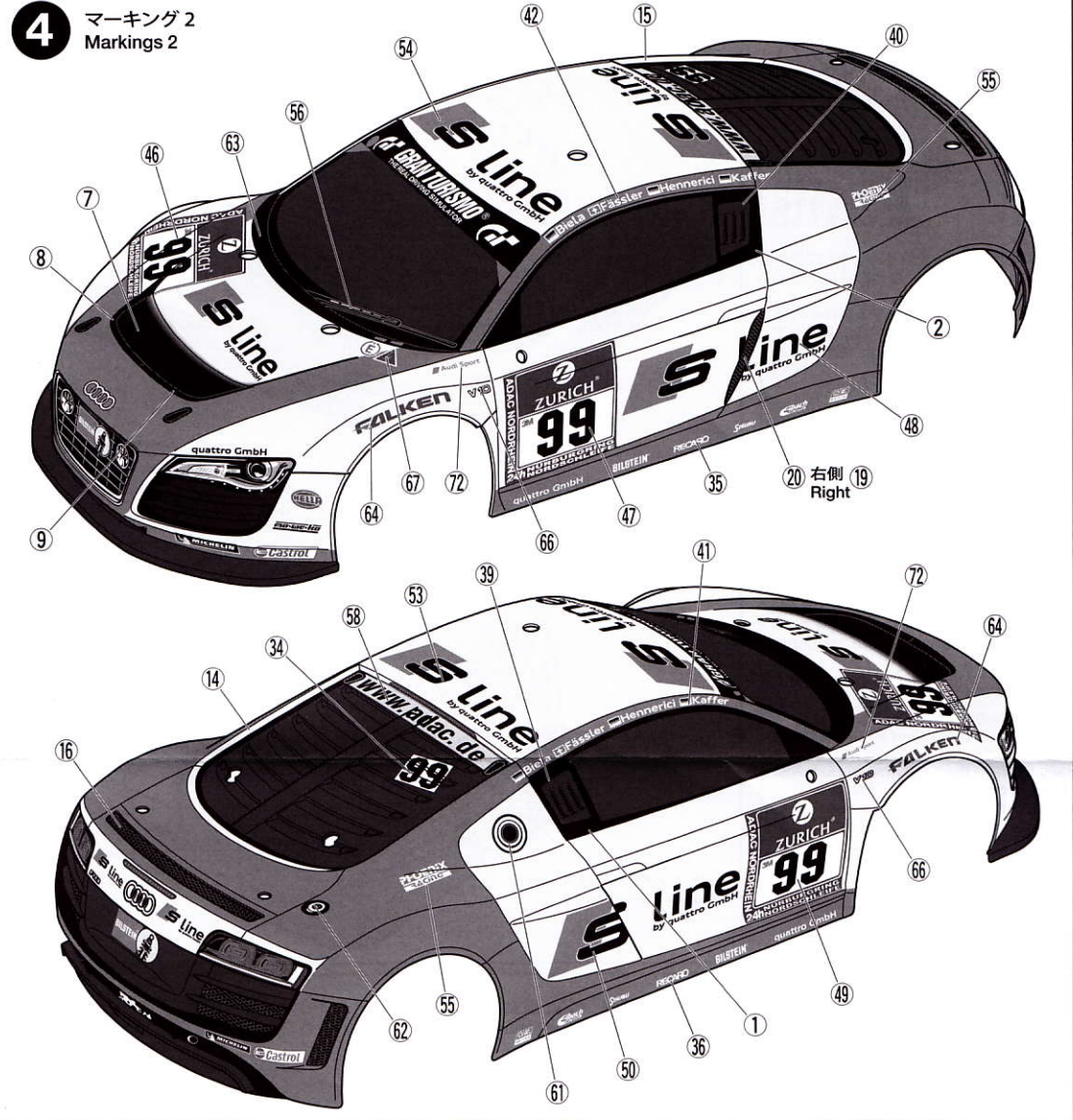

### 5

#### サイドミラー、リアウイングの取り付け Attaching side mirrors and rear wing

※ボディからとび出たボディマウントは好みに応じて切り取ります。

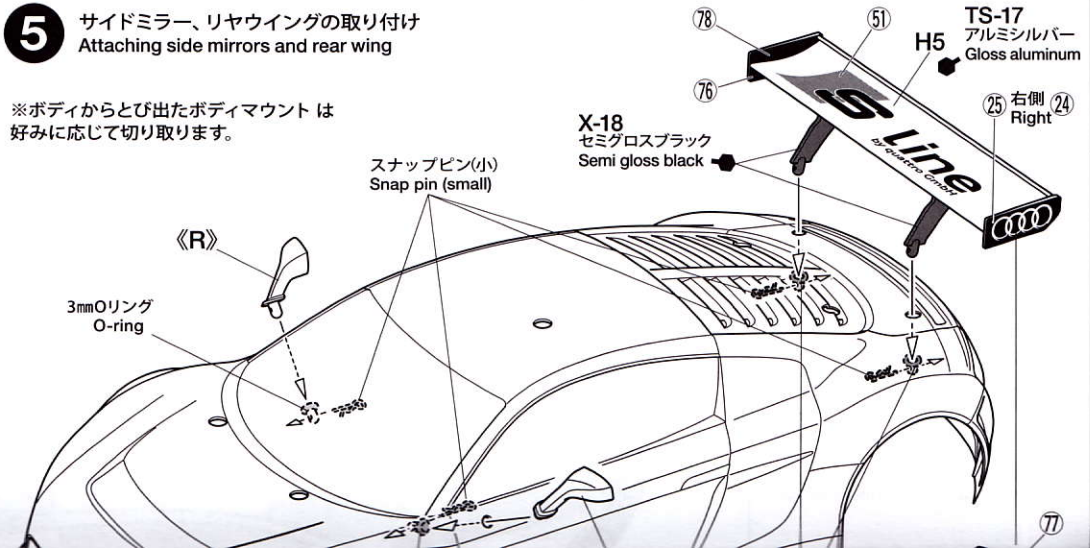

《スナップピンの折り曲げ》  
MODIFYING SNAP PINS

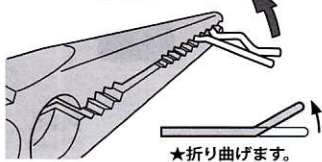



★折り曲げます。  
★Bend.

★ボディをとめるスナップピンは折り曲げて使います。  
★Bend snap pins as shown.

**PARTS**

- ボディ .....×1  
Body
- H部品 .....×1  
H Parts
- ステッカー (a, b) .....×1  
Sticker
- マスクシール .....×1  
Masking seal

《金具袋詰》  
METAL PARTS BAG

-  6mmスナップピン・×8  
Snap pin
-  スナップピン (小) ・×4  
Snap pin (small)
-  3mmOリング .....×4  
O-ring

**部品請求について**

★部品をなくしたり、こわした方は、カスタマーサービス取次店でご注文いただけます。また、当社カスタマーサービスに直接ご注文する場合は、下記の方法でご注文することができます。

①《郵便振替のご利用法》

郵便局の払込用紙の通信欄に下のリストを参考にITEM番号、スケール、製品名、部品名、部品コード、数量を必ずご記入ください。振込人住所欄にはお電話番号もお書きいただき、口座番号・00810-9-1118、加入者名・(株)タミヤでお振込ください。

②《代金引換のご利用法》

パーツ代金に加えて代引き手数料 (315円) をご負担いただけます。電話またはホームページより代金引換によるご注文をお受けいたします。

《住所》

〒422-8610 静岡県駿河区恩田原3-7  
株式会社タミヤ カスタマーサービス係

《お問い合わせ番号》

静岡 054-283-0003

東京 03-3899-3765 (静岡へ自動転送)

★このボディに合うホイールは、カスタマーサービスで取り扱っております。お問い合わせください。

★Ask your local Tamiya dealer for availability of the wheels.



RCC 1/10 JTCC 1-1/2 (黒) (2個) 10440495

税込価格567円 (本体価格・540円)

Wheels for 58504 (2pcs.)

(Parts Code: 10440495)



**5** サイドミラー、リアウイングの取り付け  
Attaching side mirrors and rear wing

※ボディからとび出たボディマウントは好みに応じて切り取ります。

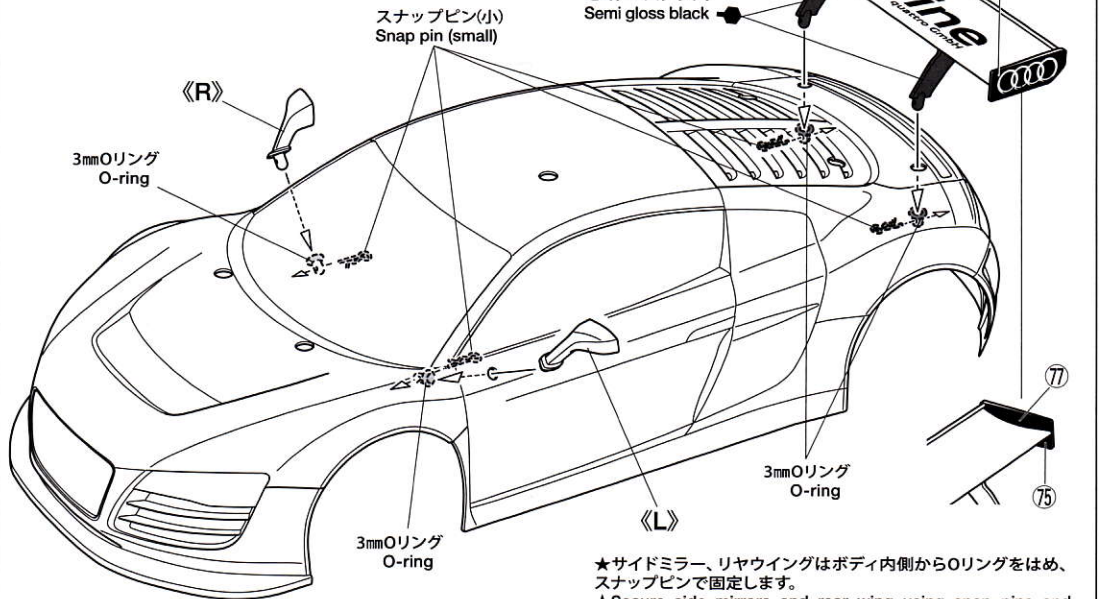

★サイドミラー、リアウイングはボディ内側からOリングをはめ、スナップピンで固定します。  
★Secure side mirrors and rear wing using snap pins and O-rings as shown.

**6** ボディの取り付け  
Attaching body

★アンテナパイプを通します。  
★Pass antenna.

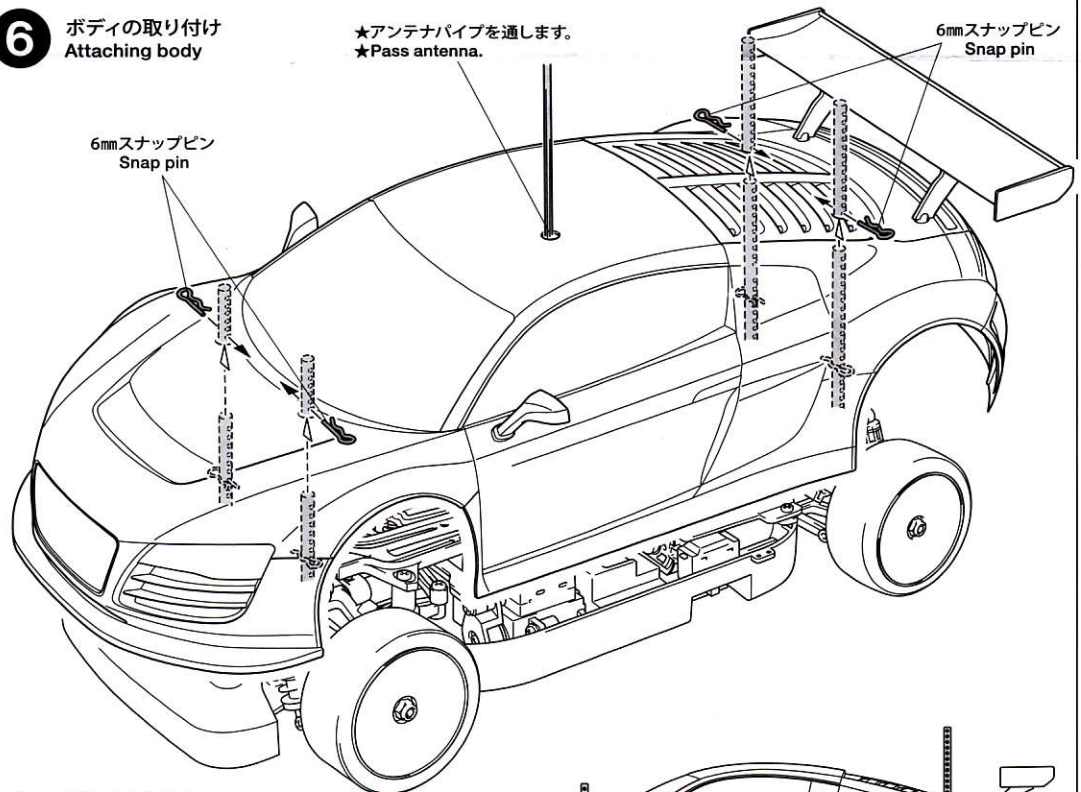

《ボディの取り付け位置》  
Body attachment position

★スナップピンの位置は、ボディがタイヤや路面に接触しない高さに取り付けてください。  
★Attach the snap pins ensuring the body does not come in contact with the tires and track surface.

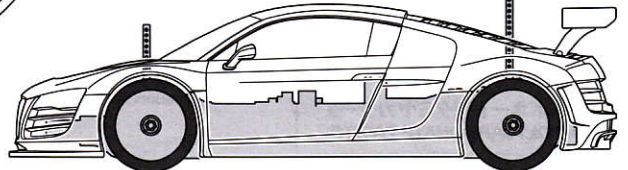

**アウディR8 LMS - ニュルブルクリンク 24時間レース**  
ITEM 51471

★価格は2011年10月現在のものです。予告なく変更となる場合があります。

部品名	税込価格	本体価格	送料	部品コード
ボディ	2,677円	(2,550円)	-	11825686
Hパーツ	756円	(720円)	-	19000279
6mmスナップピン(10個)	262円	(250円)	-	19805702
スナップピン(小・5個、大・10個)	210円	(200円)	90円	SP.197
AO-5042 3mmOリング(10個)	105円	(100円)	140円	84195
ステッカー(a, b)、マスクングステッカー	1,470円	(1,400円)	-	19495691
ボディ説明図	315円	(300円)	-	11051993

**AFTER MARKET SERVICE CARD**

When purchasing replacement parts, please take or send this form to your local Tamiya dealer so that the parts required can be correctly identified. Please note that specifications, availability and price are subject to change without notice.

Parts code	ITEM 51471
11825686	Body
19000279	H Parts
19805702	6mm Snap Pin (10pcs.)
50197	Snap Pin (Small x5, Large x10)
84195	3mm O-Ring (Black) (10pcs.)
19495691	Sticker (a, b) & Masking Sticker
11051993	Body Instructions

51471 Audi R8 LMS Body (11051993)