

RC

1/10th SCALE
R/C CAR BODY PARTS SET

FIAT ABARTH 1000 TCR BERLINA CORSE



M-05S CHASSIS

TAMIYA

1/10 電動RCレーシングカー フィアット アバルト 1000 TCR ベルリーナ コルサ M-05S



- このボディは、M-05S (ショートホイールベース210mm) のシャーシに使用できます。
- This body can be used with M-05S type chassis (wheelbase 210mm).

ABARTH
OFFICIAL LICENSED PRODUCT

Product under license. The Scorpion, all associated logos and distinctive designs are trademarks of Fiat Group Automobiles Spa. The body designs of the Abarth cars are protected as Fiat Group Automobiles' property under design, trademark and trade dress regulations.



注意

- このキットは組み立てモデルです。作る前にならず説明書を最後までお読みください。また、小学生などの低年齢の方が組み立てるときは、保護者の方もお読みください。
- 工具の使用には十分注意してください。特にニッパーやナイフなど刃物によるケガや事故に注意してください。
- 接着剤や塗料は、使用する前にそれぞれの注意書きをよく読み、指示に従って正しく使用してください。また、使用するときには室内の換気に十分注意してください。
- 小さなお子様のいる場所での作業はしないでください。工具にさわったり、小さなパーツの飲み込みや、ビニール袋をかぶっての窒息など危険な状況が考えられます。プラくずもきちんとかたづけしてください。

CAUTION

- Read carefully and fully understand the instructions before commencing assembly.
- When assembling this kit, tools including knives are used. Extra care should be taken to avoid personal injury.
- Read and follow the instructions supplied with paints and/or cement, if used (not included in kit).
- Keep out of reach of small children. Children must not be allowed to put any parts in their mouths, or pull vinyl bags over their heads. Sensibly dispose of the leftover parts immediately.

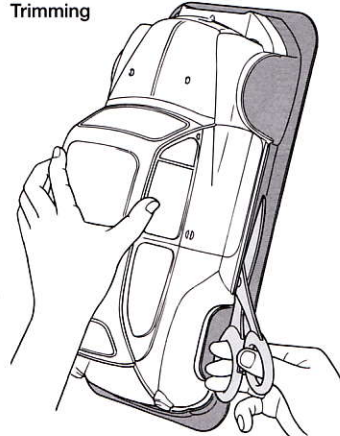
《切り取り》
Trimming

- ★ハサミやカッターナイフで切り取ります。
- ★Cut off using scissors or a modeling knife.

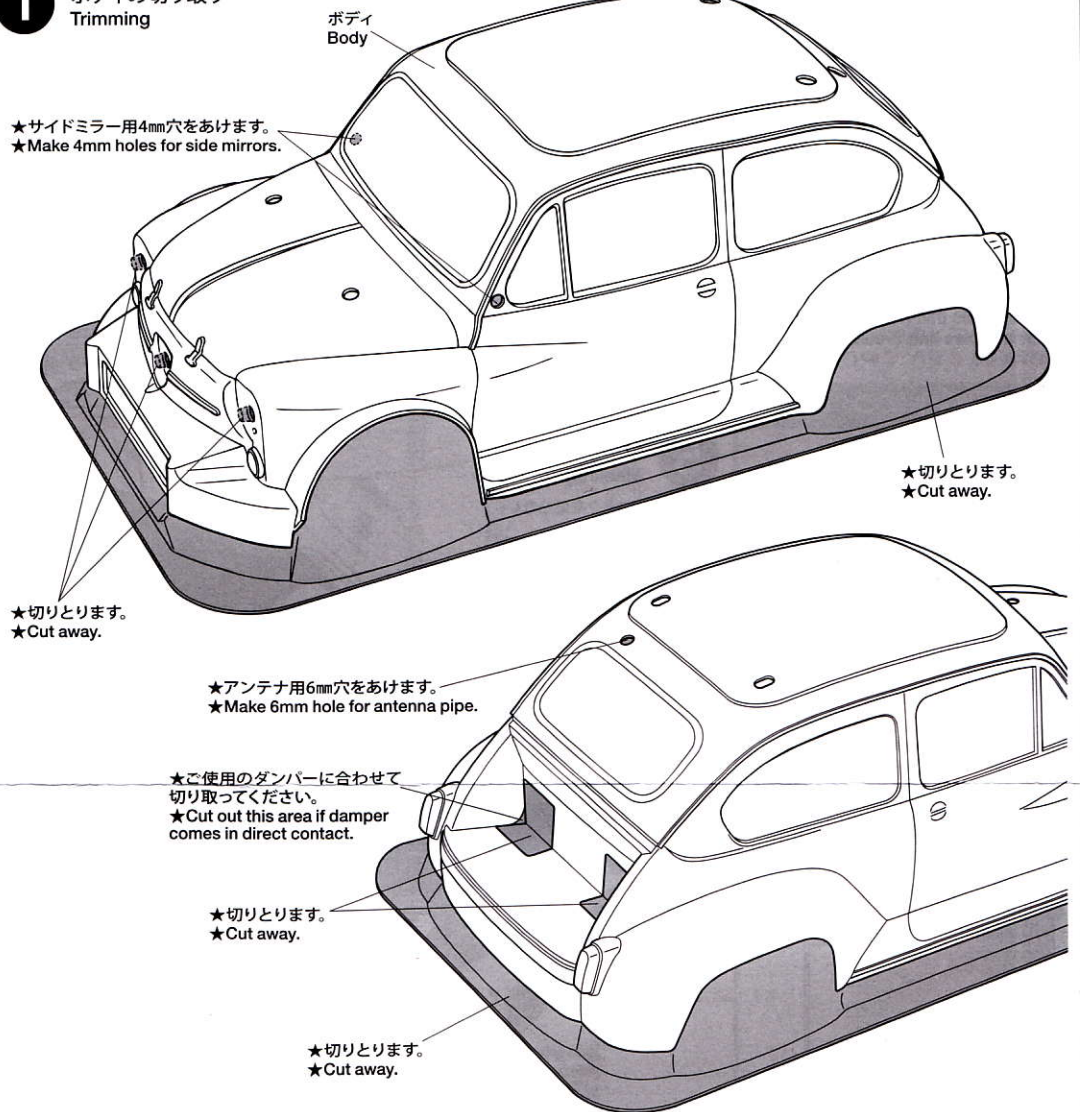
《塗装する前に》
Preparing body for painting1 ボディの切り取り
Trimming2 ボディの塗装
Painting body

- ★(A)～(H)はマスクシールの番号です。
- ★(A)～(H) denotes number of masking seal.

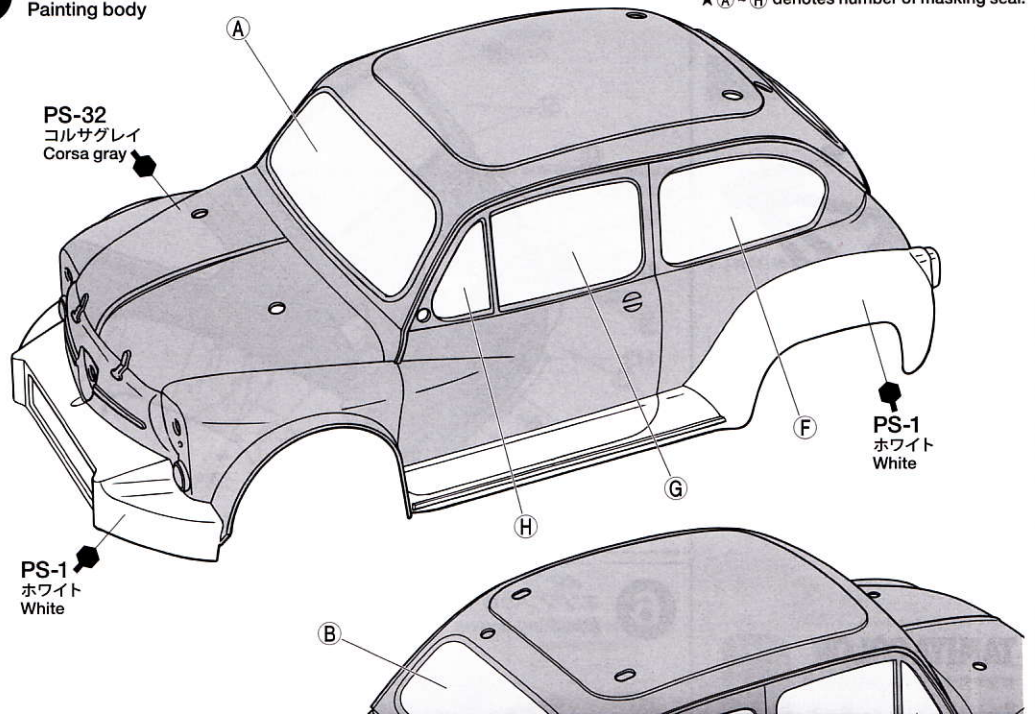

《ステッカーの貼り方》

- ①できるだけ余白を残さずに、印刷された部分を切り抜いて下さい。番号のついたステッカーは切りとってしまうとまちがえやすいので貼る順に切りとってください。
 - ②台紙の端の部分を少し切りとり指定された場所にはりあわせて下さい。台紙をつけたまま位置をあわせてください。
 - ③少しずつ台紙をはがしながら場所がずれたり、ステッカーの中に気泡が残ったりしないように注意しながら貼ってください。
- 台紙を一度に全部をはがしてはることは、しわがでたり気泡が残ったりする原因となります。

Stickers

- ① Cut along the edges as close as possible to cut the sticker from the sheet. Cut out stickers in numbered order to prevent confusion.
- ② Slightly peel away one end of the lining and position the sticker on the body.
- ③ Slowly remove the remaining lining while checking sticker position. Do not completely remove lining prior to application as this may cause unwanted air bubbles and creases.

● コルサグレイ (ボディ色)
Corsa gray (body color)

(XF-18:1 + XF-23:3 + X-2:20)
ミディアム ライトブルー ホワイト
ブルー Light blue White
Medium blue

《H7》

マーク Sticker ★(53) コルサグレイ (ボディ色) Corsa gray (body color) マーク Sticker ★(52)

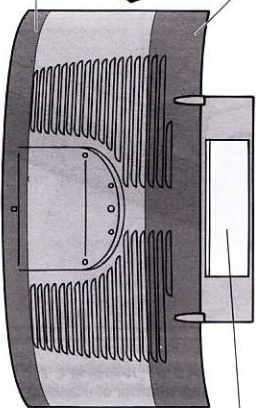

両面テープ(黒)
Double-sided tape (black)

《H3》

● コルサグレイ (ボディ色)
Corsa gray (body color)

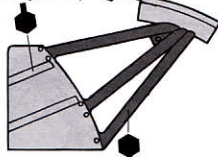

《H4》

● X-18 セミグロスブラック
Semi gloss black

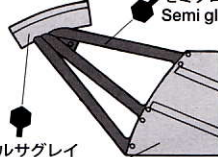

● コルサグレイ (ボディ色)
Corsa gray (body color)

TAMIYA COLOR

タミヤカラー(アクリル塗料ミニ)



4 ミラーの取り付け
Attaching side mirrors

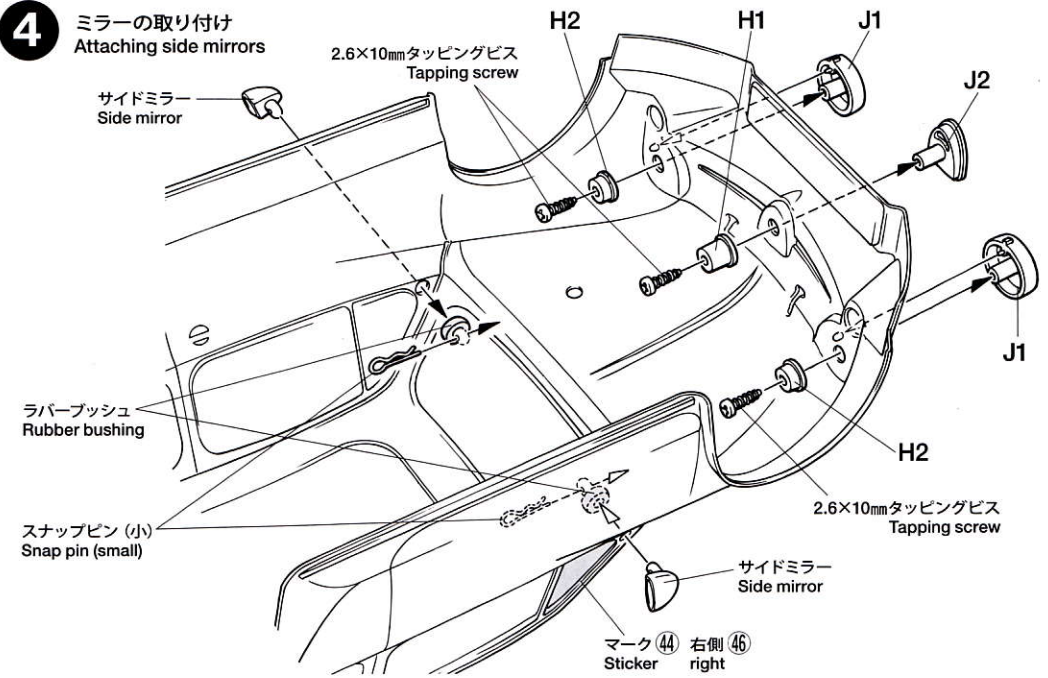

5 マーキング
Markings

実車では★マークを貼らない仕様もありました。お好みで再現しましょう。Some actual vehicles had ★ marked markings.

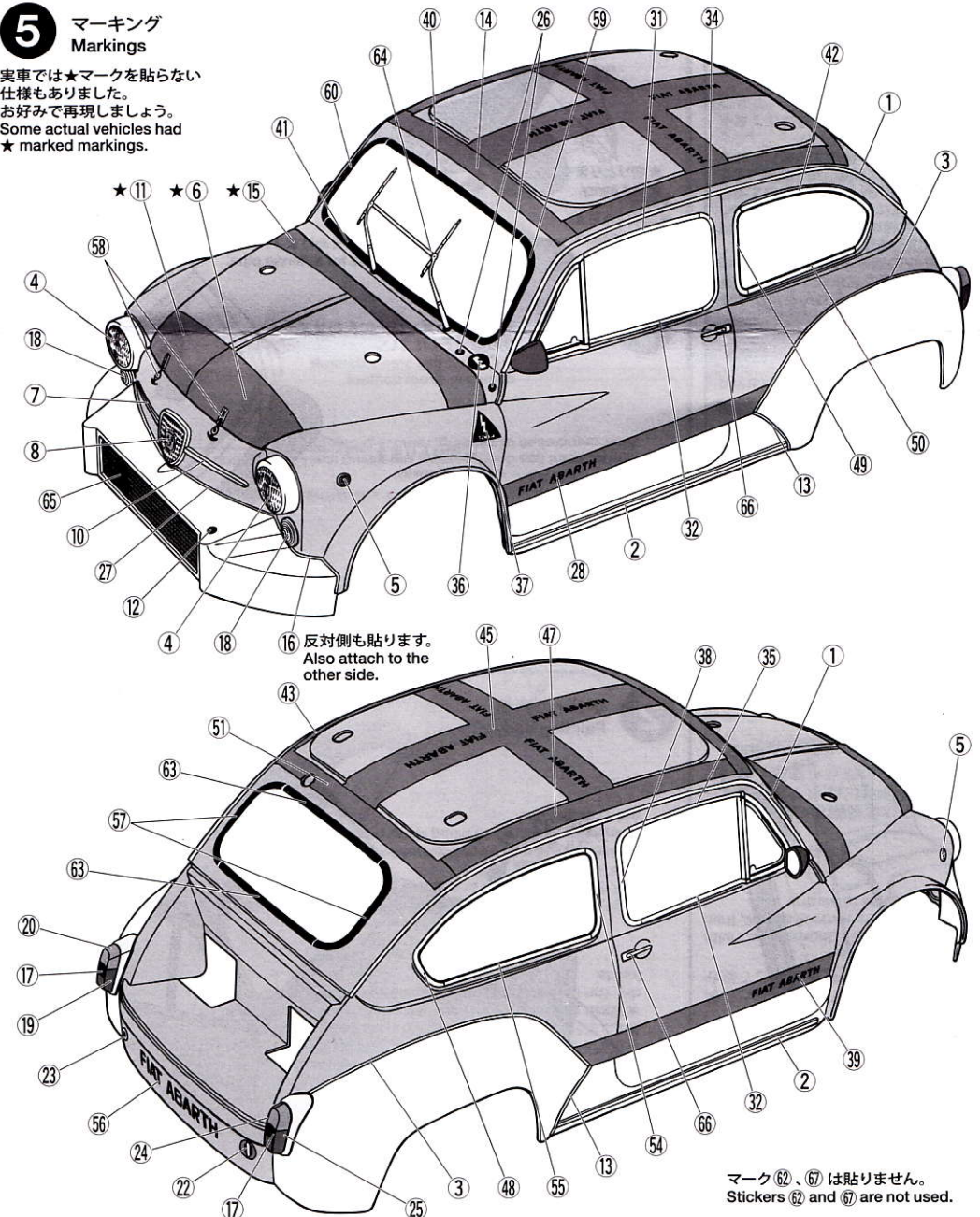

6 エンジンの取り付け
Attaching engine



入りで、もろちんスプレー塗装もOK。

《スナップピンの折り曲げ》
Modifying snap pins

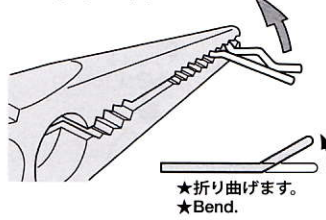

★折り曲げます。
★Bend.

★ボディをとめるスナップピンは折り曲げて使います。
★Bend snap pins as shown.

両面テープ(黒)
Double-sided tape (black)

H4

H3

両面テープ(黒)
Double-sided tape (black)

マーク(6)
Sticker

★エンジン、エンジンフードパーツは両面テープでボディに取り付けます。
★Attach engine and engine cover parts to body with double-sided tape.

エンジン
Engine

両面テープ(黒)
Double-sided tape (black)

PARTS

- ボディ.....×1
Body
- H部品.....×1
H Parts
- J部品.....×1
J Parts
- ステッカー.....×1
Sticker
- マスクシール.....×1
Masking seal

《金具袋話》

METAL PARTS BAG

2.6×10mmタッピングビス.....×5
Tapping screw

ラバーブッシュ.....×2
Rubber bushing

6mmスナップピン.....×8
Snap pin

スナップピン(小).....×2
Snap pin (small)

両面テープ(黒・20×120mm).....×2
Double-sided tape (black)

部品請求について

★部品をなくしたり、こわした方は、カスタマーサービス取次店でご注文いただけます。また、当社カスタマーサービスに直接ご注文する場合は、下記の方法でご注文することができます。

①《郵便振替のご利用法》

郵便局の払込用紙の通信欄に下のリストを参考にITEM番号、スケール、製品名、部品名、部品コード、数量を必ずご記入ください。振込人住所欄にはお電話番号もお書きいただき、口座番号・00810-9-1118、加入者名・(株)タミヤでお振込ください。

②《代金引換のご利用法》

パーツ代金に加えて代引き手数料(315円)をご負担いただければ、電話またはホームページより代金引換によるご注文をお受けいたします。

7 ボディの取り付け
Attaching body

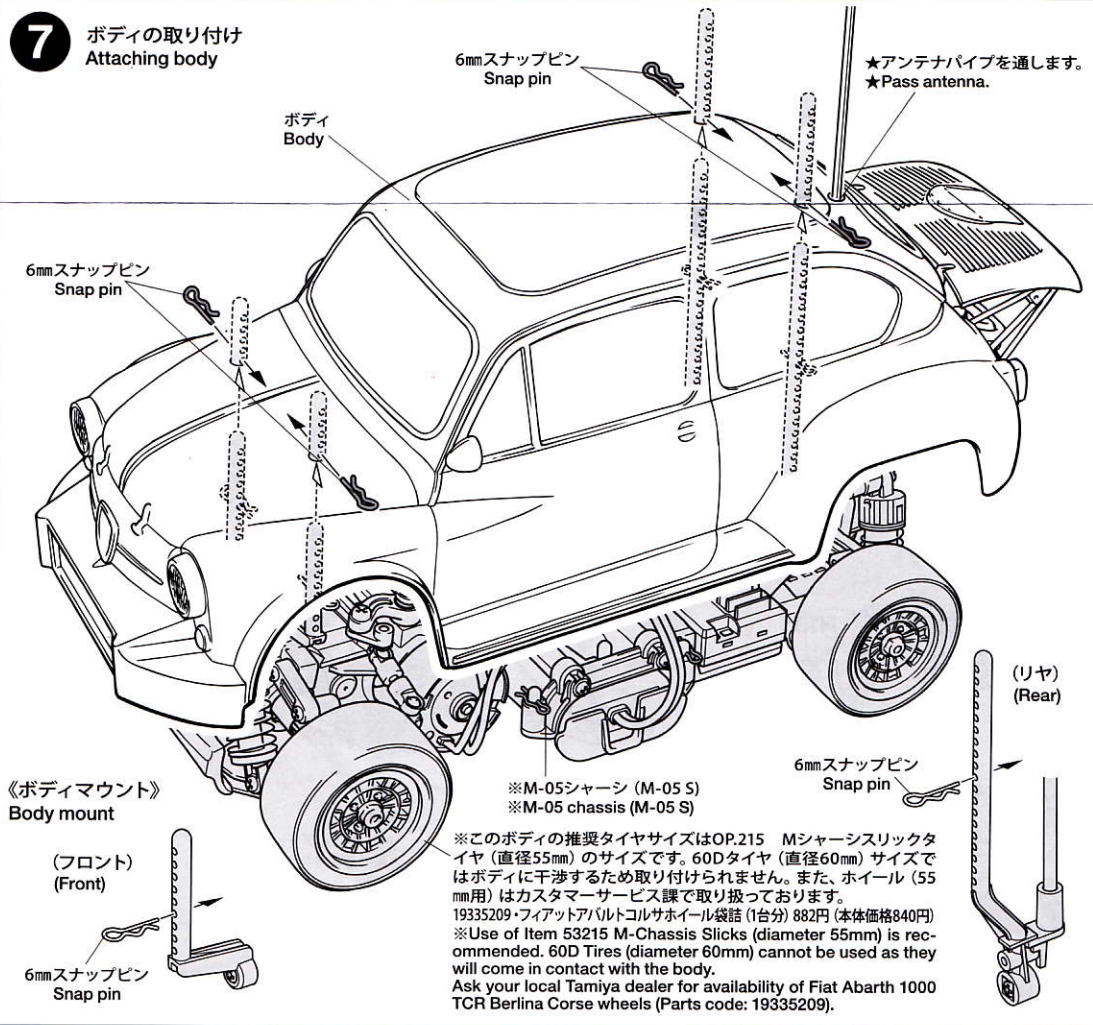

《ボディマウント》
Body mount

(フロント)
Front

6mmスナップピン
Snap pin

※M-05シャーシ (M-05 S)
※M-05 chassis (M-05 S)

※このボディの推奨タイヤサイズはOP.215 Mシャーシスリックタイヤ(直径55mm)のサイズです。60Dタイヤ(直径60mm)サイズではボディに干渉するため取り付けられません。また、ホイール(55mm用)はカスタマーサービス課で取り扱っております。19335209・フィアットアバルトコルサホイール袋詰(1台分) 882円(本体価格840円)
※Use of Item 53215 M-Chassis Slicks (diameter 55mm) is recommended. 60D Tires (diameter 60mm) cannot be used as they will come in contact with the body.
Ask your local Tamiya dealer for availability of Fiat Abarth 1000 TCR Berlina Corse wheels (Parts code: 19335209).

(リヤ)
Rear

6mmスナップピン
Snap pin

《お問い合わせ番号》

静岡 054-283-0003
東京 03-3899-3765

(静岡へ自動転送)
営業時間 平日(月～金曜日)▶8:00～20:00
土、日、祝日 ▶8:00～17:00



フィアット アバルト 1000TCR ベルリーナ コルサ
スペアボディセット (M-05シャーシ) ITEM 51424

★価格は2010年4月現在のものです。予告なく変更となる場合があります。

部品名	税込価格	本体価格	部品コード
ボディ.....	2,677円	(2,550円)	11825627
H・Jパーツ.....	861円	(820円)	19005470
ボディ金具袋話.....	567円	(540円)	19401593
ステッカー・マスクシール.....	1,008円	(960円)	19495219
ボディ説明図.....	157円	(150円)	11050970

AFTER MARKET SERVICE CARD

When purchasing replacement parts, please take or send this form to your local Tamiya dealer so that the parts required can be correctly identified. Please note that specifications, availability and price are subject to change without notice.

Parts code	ITEM 51424
11825627.....	Body
19005470.....	H & J Parts
19401599.....	Metal Parts Bag (for Body)
19495219.....	Sticker & Masking Seal
11050970.....	Body Set Instructions

51424 RCC Fiat Abarth 1000 TCR Body (11050970)