

Audi A4 DTM 2005

Team Abt-Sportsline
(TT-01) FINISHED BODY

1/10 電動RCレーシングカー
アウディA4 DTM 2005
チームアブスポーツライン
(TT-01) 完成ボディ仕様



※ボディは塗装、マーキング済みです。右図を参考にリアウイングを取り付け、ボディマウントの指示された位置にスナップピンをセットし、ボディを取り付けてください。

※Body shell comes fully painted with all markings pre-applied. Attach the body referring to the right.

※Die Karosserie ist fertig lackiert und alle Markierungen sind angebracht. Befestigen Sie die Karosserie unter Beachtung des rechts Stehenden.

※La carrosserie est livrée entièrement peinte avec tous les marquages apposés. Fixer la carrosserie en se référant à droite.

●タミヤのホームページには豊富な情報が満載です。ぜひご覧ください。

www.tamiya.com

《ボディの取り付け》
Attaching body
Aufsetzen der Karosserie
Fixation de la carrosserie

3×8mmタッピングビス
Tapping screw
Schneidschraube
Vis taraudeuse

《フロント》
Front
Vorne
Avant

《リア》
Rear
Hinten
Arrière

ウイング止め部品
Wing stopper
Spoiler-Gegenhalter
Fixation d'aile

リアウイング
Rear wing
Hinterer Spoiler
Aileron arrière

※ボディからとび出たボディマウントは好みに応じて切り取ります。

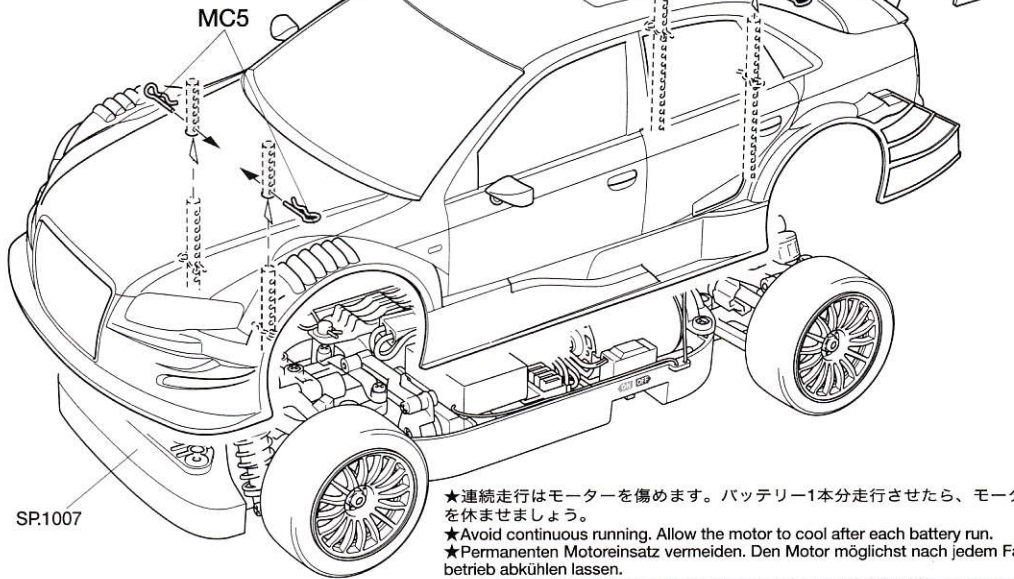

★アンテナパイプを通します。
★Pass antenna.
★Antennenrohr durchführen.
★Passer l'antenne.

★連続走行はモーターを傷めます。バッテリー1本分走行させたら、モーターを休ませましょう。
★Avoid continuous running. Allow the motor to cool after each battery run.
★Permanent Motoreinsatz vermeiden. Den Motor möglichst nach jedem Fahrbetrieb abkühlen lassen.
★Eviter de rouler continuellement. Laisser le moteur refroidir après chaque accu.

OPTIONS

《リアウイング》
Rear wing
Hinterer Spoiler
Aileron arrière

★別売のOP.470軽量ウイングセットなどを取り付けることによって強力なダウンフォースを得ることが出来ます。RCレースなどのときに使用してください。
★Lightweight Wing Set (ITEM 53470 / separately available) helps to create down force. Attach it for R/C racing and such.
★Das Leichtflügel-Set (ARTIKEL 53470 / getrennt erhältlich) bietet zusätzlichen Anpressdruck. Für RC-Rennen und Ähnliches anzubringen.
★L'aïeron allégé (53470 / disponible séparément) accroît l'appui au sol. L'utiliser pour la compétition R/C.

《ウイングのセッティング》
Rear wing setting
Befestigung des hinteren Spoilers
Réglage de l'aïeron arrière

★J1の前後の向きを替えることにより、ウイングの角度を調整できます。
★By changing direction of J1, angle of wing can be adjusted.
★Den Anstellwinkel des hinteren Spoilers gemäß Abbildung einrichten.
★Régler l'incidence de l'aïeron comme montré. Noter le sens de J1.

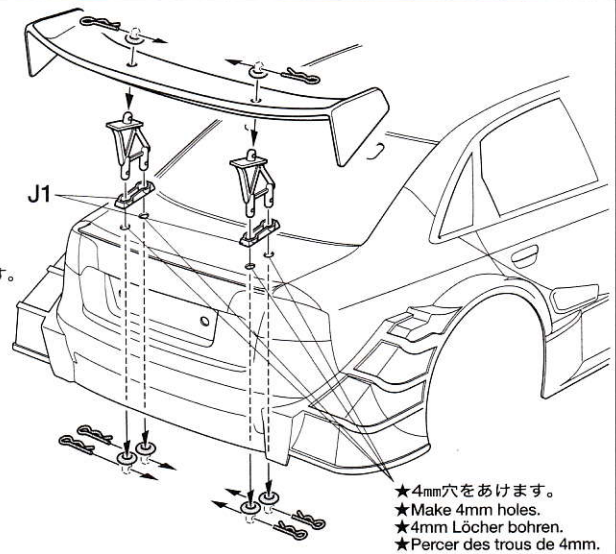
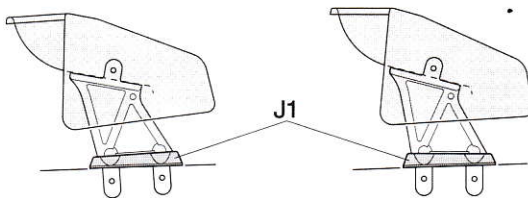

★4mm穴をあけます。
★Make 4mm holes.
★4mm Löcher bohren.
★Percer des trous de 4mm.

OPTIONS

★この写真はオプションパーツを組み込んだものです。
★Picture shows the model employing option parts.
★Das Bild zeigt das mit Zubehörfteilen ausgestattete Modell.
★La photo montrent le modèle équipé de pièces optionnelles.

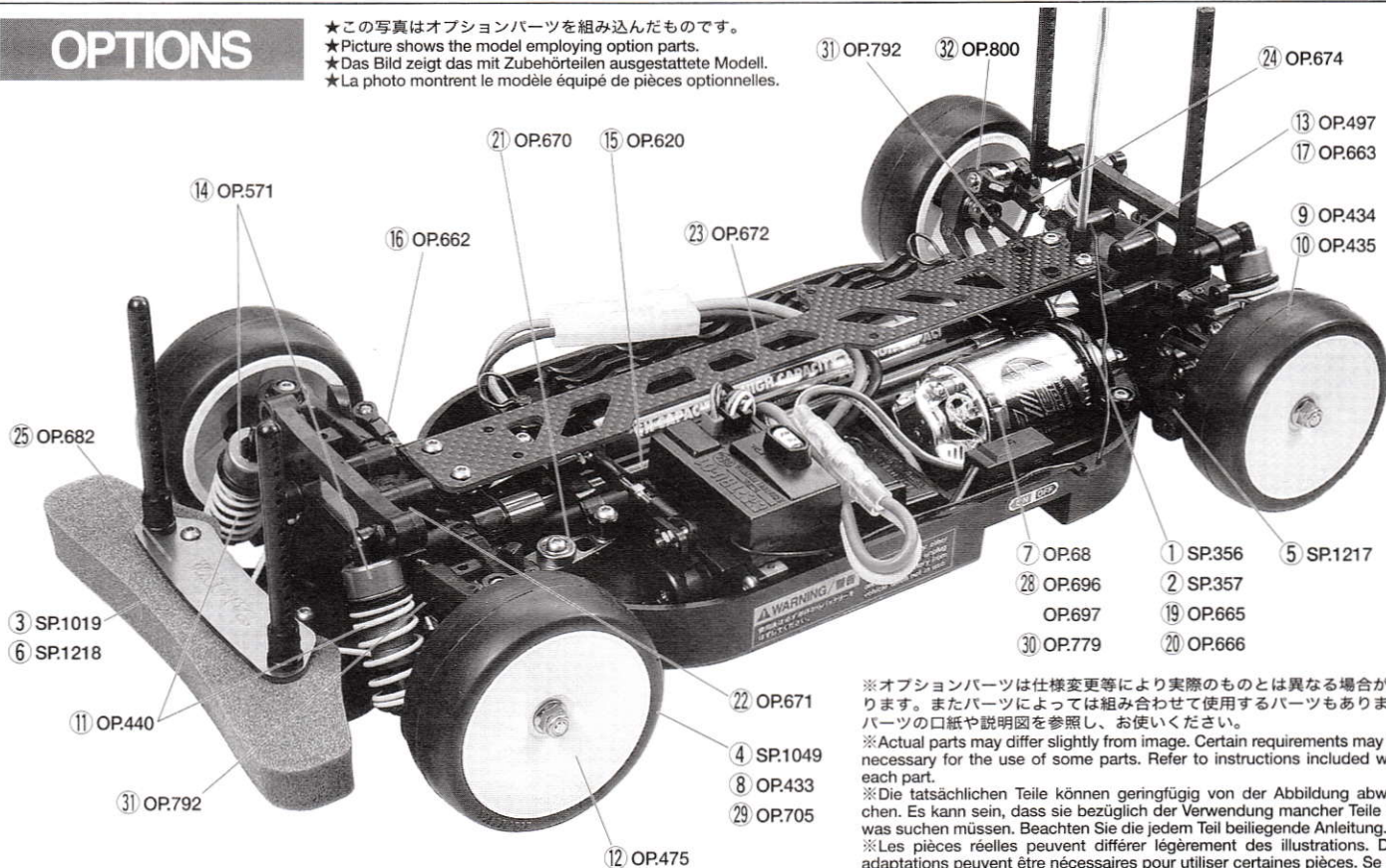

- ① SP. 356 20T, 21T AVピニオンセット
50356 20T, 21T Pinion Gear Set
- ② SP. 357 22T, 23T AVピニオンセット
50357 22T, 23T Pinion Gear Set
- ③ SP. 1019 ウレタンバンパーS (TT-01・TGS)
51019 Urethane Bumper S (TT-01, TGS)
- ④ SP.1049 ミディアムナローレーシングスリックタイヤ
51049 Medium-Narrow Racing Radial Tires
- ⑤ SP.1217 TT-01D B部品 (サスアーム)
51217 TT-01D B Parts (Suspension Arm)
- ⑥ SP.1218 TT-01Dウレタンバンパー
51218 TT-01D Urethane Bumper
- ⑦ OP. 68 RS-540スポーツチューンモーター
53068 RS-540 Sport-Tuned Motor
- ⑧ OP. 433 ファイバーモールドタイヤミディアム・ナロータイプA
53433 Medium-Narrow Tires Type A
- ⑨ OP. 434 モールドインナーミディアム・ナローソフト
53434 Medium-Narrow Soft Inner (1 Pair)
- ⑩ OP. 435 モールドインナーミディアム・ナローハード
53435 Medium-Narrow Hard Inner (1 Pair)
- ⑪ OP. 440 オンロード仕様ハードスプリング
53440 On-Road Tuned Hard Spring Set
- ⑫ OP. 475 ミディアム・ナローディッシュホイール白4本 (オフセット0)
53475 Medium-Narrow White Dish Wheels (Offset 0)

- ⑬ OP. 497 TT-01フルベアリングセット
53497 TT-01 Ball Bearing Set
- ⑭ OP. 571 TRFダンパーセット (4本入り)
53571 TRF Damper Set (Fluorine Coated, 4 pcs.)
- ⑮ OP. 620 TT-01アルミプロペラシャフト
53620 TT-01 Aluminum Propeller Shaft
- ⑯ OP. 662 TT-01 ターンバックルタイロッドセット
53662 TT-01 Turnbuckle Tie-Rod Set
- ⑰ OP. 663 ボールデフセット (TT-01・TGS)
53663 Ball Differential Set (TT-01, TGS)
※OP.792と併用するときはOP.806をお使いください。
※Always use with 53806 when installing 53792.
- ⑱ OP. 664 TT-01 アルミモーターヒートシンク
53664 TT-01 Aluminum Motor Heat Sink
- ⑲ OP. 665 TT-01 スパーギヤ (55T/58T)
53665 TT-01 Spur Gear Set (55T/58T)
- ⑳ OP. 666 TT-01 メタルモーターマウント
53666 TT01 Metal Motor Mount
- ㉑ OP.670 TT-01アルミレーシングステアセット
53670 TT-01 Aluminum Racing Steering Set
- ㉒ OP.671 TT-01フロントワンウェイユニット
53671 TT-01 Front One-way Unit
※OP.792と併用するときはOP.590をお使いください。
※When installing 53671 with 53792, always use 53590.

- ⑳ OP.792
- ㉑ OP.800
- ㉒ OP.674
- ㉓ OP.497
- ㉔ OP.663
- ㉕ OP.434
- ㉖ OP.435
- ㉗ OP.68
- ㉘ SP.356
- ㉙ SP.1217
- ㉚ OP.696
- ㉛ SP.357
- ㉜ OP.697
- ㉝ OP.665
- ㉞ OP.779
- ㉟ OP.666

※オプションパーツは仕様変更等により実際のものとは異なる場合があります。またパーツによっては組み合わせで使用するパーツもあります。パーツの口紙や説明図を参照し、お使いください。

※Actual parts may differ slightly from image. Certain requirements may be necessary for the use of some parts. Refer to instructions included with each part.

※Die tatsächlichen Teile können geringfügig von der Abbildung abweichen. Es kann sein, dass sie bezüglich der Verwendung mancher Teile etwas suchen müssen. Beachten Sie die jedem Teil beiliegende Anleitung.

※Les pièces réelles peuvent différer légèrement des illustrations. Des adaptations peuvent être nécessaires pour utiliser certaines pièces. Se reporter aux instructions fournies avec chaque pièce.

- ㉑ OP.672 TT-01カーボンアッパーフレーム
53672 TT-01 Carbon Upper Frame
- ㉒ OP.674 アジャスタブルアッパーアームセット (TT-01・TGS)
53674 Adjustable Upper Arm Set (TT-01, TGS)
- ㉓ OP.682 アルミバンパーストッパー (TT-01・TGS)
53682 Aluminum Bumper Stopper (TT-01, TGS)
- ㉔ OP.694 TT-01スタビライザー (フロント)
53694 TT-01 Stabilizer Set (Front)
- ㉕ OP.695 TT-01スタビライザー (リア)
53695 TT-01 Stabilizer Set (Rear)
※OP.672, 674と併用してください。
※Use with 53672, 53674.
- ㉖ OP. 696, 697 スーパーストック モーター
53696, 53697 Super Stock Motor
- ㉗ OP. 705 ファイバーモールドタイヤB3 (24mm幅・4本)
53705 Reinforced Tires Type B3 (24mm width, 4 pcs.)
- ㉘ OP.779 GTチューンモーター
53779 GT-Tuned Motor (25T)
- ㉙ OP.792 アッセンブリーユニバーサル (TT-01, TA04)
53792 Assembly Universal Shaft (TT-01, TA04)
※OP.790と併用してください。
※Use with 53790.
- ㉚ OP.800 アルミトインリヤアップライト (TT-01, TGS)
53800 Aluminum Toe-In Rear Uprights (TT-01, TGS)

AFTER MARKET SERVICE CARD

When purchasing Tamiya replacement parts, please take or send this form to your local Tamiya dealer so that the parts required can be correctly identified and supplied. Please note that specifications, availability and price are subject to change without notice.

Parts code ITEM 58363
51235・Audi A4 DTM 05 Abt-Sportline Body Parts Set (Finished)
1825372.....Body (Transparent)
9005792.....H Parts
51007.....Urethane Bumper M (TT-01, TGS)
9400341.....Metal Parts Bag (for Body)
9495483.....Sticker (a & b)

★部品を紛失したり、破損なさった方は、別紙に製品名、必要部品、ITEM番号を記入して、代金を現金書留又は定額為替にて当社カスタマーサービスまでお申し込みください。

ボディ (塗装・ステッカー貼り済み) 4,200円・送料610円 SP.1235
ボディ (透明)2,550円 1825372
Hパーツ.....670円 9005792
ウレタンバンパー.....250円・送料140円 SP.1007
ボディ用金具袋300円 9400341
ステッカー (a, b)1,150円 9495483

《電話でのご注文もご利用いただけます》
パーツ代金に加えて代引き手数料 (315円) をご負担いただければ、代金着払いにより電話でのご注文も承ります。

《郵便振替のご利用法》郵便局の払込用紙の通信欄にこのカードを参考にITEM番号、スケール、製品名、部品名、数量を必ずご記入ください。振込人住所欄には電話番号もお書きください。口座番号・00810-9-1118、加入者名・田宮模型でお振込ください。

《お問い合わせ番号》 静岡 054-283-0003
東京 03-3899-3765 (静岡へ自動転送)
営業時間 平日 (月～金曜日) ▶8:00～20:00
土、日、祝日 ▶8:00～17:00

