

## R/C BODY PARTS SET

1/10 SCALE R/C

F201  
CHASSIS  
BODY PARTS SET (A)No.969—ボディパーツセット  
F201シャーシ  
Aボディパーツセット

## ⚠ 注意

- このキットは組み立てモデルです。作る前にかならず説明書を最後までお読みください。また、小学生などの低年齢の方が組み立てるときは、保護者の方もお読みください。
- 工具の使用には十分注意してください。特にニッパーやナイフなど刃物によるケガや事故に注意してください。
- 接着剤や塗料は、使用する前にそれぞれの注意書きをよく読み、指示に従って正しく使用してください。また、使用するときは室内の換気に十分注意してください。
- 小さなお子様のいる場所での作業はしないでください。工具にさわったり、小さなパーツの飲み込みや、ビニール袋をかぶっての窒息など危険な状況が考えられます。プラくずもきちんとかたづけしてください。

## ⚠ CAUTION:

- Read carefully and fully understand the instruction before commencing assembly.
- When assembling this kit, tools including knives are used. Extra care should be taken to avoid personal injury.
- Read and follow the instructions supplied with paints and/or cement, if used (not included in kit).
- Keep out of reach of small children. Children must not be allowed to suck any part, or pull vinyl bag over the head.

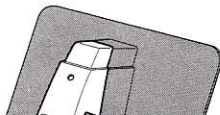
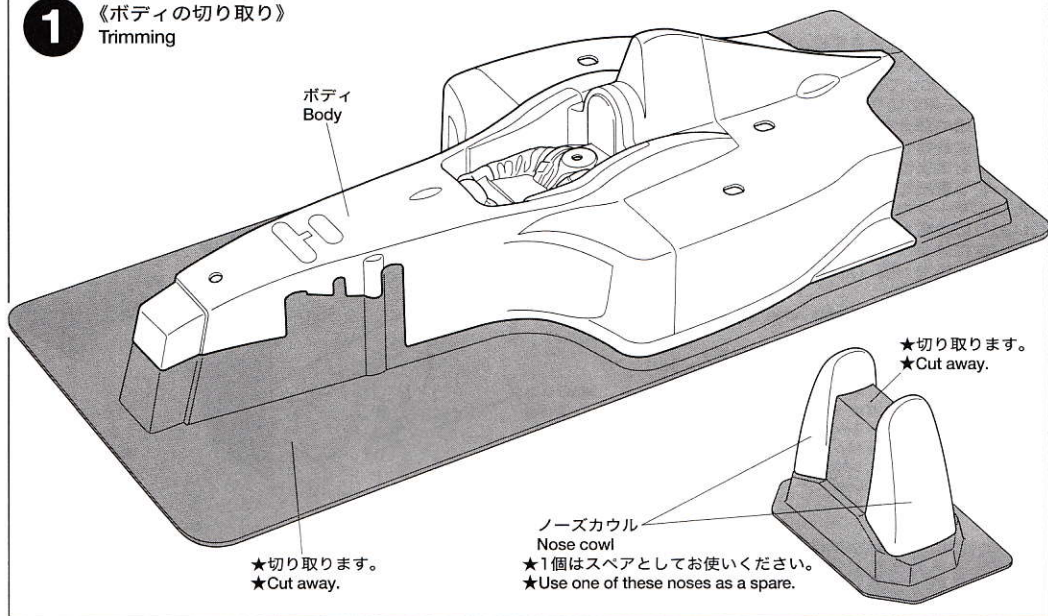
《切り取り》  
Trimming1 《ボディの切り取り》  
Trimming2 《ボディの塗装、組み立て》  
Painting and assembly

ボディ、ノーズカウルは好きな色（ポリカーボネート塗料）で塗装してください。  
Paint as you wish.

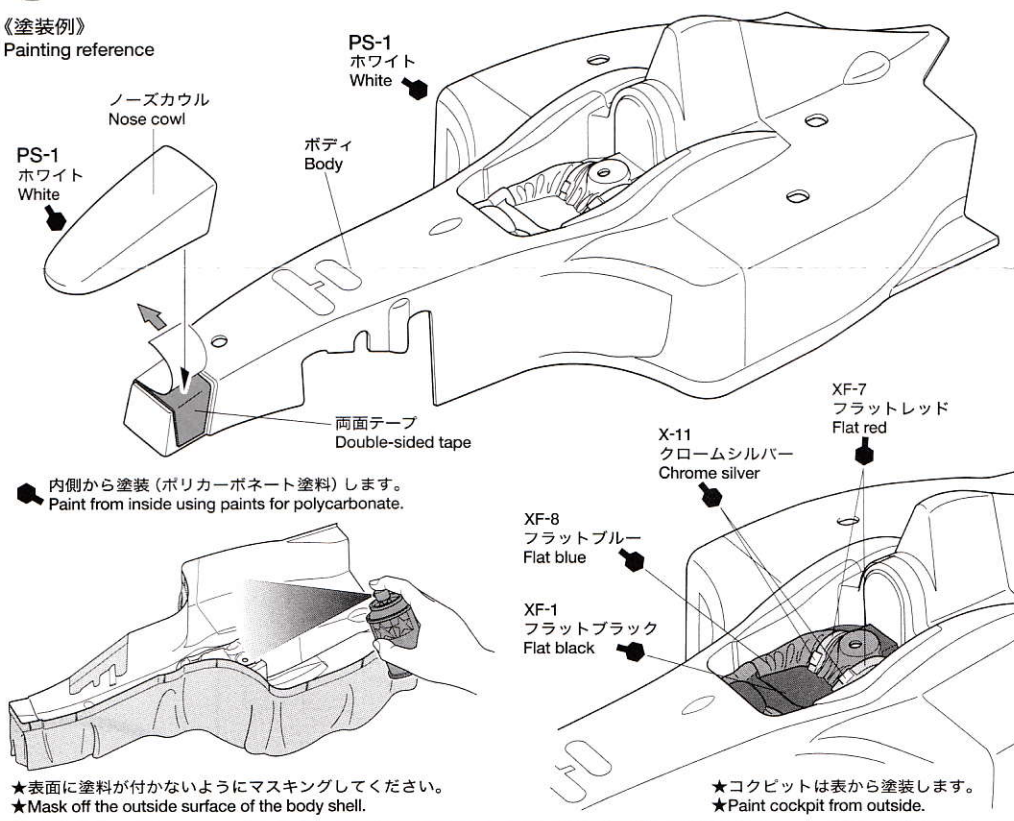
《塗装例》  
Painting reference

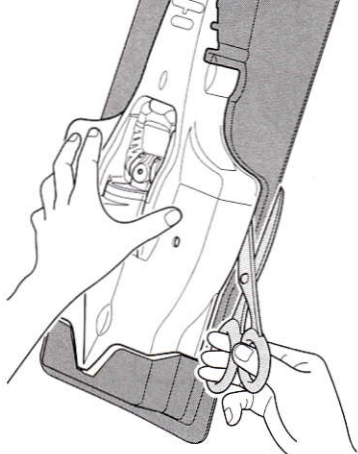

★ハサミやカッターナイフで切り取ります。  
★Cut off using scissors or modeling knife.

《塗装する前に》  
Preparing body for painting

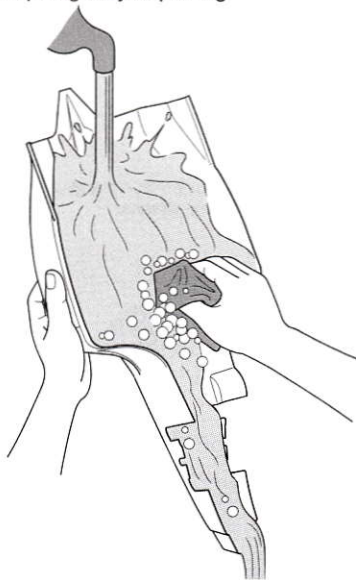

★ボディ内側を中性洗剤でよく洗ってください。  
★Wash the body thoroughly with detergent in order to remove any oil, then rinse well and allow to air dry.

●のマークは塗装指示のマークです。  
ボディはポリカーボネート用塗料、ヘルメットの塗装にはプラスチック用塗料をお使いください。  
This mark denotes numbers for Tamiya Paint colors. Paint body from inside using paints for polycarbonate. Paint helmet using paints for plastic.

0602 ©2002 TAMIYA

### 3 《ウイングの組み立て》 Wing assembly

《フロントウイング》  
Front wing

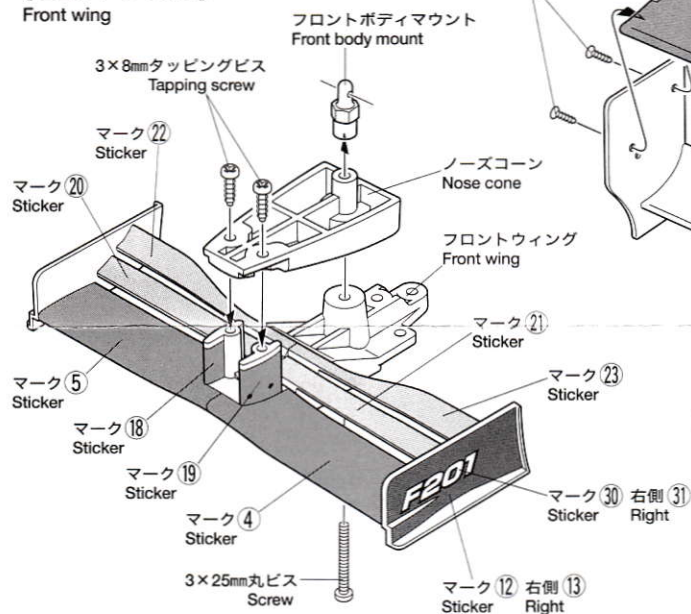

《リアウイング》  
Rear wing

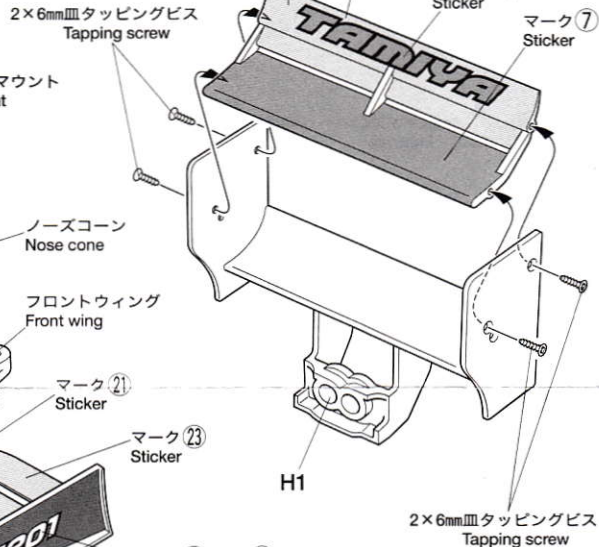

### 4 《フロントウイングの取り付け》 Attaching front wing

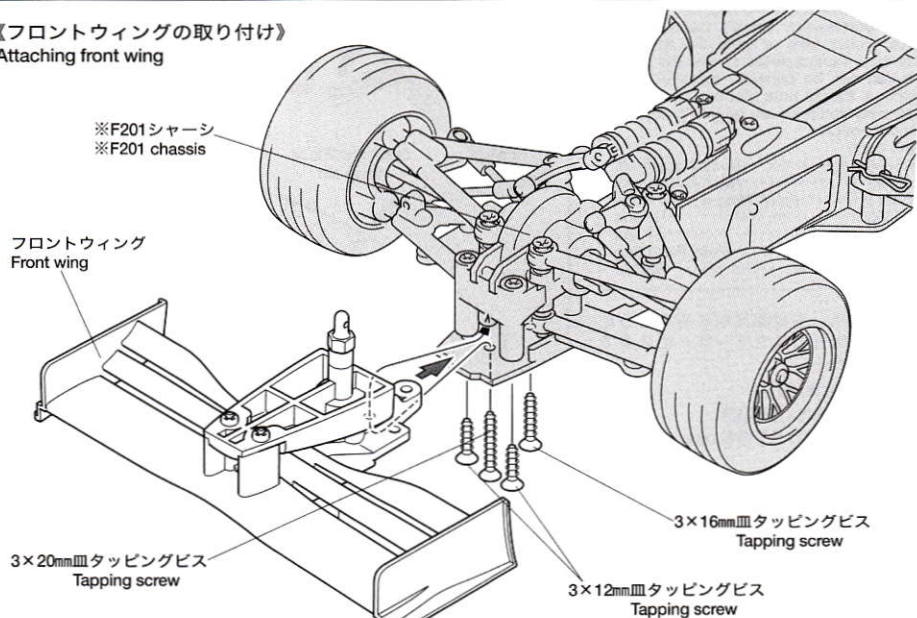

## 《マーキング》

## Markings

- ①できるだけ余白を残さずに、印刷された部分を切り抜いてください。番号のついたマークは切りとってしまおうとまちがえやすいので、貼る順に切り取ってください。
- ②裏紙の端の部分の部分を少し切りとり指定された場所に合わせ、貼ってゆきます。裏紙を付けたまま位置を合わせてください。
- ③少しずつ裏紙をはがしながら場所がずれたり、マークの中に気泡が残ったりしないように注意して貼ってゆきます。裏紙を一度にはがして貼ることは、しわが出来たり、気泡が残ったりする原因となります。
- ①Cut stickers along colored edge so the transparent film is removed.
- ②Peel off the end of lining a little and put the sticker in position on the body.
- ③Then, remove the lining slowly. In so doing, be careful that the sticker does not move out of position on the body.
- If the lining is completely removed in advance, the sticker may become wrinkled or contain unwanted air bubbles.

## PARTS

ボディ.....	×1
Body	
ノーズカウル.....	×2
Nose cowl	
フロントウイング.....	×1
Front wing	
ノーズコーン.....	×1
Nose cone	
Hパーツ.....	×1
H parts	
Zパーツ.....	×1
Z parts	
ステッカー.....	×1
Sticker	

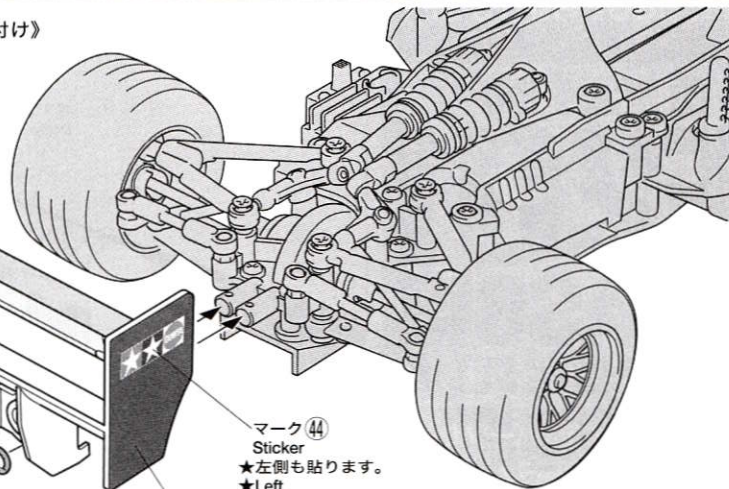
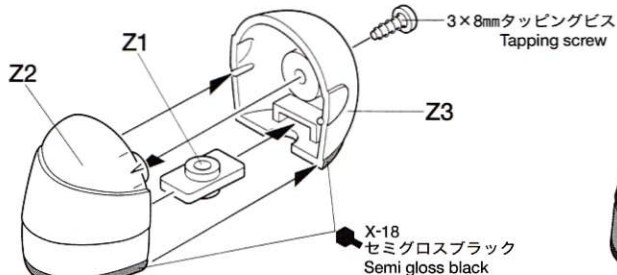
5 《リヤウイングの取り付け》  
Attaching rear wingリヤウイング  
Rear wing5mm Oリング  
O-ring6mm スナップピン  
Snap pinマーク 44  
Sticker  
★左側も貼ります。  
★Leftマーク 24 左側 25  
Sticker Left6 《ヘルメットの組み立てと塗装》  
Helmet assembly and painting《塗装、マーキング例》  
Marking referenceX-4 ブルー  
Blue

42

34, 35



《金具袋詰》

Metal parts bag

両面テープ.....×1  
Double-sided tape

 3×25mm丸ビス.....×1  
Screw

 3×8mmタッピングビス.....×4  
Tapping screw

 3×20mmタッピングビス.....×1  
Tapping screw

 3×16mmタッピングビス.....×1  
Tapping screw

 3×12mmタッピングビス.....×2  
Tapping screw

 2×6mmタッピングビス.....×4  
Tapping screw

 3mmワッシャー.....×1  
Washer

 5mmOリング.....×2  
O-ring

 6mmスナップピン.....×6  
Snap pin

 5mmスナップピン.....×1  
Snap pin

 ボディマウント.....×1  
Body mount

★部品を紛失したり、破損なされた方は、別紙に製品名、必要部品、ITEM番号を記入して、代金を現金書留又は定額為替にて当社カスタマーサービスまでお申し込みください。

ボディ(未塗装).....	2,250円	1825248
ノーズ(未塗装).....	450円	1825249
フロントウィング・ノーズコーン.....	560円	9335373
Hパーツ.....	550円	9005688
Zパーツ.....	320円	0225055
金具袋詰.....	410円	9415925
ステッカー.....	700円	9495394

★キット付属の印刷済みボディは特別仕様です。カスタマーサービスへのボディ部品請求は、クリアボディになります。

AFTER MARKET SERVICE CARD

When purchasing Tamiya replacement parts, please take or send this form to your local Tamiya dealer so that the parts required can be correctly identified and supplied. Please note that specifications, availability and price are subject to change without notice.

Parts code	Body (Unpainted)
1825248	Body (Unpainted)
1825249	Nose (Unpainted)
9335373	Front Wing & Nose Cone
9005688	H Parts
0225055	Z Parts
9415925	Metal Parts Bag
9495394	Sticker

万一不良部品、不足部品などありました場合には、当社カスタマーサービスまでご連絡ください。

《お問い合わせ番号》

静岡 054-283-0003

東京 03-3899-3765 (静岡へ自動転送)

営業時間

平日(月～金曜日) 8:00～20:00 土、日、祝日 8:00～17:00

タミヤインターネット

ホームページアドレス

www.tamiya.com

 **TAMIYA**  
株式会社 タミヤ  
静岡市原田原3-7 〒422-8610

7 《マーキング例》  
Marking of the body shell

★マーキングは参考例です。マークは自由に貼ってください。  
★Marking reference illustrated here. Apply stickers as you wish.

④0 ★好きな番号を選んでください。  
★Select the number you like.

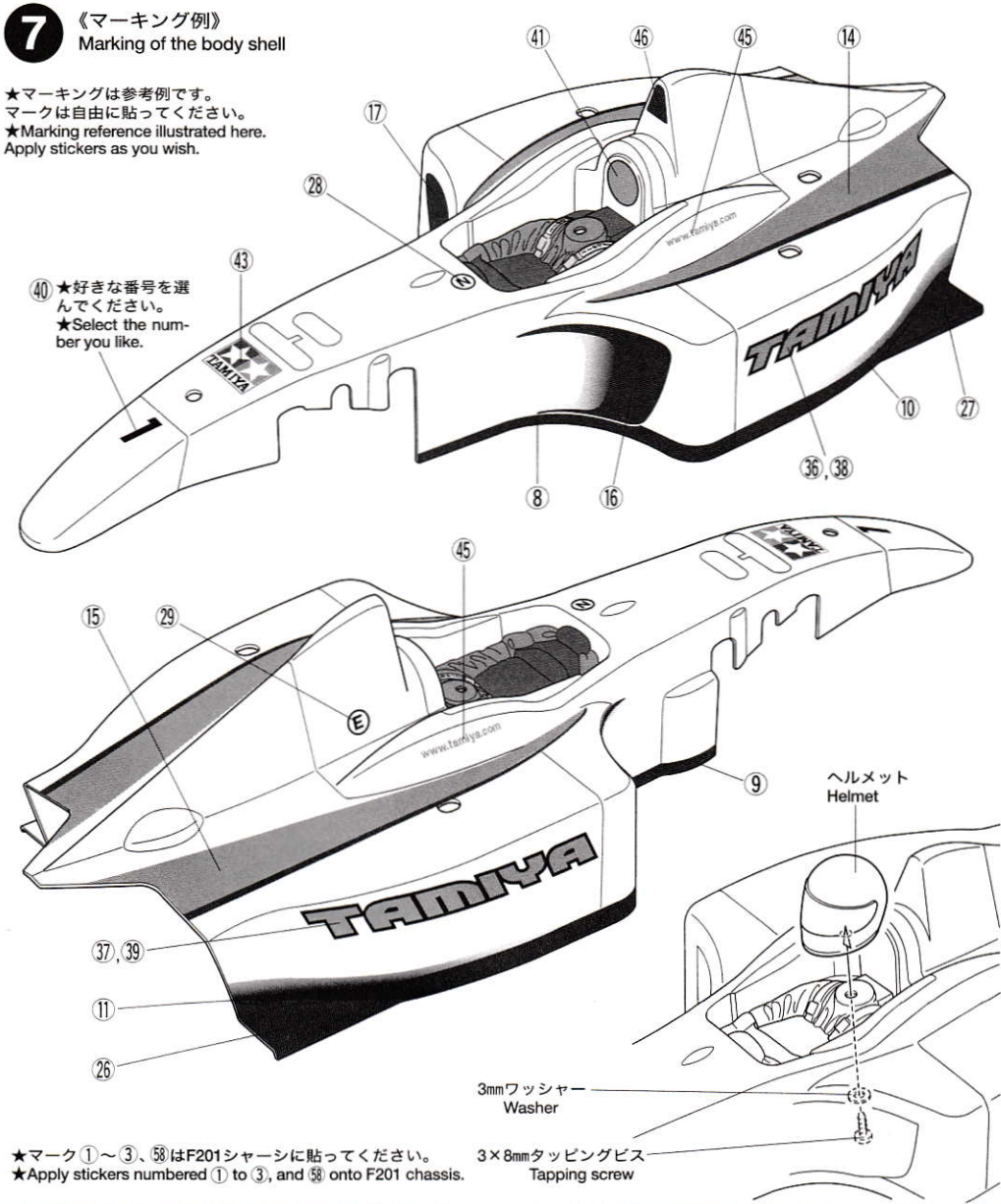

8 《ボディの取り付け》  
Attaching body

《スナップピンの折り曲げ》  
Modifying snap pins

