

R/C BODY PARTS SET

FERRARI F2001

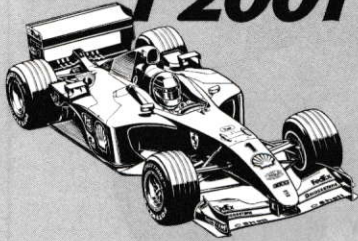

NO.928 — スペアボディセット
フェラーリ F2001
(F201シャーシ用)



注意

- このキットは組み立てモデルです。作る前にかかわらず説明書を最後までお読みください。また、小学生などの低年齢の方が組み立てるときは、保護者の方もお読みください。
- 工具の使用には十分注意してください。特にニッパーやナイフなど刃物によるケガや事故に注意してください。
- 接着剤や塗料は、使用する前にそれぞれの注意書きをよく読み、指示に従って正しく使用してください。また、使用するときは室内の換気に十分注意してください。
- 小さなお子様のいる場所での作業はしないでください。工具にさわったり、小さなパーツの飲み込みや、ビニール袋をかぶっての窒息など危険な状況が考えられます。プラくずもきちんとかたづけしてください。

CAUTION:

- Read carefully and fully understand the instruction before commencing assembly.
- When assembling this kit, tools including knives are used. Extra care should be taken to avoid personal injury.
- Read and follow the instructions supplied with paints and/or cement, if used (not included in kit).
- Keep out of reach of small children. Children must not be allowed to suck any part, or pull vinyl bag over the head.

《切り取り》
Trimming

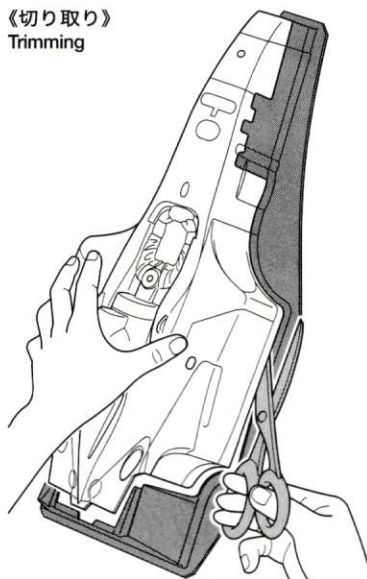

★ハサミやカッターナイフで切り取ります。
★Cut off using scissors or modeling knife.

1 《ボディの切り取り》
Trimming

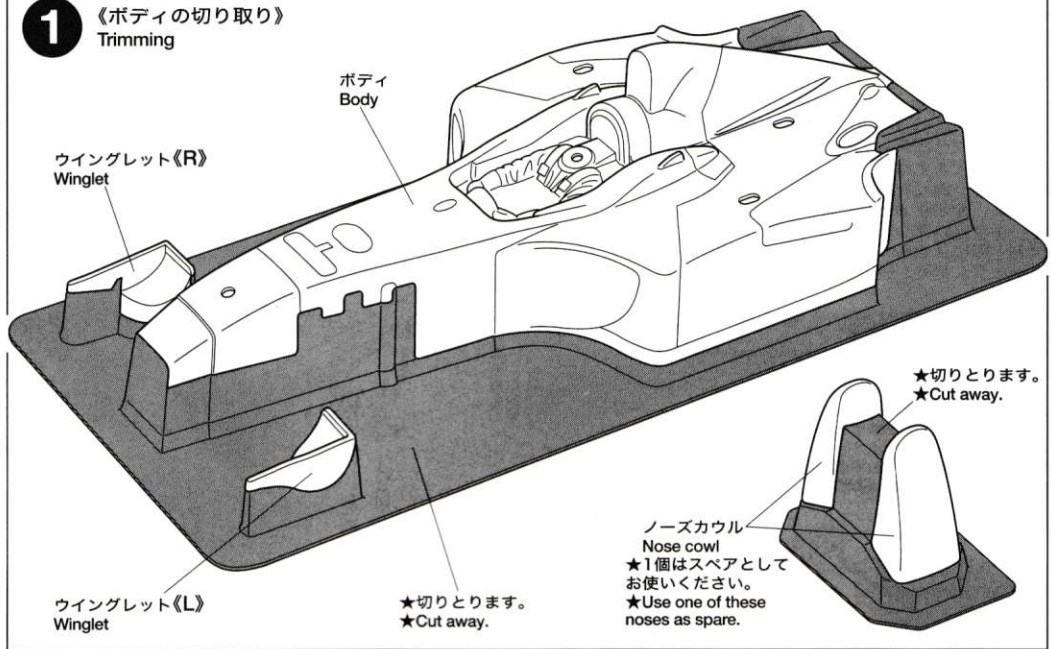

2 《ボディの組み立て》
Body assembly

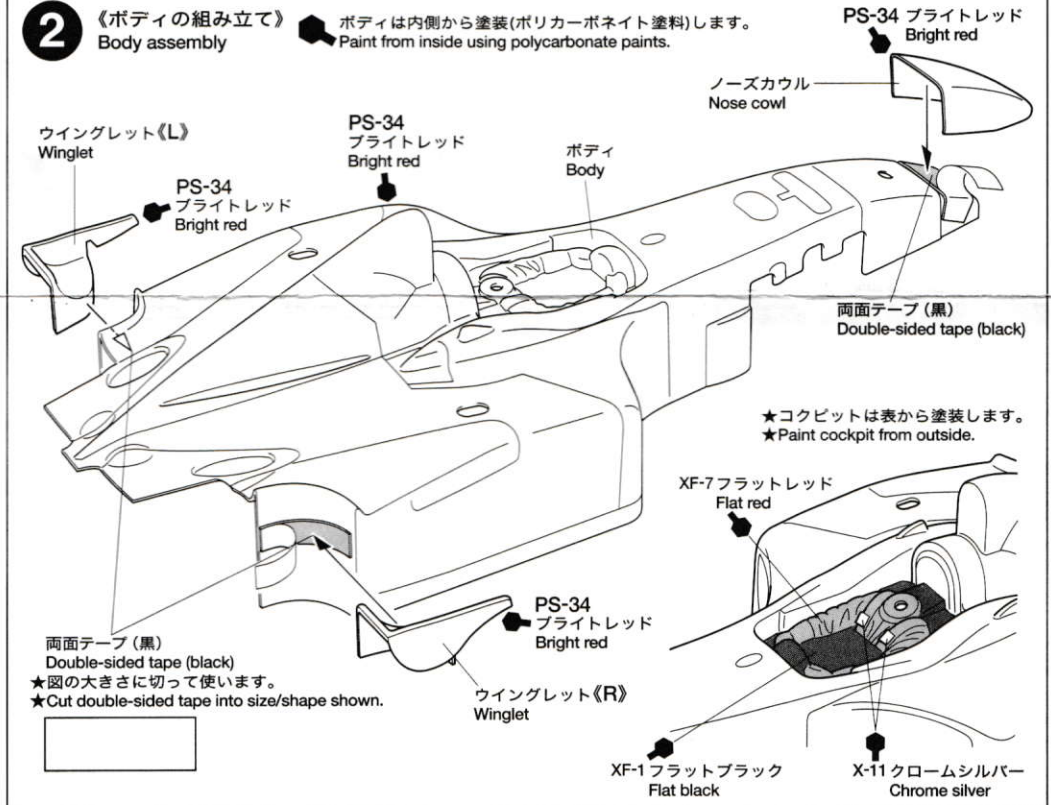

3 《ウイングの組み立て》
Wing assembly

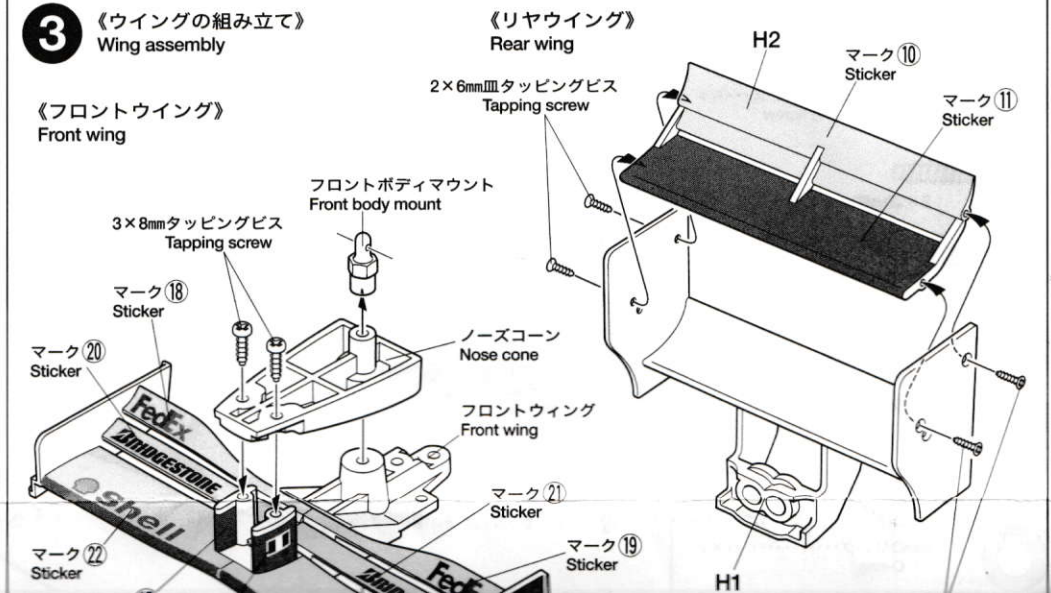

●接着剤や塗料は、使用する前にそれぞれの注意書きをよく読み、指示に従って正しく使用してください。また、使用するときは室内の換気に十分注意してください。

●小さなお子様のいる場所での作業はしないでください。工具にさわったり、小さなパーツの飲み込みや、ビニール袋をかぶっての窒息など危険な状況が考えられます。プラくずもきちんとかたづけしてください。

CAUTION:

- Read carefully and fully understand the instruction before commencing assembly.
- When assembling this kit, tools including knives are used. Extra care should be taken to avoid personal injury.
- Read and follow the instructions supplied with paints and/or cement, if used (not included in kit).
- Keep out of reach of small children. Children must not be allowed to suck any part, or pull vinyl bag over the head.

《切り取り》
Trimming

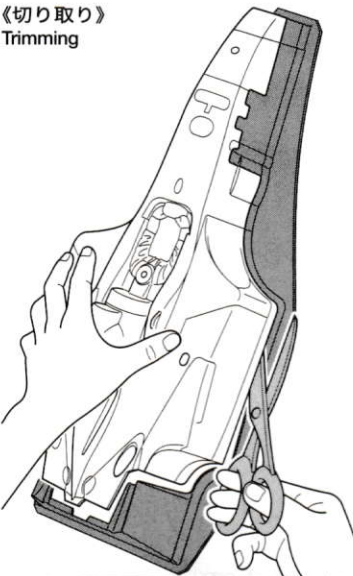

★ハサミやカッターナイフで切りとります。
★Cut off using scissors or modeling knife.

●このマークは塗装指示のマークです。ボディはポリカーボネート用塗料、ヘルメットの塗装にはプラスチック用塗料をお使いください。
This mark denotes numbers for Tamiya Paint colors. Paint body from inside using paints for polycarbonate. Paint helmet using plastic paints.

《ホイールのマーキング》
Wheel markings

《右側》
Right

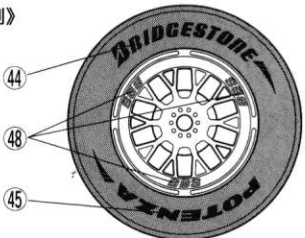

《左側》
Left

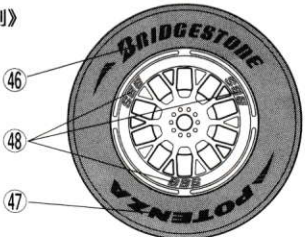

★タイヤにマークを貼るときは、タイヤ表面の油分、ホコリを中性洗剤でふき取ります。
★Wipe tire surface with a damp cloth. Wash with detergent if necessary.

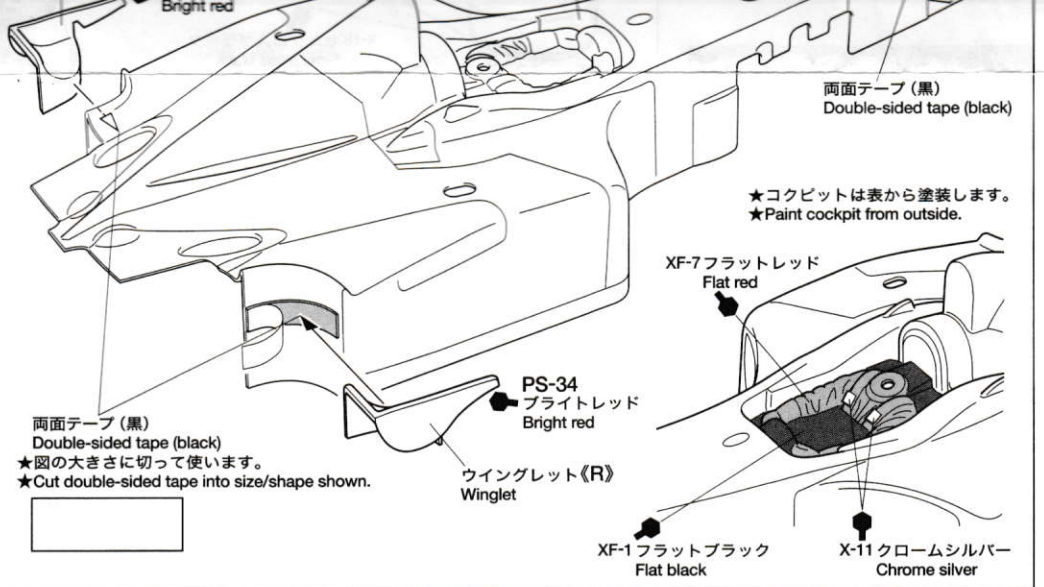

3 《ウイングの組み立て》
Wing assembly

《フロントウイング》
Front wing

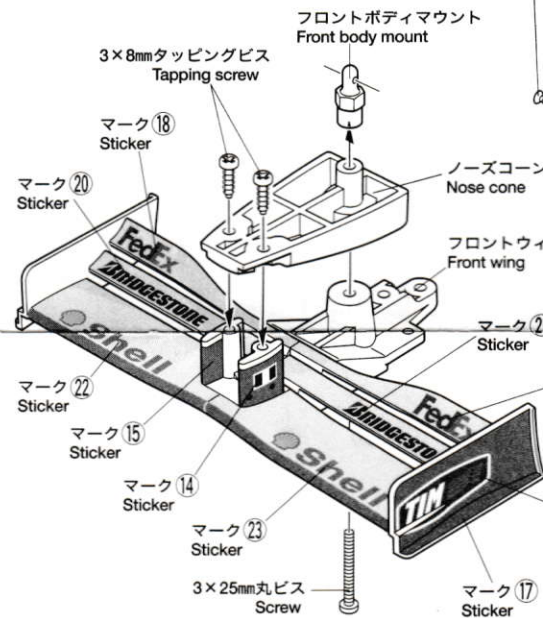

《リアウイング》
Rear wing

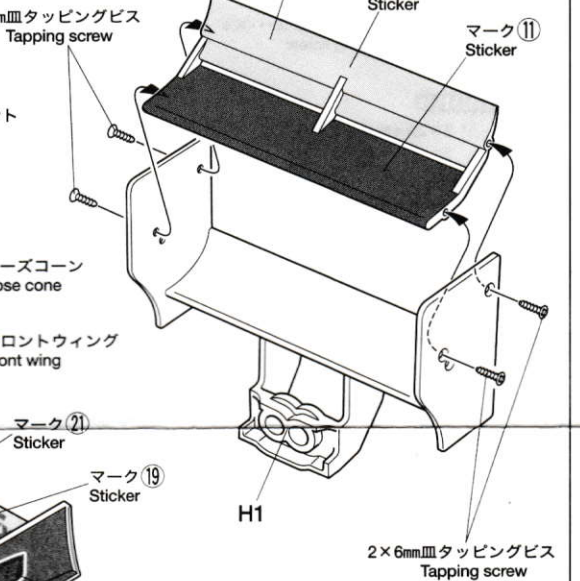

4 《フロントウイングの取り付け》
Attaching front wing

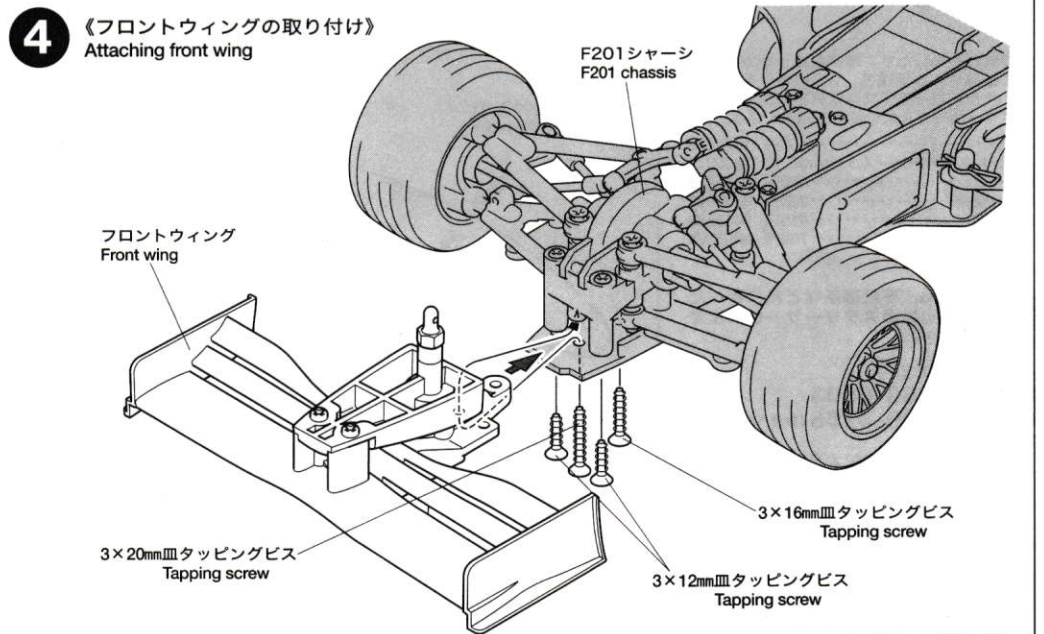

《マーキング》

Markings

①できるだけ余白を残さずに、印刷された部分を切り抜いてください。番号のついたマークは切りとってしまうとまちがえやすいので、貼る順に切り取ってください。
 ②裏紙の端の部分の部分を少し切りとり指定された場所に合わせ、貼ってゆきます。裏紙を付けたまま位置を合わせてください。
 ③少しずつ裏紙をはがしながら場所がずれたり、マークの中に気泡が残ったりしないように注意して貼ってゆきます。裏紙を一度にはがして貼ることは、しわが出来たり、気泡が残ったりする原因となります。
 ①Cut stickers along colored edge so the transparent film is removed.
 ②Peel off the end of lining a little and put the sticker in position on the body.
 ③Then, remove the lining slowly. In so doing, be careful that the sticker does not move out of position on the body. If the lining is completely removed in advance, the sticker may become wrinkled or contain unwanted air bubbles.

《スナップピンの折り曲げ》

Modifying snap pins

★3個折り曲げます。
 ★Make 3.

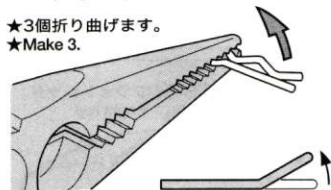

★ボディをとめるスナップピンは折り曲げて使います。
 ★Bend snap pins as shown.



PARTS

- ボディ.....×1
Body
- ノーズカウル.....×1
Nose cowl
- フロントウイング.....×1
Front wing
- ノーズコーン.....×1
Nose cone
- Hパーツ.....×1
H part
- Zパーツ.....×1
Z part
- ステッカー.....×1
Sticker

《金具袋詰》

Metal parts bag

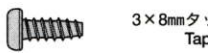
- 両面テープ.....×1
Double-sided tape

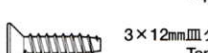
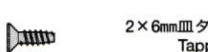
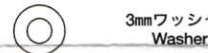
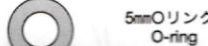
-  3×25mm丸ビス.....×1
Screw
-  3×8mmタッピングビス.....×4
Tapping screw
-  3×20mm皿タッピングビス.....×1
Tapping screw
-  3×16mm皿タッピングビス.....×1
Tapping screw
-  3×12mm皿タッピングビス.....×2
Tapping screw
-  2×6mm皿タッピングビス.....×4
Tapping screw
-  3mmワッシャー.....×1
Washer
-  5mmOリング.....×2
O-ring

5 《リヤウイングの取り付け》
Attaching rear wing

リヤウイング
Rear wing

5mmOリング
O-ring

6mmスナップピン
Snap pin

マーク
Sticker

カー No.1 (33)
Car No.1

カー No.2 (34)
Car No.2

マーク (24) 左側 (25)
Sticker Left

6 《ヘルメットの組み立てと塗装》
Helmet assembly

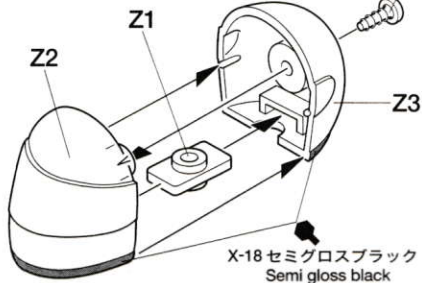

《カー No.1》
Car No.1

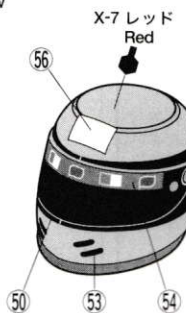

《カー No.2》
Car No.2

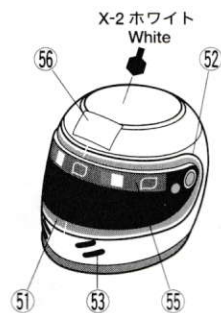

7 《マーキング》
Marking

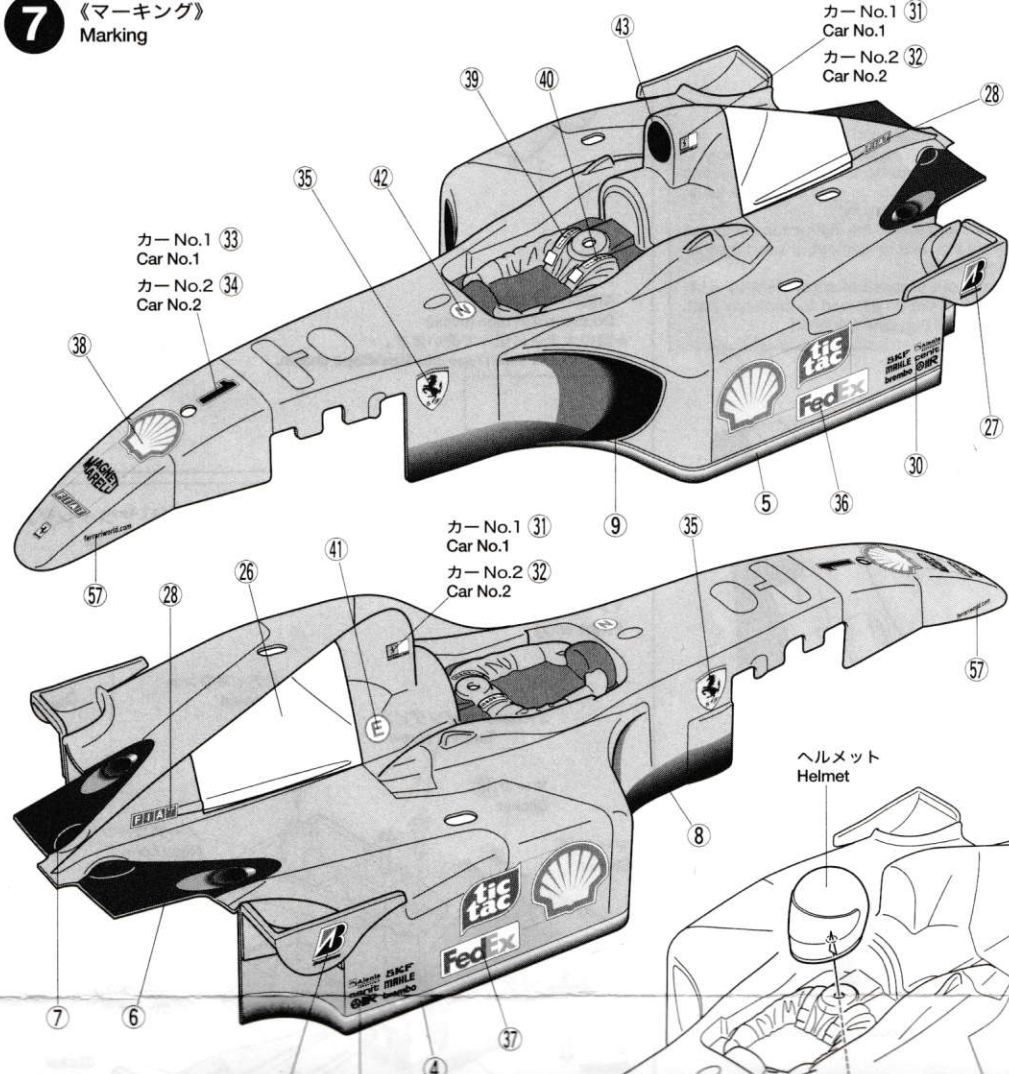

★Bend snap pins as shown.

PARTS

- ボディ.....×1
Body
- ノーズカウル.....×1
Nose cowl
- フロントウイング.....×1
Front wing
- ノーズコーン.....×1
Nose cone
- Hパーツ.....×1
H part
- Zパーツ.....×1
Z part
- ステッカー.....×1
Sticker

《金具袋詰》

- Metal parts bag
- 両面テープ.....×1
Double-sided tape

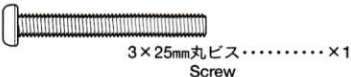

★部品を紛失したり、破損なされた方は、別紙に製品名、必要部品、ITEM番号を記入して、代金を現金書留又は定額為替にて当社カスタマーサービスまでお申し込みください。

- ノーズ.....450円 1825240
- フロントウイング・ノーズコーン.....560円 9335373
- Hパーツ.....550円 9005688
- Zパーツ.....320円 0225055
- 金具袋詰.....410円 9415889
- ステッカー.....700円 9495384

万一不良部品、不足部品などありました場合には、当社カスタマーサービスまでご連絡ください。

《お問い合わせ番号》

静岡 **054-283-0003**
 東京 **03-3899-3765** (静岡へ自動転送)
 営業時間
 平日(月～金曜日)▶8:00～20:00 土、日、祝日▶8:00～17:00

タミヤインターネット
 ホームページアドレス
www.tamiya.com



7 《マーキング》 Marking

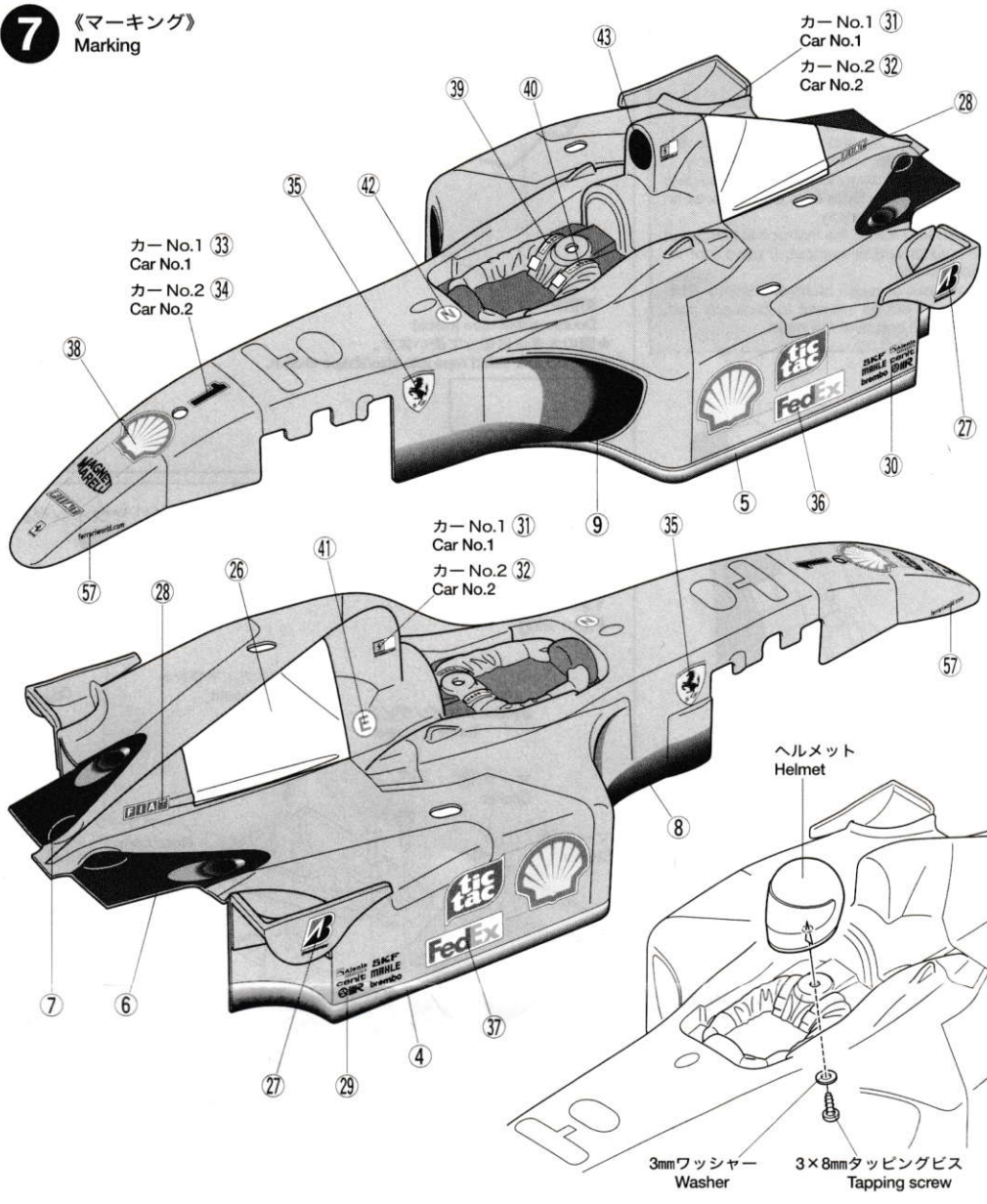

8 《ボディの取り付け》 Attaching body

