

RADIO CONTROL 4WD
OFF ROAD PICK-UP TRUCK

4X4 TOYOTA PICKUP

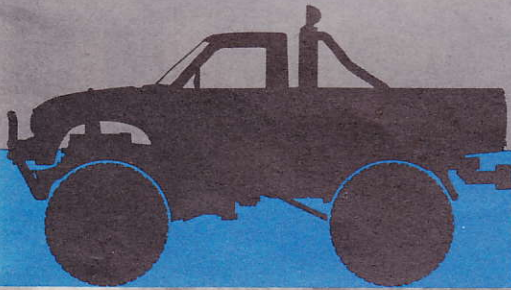

MOUNTAINEER

電動ラジオコントロールオフロードカー
トヨタ・ハイラックス4WDマウンテンライダー



TOYOTA 4X4 PICK UP MOUNTAINEER

●小学生や組立てになれない方は、ご両親や模型にくわしい方にお手伝いをお願いして下さい。

ラジオコントロールメカについて

〈4チャンネル・デジタルプロポを使います。〉
このRCカーは、前後進、ステアリング操作、ギヤチェンジの3つの動作が行なえます。操縦には、4チャンネル・3サーボ以上のデジタルプロポーションナル（4チャンネル・3サーボ・プロポ）方式のラジオコントロールメカニズムの使用が最適です。2チャンネル・プロポも使用可能ですが、走行しながらのギヤチェンジができなくなります。モデルの性能を十分楽しむにはぜひ4チャンネル以上のメカニズムをご使用下さい。ただし、一部の機種では、サーボのサイズによって使えない場合がありますので御注意下さい。

★RCカー用（地上、水上用）の周波数プロポを使用して下さい。空周波数プロポは絶対に使わないで下さい。

★ラジオコントロールメカの取扱についてはそれぞれの説明書を参考にして下さい。

RADIO CONTROL UNIT

〈Use a 4 channel digital proportional radio〉

This R/C car performs three operations; forward and reverse running, steering, and gear changing. For optimum enjoyment and performance it is recommended to use a 4 channel 3 servo digital proportional R/C unit. A 2 channel 2 servo radio can also be used, but gear shifting will then be manual. There are some units that are unsuitable due to the size of their servos.

別にお買い求めいただくもの。

NECESSARY ITEMS

〈4チャンネルプロポ〉 ★RCカー用周波数のもの
4 channel R/C unit

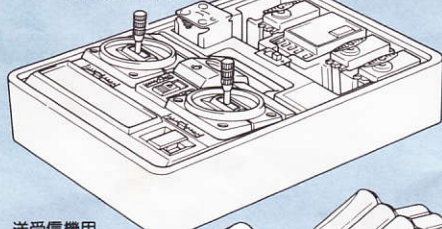

送受信機用電池
Batteries for transmitter & receiver

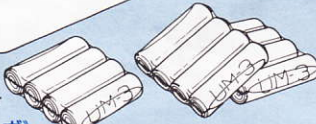

〈使用できるサーボ〉

SUITABLE SERVO SIZE

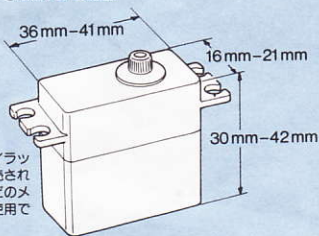

★タミヤRCハイラックス用として発売されているプロポはこのメーカーのものも使用できます。

〈走行用バッテリー〉

★このキットはタミヤニカドバッテリー7.2Vレーシングパック専用です。専用充電器と共に買い求め下さい。なおバッテリーのバックをむいたり、充電器やバッテリーのコードを切ったりすることはショートの原因となり危険です。それらの改造はぜったいにしないで下さい。また充電も専用充電器で正しく行なって下さい。

POWER SOURCE

★This kit is designed to use a Tamiya Ni-Cd 7.2V Racing Pack battery. Purchase it separately at your hobby supply house. Never dismantle or modify battery or charger. Charge battery according to manual.



タミヤ7.2V
レーシングパック
1700SCR
Tamiya Ni-Cd 7.2V-
1700mAh Racing
Pack SCR

タミヤ7.2V
レーシングパック
1400NP
Tamiya Ni-Cd 7.2V-
1400mAh Racing
Pack NP

★タミヤニカドバッテリー7.2Vはバック式ニッケルカドミウム電池です。放電特性に優れ、しかも500回以上使えて経済的。家庭用の100Vコンセントから行う4～5時間充電器。また家庭用コンセントから約1時間で充電できる家庭用急速充電器もあります。

★Tamiya Ni-Cd batteries can be recharged more than 500 times under normal operation. For maximum performance, use only Tamiya Ni-Cd batteries.

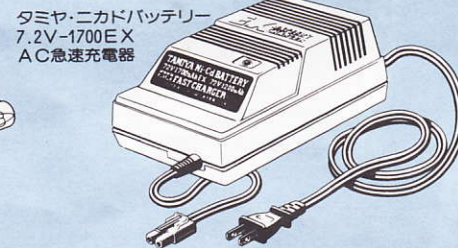

タミヤ・ニカドバッテリー
7.2V-1700EX
AC急速充電器

〈塗料〉

塗装は、モデルの仕上りを決める重要なポイントです。17ページの説明をご覧になってカラフルな塗装をお楽しみ下さい。

PAINTING

Painting is an important point in finishing your model. Refer to the latter pages of this instruction for painting details.

〈キットに入っている工具〉

TOOLS INCLUDED IN KIT

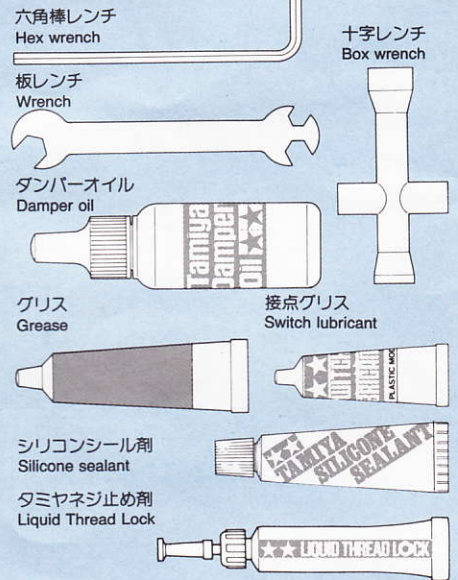

〈別に用意する工具〉

NOT INCLUDED IN KIT

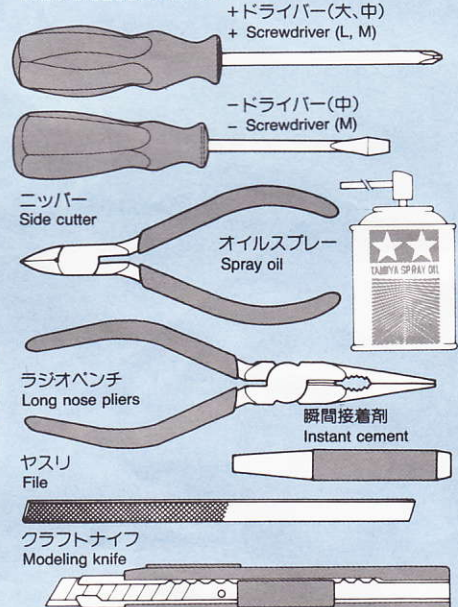

★その他、ハサミ、ピンセット、セロファンテープがあると便利です。

★Scissors, tweezers and cellophane tape will also assist in construction.

〈4チャンネルプロポセット〉

4 CHAN. R/C UNIT

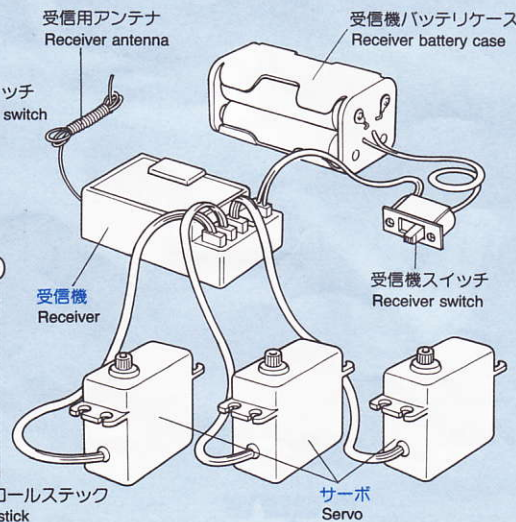
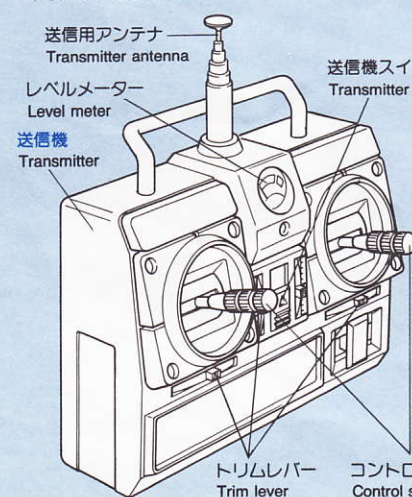

4チャンネル・デジタルプロポセット

4チャンネルプロポセットは送信機、受信機、サーボなどから成り立っています。
●送信機=コントロールボックスとなるもので、スティックの動きを電波の信号に変えてアンテナから発信します。
●コントロールスティック=車のステアリング、スイッチにつながるサーボを動かし、車をコントロールします。
●トリムレバー=サーボの動きの中心（中立位置）をずらすための微調整レバーです。
●受信機=送信機からの電波の信号を受け取る装置です。
●サーボ=受信機が受けた電波の信号を機械的な動きに変え、車のコントロール部分を動かします。

COMPOSITION OF 4 CHAN. R/C UNIT

●Transmitter: Serves as a control box. Stick movements are transformed into radio wave signals which are transmitted through antenna.
●Receiver: Receives signal from the transmitter.
●Servo: Transforms signals received by the receiver into mechanical movements.



作る前に必ずお読み下さい。
Read before assembly.

★お買い求めの際、また組立ての前には必ず内容をお確かめ下さい。万一不良部品、不足部品などありました場合には、お買い求めの販売店にご相談下さい。

★小さなビス、ナット類が多く、よく似た形の部品もあります。図をよく見てゆくり確実に組んで下さい。金具部品は少し多くに入っています。予備として使って下さい。

クリス このマークはグリスを塗る部分に指示しました。必ず、グリスアップして、組みこんで下さい。
このマークの青いビス、ナットは、タミヤネジ止め剤でネジロックして下さい。走行中のネジのゆるみやネジの落ちを防ぎます。

There are many small screws, nuts, and similar parts. Assemble them carefully referring to the drawings. To prevent trouble and finish the model with good performance, it is necessary to assemble each step exactly as shown.

Apply grease to the places shown with this mark. Apply grease first, then assemble.

Apply kit-supplied Liquid Thread Lock to the screws and nuts shown with this mark.



★Other brands are not recommended.

〈ドライバー〉

使用するビスにあわせて3種のドライバーを使用します。図の大きさにあわせて用意して下さい。

SCREWDRIVERS

You should have at hand the type of screwdrivers shown.

- +ドライバー大 + Screwdriver L  3mmタッピングビス、3mmビス用 For 3mm tapping screw, 3mm screw.
- +ドライバー中 + Screwdriver M  2.6mmタッピングビス、2mmビス用 For 2.6mm tapping screw, 2mm screw
- ドライバー小 - Screwdriver M  5mmピロボール(黒)用 For 5mm ball connector (black)

★必ず、ビスにあわせてドライバーを使って下さい。ビスの+凹をこわす原因になります。

★Use the screwdriver that fits the screw head.

1

★ミッションをとめているモーターステー、3×6mm丸ビスをはずします。

★Detach motor stay to remove transmission.

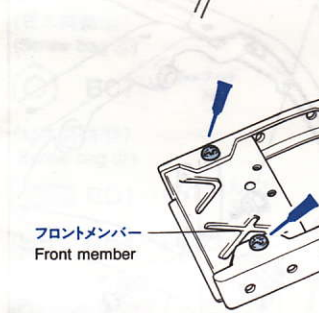

〈使用する小物金具〉 PARTS USED

- (ビス袋詰A) (Screw bag A) BA3・×4 3mmフランジナット Flange nut
- (ビス袋詰D) (Screw bag D) BD1・×6 3×6mm丸ビス Screw
- (ラバーパーツ袋詰) (Rubber parts bag) BL3・×2 ゴムブッシュ Rubber bushing

2 〈使用する小物金具〉 PARTS USED

- (ビス袋詰B) (Screw bag B) BB2・×1 3×7.5mmスペーサー Spacer
- (ビス袋詰C) (Screw bag C) BC2・×1 3×15mm丸ビス Screw
- (ビス袋詰E) (Screw bag E) BD4・×1 3mmロックナット Lock nut
- (ラバーパーツ袋詰) (Rubber parts bag) BL3・×4 ゴムブッシュ Rubber bushing
- (メタル袋詰) (Metal parts bag) SD4 5mmピロボール(金)・×2 Ball connector (gold)

1 〈ミッションのとりはずし〉 Removing transmission

★とりつけ剤のビスをゆるめ、BD1(3×6mm丸ビス)をすべてとりつけてからつよく締めこんで下さい。
★Loosen screws on the frame, attach BD1 & BD3, then tighten all screws firmly.

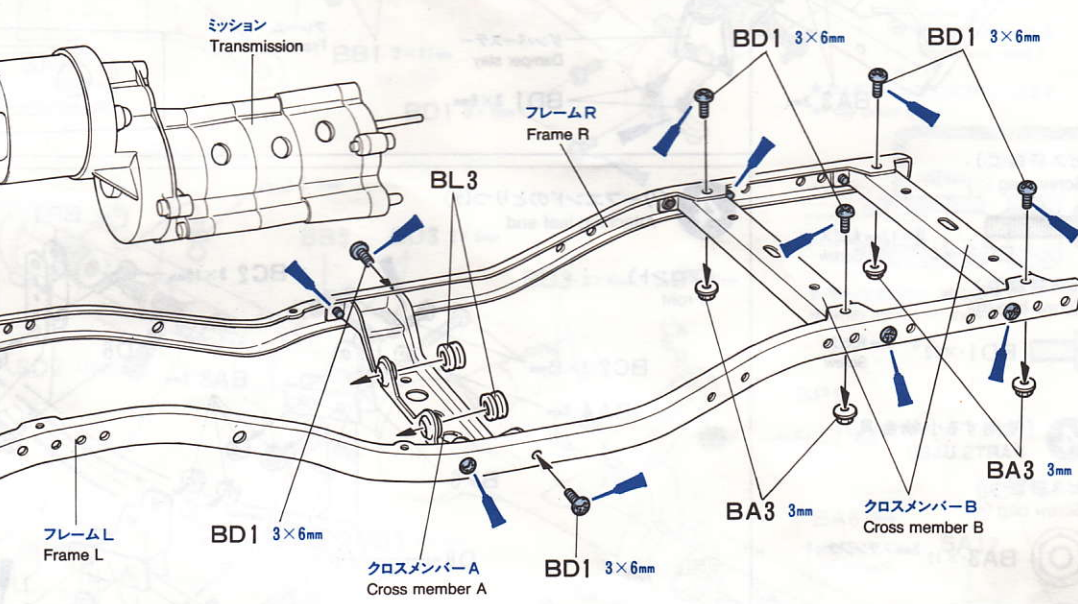

★キットにセットされた、タミヤネジ止め剤でビスやナットをネジロックします。
★Apply only Tamiya Liquid Thread Lock to screws and nuts. It prevents them from coming loose.

★しめこんで外に出た部分に塗ります。
★Apply on projection after tightening.

★シリコンシーラントをケースのつなぎ目に塗り込みます。はみ出したところは布でふきとって下さい。
★Apply silicone sealant to joints of transmission, for waterproofing.

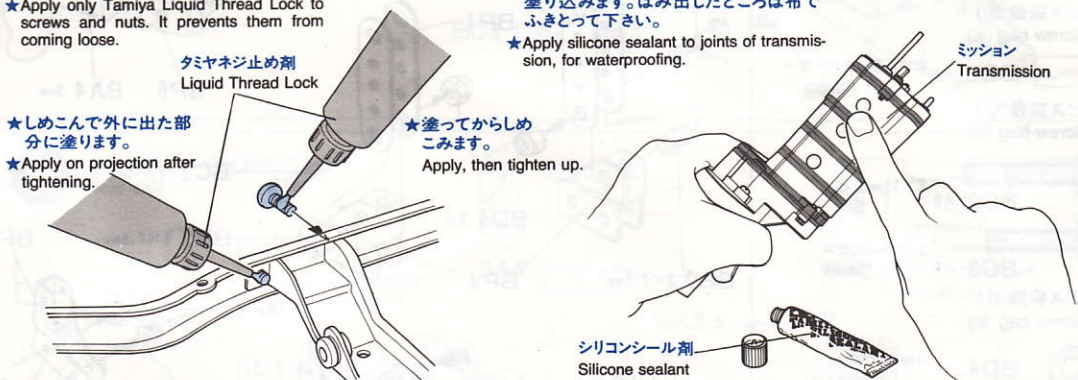

2 〈フレームパーツのくみため〉 Frame parts assembly

〈ダンパーステー〉 Damper stay
★4個作ります。
★Make 4.

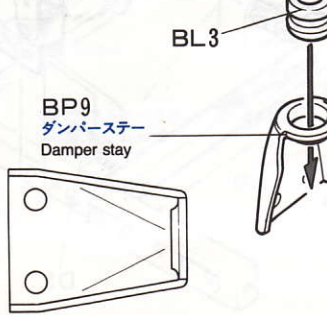

〈ステアリングクランク〉 Steering crank

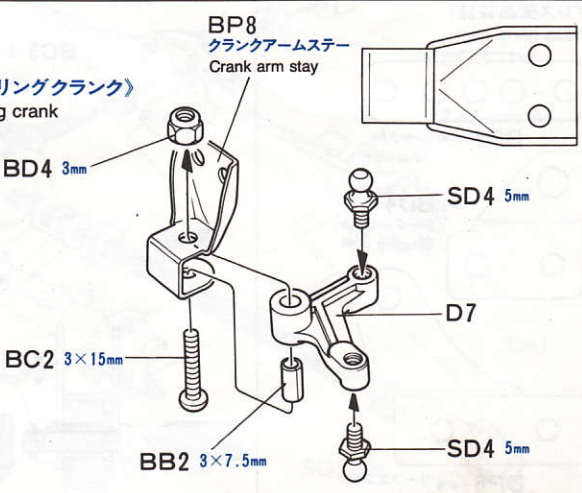

3 《使用する小物金具》
PARTS USED

(ビス袋詰A)
(Screw bag A)

 BA3・×8 3mmフランジナット
Flange nut

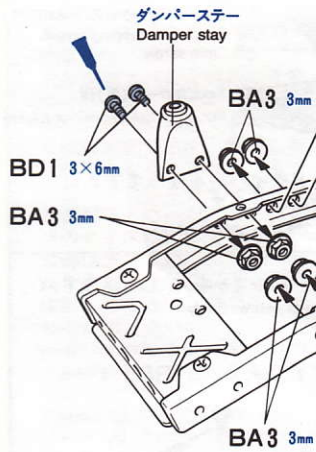

3 《フレームパーツのとりつけ》
Attaching frame parts

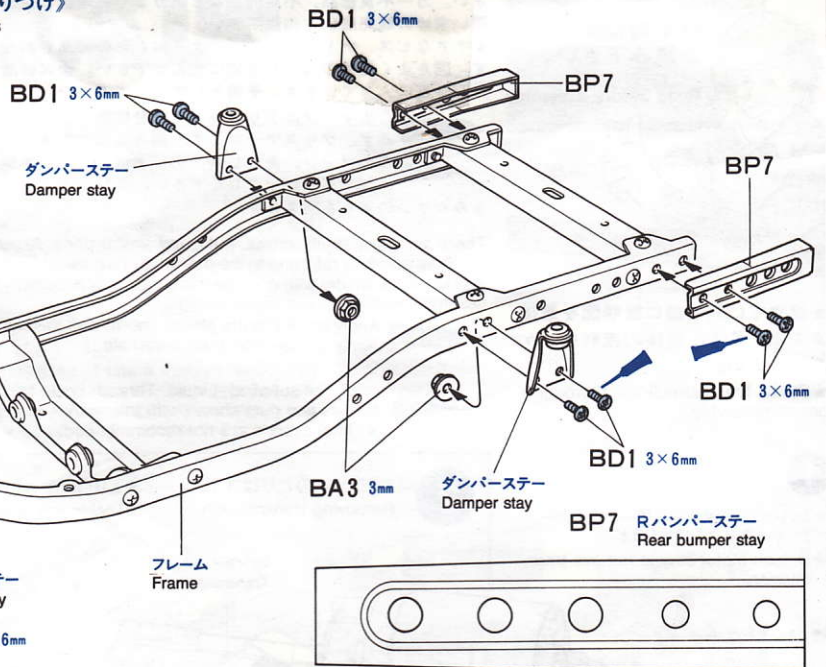

(ビス袋詰C)
(Screw bag C)

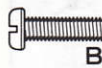
 BC3・×2 3×12mm丸ビス
Screw

(ビス袋詰D)
(Screw bag D)

 BD1・×12 3×6mm丸ビス
Screw

4 《使用する小物金具》
PARTS USED

(ビス袋詰A)
(Screw bag A)

 BA3・×12 3mmフランジナット
Flange nut

 BA4・×2 3mmワッシャー
Washer

(ビス袋詰E)
(Screw bag E)

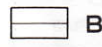
 BB2・×4 3×7.5mmスペーサー
Spacer

(ビス袋詰C)
(Screw bag C)

 BC2・×8 3×15mm丸ビス
Screw

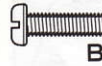
 BC3・×8 3×12mm丸ビス
Screw

(ビス袋詰D)
(Screw bag D)

 BD4・×4 3mmロックナット
Lock nut

(プレス部品袋詰)
(Press parts bag)

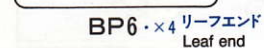
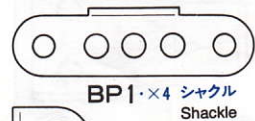

4 《リーフェンドのとりつけ》
Attaching leaf end

《フロント》
Front

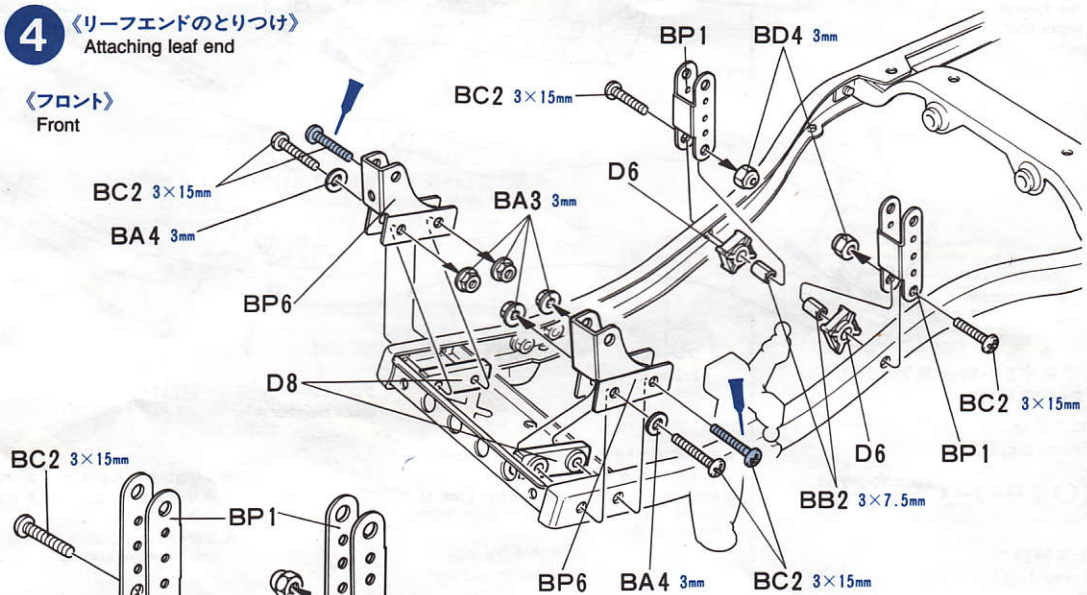

《リヤ》
Rear

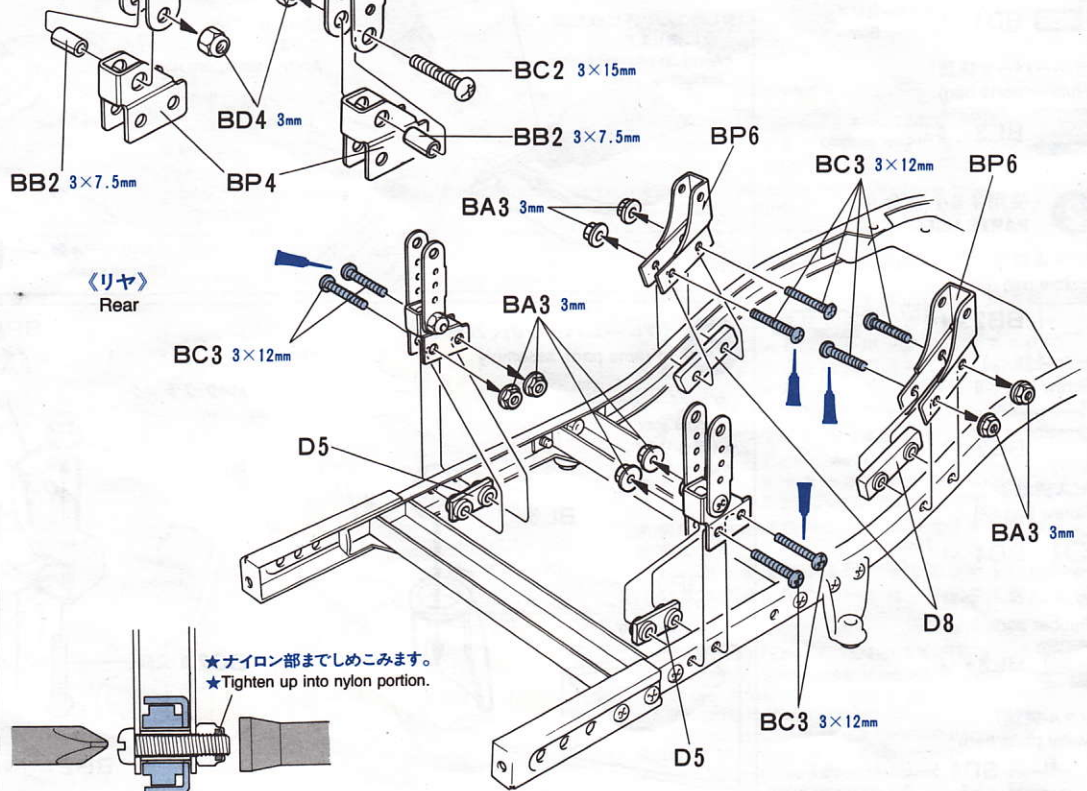

★ナイロン部まで締めこみます。
★Tighten up into nylon portion.

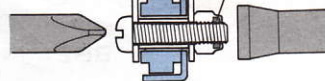

5 〈バリとり〉
CLEANING METAL PARTS

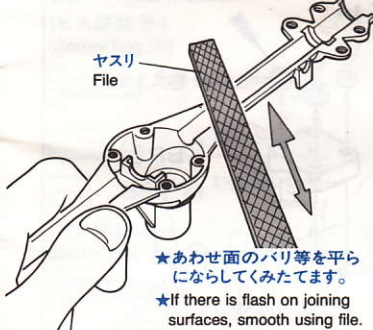

5 〈フロントアクスルのくみため〉
Front axle

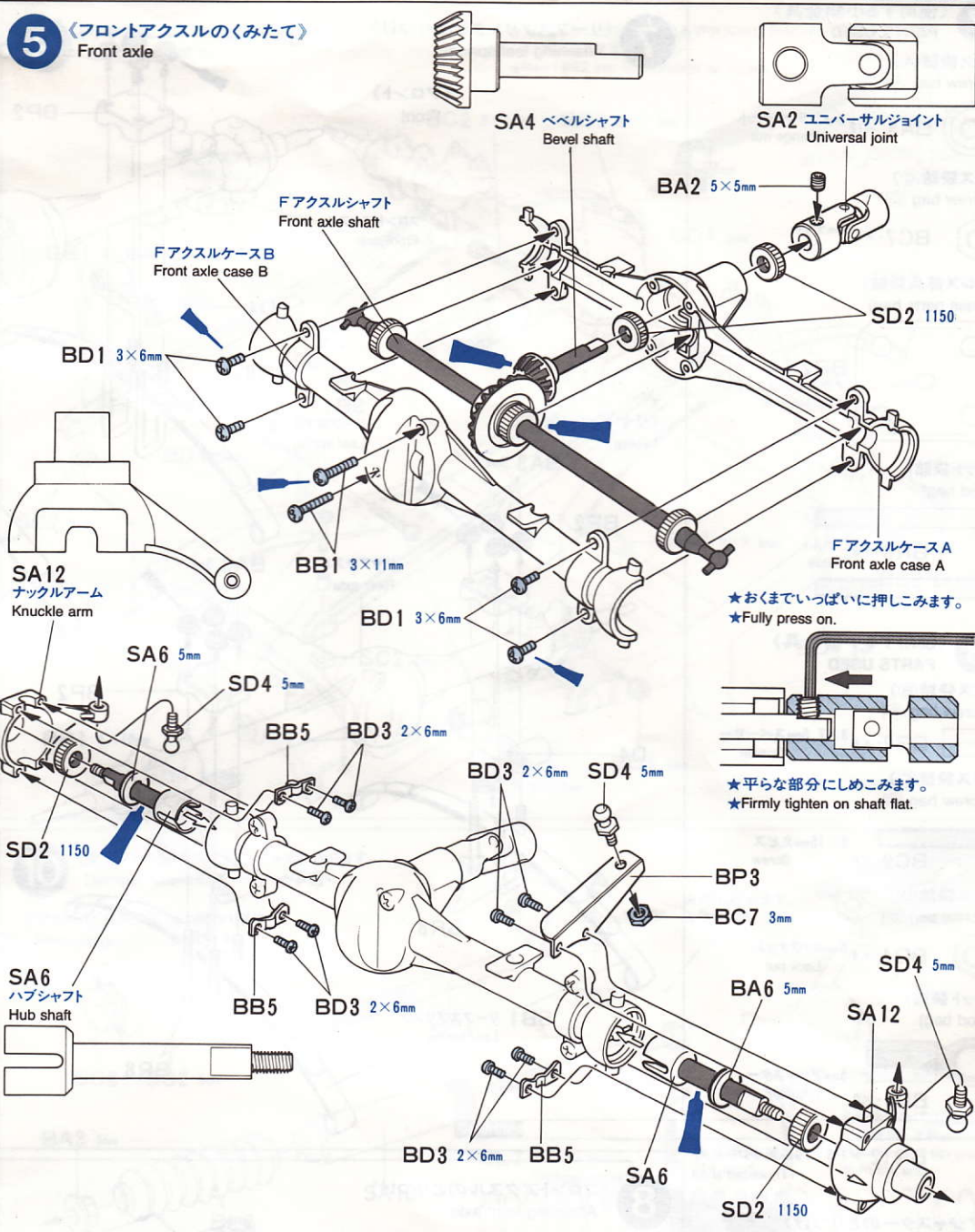

〈使用する小物金具〉
PARTS USED

- (ビス袋詰 A)
(Screw bag A)
- BA2・×1 5×5mmイモネジ
Grub screw
- BA6・×2 5mmハブワッシャー
Hub washer
- (ビス袋詰 B)
(Screw bag B)
- BB1 3×10mm丸ビス
×2 Screw
- BB5 キングピンプレート
×3 King pin plate
- (ビス袋詰 C)
(Screw bag C)
- BC7・×1 3mmナット
Nut
- (ビス袋詰 D)
(Screw bag D)
- BD1・×4 3×6mm丸ビス
Screw
- BD3・×8 2×6mm丸ビス
Screw
- (プレス部品袋詰)
(Press parts bag)
- BP3・×1 ステアリングアーム
Steering arm

- (メタル袋詰)
(Metal parts bag)
- SD2 1150メタル
×2 Metal bearing

6 〈使用する小物金具〉
PARTS USED

- (ビス袋詰 A)
(Screw bag A)
- BA2・×1 5×5mmイモネジ
Grub screw
- BA6・×3 5mmハブワッシャー
Hub washer
- (ビス袋詰 B)
(Screw bag B)
- BB1 3×10mm丸ビス
×2 Screw
- (ビス袋詰 D)
(Screw bag D)
- BD1・×4 3×6mm丸ビス
Screw
- (メタル袋詰)
(Metal parts bag)
- SD2 1150メタル
×3 Metal bearing
- SD3・×2 850メタル
Metal bearing

6 〈リアアクスルのくみため〉
Rear axle

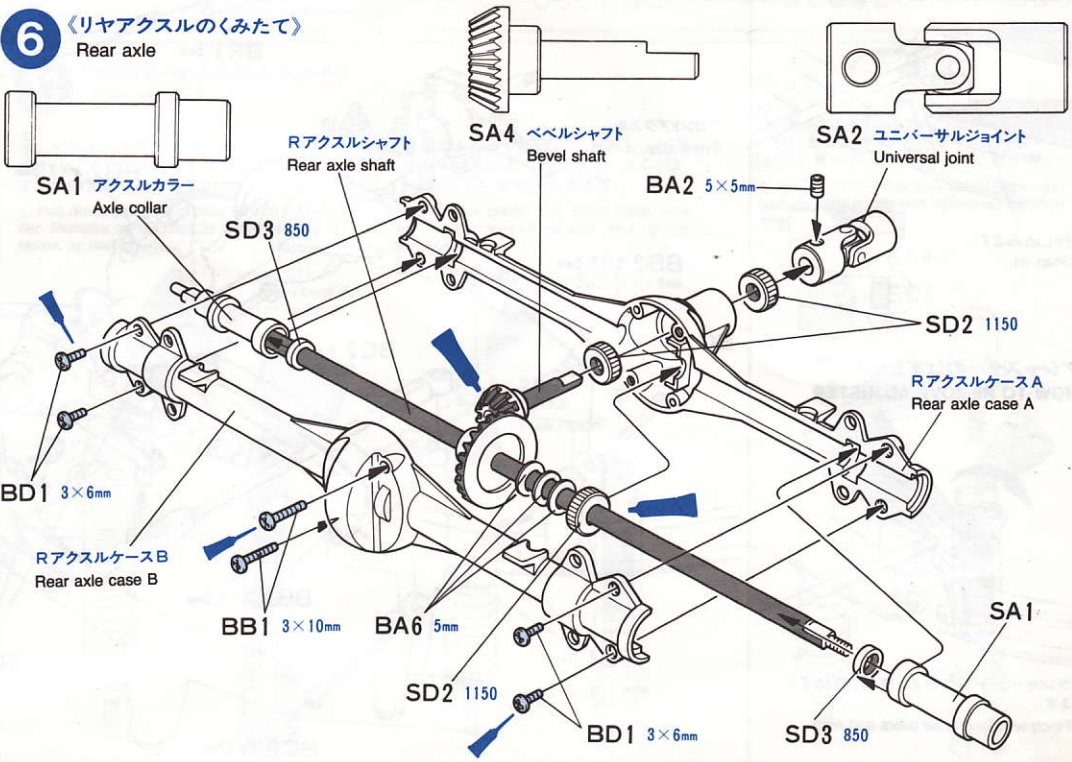

7 《使用する小物金具》
PARTS USED

(ビス袋詰 A)
(Screw bag A)

BA3・×12 3mmフランジナット
Flange nut

(ビス袋詰 C)
(Screw bag C)

BC7・×4 3mmナット
Nut

(プレス部品袋詰)
(Press parts bag)

BP2・×4
アクスルブラケット
Axle bracket

(ロッド袋詰)
(Rod bag)

BR8・×8 Uボルト
U-Bolt

8 《使用する小物金具》
PARTS USED

(ビス袋詰 B)
(Screw bag B)

BB2・×4 3×7.5mmスペーサー
Spacer

(ビス袋詰 C)
(Screw bag C)

BC2・×4 3×15mm丸ビス
Screw

(ビス袋詰 D)
(Screw bag D)

BD4・×4 3mmロックナット
Lock nut

(ロッド袋詰)
(Rod bag)

BR1・×2 5mmアジャスター
Adjuster

BR12・×13×79mm両ネジシャフト
Threaded shaft

《アジャスターのとりつけ》
ATTACHING ADJUSTER

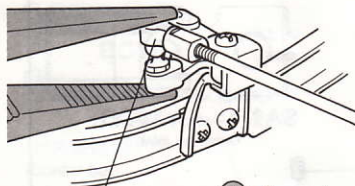

★押し込みます。
★Snap on.

《アジャスターのはずしかた》
HOW TO REMOVE ADJUSTER

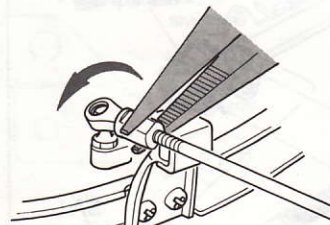

★ラジオペンチでつかみ、ひねってはずします。
★Pinch with long nose pliers and twist.

7 《リーフスプリングのとりつけ》
Attaching leaf springs

《フロント》
Front

フロントアクスル
Front axle

《リア》
Rear

リアアクスル
Rear axle

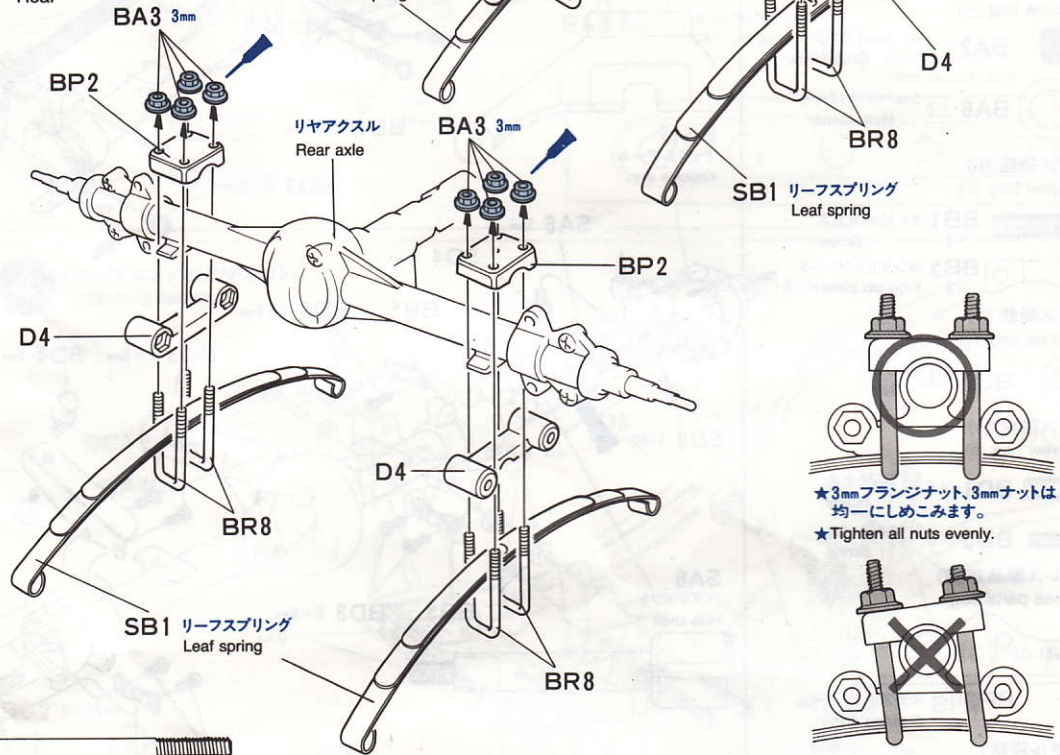

8 《フロントアクスルのとりつけ》
Attaching front axle

フロントアクスル
Front axle

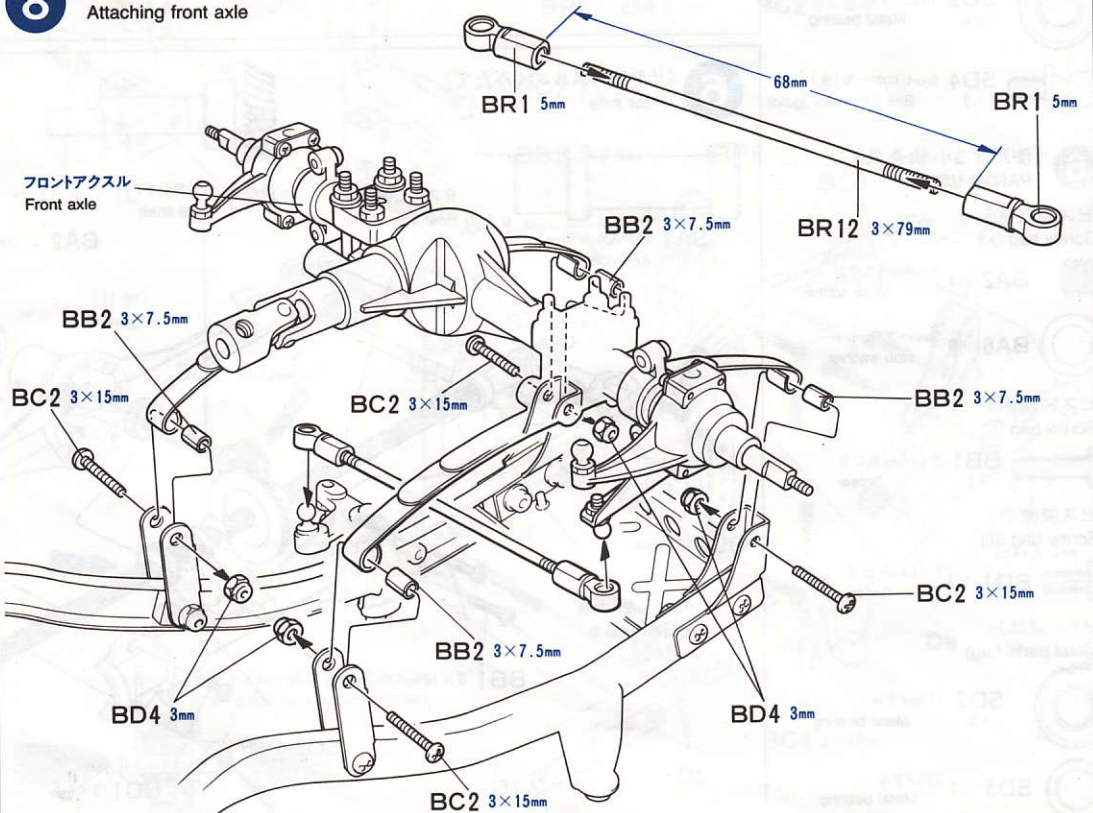

9 <使用する小物金具>
PARTS USED

(ビス袋⑧)
(Screw bag ⑧)

- BB1 3×10mm 丸ビス
Screw
- BB2 ×4 3×7.5mm スペース
Spacer
- BB4 ×2 3×4mm スペース
Spacer

(ビス袋⑨)
(Screw bag ⑨)

- BC2 ×4 3×15mm 丸ビス
Screw

(ビス袋⑩)
(Screw bag ⑩)

- BD4 ×4 3mm ロックナット
Lock nut

(ピストン袋)
(Piston rod bag)

- SC2 ×2 3mm Oリング
O-Ring

10 <使用する小物金具>
PARTS USED

(ビス袋⑪)
(Screw bag ⑪)

- BA3 ×4 3mm フランジナット
Flange nut

(ピストン袋)
(Piston rod bag)

- SC2 ×4 3mm Oリング
O-Ring

- SC3 ×3 2mm Eリング
E-Ring

- SC4 ×4 ピストンロッド
Piston rod

- SC6 ×4 フリーピストン
Free piston

- SC7 ×4 メインピストン
Main piston

(ブリスターパックA)
(Blister pack A)

- SA10 ×4 シリンダー
Cylinder

11 <使用する小物金具>
PARTS USED

(ブリスターパックA)
(Blister pack A)

- SA9 ×4 シリンダーキャップ
Cylinder cap

(ピストン袋)
(Piston rod bag)

- SC1 ×4 2×4mm 丸ビス
Screw

- SC5 ×4 ダンパースプリング
Damper spring

TAMIYA CRAFT TOOLS

良い工具選びは傑作づくりのための第一歩。本格派をめざすモーターにふさわしいタミヤクラフトツール。耐久性も高く、使いやすい高品質な工具です。

LONG NOSE wCUTTER



ITEM 74002

CRAFT KNIFE



ITEM 74013

9 <リアアクスルのとりつけ>
Attaching rear axle

★BE2(ラジアスアーム)をアクスルブラケットにさし込みます。
★Insert BE2 into axle bracket as shown.

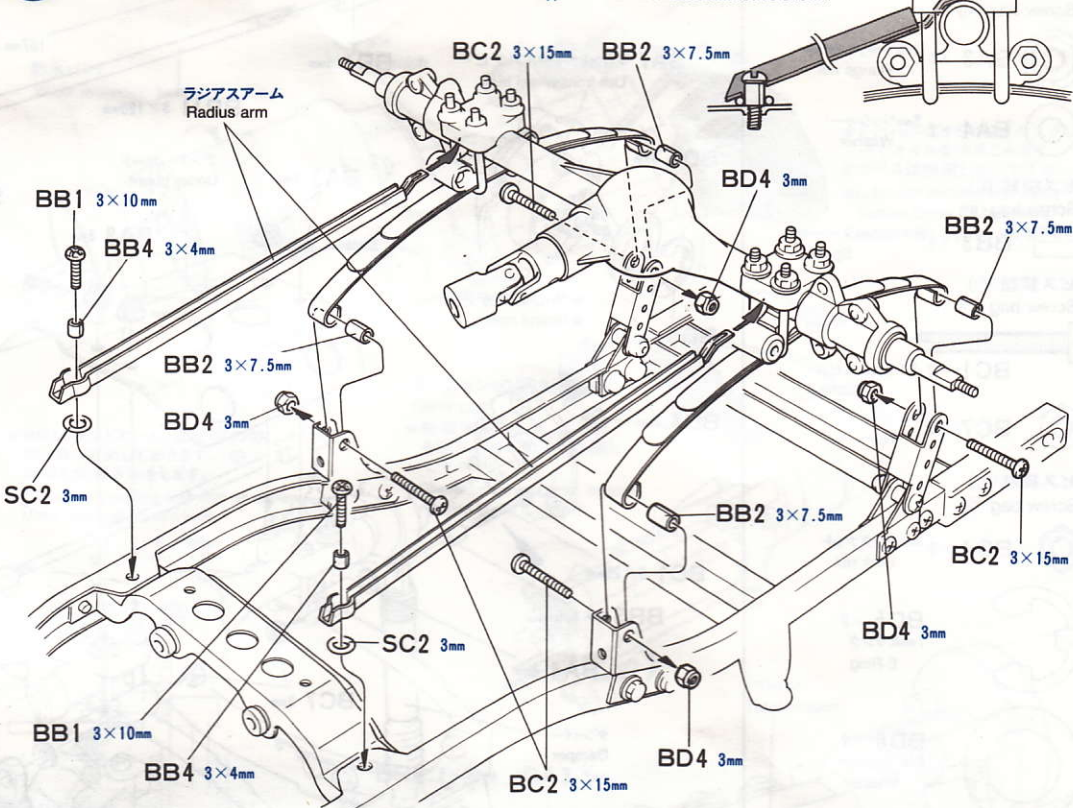

10 <ダンパーのくみ立て> ★4本作ります。
Damper assembly ★Make 4.

<フリーピストン> ★4個作ります。
Free piston ★Make 4.

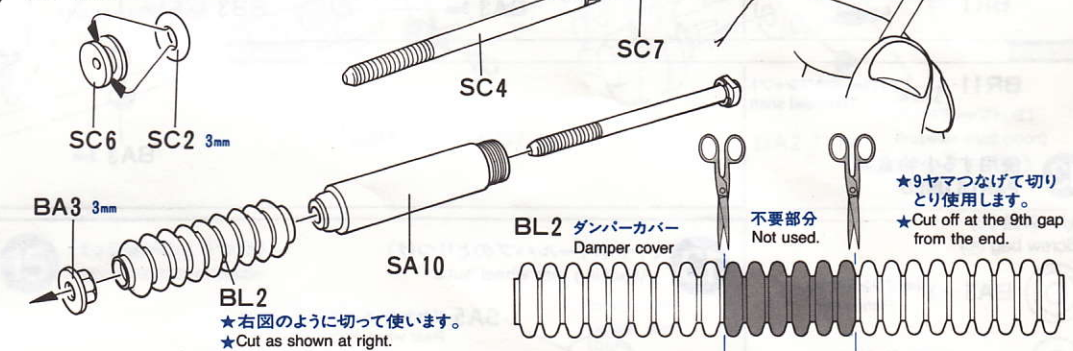

11 <ダンパーオイルの入れかた>
Damper oil

1. ピストンを下に下げ、オイルを入れます。ピストンをゆっくり上下させてオイル中の気泡を抜きます。

1. Pull down piston and pour oil into cylinder. Remove air bubbles by slowly moving piston up and down.

2. ピストンをいっぱいにおろし、フリーピストンを最後までおし下げ、SC1(2×4mm丸ビス)をネジこみます。

2. Pull down piston rod, push down free piston to the step of cylinder, and tighten 2x4mm screw.

3. あふれたオイルをティッシュペーパーですいと、SC5(ダンパースプリング)、SA9(シリンダーキャップ)をしめこみます。

3. Absorb oil overflow with tissue paper, attach damper spring and tighten up cylinder cap.

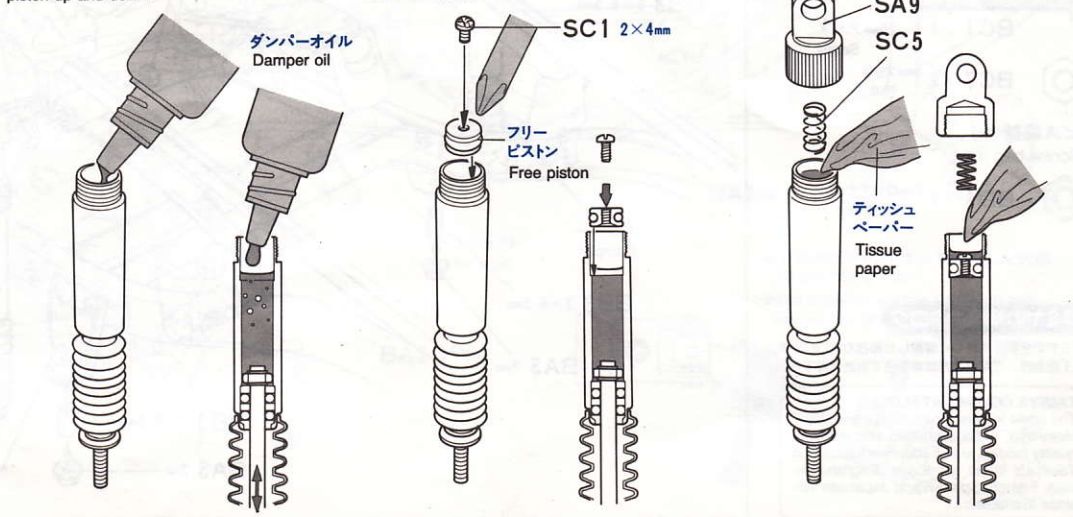

12 《使用する小物金具》
PARTS USED

(ビス袋詰A)
(Screw bag A)

BA3・×6 3mmフランジナット
Flange nut

BA4・×2 3mmワッシャー
Washer

(ビス袋詰B)
(Screw bag B)

BB3・×4 3×6.5mmスペーサー
Spacer

(ビス袋詰C)
(Screw bag C)

BC1・×2 3×20mm丸ビス
Screw

BC7・×2 3mmナット
Nut

(ビス袋詰D)
(Screw bag D)

BD4・×2 3mmロックナット
Lock nut

BD5・×2 7mmEリング
E-Ring

BD6・×2 8mmワッシャー
Washer

(ロッド袋詰)
(Rod bag)

BR1・×2 5mmアジャスター
Adjuster

BR11・×1 3×120mm両ネジシャフト
Threaded shaft

12 《フロントハブのとりつけ》
Attaching front wheel hubs

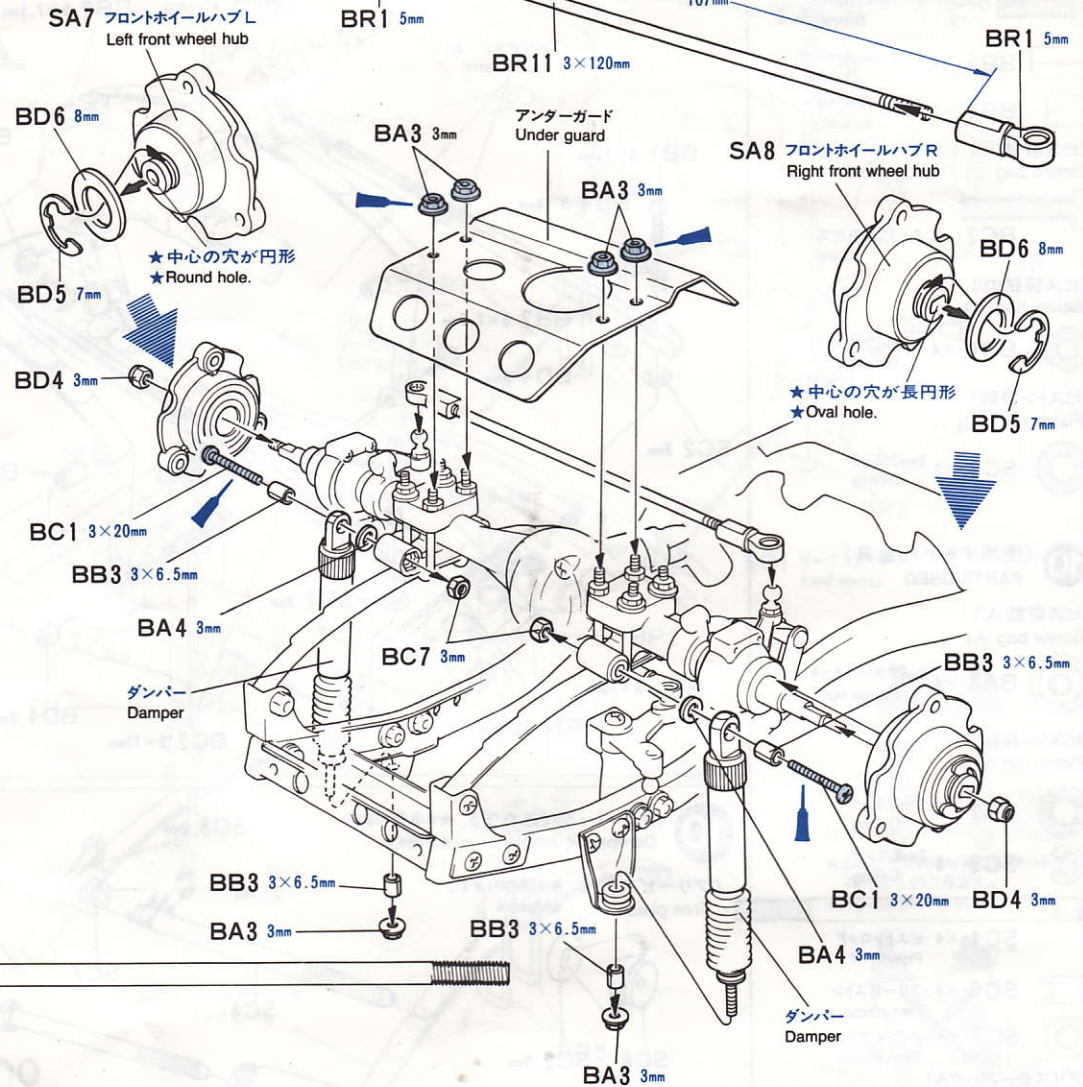

13 《使用する小物金具》
PARTS USED

(ビス袋詰A)
(Screw bag A)

BA3・×2 3mmフランジナット
Flange nut

BA4・×2 3mmワッシャー
Washer

(ビス袋詰B)
(Screw bag B)

BB3・×4 3×6.5mmスペーサー
Spacer

(ビス袋詰C)
(Screw bag C)

BC1・×2 3×20mm丸ビス
Screw

BC7・×2 3mmナット
Nut

(ビス袋詰D)
(Screw bag D)

BD4・×2 3mmロックナット
Lock nut

13 《リヤホイールハブのとりつけ》
Attaching rear wheel hubs

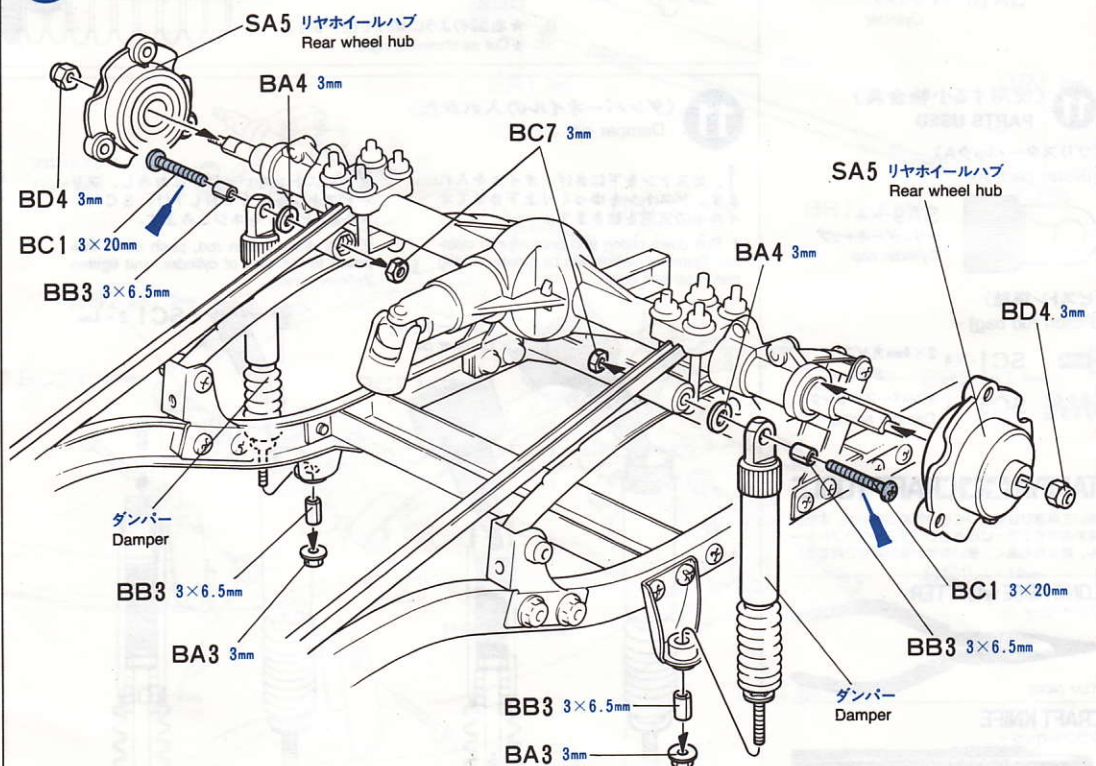

タミヤの総合カタログ

タミヤの全製品を詳しく解説した総合カタログは年に1回発行。ご希望の方は模型店でおたずね下さい。

TAMIYA COLOR CATALOGUE

The latest in cars, boats, tanks and ships. Motorized, radio controlled and museum quality models are all shown in full color in Tamiya's latest catalogue. English, German, French, Spanish and Japanese versions available.

14 〈使用する小物金具〉
PARTS USED

- (ビス袋詰) (Screw bag)
 - BA2・×2 5×5mmイモネジ
Grub screw
 - BA3・×1 3mmフランジナット
Flange nut
- (プレス部品袋詰) (Press parts bag)
 - BP5・×1 シフトアーム
Shift arm

- (ロッド袋詰) (Rod bag)
 - BR6・×1 3×30mmネジシャフト
Threaded shaft
- (メタル袋詰) (Metal parts bag)
 - SD7・×1 4mmピロボール(黒)
Ball connector (black)

- (ラバーパーツ袋詰) (Rubber parts bag)
 - BL1 ゴムキャップ
×3 Rubber cap

15 〈使用する小物金具〉
PARTS USED

- (ビス袋詰) (Screw bag)
 - BA2・×2 5×5mmイモネジ
Grub screw

- (ラバーパーツ袋詰) (Rubber parts bag)

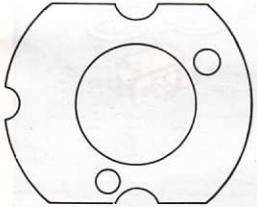

モータープレート……×1
Motor plate

①でとりはずした 3×6mm丸ビス
3x6mm screws removed on step ①

①でとりはずした
モーターステー
Motor stay removed on step ①

モータープレート
Motor plate

TAMIYA'S R/C GUIDE BOOK
Tamiya's latest Radio Control Guide Book can make you a winner at the racing circuit. Read up on the latest tune up methods, care and maintenance, painting and decorating your cars. English, German, French and Japanese versions available.

14 〈ミッション部品とりつけ〉
Attaching transmission parts

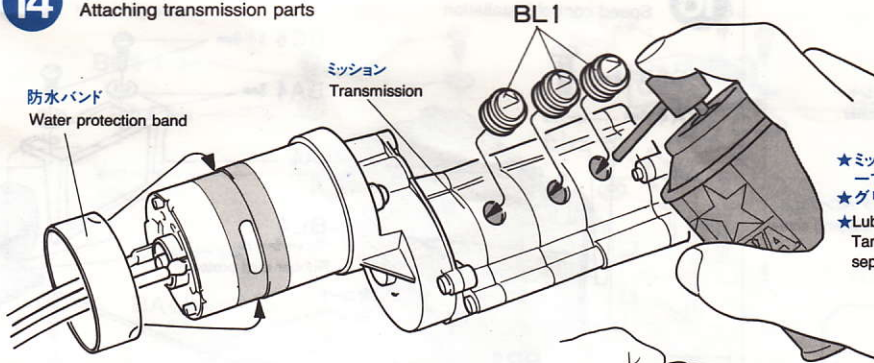

★BP5(シフトアーム)は下図の位置にかりどめておきます。②で調節し位置ぎめをします。
★Temporarily secure shift arm as shown. Make final adjustment later.

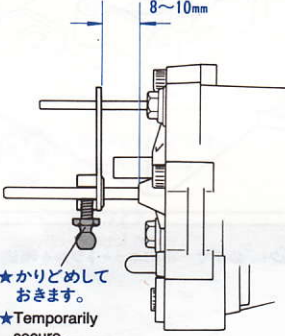

★かりどめておきます。
★Temporarily secure.

〈ミッションの回転テスト〉
Gear test

★乾電池をつなぎ、ミッションを回転させて動きを確認して下さい。
★Check transmission for smooth rotation using a dry cell.

★ミッションにタミヤオイルスプレーでオイルを吹きこみます。
★グリスは使用しないで下さい。
★Lubricate transmission using Tamiya Spray Oil (available separately). Do not use grease.

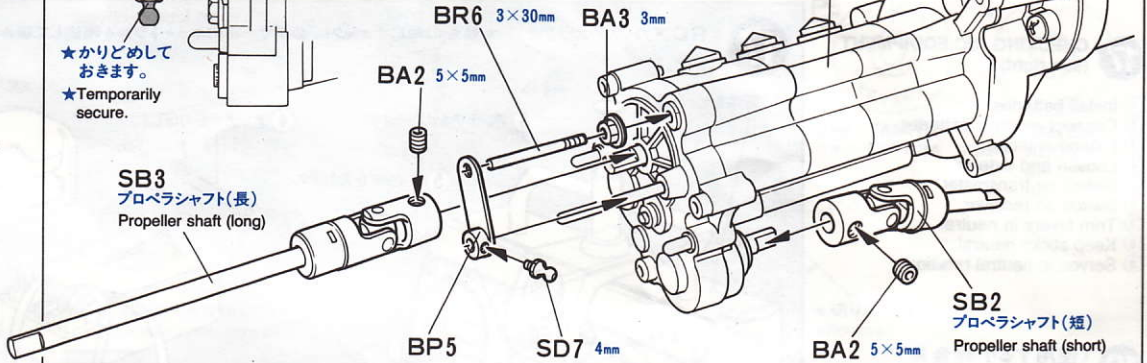

15 〈ミッションのとりつけ〉
Attaching transmission

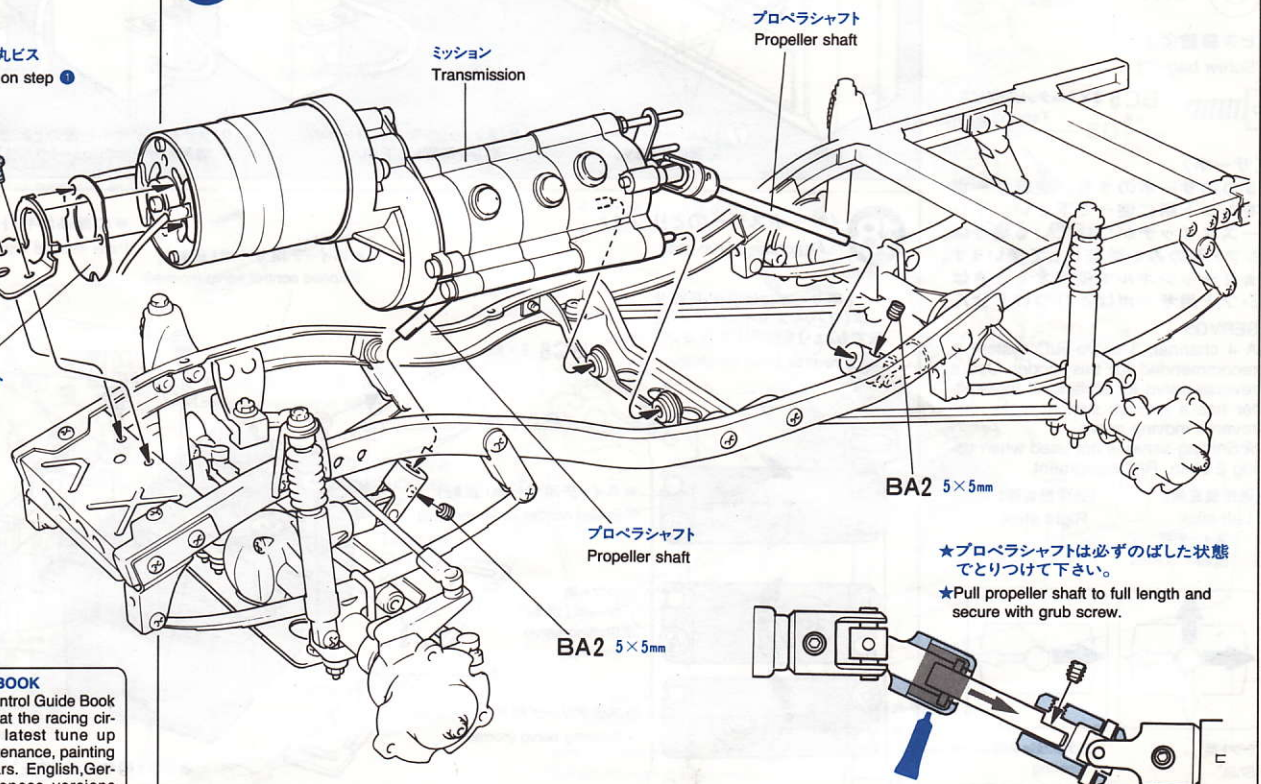

★プロペラシャフトは必ずのばした状態でとりつけて下さい。
★Pull propeller shaft to full length and secure with grub screw.

16 《使用する小物金具》
PARTS USED

(ビス袋詰 A)
(Screw bag A)

BA4・×2 3mmワッシャー
Washer

(ビス袋詰 C)
(Screw bag C)

BC6 3×8mmタッピングビス
×4 Tapping screw

(ロッド袋詰)
(Rod bag)

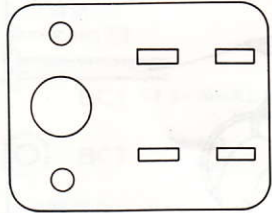

BR9・×1 レジスタプレート
Resistor plate

(ブリストパック A)
(Blister pack A)



SA3・×2
レジスタ
Resistor

16 《スイッチのとりつけ》
Speed control installation

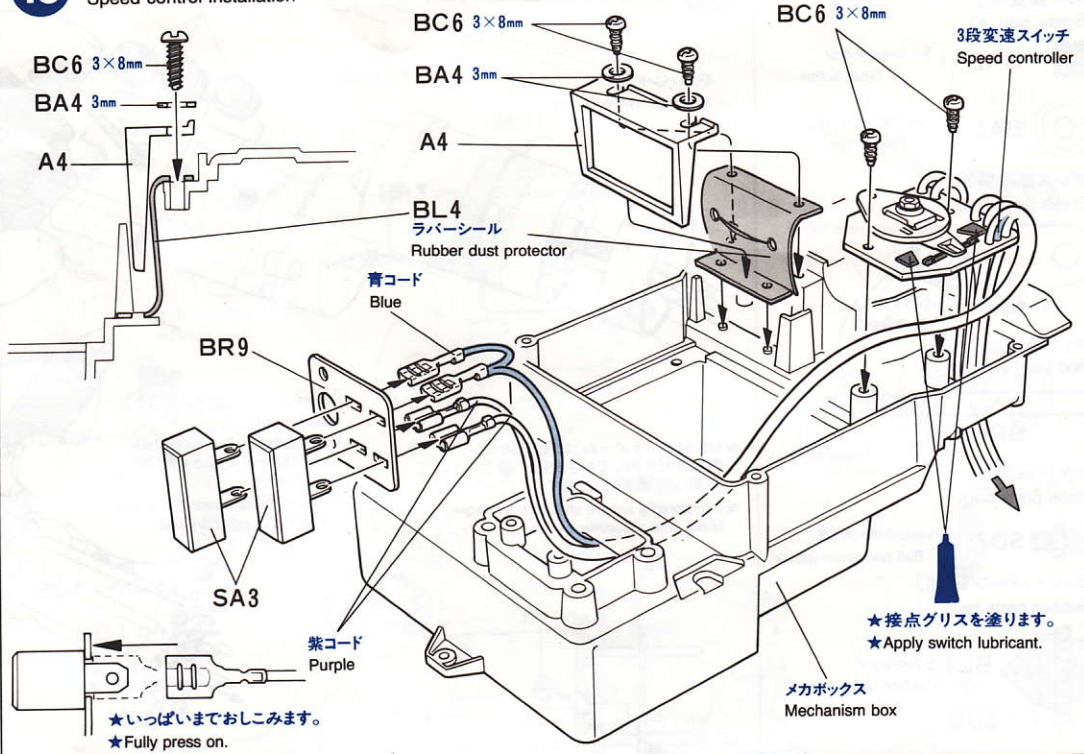

17 CHECKING R/C EQUIPMENT
(see right)

- ① Install batteries.
- ② Connect receiver batteries.
- ③ Extend antenna.
- ④ Loosen and extend.
- ⑤ Switch on transmitter.
- ⑥ Switch on receiver.
- ⑦ Trim levers in neutral.
- ⑧ Keep sticks neutral.
- ⑨ Servos in neutral position.

17 《RCメカのチェック》 ★番号の順にチェックし、必ずサーボのニュートラルを確認して組み立てて下さい。

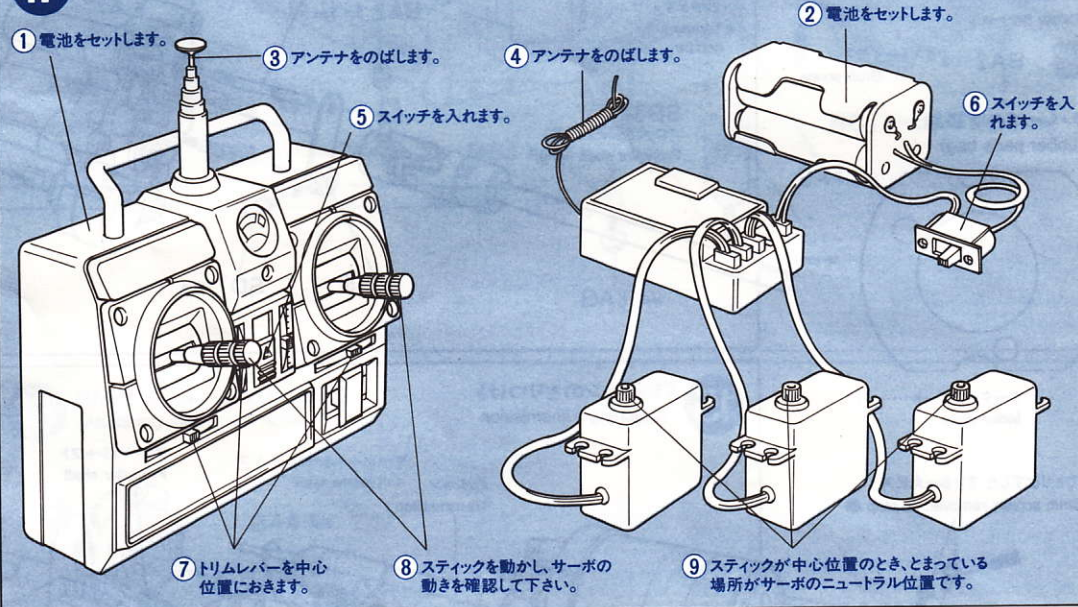

18 《使用する小物金具》
PARTS USED

(ビス袋詰 A)
(Screw bag A)

BA4・×6 3mmワッシャー
Washer

(ビス袋詰 C)
(Screw bag C)

BC6 3×8mmタッピングビス
×6 Tapping screw

《サーボ》
3コのサーボのうち、逆転サーボをシフト用に使用して下さい。リバーススイッチがついている場合は、シフト用のみを逆転に使用します。
★2チャンネルで使用するときにはシフト用サーボはとりつけません。

SERVO S
A 4 channel, 3 servo R/C system is recommended for this model. Use a reverse servo for shifting. If transmitter has a reverse switch, make one reverse moving servo.
★Shifting servo is not used when using 2 chan. R/C equipment.

(送信機左側) (送信機右側)
Left stick Right stick
スイッチ用
Speed control

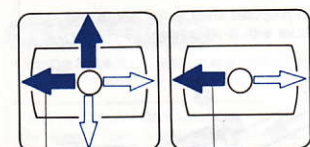

シフト用 Shift
ステアリング用 Steering
★サーボの回転方向をたしかめて下さい。
★Note servo axle rotation direction.

18 《サーボステーのとりつけ》
Attaching servo stay

★シフト用サーボには必ず逆転サーボ(リバーススイッチでの逆転でもよい)を使用して下さい。
★Use a reverse servo for shifting.

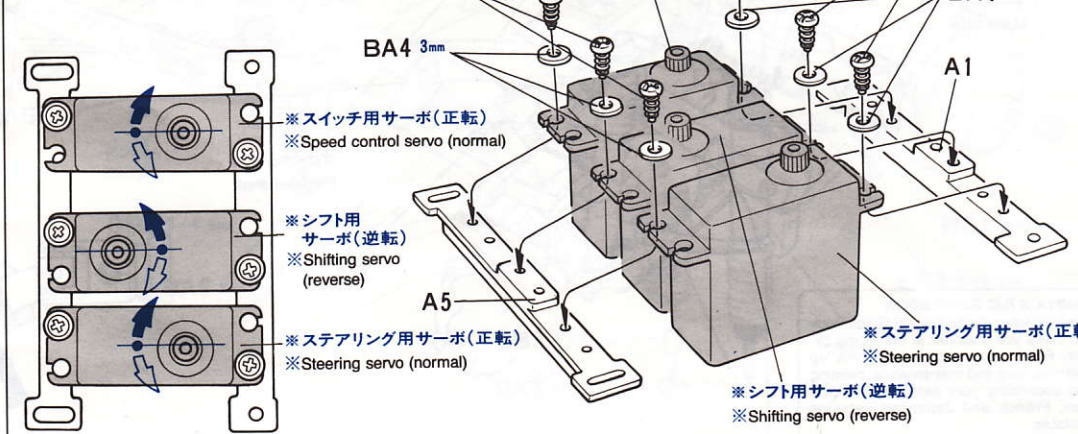

19 <使用する小物金具>
PARTS USED

(ビス袋詰 A)
(Screw bag A)

BA4・×4 3mmワッシャー
Washer

(ビス袋詰 C)
(Screw bag C)

BC6 3×8mmタッピングビス
×6 Tapping screw

(ロッド袋詰)
(Rod bag)

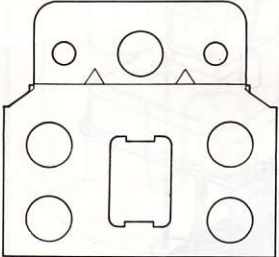

BR10・×1 レジスターカバー
Resistor cover

20 <使用する小物金具>
PARTS USED

(ビス袋詰 C)
(Screw bag C)

BC5 3×10mmタッピングビス
×2 Tapping screw

(ビス袋詰 D)
(Screw bag D)

BD2 2.6×10mmタッピングビス
×2 Tapping screw

(ロッド袋詰)
(Rod bag)

BR1・×2 5mmアジャスター
Adjuster

BR2・×2 4mmアジャスター
Adjuster

BR3・×1 53mmクランクロッド
Crank rod

BR4・×1 75mmクランクロッド
Crank rod

(メタル袋詰)
(Metal parts bag)

SD1・×1 2mmナット
Nut

SD5・×1 5mmビロボール(黒)
Ball connector (black)

SD6・×1 4mmビロボール(金)
Ball connector (gold)

<ロッドのとりつけ>
ATTACHING RODS

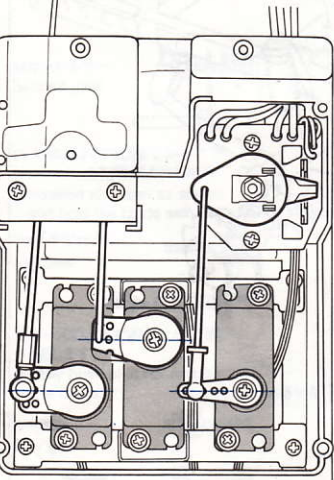

★サーボに直角にとりつけます。
★Attach as shown with servo in neutral.

19 <サーボのとりつけ>
Installing servos

BC6 3×8mm

BA4 3mm

※サーボ
※Servo

BC6 3×8mm

BA4 3mm

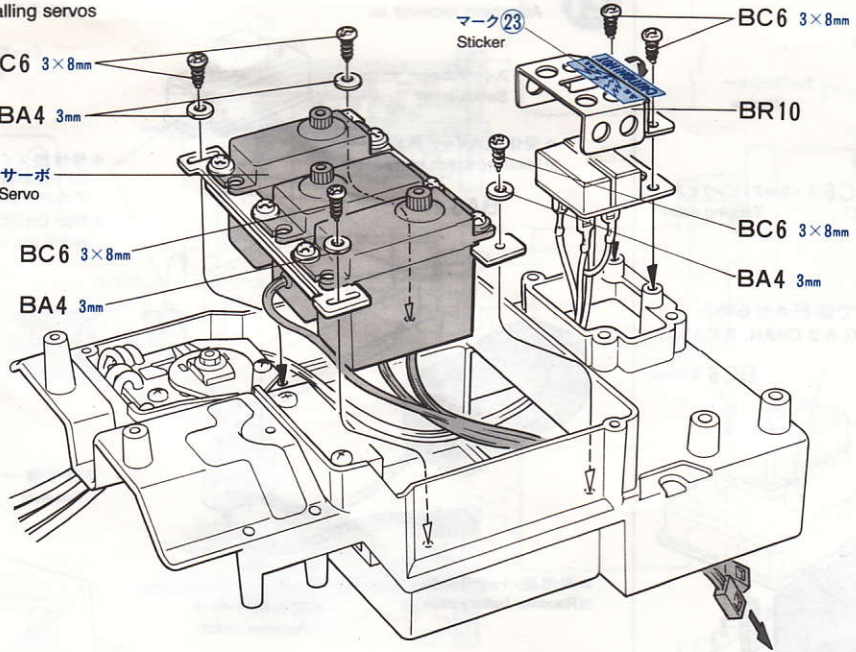

マーク23
Sticker

BC6 3×8mm

BR10

BC6 3×8mm

BA4 3mm

20 <ロッドのとりつけ>
Attaching rods

<スイッチロッド>
Speed control rod

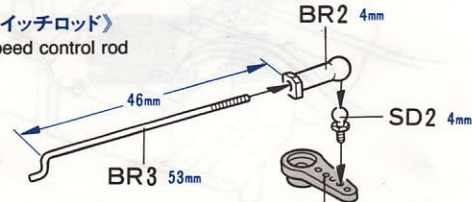

★14mmの穴を使用します。
★Use hole 14mm from axis.

<シフトロッド>
Shift rod

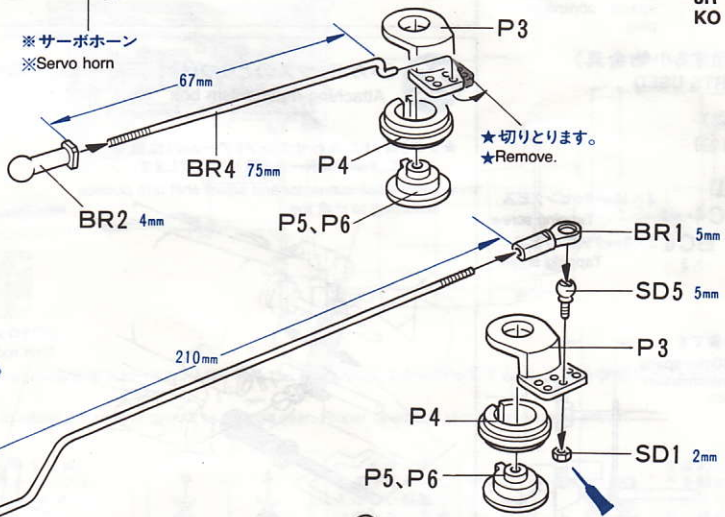

<ステアリングロッド>
Steering rod

BR1 5mm

★サーボにあわせて選びます。
★Use one matched to servo.

サンワ SANWA
アコムス ACOMS
JR

タミヤ TAMIYA
フタバ FUTABA
KO

ステアリングロッド
Steering rod

★ラバーシートに通します。
★Pass through dust protector.

★サーボにあわせて選びます。
★Use one matched to servo.



タミヤ TAMIYA サンワ SANWA
フタバ FUTABA アコムス ACOMS
JR KO

★切りとります。
★Remove.

※サーボホーン止めビス
※Servo horn screw

スイッチロッド
Speed control rod

シフトロッド
Shift rod

★ニュートラルを調節したまま
組み立てます。
★Make sure the servos are at neutral.

21 〈使用する小物金具〉
PARTS USED

(ビス袋詰A)
(Screw bag A)

BA5・×2 2mmワッシャー
Washer

(ビス袋詰C)
(Screw bag C)

BC6 3×8mmタッピングビス
Tapping screw

〈2チャンネルで走行させる時〉
WHEN USING A 2 CHAN. R/C UNIT

※受信機
※Receiver

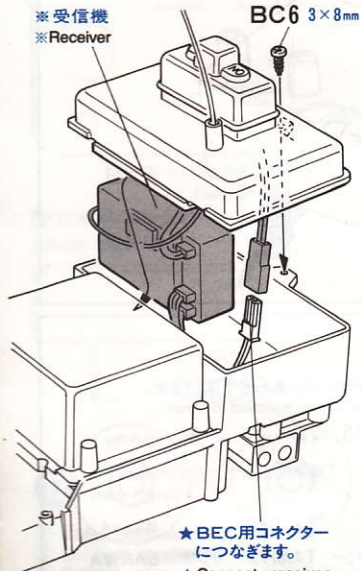

21 〈受信機リッドのとりつけ〉
Attaching receiver lid

スイッチカバー
Switch cover

※受信機スイッチ用ビス
※Receiver switch screw

BA5 2mm

A2

★受信機スイッチのON/OFFにあわせてスイッチカバーをとりつけます。
★Align On-Off direction of switch and cover.

※受信機アンテナ線をだしておきます。
※Pass antenna.

BC6 3×8mm

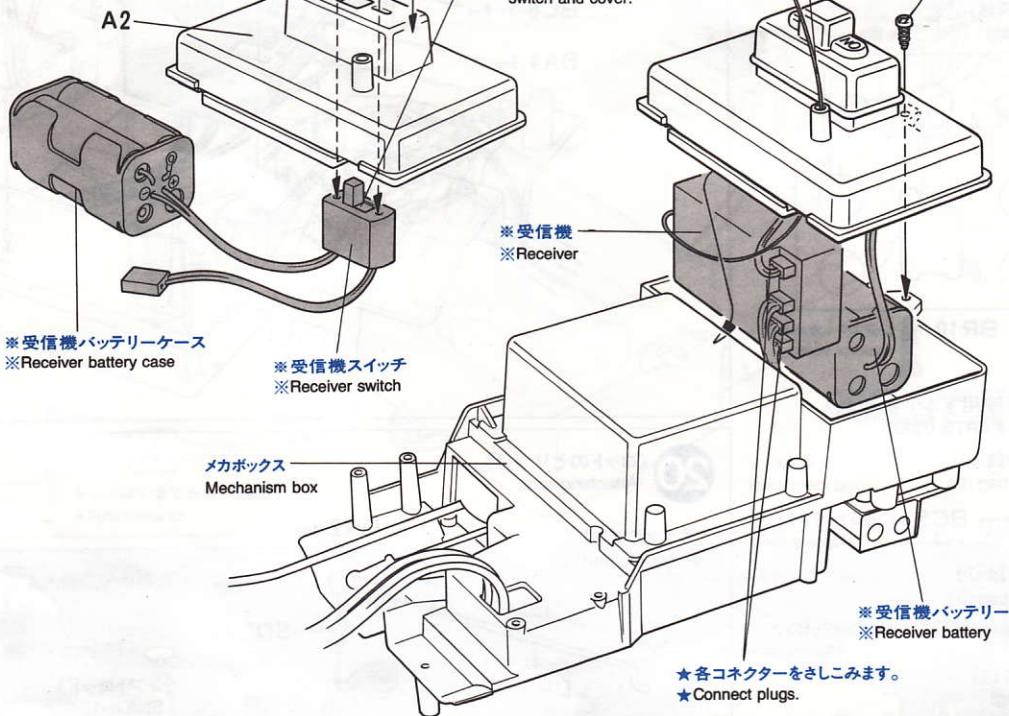

22 〈使用する小物金具〉
PARTS USED

(ビス袋詰C)
(Screw bag C)

BC4・×2 3×12mmタッピングビス
Tapping screw

BC6 3×8mmタッピングビス
Tapping screw

8mm以上必要です
Allow 8 - 10mm space between transmission and shift arm.

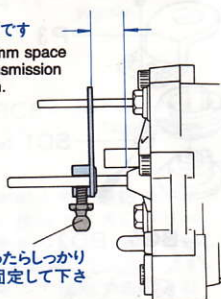

22 〈メカボックスのとりつけ〉
Attaching mechanism box

★シフトロッドにあわせてシフトアームの位置を決めて、4mmビロボール(黒)で固定します。
★Loosen ball connector and adjust shift arm position according to shift rod.

メカボックス
Mechanism box

シフトロッド
Shift rod

ステアリングロッド
Steering rod

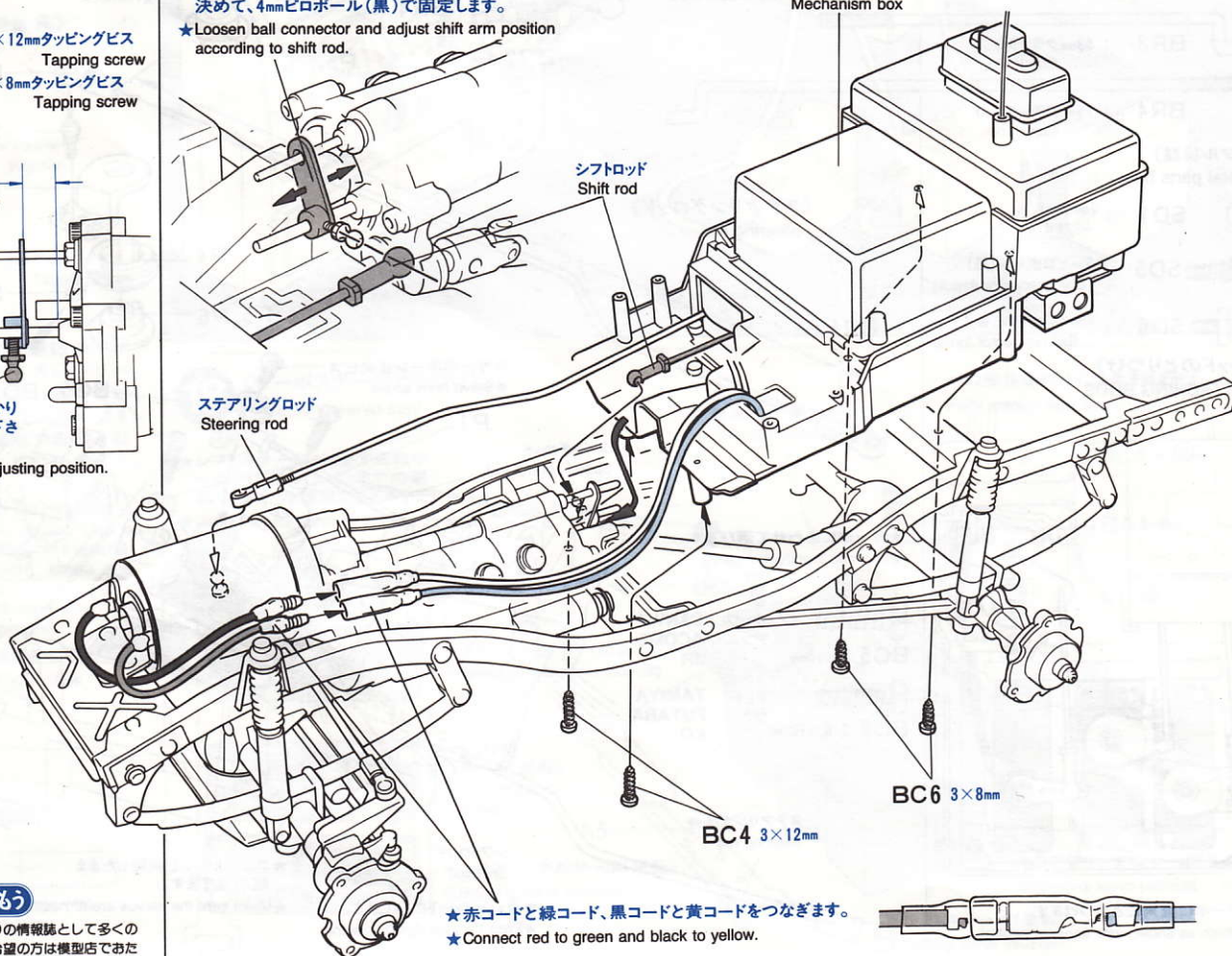

タミヤニュースを読む

タミヤニュースはモデル作りの情報誌として多くの方に愛読されています。ご希望の方は模型店でおたずね下さい。当社より定期購読する方法もあります。

23 <シフトゲート>
SHIFT GATE

送信機左側スティックにシフトゲートを取りつけると確実なシフトができます。下図を参考に工作して下さい。

It is recommended to make a shift gate using plastic sheet (not in kit) and attach on the left stick of transmitter. Refer to drawings below.

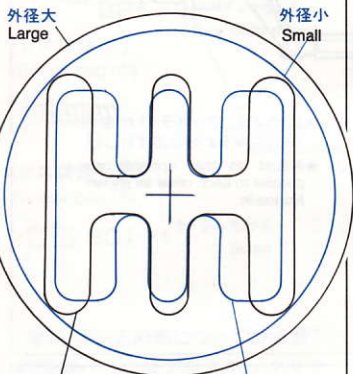

- サンワ (外径大) Sanwa (large)
- フタバ (外径小) Futaba (small)
- アコムス (外径大) Acoms (large)
- JR (外径大) JR (large)

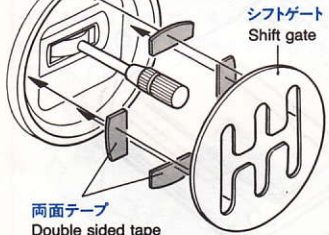

- ★シフトゲートはプラ板等で工作して下さい。
- ★Make shift gate using plastic sheet etc.

<2チャンネルで走行させる時>

このキットは、2チャンネルプロポでも走行可能ですが、2チャンネルの場合はシフト用サーボがとりつけられません。下図のようにギヤを固定して走行させます。

WHEN USING A 2 CHAN. R/C UNIT
You can enjoy driving this model using a 2 chan. R/C unit, also. In this case, a shifting servo is not used, and you must change gears by hand. Gear position is fixed while running.

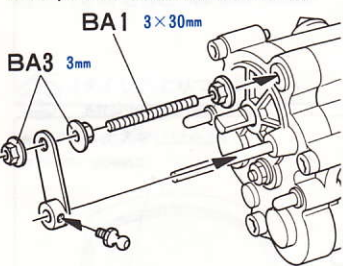

セカンドギヤ Second gear

- ★そのままの状態3mmフランジナットを両側からしめる。
- ★Position shift arm as shown and hold the blade with 3mm flange nuts.

トップギヤ Top gear

- ★いっぱいまでおしこんで固定します。
- ★Fully push shift rail and position the blade.

ローギヤ Low gear

- ★いっぱいまで引っ張って固定します。
- ★Fully pull shift rail and position the blade.

23 <シフトの確認>
Gear shift adjustment

<セカンドギヤ>
Second gear

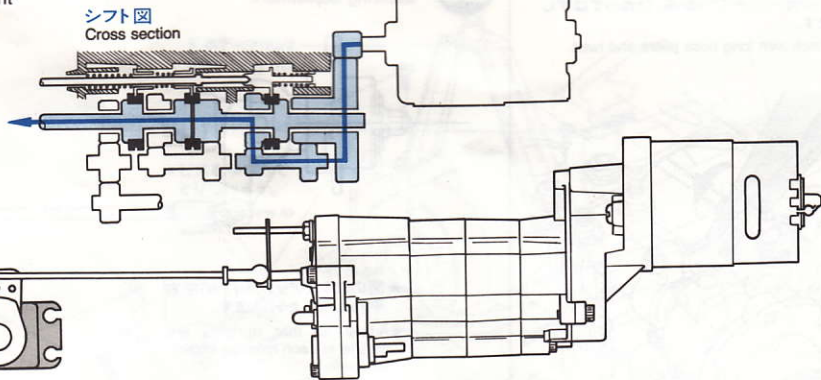

<トップギヤ>
Top gear

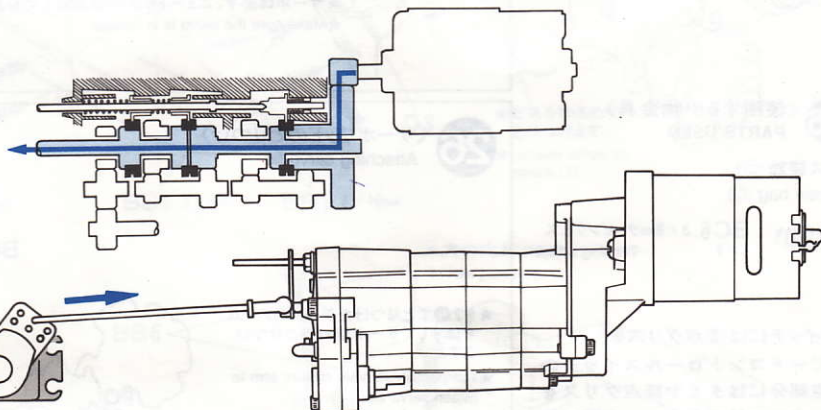

<ローギヤ>
Low gear

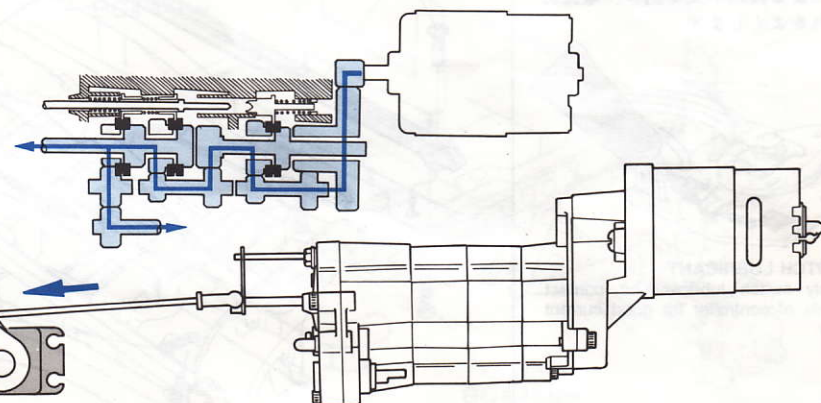
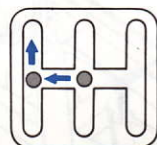

<スティックの操作>
Stick operation

- ★ギヤチェンジは必ずスピードコントロールをニュートラルにしてから行って下さい。下図を参考に操作を行って下さい。
- ★Be sure to return the stick to neutral to change gear. Proper operation should be done as shown.

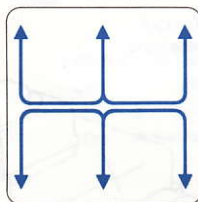

1度ニュートラルに戻してからシフトダウン・シフトアップをします。
Be sure to shift gear up or down only after returning stick to neutral.

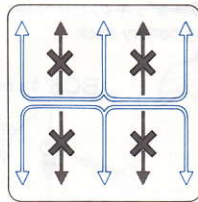

ローギヤやトップギヤに入らない位置ではギヤをいためます。
If stick is moved left or right less than full throw, gears can be damaged.

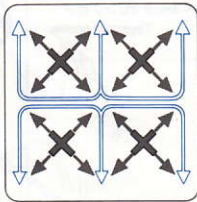

ななめにスティックを動かすとシフトが入りにくくギヤに負担がかかります。
If stick moves diagonally, gears are loaded down.

24 <スイッチのポジション>
Speed control adjustment

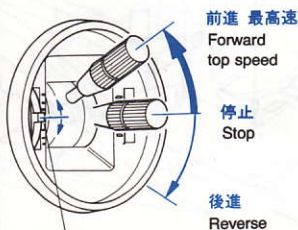

- ★停止位置の少しのズレはトリムレバーで調整します。
- ★Use trim lever for final adjustment.

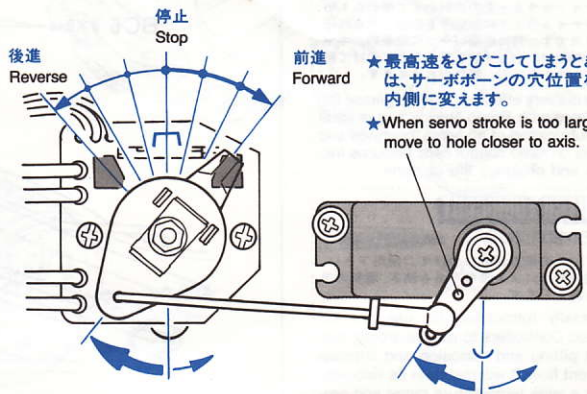

- ★最高速をとびこしてしまうときは、サーボボーンの穴位置を内側に変えます。
- ★When servo stroke is too large, move to hole closer to axis.

25 《アジャスターのはずしかた》
HOW TO REMOVE ADJUSTER

★ラジオペンチでつかみ、ひねってはずします。
★Pinch with long nose pliers and twist.

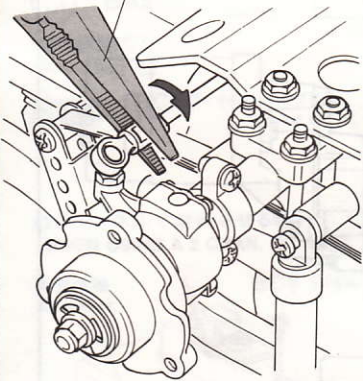

25 《ステアリングのニュートラル位置》
Steering adjustment

★アジャスターロッドの長さを調節して、下図のステアリング位置にします。
★Adjust rod for neutral steering.

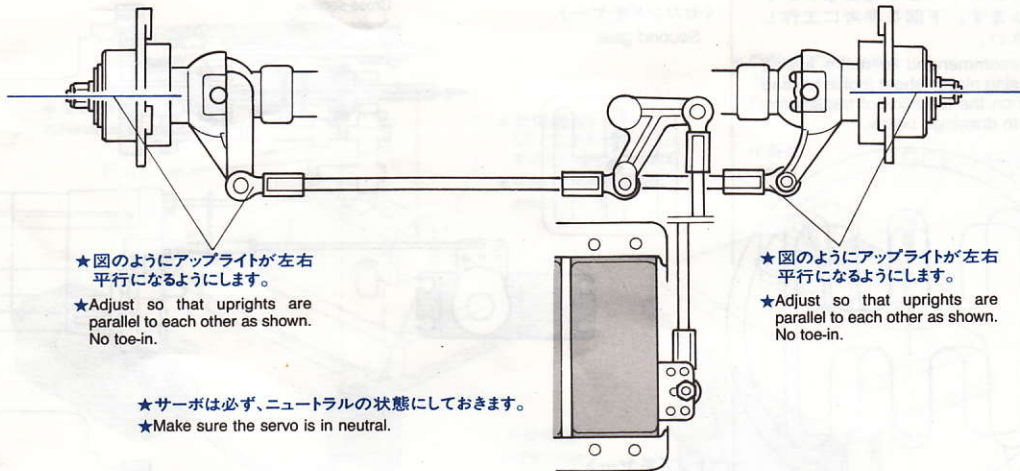

★図のようにアップライトが左右平行になるようにします。

★Adjust so that uprights are parallel to each other as shown. No toe-in.

★サーボは必ず、ニュートラルの状態にしておきます。
★Make sure the servo is in neutral.

★図のようにアップライトが左右平行になるようにします。

★Adjust so that uprights are parallel to each other as shown. No toe-in.

26 《使用する小物金具》
PARTS USED

(ビス袋詰◎)
(Screw bag ◎)

BC6 3×8mmタッピングビス
・×4 Tapping screw

《スイッチには接点グリスを》

スピードコントロールスイッチの接点部分にはタミヤ接点グリスをたっぷりつけて下さい。火花の発生による接触不良を防ぎ、電流の流れをよくします。

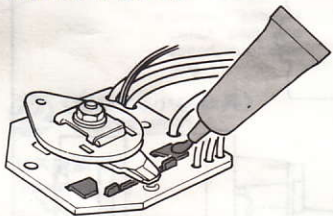

SWITCH LUBRICANT

Apply switch lubricant on contact points of controller for good current flow.

26 《サーボリッドのとりつけ》
Attaching servo lid

★P7◎でとりつけたラジオアームをはずしてサーボリッドをとりつけます。

★Temporarily remove radium arm to attach servo lid.

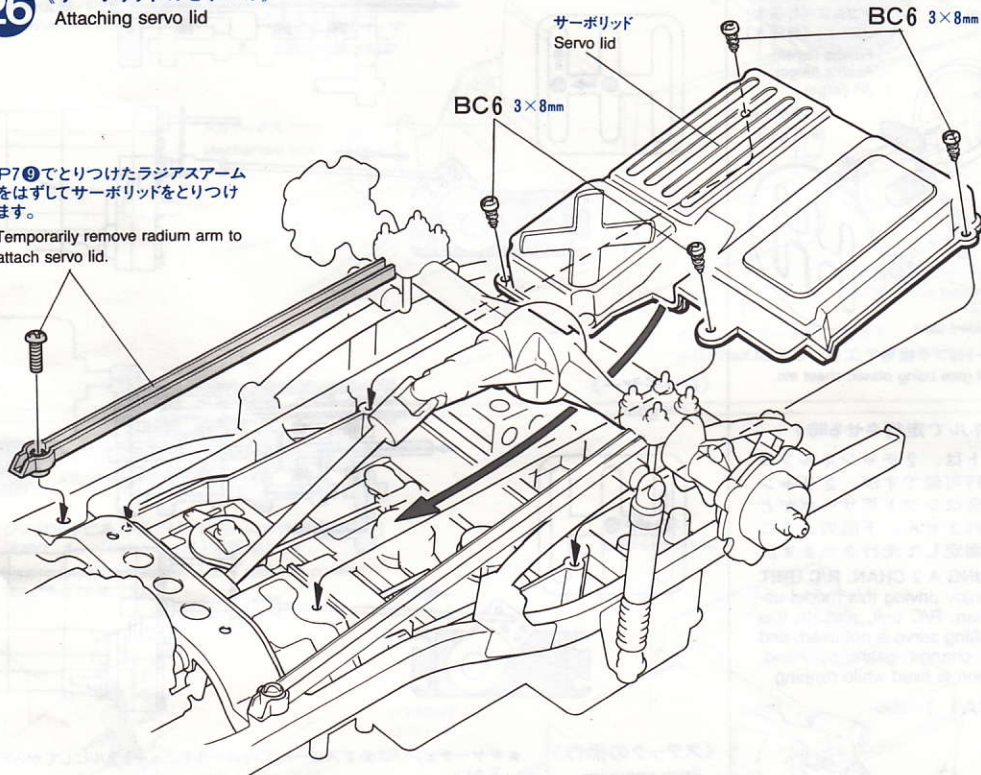

27 《使用する小物金具》
PARTS USED

(ビス袋詰◎)
(Screw bag ◎)

BC6 3×8mmタッピングビス
・×4 Tapping screw

27 《バッテリーデッキのとりつけ》
Attaching battery deck

ウレタンバンド
Urethane band

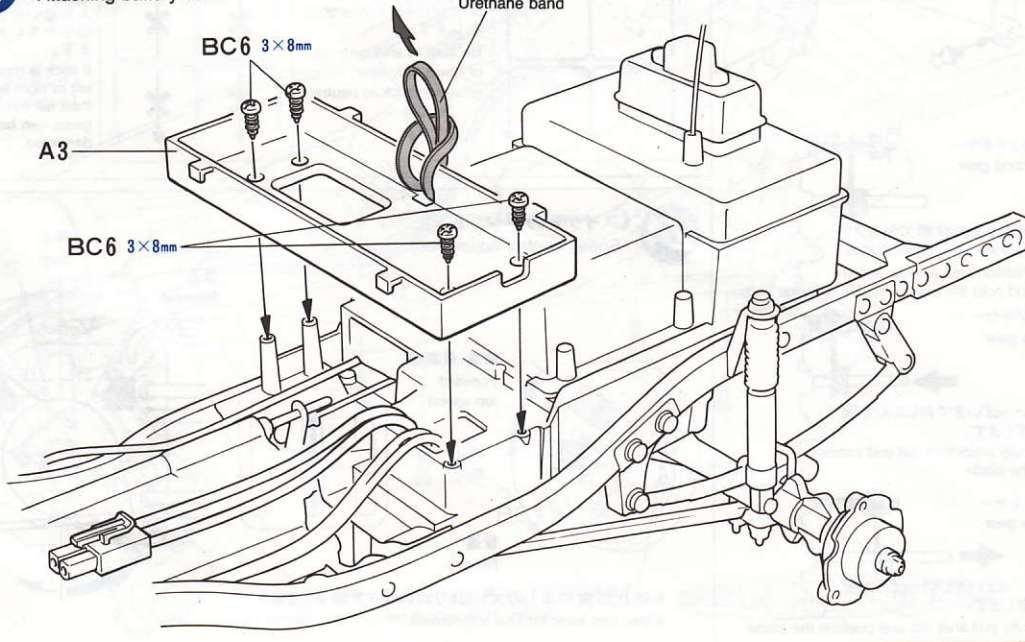

CERAMIC GREASE

タミヤセラミックグリス

フラインセラムミックの原料として使われるボロンナイトライドの微粒子を配合した高性能グリスです。特に樹脂パーツに効果的。ギヤや軸受け、ジョイント部分などにつけて動きをなめらかにし、摩擦をおさえます。

This is a very effective ceramic grease formulated with Boron Nitride and is ideal for lubrication of all gears, bearings and joints on radio control cars. Reduces friction and prolongs life of parts.

SWITCH LUBRICANT

タミヤ接点グリス

スイッチの接点部分につけてご使用下さい。火花の発生による接触不良を防ぎ、電流の流れをよくします。

Specially formulated for use on R/C Speed Controllers to reduce arcing, prevent pitting and corrosion and improve current flow. It will maintain its viscosity over a wide temperature range and prolongs the life of the controller.

28 《使用する小物金具》
PARTS USED

- (ビス袋⑧)
(Screw bag ⑧)
BB1 3×10mm丸ビス
×4 Screw
- BB6 ×2 Rボディマウント
Rear body mount
- (ビス袋⑨)
(Screw bag ⑨)
BC4 ×6 3×12mmタッピングビス
Tapping screw
- (ビス袋⑩)
(Screw bag ⑩)
BD1 ×4 3×6mm丸ビス
Screw

《溶剤、ネジ止め剤についての注意》
樹脂製パーツはプラスチックモデル用塗料の溶剤でも侵される場合があります。溶剤を大量に使って洗ったり、つけたり絶対にしないで下さい。またネジロック剤も市販のものはプラスチックを侵す場合がありますので、ネジのゆるみ防止には必ずタミヤネジ止め剤をご使用下さい。

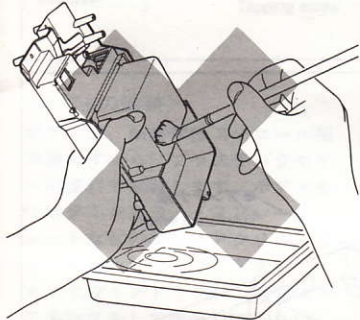

CAUTION ON THINNER & LIQUID THREAD LOCK

All thinners attack plastic, even plastic model paints and thinners. Never dip parts into thinner or paint, nor wash them with thinners. Make sure to use only Tamiya Liquid Thread Lock to prevent screws from coming loose. Other brands will melt plastic!

28 《バンパーのとりつけ》
Attaching bumpers

《フロント》
Front

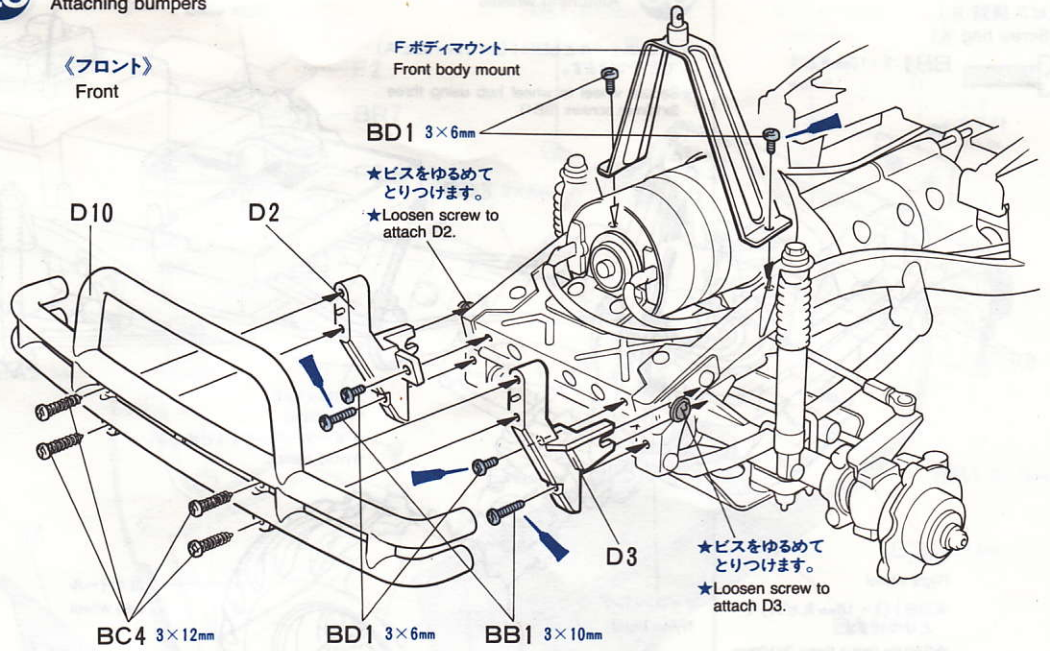

《リヤ》
Rear

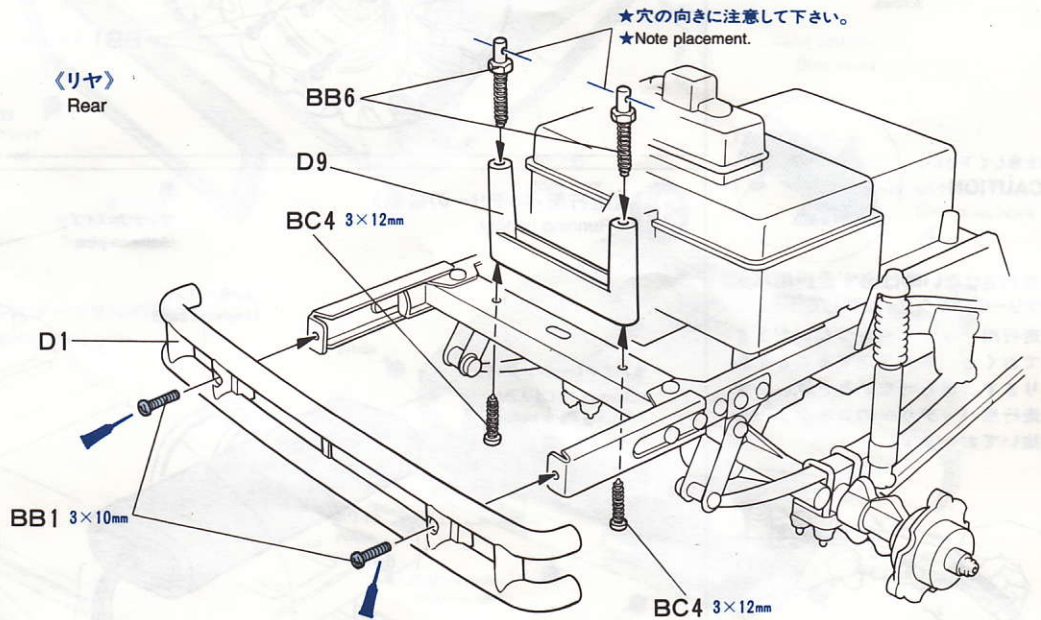

29 《タイヤのとりつけ》
Attaching tires

- ★ホイールのみぞにはめます。
- ★Fit into grooves.

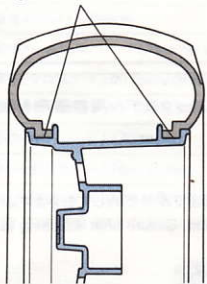

- ★瞬間接着剤をながし込み接着します。
- ★Apply instant cement.

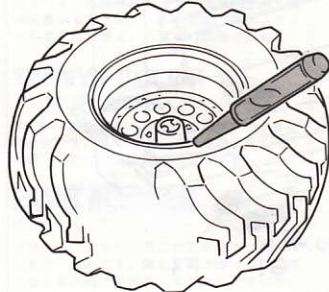

29 《ホイールのくみため》
Wheel assembly

《左ホイール》★2個作ります。
Left ★Make 2.

タイヤ ★パターンの方に注意して下さい。
Tire ★Note tire pattern.

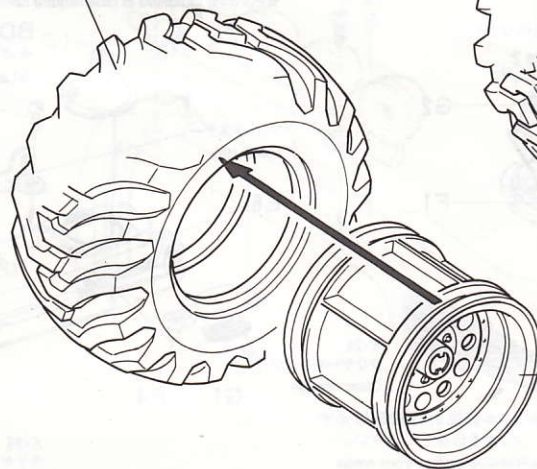

《右ホイール》★2個作ります。
Right ★Make 2.

タイヤ
Tire
★パターンの方に注意して下さい。
★Note tire pattern.

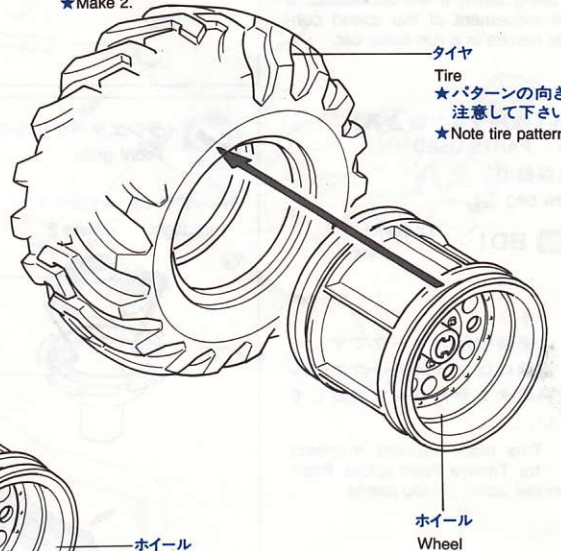

30 〈使用する小物金具〉
PARTS USED

(ビス袋詰⑥)
(Screw bag ⑥)

BB1 3×10mm丸ビス
・×12 Screw

右ホイール
Right wheel

★BB1 (3×10mm丸ビス)で
とりつけます。
★Secure using three 3x10mm
screws.

30 〈ホイールのとりつけ〉
Attaching wheels

★左右ホイールともBB1 (3×10mm丸ビス)
でとりつけます。
★Secure wheel to wheel hub using three
3x10mm screws (BB1).

右ホイール
Right wheel

ナイロンバンド
Nylon band
★モーターコードをまとめます。
★Hold cables.

ナイロンバンド
Nylon band

左ホイール
Left wheel

左ホイール
Left wheel

BB1 3×10mm

注意して下さい。
CAUTION



走行させない時は必ず走行用バ
ッテリーのコネクターを外して下さい。
走行用バッテリーをつないだまま
でないと、車が暴走することがあ
ります。走らせないときは、必ず
走行用バッテリーのコネクターを
抜いておきます。

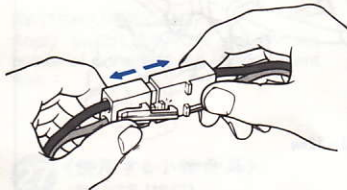

**DISCONNECT BATTERY WHEN
NOT USING THE CAR.**
Disconnect Ni-Cd battery when car is
not being used. If left connected, a
slight movement of the speed con
troller results in a run away car.

31 〈走行用バッテリーの搭載〉
Running battery

※7.2Vレーシングパック
※Tamiya Ni-Cd 7.2V
Racing Pack battery

アンテナパイプ
Antenna pipe

ウレタンバンド
Urethane band

※アンテナ線
※Antenna wire

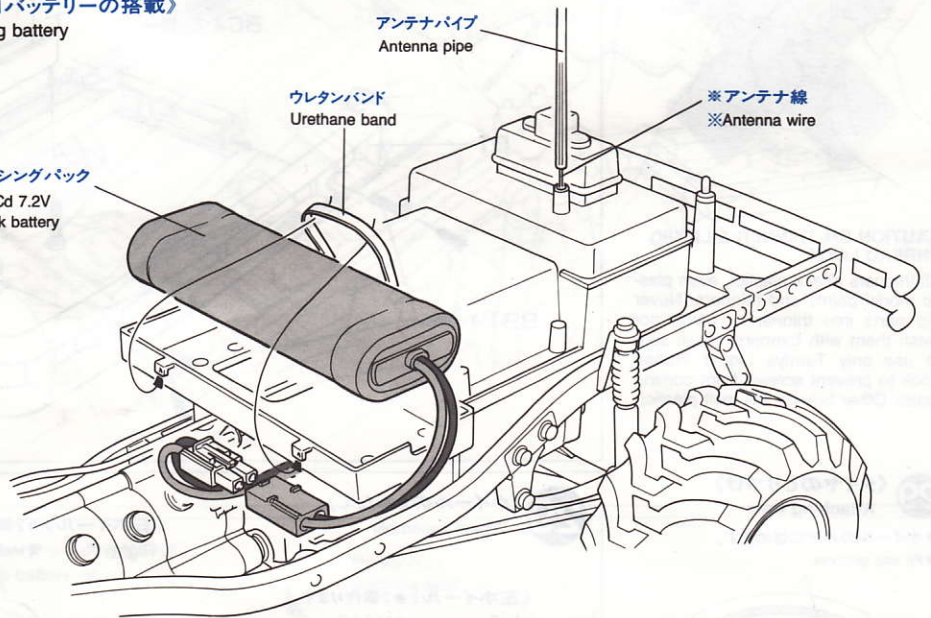

32 〈使用する小物金具〉
PARTS USED

(ビス袋詰⑩)
(Screw bag ⑩)

BD1・×2 3×6mm丸ビス
Screw

は塗装指示のマークです。
塗装にはプラスチックモデ
ル用塗料のタミヤカラーで塗装して
下さい。

This mark denotes numbers
for Tamiya Paint colors. Paint
the model using plastic paints.

タミヤRCガイドブック

電動ラジオコントロールをより楽しむ方へのガイド
ブックです。RCの基本的な知識、競技の仕方等を
詳しく解説、ご希望の方は模型店におたずね下さい。

32 〈ラジエターグリルのくみため〉
Front grille

〈ヘッドライト〉★2個作ります。
Headlight ★Make 2.

★図中、青く塗られた部分は接着面です。必ずプラスチックモデル用接着剤を使用し
て下さい。
★Portions indicated in blue require cement.

BD1 3×6mm

★ボディにとりつけるまでかりどめしておきます。
★Leave lightly screwed. Secure after attaching to body.



★メッキ部品の接着面は必ず
メッキをはがして下さい。
★Remove plating from areas
to be cemented.

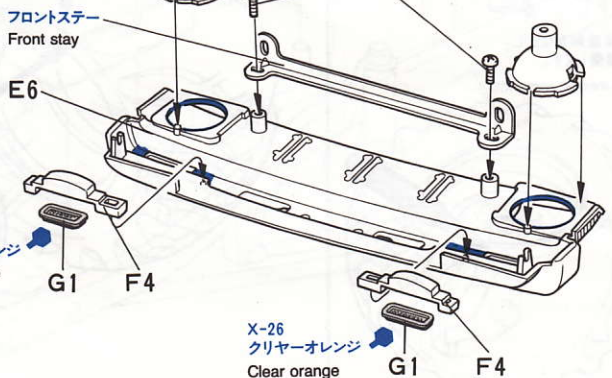

33 《使用する小物金具》
PARTS USED

(ビス袋詰 A)
(Screw bag A)

- BA3・×2 3mmフランジナット
Flange nut
- BA5・×3 2mmワッシャー
Washer

(ビス袋詰 B)
(Screw bag B)

- BB1 3×10mm丸ビス
・×2 Screw

(ビス袋詰 D)
(Screw bag D)

- BD1・×2 3×6mm丸ビス
Screw
- BD3・×3 2×6mm丸ビス
Screw

(ロッド袋詰)
(Rod bag)

- BR7・×1 L型金具
L-shape stay

34 《使用する小物金具》
PARTS USED

(ビス袋詰 C)
(Screw bag C)

- BC6 3×8mmタッピングビス
・×9 Tapping screw

《ボディの塗装》

ボディは、耐衝撃性スチロール樹脂製ですから、プラスチックモデル用塗料で塗装します。ボディ全体はタミヤカラー・スプレーで、シートなどの細部はアクリル、エナメル塗料で仕上げてください。
★リヤウインドウ (G5) 部分はマスキングをして塗装して下さい。

PAINTING BODY

Body shell of this R/C model is of styrene. Paint using plastic paints. Spray paint large areas, and brush paint details, using Tamiya plastic model paints (TS: spray, X & XF: brush paints).
★Mask off window area of part G5 prior to painting.

《使用する塗料》

PAINTS REQUIRED

- TS-39 ●マイカレッド / Mica red
- X-2 ●ホワイト / White
- X-6 ●オレンジ / Orange
- X-11 ●クロームシルバー / Chrome silver
- X-18 ●セミグロスブラック / Semi gloss black
- X-26 ●クリアーオレンジ / Clear orange
- X-27 ●クリアーレッド / Clear red
- XF-64 ●レッドブラウン / Red brown

★その他、オリジナル塗装を楽しもう。
★Make up your own custom paint scheme.

TAMIYA COLOR

タミヤカラー(アクリル塗料)

塗りやすい水溶性塗料です。安全性が高く筆は水洗いもできます。木や金属、発泡スチロールなど広く使え、スプレー塗装もOK。

TAMIYA COLOR

タミヤカラー(スプレー式)

美しい塗装が手軽に楽しめるスプレータイプの塗料です。ミリタリーモデル用、カーモデル用、一般工作用がそろっています。

PAINT MARKER

タミヤ ペイントマーカー

プラスチックモデル用に特に開発されたペイントマーカーです。筆などの準備もなしで使える手軽さが魅力。エナメル系全12色。

33 《ボディパーツのとりつけ》
Attaching body parts

《バックミラー》
Door mirror

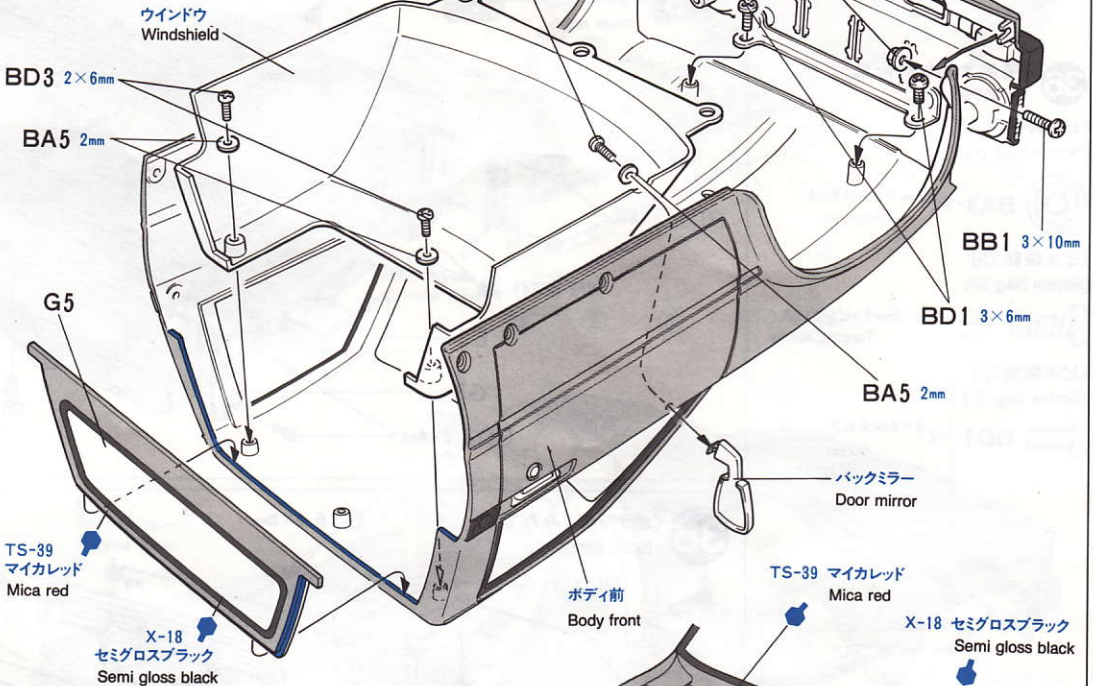
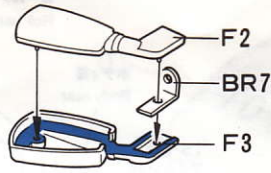

《ラジエターグリルの塗装》
Painting front grille

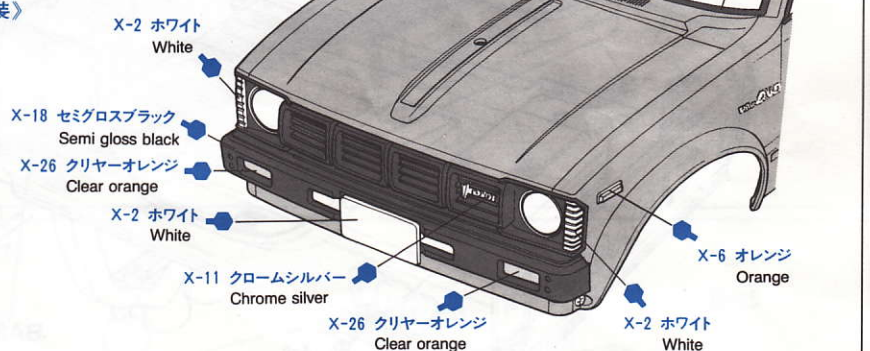

34 《ローラーのくみ込め》
Roll bar

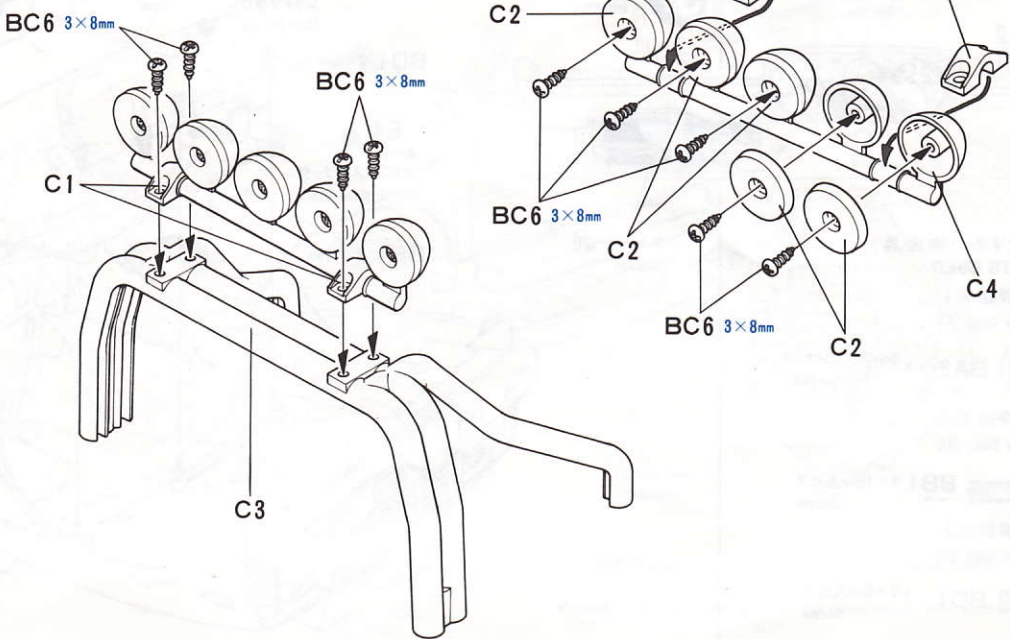

35 <使用する小物金具>
PARTS USED

(ビス袋詰◎)
(Screw bag ◎)

BC4・×4 3×12mmタッピングビス
Tapping screw

(ビス袋詰◎)
(Screw bag ◎)

BD3・×4 2×6mm丸ビス
Screw

36 <使用する小物金具>
PARTS USED

(ビス袋詰A)
(Screw bag A)

BA3・×2 3mmフランジナット
Flange nut

(ビス袋詰◎)
(Screw bag ◎)

BC6 3×8mmタッピングビス
Tapping screw

(ビス袋詰◎)
(Screw bag ◎)

BD1・×2 3×6mm丸ビス
Screw

35 <ロールバーのとりつけ>
Attaching roll bar

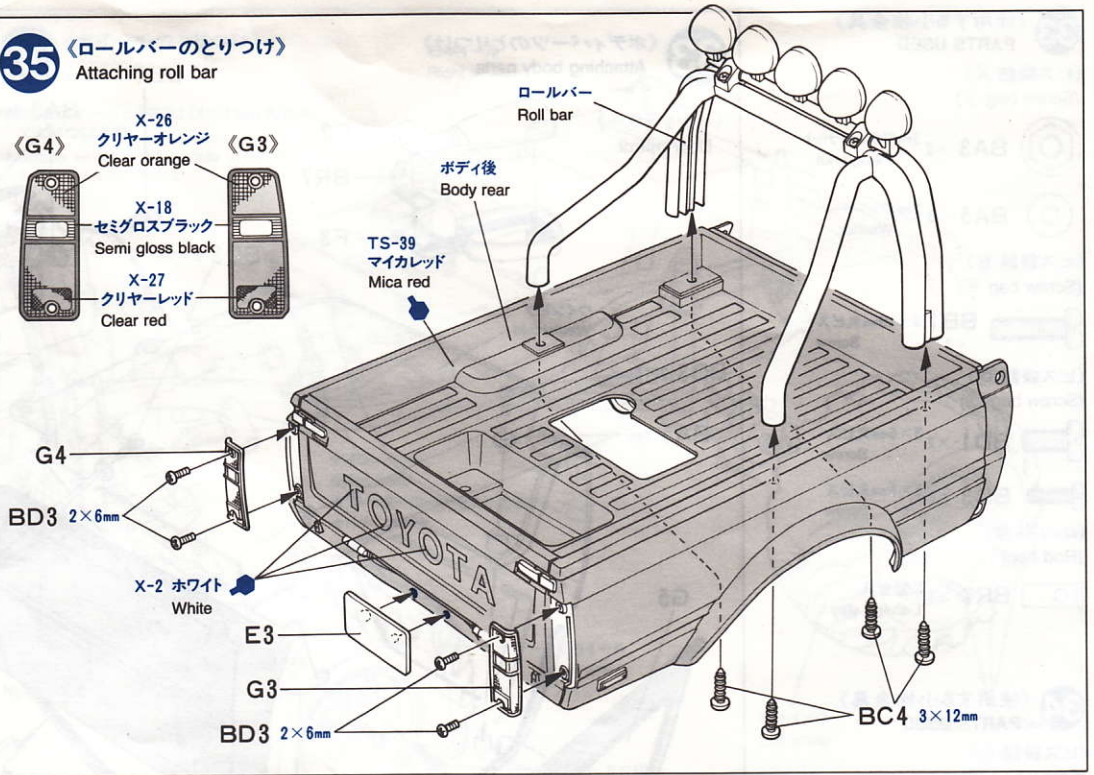
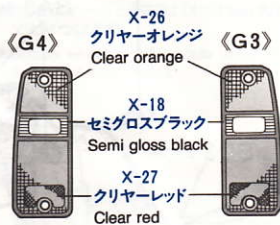

36 <ボディのくみため>
Body assembly

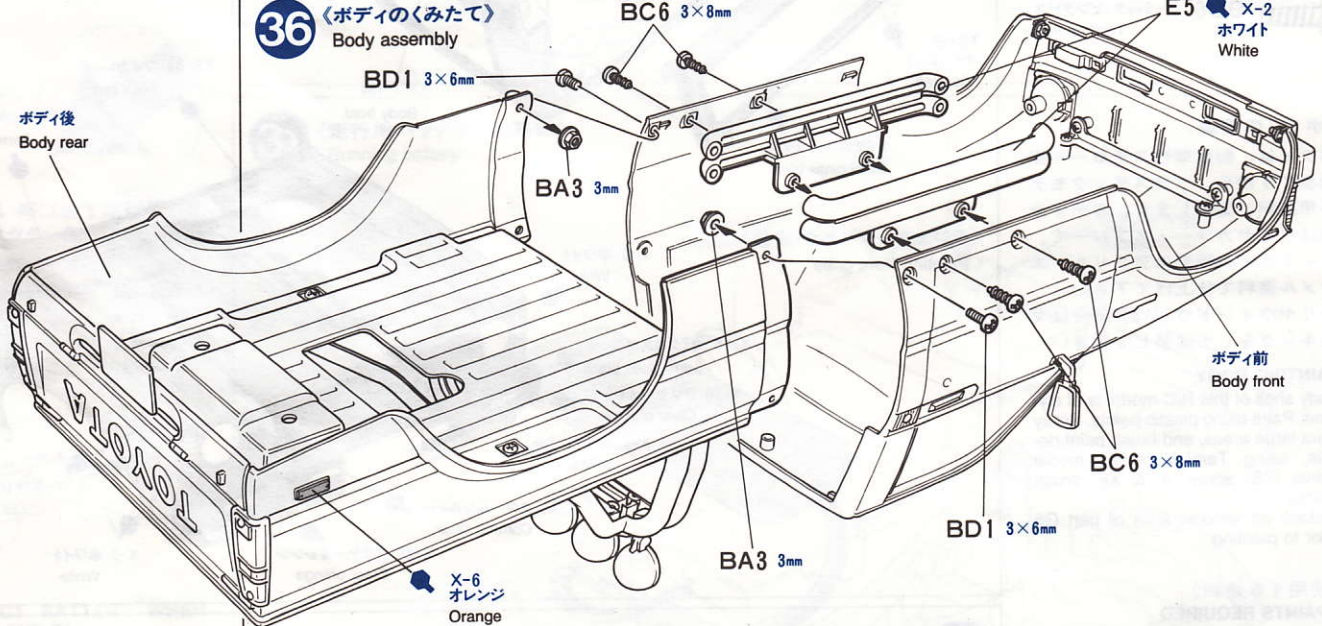

37

37 <内装のとりつけ>
Interior

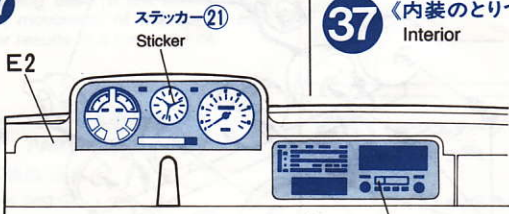

<使用する小物金具>
PARTS USED

(ビス袋詰A)
(Screw bag A)

BA3・×2 3mmフランジナット
Flange nut

(ビス袋詰B)
(Screw bag B)

BB1 3×10mm丸ビス
Screw

(ビス袋詰◎)
(Screw bag ◎)

BD1・×3 3×6mm丸ビス
Screw

ステッカー②①
Sticker

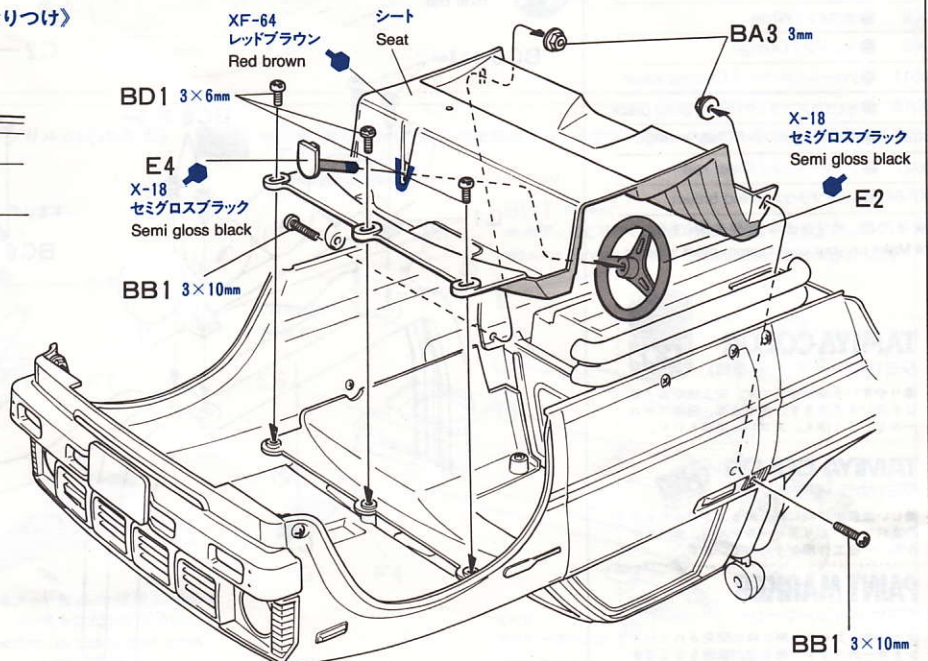

38

①できるだけ余白を残さず、印刷された部分を切り抜いて下さい。番号のついたマークは切りとってしまふとまちがえやすいのでは順に切りとって下さい。
 ②表紙の端の部分を少し切りとり指定された場所にはりあわせて下さい。裏紙をつけたまま位置をあわせて下さい。
 ③少しずつ裏紙をはがしながら場所がずれたり、マークの中に気泡が残ったりしないように注意しながらはってゆきます。裏紙を一度に全部はがしてはることは、しわができた気泡が残ったりする原因となります。

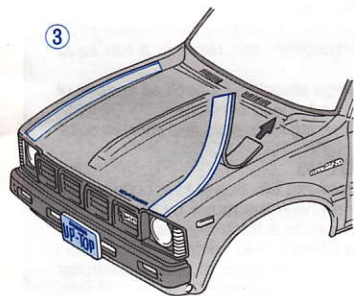
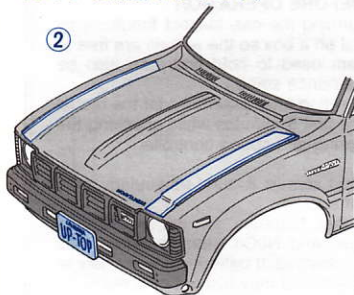

38 《ボディのマーキング》
 Markings

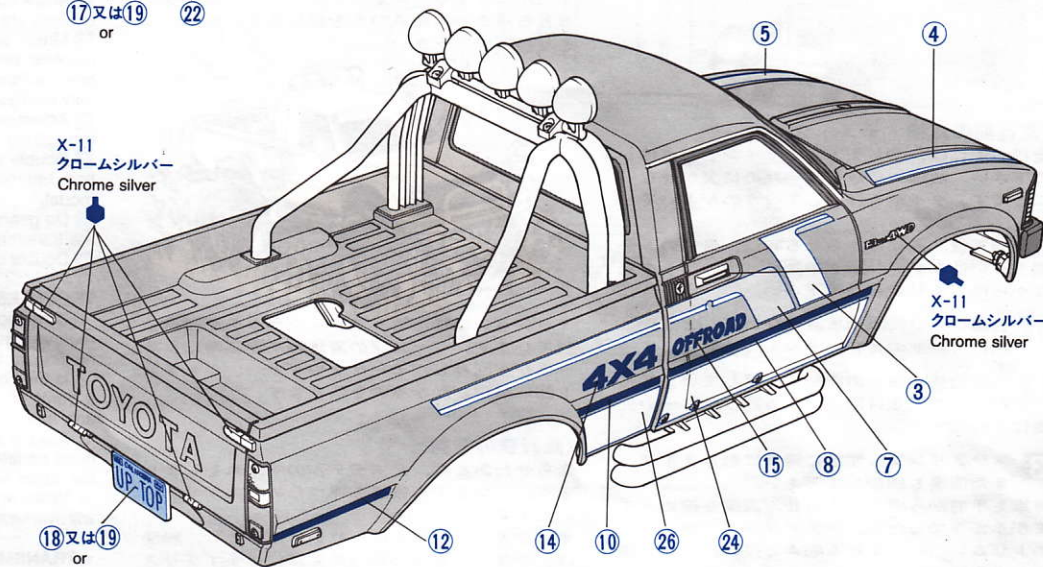
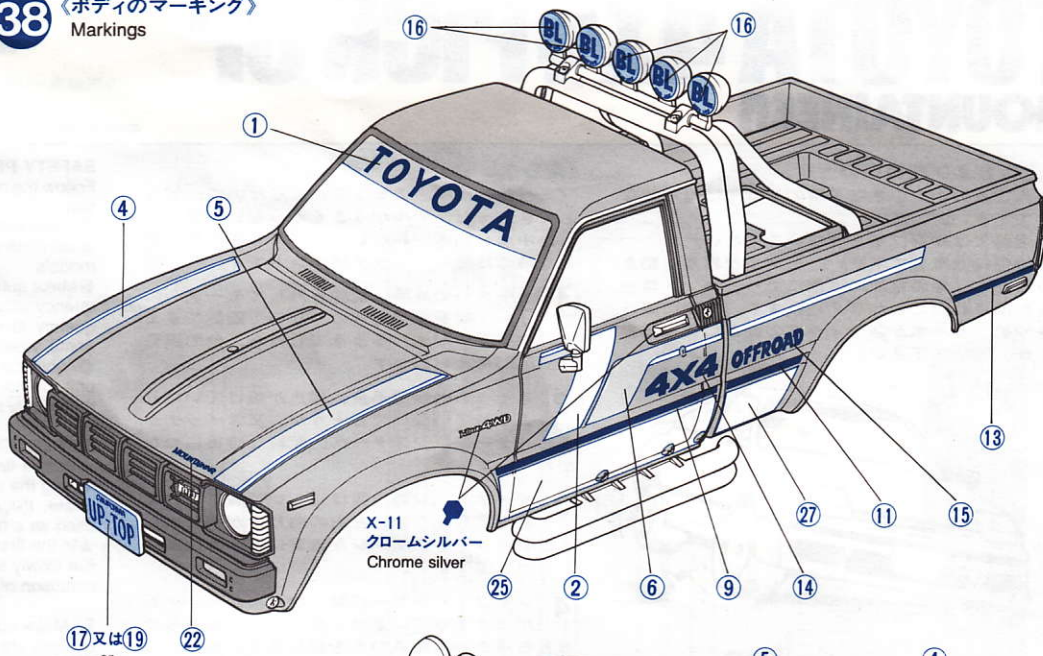

STICKERS

① Cut stickers along colored edge so the transparent film is removed.
 ② Peel off the end of lining a little and put the sticker in position on the body.
 ③ Then, remove the lining slowly. In so doing, be careful that the sticker does not move out of position on the body.
 If the lining is completely removed in advance, the sticker may become wrinkled or contain unwanted air bubbles.

39 《使用する小物金具》
 PARTS USED

(ロッド袋詰)
 (Rod bag)

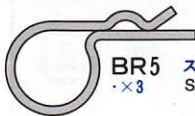

BR5 スナップピン
 ・×3 Snap pin

HOP-UP OPTIONS

OP.8,29 1150ラバーシールベアリングセット



OP.30 850ラバーシールベアリング4個セット



39 《ボディのとりつけ》
 Attaching body

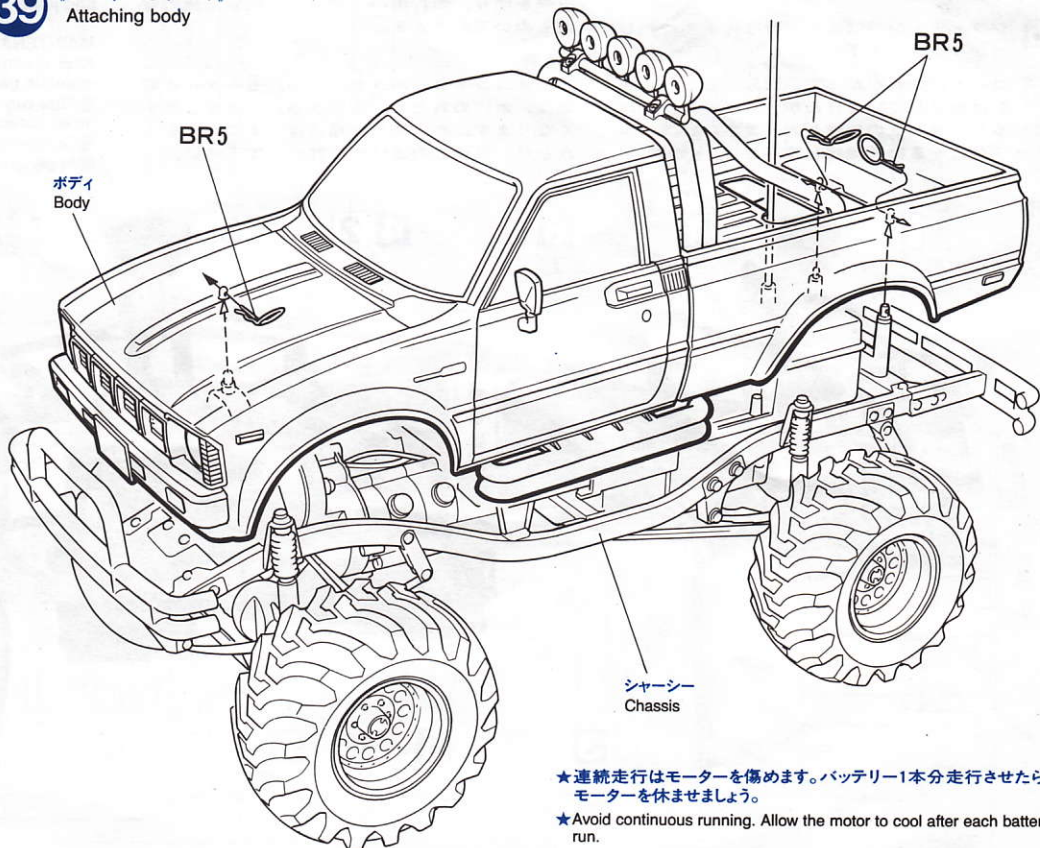

★連続走行はモーターを傷めます。バッテリー1本分走行させたら、モーターを休ませましょう。
 ★Avoid continuous running. Allow the motor to cool after each battery run.

TOYOTA 4X4 PICK UP MOUNTAINEER

走らせない時は
バッテリーは必ず
はずしておきましょう

《走行および取扱いの注意》

- 人ごみの中や小さな子供のそばでは走らせないで下さい。
- 道路では絶対に走らせないで下さい。
- 混信に注意して下さい。モデルが異常な動きをしたら、他の電波の混信により、コントロールが乱されたことが考えられます。すぐに走行をやめ、サーボがスティックの動きに従って動くか、確認して下さい。

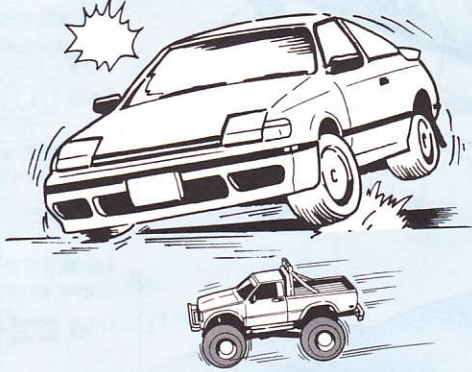

《走行前の点検・チェック》

走行の前には、必ず下図のポイントを確認して下さい。故障や事故を防ぐために欠かせないことです。タイヤを浮かして行うのがよいでしょう。

★組立て後、最初に走らせる時は、最初の5分間ぐらいはステアリングやスイッチの調子を見ながらゆっくり走らせて下さい。

- 1 各部のネジに、ゆるみはないでしょうか。特に可動部のビス、ナットに注意します。
- 2 送受信機の電池の容量は不足していませんか。また、走行用カドニカバッテリーの充電は充分ですか。
- 3 ステアリングは左右に確実に動きますか。また直進も調節して下さい。
 - 車を手前から向うに走らせ、直進を確認します。まがるようでしたら、ステアリングスティックのトリムレバーをまがる向きと逆に動かして調整します。
- 4 スイッチは最高速に確実に入りますか。また確実に止まるかも確認。
- 5 シフトチェンジは確実にこなえますか。しっかり確認して下さい。
- 6 コードが切れかかっていたり、ビニールがむけたりしていませんか。ビニールがむけるとショート危険があります。ビニールテープなどをまいて絶縁して下さい。

《走らない時の点検・チェック》

《走行前の点検・チェック》をしたのに、どうもでき上がったモデルがうまく走らない。走っても途中から動きがおかしくなりました。そんな時のためのチェックポイントです。

- 1 モーターの故障、配線を外してモーターのリード線を直接電池につないで確認できます。モーターがまわるようでしたら、他の部分の故障が考えられます。
- 2 スイッチの接触不良、接点が焼けていたりよごれていないでしょうか。又スイッチからモーター、レジスターへの配線は確実につながっていますか。
- 3 サーボホーン的位置は正しい位置につけてあるでしょうか。左右の曲り方が同じになる位置、シフトチェンジが確実にできる位置にとりつけて下さい。
- 4 シャフト、ギヤーに草がからんだり、小石がはさまっていませんか。そのまま走らせるとモーターの焼きつきを起します。きれいにのぞいて下さい。



ミッションには、セーフティクラッチが組込まれています。ジャンプの着地時や衝突時にクラッチが空回りし、モーターやギヤー、ジョイント部に無理がかかるのを防ぎます。

《走行後の整備》

走らせたあとは、必ずモデルの手入れをしましょう。いつまでも性能を保つために欠かせないことです。

●砂や泥、汚れなどはきれいにふきとり、軸受け、サスペンション等の可動部には必ずグリスアップしておきましょう。

●走行を終える場合は、必ず、送受信機のスイッチを切り、走行用バッテリー、送受信機の電池もぬいておきます。

《注意》

ラジオコントロールメカニズム、モーターや電池は、水にぬれたり、湿気が多いと故障しやすくなります。水にぬれた場合は、よく水分をふきとり、風通しのよい所で乾かして下さい。

SAFETY PRECAUTIONS

Follow the outlined rules for safe radio control operation.

- Avoid running the car in crowded areas and near small children. Never use the street for running R/C models.
- Make sure that no one else is using the same frequency in your running area. Using the same frequency at the same time can cause serious accidents, whether it's driving, flying, or sailing.
- Avoid running in standing water and rain. If R/C unit, motor, or battery get wet, clean and dry thoroughly in a dry shaded area.

INSPECTION BEFORE OPERATION

★Before first running the car, inspect functions by setting the model on a box so the wheels are free to rotate. (Styrofoam used to hold tires can also be used as a maintenance stand.)

★In the first operation after assembly, let the model run slowly for the first 5 minutes while checking the condition of steering and speed controller.

- 1 Make sure that screws & nuts, particularly grub screws, are tight enough.
- 2 Make sure that batteries for transmitter and receiver are new, and Ni-Cd running battery has been sufficiently charged. If batteries are not new or fully charged, the model may run out of control.
- 3 Adjust steering servo and trim so that the model runs straight with transmitter in neutral.
- 4 Double check speed controller for neutral position. Improper adjustment can result in a run away model.
- 5 Do gears change smoothly? Check all speeds of the transmission and speed controller.
- 6 Double check wiring for breaks and short circuits.

TROUBLESHOOTING

- 1 If the motor does not function (a rare occurrence), remove wires and check the motor by directly connecting its lead wires to a fresh dry cell.
- 2 Is the contact of the speed controller good? Isn't it burnt or dirty? Are the wires of speed controller arm and plate connected properly?
- 3 Are the servo horns in the proper position? They must be fitted so that the model turns right and left the same amount; and gears are shifted properly.
- 4 When shafts or wheels become entangled, motor will overheat. Remove such hindrances immediately.

★TRANSMISSION SAFETY CLUTCH

A safety clutch mechanism is equipped in the transmission of this model. It will slip during collisions and upon landing during jumps, protecting motor, gears and joints from overloads.

MAINTENANCE AFTER RUNNING

After operating the model, perform the following to maintain best performance.

- After running model, switch off transmitter and remove batteries from model and R/C unit.
- Completely remove sand, mud, dirt, etc.
- Apply grease to suspension, gears, bearings, etc.

★タイヤを止めてある発泡スチロールは、点検用の台に使います。

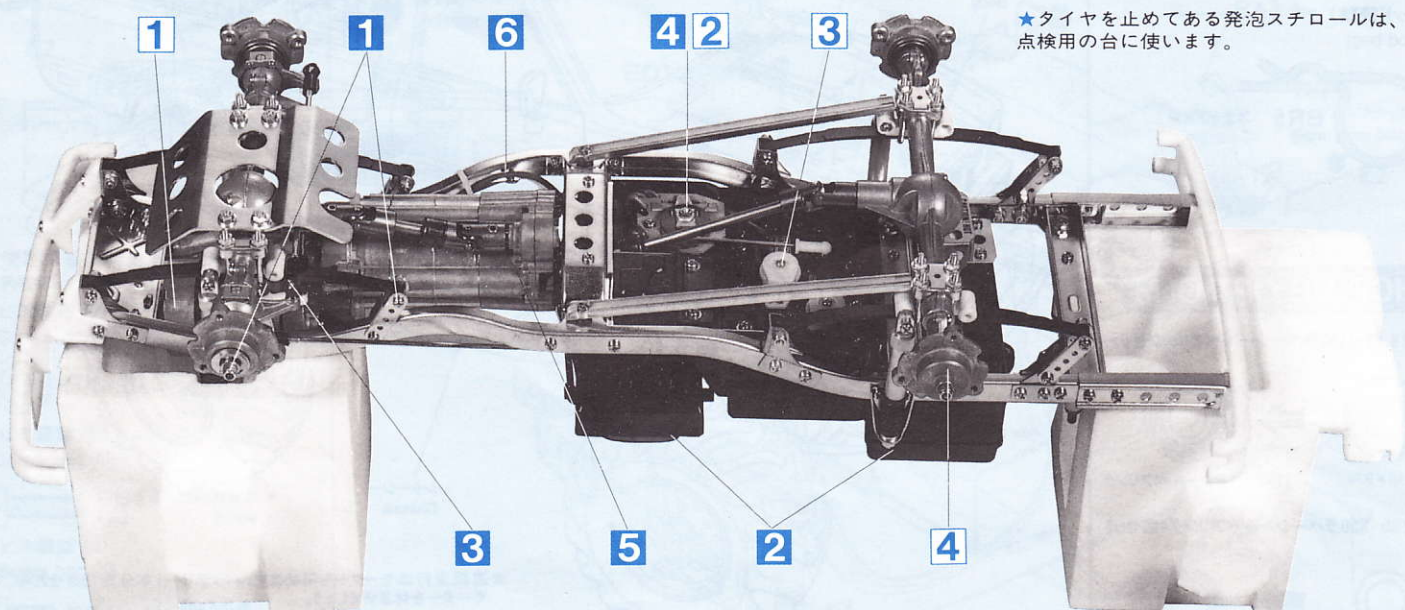

PARTS

★タイヤをとめている、発泡スチロールはシャーシ一点検用の台として使います。

★Styrofoam used to hold tires can also be used as a maintenance stand.

ボディ前 ×1
Body front

ボディ後 ×1
Body rear

メカボックス ×1
Mechanism box

サーボリッド ×1
Servo lid

タイヤ ×4
Tire

ステッカー ×2
Sticker

アンテナパイプ ×11
Antenna pipe

■ 不要部品
Not used.

A PARTS ×1

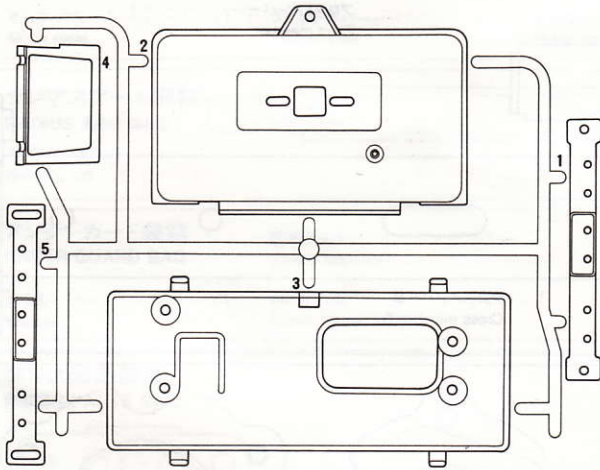

B PARTS (ホイール) ×2

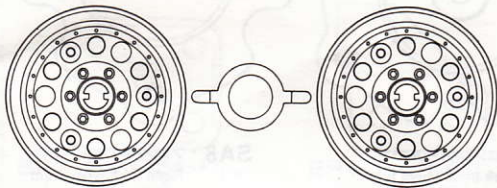

F PARTS ×1

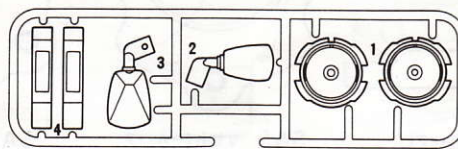

P PARTS ×2

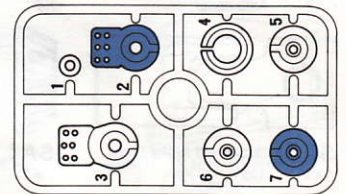

C PARTS ×1

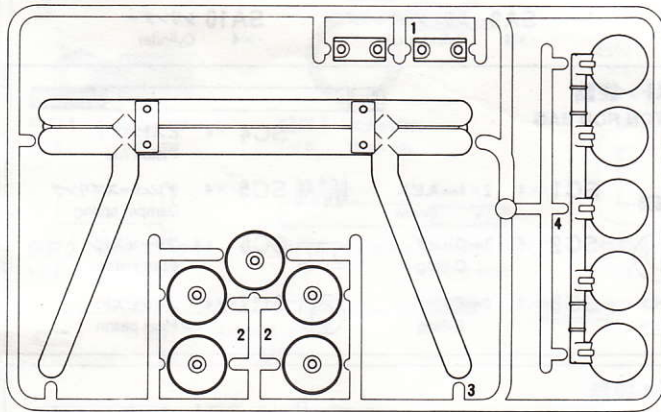

G PARTS ×1

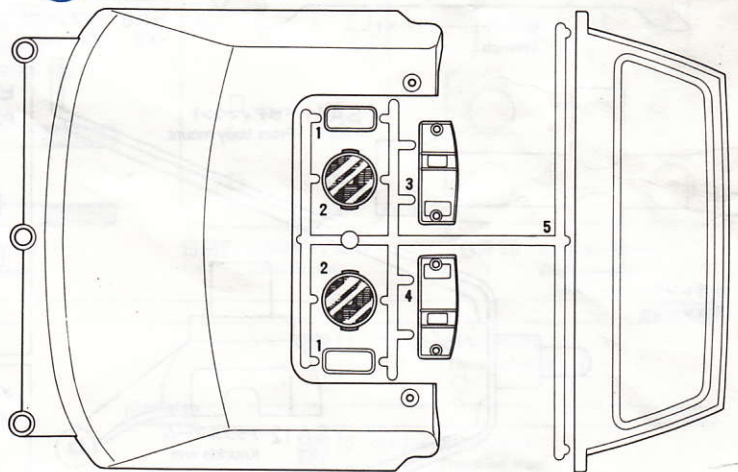

D PARTS ×1

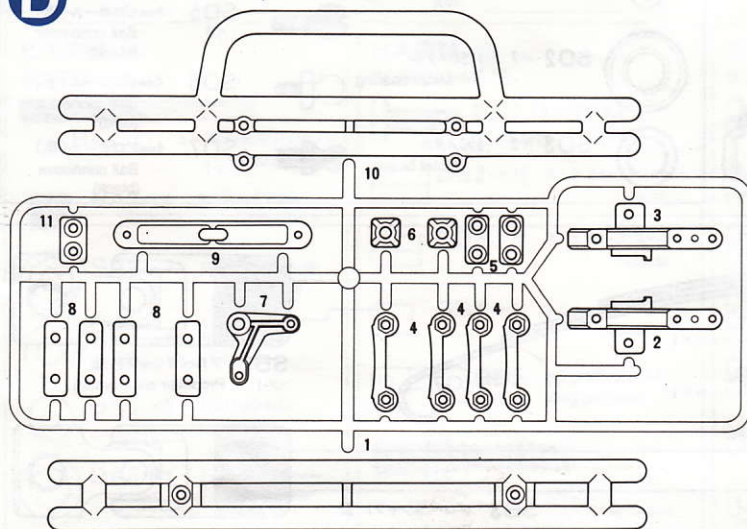

シート ×1
Seat

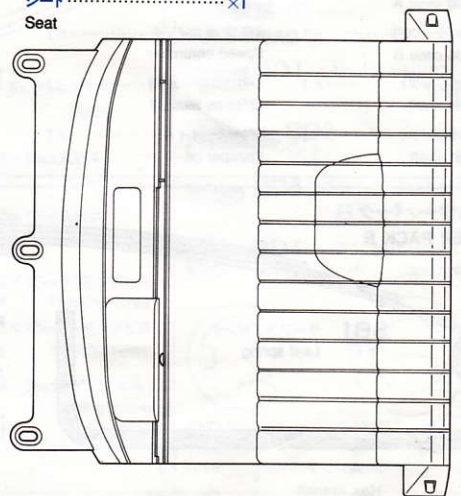

E PARTS ×1

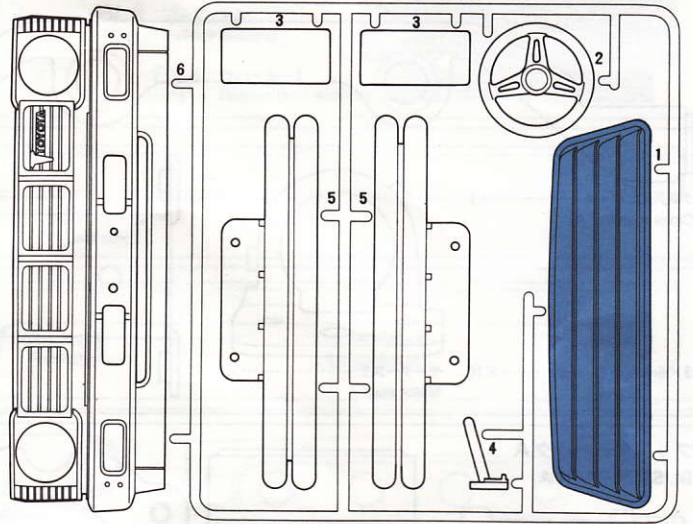

PARTS

フレームアッセンブリ

Frame assembly

★フレームL、Rに下図のパーツがとりつけてあります。

★Pre-assembled frame includes shown parts.

- フレームL×1
Frame L
- フレームR×1
Frame R
- ミッション×1
Transmission

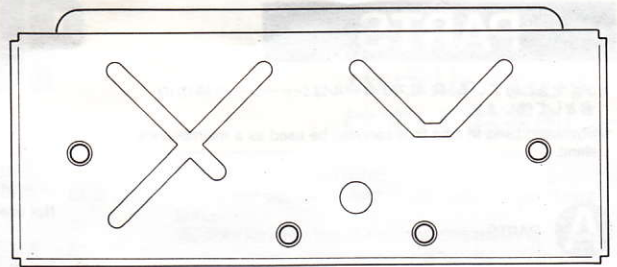

フロントメンバー×1
Front member

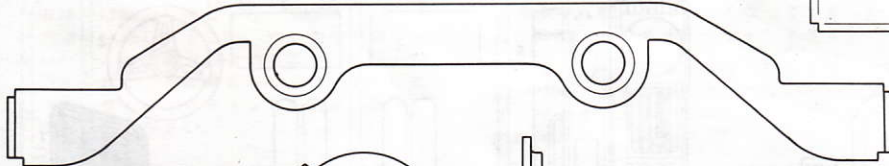

クロスメンバーA×1
Cross member A



3×6mm丸ビス×10
Screw

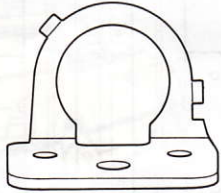

モーターステー×1
Motor stay

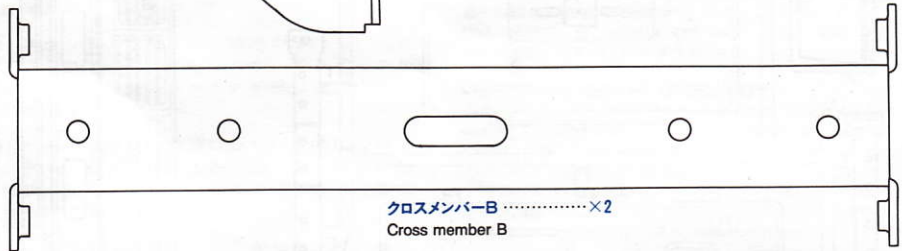

クロスメンバーB×2
Cross member B

ブリストアパック A

BLISTER PACK A

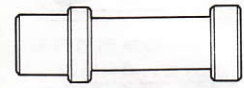

SA1 アクスルカラー×2
Axle collar

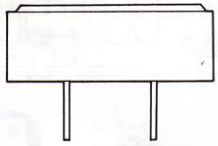

SA3 レジスター×2
Resistor

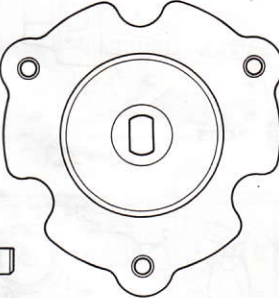

SA5 リヤホイールハブ×2
Rear wheel hub

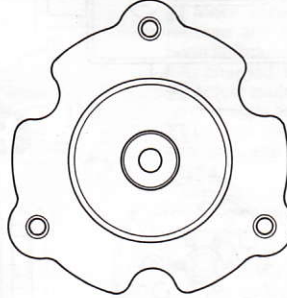

SA7 フロントホイールハブL×1
Left front wheel hub

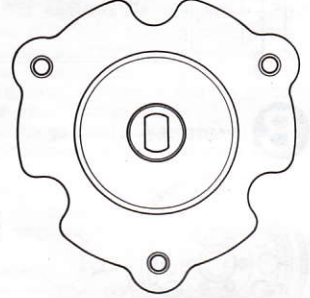

SA8 フロントホイールハブR×1
Right front wheel hub

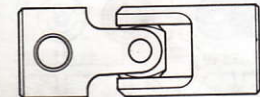

SA2 ユニバーサルジョイント×2
Universal joint

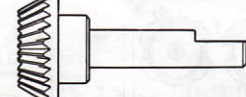

SA4 ベベルシャフト×2
Bevel shaft

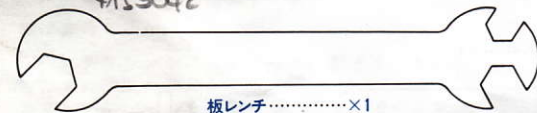

板レンチ×1
Wrench

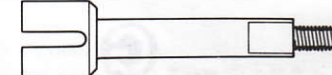

SA6 ハブシャフト×2
Hub shaft



SA9 シリンダーキャップ×4
Cylinder cap



SA10 シリンダー×4
Cylinder

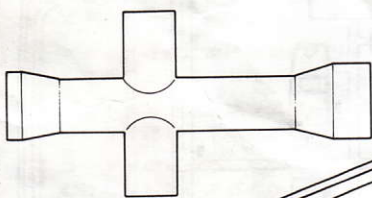

SA11 Fボディマウント×1
Front body mount



十字レンチ×1
Box wrench

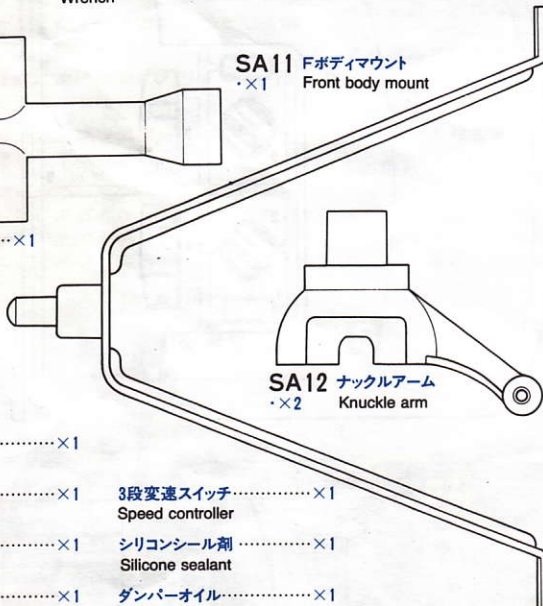

SA12 ナックルアーム×2
Knuckle arm

FアクスルケースA×1
Front axle case A

FアクスルケースB×1
Front axle case B

Fアクスルシャフト×1
Front axle shaft

Rアクスルシャフト×1
Rear axle shaft

3段変速スイッチ×1
Speed controller

シリコンシーラント×1
Silicone sealant

ダンパーオイル×1
Damper oil

ピストン袋詰

PISTON ROD BAG

- SC1・×4 2×4mm丸ビス
Screw
- SC2・×6 3mmOリング
O-Ring
- SC3・×8 2mmEリング
E-Ring



SC4・×4 ピストンロッド
Piston rod



SC5・×4 ダンパースプリング
Damper spring

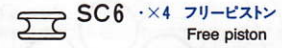

SC6・×4 フリーピストン
Free piston

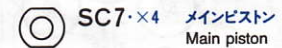

SC7・×4 メインピストン
Main piston

メタル袋詰

METAL PARTS BAG

- SD1・×1 2mmナット
Nut
- SD2・×7 1150メタル
Metal bearing
- SD3・×2 850メタル
Metal bearing



SD4 5mmピロボール(金)
Ball connector (gold)



SD5 5mmピロボール(黒)
Ball connector (black)



SD6 4mmピロボール(金)
Ball connector (gold)



SD7 4mmピロボール(黒)
Ball connector (black)

ブリストアパック B

BLISTER PACK B



SB1 リーフスプリング×4
Leaf spring

RアクスルケースA×1
Rear axle case A

RアクスルケースB×1
Rear axle case B

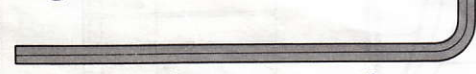

六角レンチ×1
Hex wrench

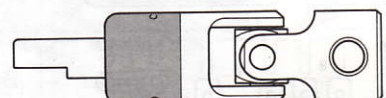

SB2 プロペラシャフト 短×1
Propeller shaft (short)

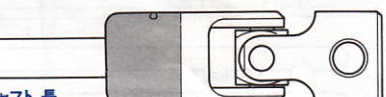

SB3 プロペラシャフト 長×1
Propeller shaft (long)

PARTS

金具小箱 METAL PARTS SMALL BOX

ラバーパーツ袋詰 RUBBER PARTS BAG

- 両面テープ.....×1
Double sided tape
- 防水バンド.....×1
Water protection band
- モータープレート.....×1
Motor plate
- ウレタンバンド.....×1
Urethane band
- スイッチカバー.....×1
Switch cover

- BL1 ゴムキャップ
×3 Rubber cap
- ナイロンバンド.....×4
Nylon band

- BL2 ダンパーカバー
×2 Damper cover
- BL3 ゴムブッシュ
×6 Rubber bushing
- BL4 ラバーシート
×1 Rubber dust protector

ラジアスアーム袋詰 RADIUS ARM BAG

- ステアリングロッド.....×1
Steering rod
- ラジアスアーム.....×2
Radius arm

アンダーガード袋詰 UNDER GUARD BAG

- 接点グリス.....×1
Switch lubricant
- グリス.....×1
Grease
- ネジ止め剤.....×1
Liquid Thread Lock
- フロントステー.....×1
Front stay
- アンダーガード.....×1
Under guard

プレス部品袋詰 PRESS PARTS BAG

- BP1 シャックル
×4 Shackle
- BP2 アクスルブラケット
×4 Axle bracket
- BP3 ステアリングアーム
×1 Steering arm
- BP4 シャックルポスト
×2 Shackle post
- BP5 シフトアーム
×1 Shift arm
- BP6 リーフエンド
×4 Leaf end
- BP7 リアバンパーステー
×2 Rear bumper stay
- BP8 クランクアームステー
×1 Crank arm stay
- BP9 ダンパーステー
×4 Damper stay

ロッド袋詰 ROD BAG

- BR1 5mmアジャスター
×6 Adjuster
- BR2 4mmアジャスター
×2 Adjuster
- BR3 53mmクランクロッド
×1 Crank rod
- BR4 75mmクランクロッド
×1 Crank rod
- BR5 スナップピン
×3 Snap pin
- BR6 3×30mmネジシャフト
×1 Threaded shaft
- BR7 L型金具
×1 L-shape stay
- BR8 Uボルト
×8 U-bolt
- BR9 レジスタープレート
×1 Resistor plate
- BR10 レジスターカバー
×1 Resistor cover
- BR11 3×120mm両ネジシャフト
×1 Threaded shaft
- BR12 3×79mm両ネジシャフト
×1 Threaded shaft

ビス袋詰 ① SCREW BAG ①

- BA1 ×1 3×30mm全ネジシャフト
Threaded shaft
- BA2 ×6 5×5mmイモネジ
Grub screw
- BA3 ×57 3mmフランジナット
Flange nut
- BA4 ×18 3mmワッシャー
Washer
- BA5 ×5 2mmワッシャー
Washer
- BA6 ×5 5mmハブワッシャー
Hub washer

ビス袋詰 ② SCREW BAG ②

- BB1 ×26 3×10mm丸ビス
Screw
- BB2 ×13 3×7.5mmスペーサー
Spacer
- BB3 ×8 3×6.5mmスペーサー
Spacer
- BB4 ×2 3×4mmスペーサー
Spacer
- BB5 キングピンプレート
×3 King pin plate
- BB6 ×2 Rボディマウント
Rear body mount

ビス袋詰 ③ SCREW BAG ③

- BC1 ×4 3×20mm丸ビス
Screw
- BC2 ×17 3×15mm丸ビス
Screw
- BC3 ×10 3×12mm丸ビス
Screw
- BC4 ×12 3×12mmタップングビス
Tapping screw
- BC5 ×2 3×10mmタップングビス
Tapping screw
- BC6 ×40 3×8mmタップングビス
Tapping screw
- BC7 ×9 3mmナット
Nut

ビス袋詰 ④ SCREW BAG ④

- BD1 ×41 3×6mm丸ビス
Screw
- BD2 ×2 2.6×10mmタップングビス
Tapping screw
- BD3 ×15 2×6mm丸ビス
Screw
- BD4 ×17 3mmロックナット
Lock nut
- BD5 ×2 7mmEリング
E-Ring
- BD6 ×2 8mmワッシャー
Washer

TOYOTA 4x4 PICK UP MOUNTAINEER



AFTER MARKET SERVICE CARD

When purchasing Tamiya replacement parts, please take or send this form to your local Tamiya dealer so that the parts required can be correctly identified and supplied. Please note that specifications, availability and price are subject to change without notice.

PARTS CODE

- 0335060 Body-Front
- 0335125 Body-Rear
- 0335126 Mechanism Box w/Servo Lid
- 0005434 A Parts (A1-A5)
- 0005435 *1 B Parts (Wheel x2)
- 9005369 C parts (C1-C4)
- 0005152 D Parts (D1-D11)
- 0005153 E Parts (E1-E6)
- 9005173 F Parts (F1-F4)
- 9005368 G Parts (G1-G5, Window)
- 0115065 *1 P Parts (P1-P7)
- 0445023 Seat
- 9805128 L & R Frame Bag
- 9805129 Cross Member Bag (Front Member, Cross Member A Cross Member B x2)
- 4245009 Motor Stay
- 4205009 Transmission w/R-750SH Motor
- 4265002 Plastic Gear

- 9465417 Screw Bag A (BA1-BA6)
- 9465418 Screw Bag B (BB1-BB6)
- 9465419 Screw Bag C (BC1-BC7)
- 9465420 Screw Bag D (BD1-BD6)
- 9405186 Press Parts Bag (BP1-BP9)
- 9405188 Rod Bag (BR1-BR12)
- 0445005 *1 5mm Adjuster (BR1 x3)
- 0115007 4mm Adjuster (BR2 x3)
- 50197 Snap Pin Set (BR5 x10, Small x5)
- 9405780 Rubber Parts Bag (BL1-BL4, Water Protection Band, Motor Plate...etc.)
- 50170 Nylon Band Set
- 9405781 Radius Arm Bag (Radius Arm x2, Steering Rod)
- 4305150 Under Guard
- 4305048 Front Stay
- 87004 Liquid Thread Lock
- 87023 Switch Lubricant
- 87025 Ceramic Grease
- 9405184 Metal Parts Bag (SD1-SD7)
- 9405182 Cylinder Bag (SA9 & SA10, 4 pcs. each)
- 9405183 Piston Rod Bag (SC1-SC7)
- 9805134 Axle Collar Bag (SA1 x2)
- 3455038 *1 Universal Joint (SA2)

- 9805136 Resistor (SA3 x2)
- 4135013 *1 Bevel Shaft (SA4)
- 5425011 *1 Rear Wheel Hub (SA5)
- 9805133 Hub Shaft Bag (SA6 x2)
- 5425014 Left Front Wheel Hub (SA7)
- 5425015 Right Front Wheel Hub (SA8)
- 4035015 Front Body Mount (SA11)
- 9805135 Knuckle Arm Bag (SA12 x2)
- 4305026 Wrench
- 9805130 Front Axle Case A & B Bag
- 9805131 Rear Axle Case A & B Bag
- 9805132 *1 Leaf Spring (SB1 x2)
- 4135009 Front Axle Shaft
- 4135010 Rear Axle Shaft
- 4505167 Speed Controller
- 6445001 Silicone Sealant
- 50038 Tool Set (Box Wrench...etc.)
- 4135011 Propeller Shaft Long (SB3)
- 4135012 Propeller Shaft Short (SB2)
- 6095001 Antenna Pipe
- 9805189 *1 Tire (2 pcs.) *9805137*
- 9495145 Sticker (Body Sticker & Metal Sticker)
- 1055462 Instructions (Japanese / English)

*1 Requires 2 sets for one car.

TAMIYA SPARE PARTS & HOP-UP OPTIONS

Tamiya offers Spare Parts & Hop-Up Options for improved performance at the track. Visit your local Tamiya dealer for assistance. Please note that specifications, availability and price are subject to change without notice.

ITEM NO.

- 50068 Ball Link & Adjuster Rod Set
- 50106 7.2V Connector Set
- 50186 Silicone Insulated Wire
- 50194 Rubber Bag Set

- 50245 Snap Connector Set
- 50380 E-Ring Set
- 50381 Adjuster Set
- 50411 Flex Sticker Sheet (Fluorescent Red)
- 50412 Flex Sticker Sheet (Fluorescent Yellow)
- 50413 Flex Sticker Sheet (Fluorescent Green)
- 53008 1150 Sealed Ball Bearing Set (4 pcs.)
- 53011 3x6mm Titanium Round Head Screw (10 pcs.)
- 53012 3x10mm Titanium Round Head Screw (10 pcs.)

- 53013 3x15mm Titanium Round Head Screw (10 pcs.)
- 53014 3x20mm Titanium Round Head Screw (10 pcs.)
- 53016 3x12mm Titanium Tapping Screw (10 pcs.)
- 53021 3mm Aluminum Nut (20 pcs.)
- 53022 3mm Aluminum Lock Nut (10 pcs.)
- 53029 1150 Sealed Ball Bearing Set (2 pcs.)
- 53030 850 Sealed Ball Bearing Set (4 pcs.)
- 87005 Spray Oil

★部品請求にはこのカードが必要です。

部品請求をなさる方はあなたの氏名、住所、郵便番号、電話番号をこのカードに記入して下さい。



1/10 トヨタ・ハイラックス4WD
マウンテンライダー

部品をなくしたり、こわした方は、このカードの必要部品を○でかき、代金を現金書留または定額為替と一緒に田宮模型アフターサービス係にお申し込み下さい。なおお送金には郵便振替もご利用いただけます。(右にある郵便振替ご利用の説明をご覧ください。)送金手数料が安くすみます。

- ボディ前.....1,500円
- ボディ後.....1,700円
- メカボックス、サーボリッド.....1,400円
- A 部品.....740円
- B 部品 (1コ).....760円
- C 部品.....1,200円
- D 部品.....800円
- E 部品.....800円
- F 部品.....500円
- G 部品.....700円
- P 部品 (1コ).....300円
- シート.....600円
- フレームL、R.....1,200円
- フロントメンバー、クロスメンバーA、B.....800円
- モータースター.....300円
- ミッション(モーター別).....4,800円
- モーター(ピニオン付).....2,400円
- ミッション用ブラギヤ.....500円
- ビス袋詰A.....480円
- ビス袋詰B.....450円
- ビス袋詰C.....430円
- ビス袋詰D.....500円
- プレス部品袋詰.....700円
- ロード袋詰.....500円
- 4mmアジャスター(3コ).....150円
- 5mmアジャスター(3コ).....150円

- ラバーパーツ袋詰.....470円
- ラジスアーム袋詰.....720円
- アンダーガード.....400円
- フロントステー.....250円
- メタル袋詰.....500円
- シリンドラ袋詰.....1,200円
- ピストン袋詰.....500円
- ハブシャフト(2本).....600円
- ユニバーサルジョイント(1コ).....600円
- アクスルカラー(2コ).....400円
- Fボディマウント.....400円
- Fアクスルシャフト.....600円
- Rアクスルシャフト.....700円
- ベベルシャフト(1コ).....300円
- 3段変速スイッチ.....650円
- ナックルアーム(2コ).....600円
- リヤホイールハブ(1コ).....900円
- フロントホイールハブL.....1,000円
- フロントホイールハブR.....1,000円
- レジスター(2コ).....300円
- FアクスルケースA、B.....800円
- RアクスルケースA、B.....900円
- リーフスプリング(2本).....800円
- プロベラシャフト長.....800円
- プロベラシャフト短.....700円
- アンテナパイプ.....250円
- タイヤ(2コ).....1,300円
- ステッカー(2枚).....500円
- 説明図.....400円

パーツの価格は予告なく変更することがあります。
For Japanese use only!

住所 -

電話 () -

名前

0992 ITEM 58111

〈郵便振替のご利用方法〉

郵便局の払込用紙の通信欄に、左のカードを参考に！
TEM番号、スケール、製品名、部品名、数量を必ずご記入下さい。払込住所欄には電話番号もお書きいただき、口座番号・名古屋1-1118、加入者名・株田宮模型でお払い込み下さい。

〈RCスペアパーツ〉

左のパーツの他、スペアパーツとして下記のパーツも発売されています。お近くの模型店店頭や当社アフターサービスでお買い求め下さい。なおパーツを2個以上ご注文の場合1個のパーツの送料が最も高い料金分だけで結構です。また部品代金の合計が5000円を超える場合は送料は不要です。

- | SP.No. | 工具セット | 送料 |
|---------|----------------------|-------------|
| 38 | 工具セット | 200円・120円 |
| 170 | ナイロンバンドセット | 200円・120円 |
| 197 | スナップピンセット | 200円・72円 |
| 380 | Eリングセット | 100円・72円 |
| 381 | アジャスターセット | 500円・120円 |
| OP.No. | | |
| 8 | 1150ラバーシールベアリング4個セット | 1,200円・120円 |
| 11 | 3×6mmチタンビス | 550円・120円 |
| 12 | 3×10mmチタンビス | 600円・120円 |
| 13 | 3×15mmチタンビス | 700円・120円 |
| 14 | 3×20mmチタンビス | 750円・120円 |
| 15 | 3×8mmチタンタッピングビス | 600円・120円 |
| 16 | 3×12mmチタンタッピングビス | 600円・120円 |
| 21 | 3mmアルミナット | 300円・120円 |
| 22 | 3mmアルミロックナット | 600円・120円 |
| 29 | 1150ラバーシールベアリング2個セット | 700円・120円 |
| 30 | 850ラバーシールベアリング4個セット | 1,600円・120円 |
| メンテナンス材 | | |
| | タミヤネジ止め剤 | 250円・175円 |
| | タミヤ接点グリス | 300円・175円 |
| | タミヤセラミックグリス | 400円・175円 |

パーツの価格は予告なく変更することがあります。
For Japanese use only!

〈1/10RCカー〉

トップフォースエボリューション
1/10 R/C CAR
TOP-FORCE
EVOLUTION (58107)



田宮模型
静岡市恩田原3-7 丁422

58111 MOUNTAINEER