

WILD WILLY

1/10th SCALE DYNAMIC AND VERSATILE RADIO CONTROL STUNT VEHICLE

Willys® M38

- READY TO ASSEMBLE MODEL KIT 1/10 SCALE
- FORWARD AND REVERSE THREE STAGE SPEED CONTROL
- REQUIRES 2 CHANNEL 2 SERVO RADIO AND TAMIYA 6(7.2V) OR 5(6V) CELL Ni-Cd BATTERY PACK
- WATER RESISTANT R/C COMPARTMENT
- RS540S MOTOR AND DIFFERENTIAL GEAR DRIVE
- INDEPENDENT FRONT SUSPENSION
- COIL SPRING RIGID REAR SUSPENSION
- OVERSIZE WHEELS AND SUPER GRIP SEMI PNEUMATIC SAND TIRES WITH WILD WILLY AT THE WHEEL
- BALL JOINT STEERING SYSTEM
- RUGGEDLY CONSTRUCTED FOR LONG LIFE



WILD WILLY



The Willys MB and the Ford GPW are known as masterpieces in the design of small military vehicles of which more than 600,000 were built during world war 2. These vehicles were seen on every battle front along side of the foot soldiers, not only with the U.S. Forces, but with almost every allied Power also. The easy handling, light weight and high durability of these vehicles were easy to maintain and provided great versatility. The nickname "Jeep" was derived from the initials GP which stood for General Purpose, and this name has been accepted by almost the entire world as meaning a small 4 x 4 vehicle, both in civilian circles as well as military. Production of the M38 began in 1950. The chassis and style were fundamentally the same as the MB Jeep, but the most recent changes were incorporated, such as deep water fording equipment for traversing streams up to a depth of 1m 75cm. This required the waterproofing of the engine, electrical system and meters. This vehicle has an L head, four cycle 2199cc engine and puts out 51hp, and the weight is 1190.7kg. Throughout the years of its production, the M38 continued to change with the times, but it always remained very similar to the first General Purpose Military vehicles seen early in the war. First developed for the military, it was later produced for the outdoor sportsman as a

small business and leisure, all road vehicle. At the end of the various conflicts, many of the Jeep type vehicles were sold as military surplus and were shortly seen modified to fit many of the outdoor activities pursued by the youth of the world. Even forms of off road competition were undertaken with this versatile automobile, and the colorful paint schemes caught the eyes of public. Even after 35 years, the Jeep is still being produced, very much as it looked so many years ago, but with the latest features added for both comfort and convenience. With the modern military thinking, and the new wave of computer technology, a larger type of utility vehicle is now needed, so the days of the well known jeep may be numbered in the military services of the world.

Der Willys MB und der Ford GPW sind als Meisterstück im Entwurf kleiner Militär-Fahrzeuge bekannt und es wurden mehr als 600.000 im 2. WW gebaut. Diese Fahrzeuge wurden an jeder Front neben den Infanteristen gesehen, nicht nur bei der U.S. Armee, sondern bei fast allen alliierten Treibkräften. Die einfache Bedienung, das leichte Gewicht und die grosse Leistung verlangte keine grossen Wartungen des Fahrzeuges und konnte es daher sehr vielseitig eingesetzt werden. Bekannt wurden diese kleinen Fahrzeuge als Jeep, welches aus der Abkürzung von General Pur-

pose (Vielzweck) = GP, abgeleitet wurde und fast auf der ganzen Welt das Synonym für ein kleines Fahrzeug mit Vierrad-Antrieb für zivilen und militärischen Einsatz Verwendung findet. Die Produktion des M38 begann 1950. Das Chassis und die Form war im Grunde die Gleiche wie beim MB Jeep, aber alle neuen Änderungen waren eingebaut: Wadfähigkeit bis zu einer Tiefe von 1.75m. Dazu musste der Motor wasserfest gemacht werden, ebenso das Elektrosystem und die Tachos. Das Fahrzeug hatte einen 4 Zylindermotor mit 2199cc und brachte 51 PS bei einem Gewicht von 1190,7 Kilo. Im Laufe der Produktion in den nächsten Jahren, wurde der M38 immer wieder verändert, blieb aber immer dem alten Jeep des 2. WW ähnlich. Zuerst für den Militär Einsatz entwickelt, gab es später dann auch verschiedene Ausführungen für den Sport, für Geschäfts- und Freizeitverwendung. Nach Beendigung der verschiedenen Konflikte, wurde eine grosse Anzahl dieser Fahrzeuge ausgemustert und man konnte sie dann in "aufgeputzter" Form bei den Jugendlichen und im Geländesport (Off-Road) sehen. Der Jeep wird nunmehr seit mehr als 35 Jahren produziert, jetzt aber mit grossen Zugeständnissen an Komfort und Bequemlichkeit. Da das militärische Denken sich in den letzten Jahren doch verändert hat und immer mehr auf Computertechnologie wechselt, wird ein grösseres Fahrzeug benötigt und so werden auch die Jahre des GP beim Militär-Einsatz gezählt werden können.

RADIO CONTROL UNIT

This kit is designed for a 2 channel 2 servo digital proportional type of radio control system. Almost any 2 channel and 3 to 8 channel ones that are unsuitable because their servos and receiver will not fit into space provided.

Funkfernsteueranlage

Dieses Model ist für den Einbau einer 2 Kanal-Anlage mit 2 Servo's ausgelegt. Verschiedene Fabrikate haben jedoch Bauteile (Servo, Empfänger etc.) die grössenmässig nicht verwendet werden können. Der Fachhändler wird Sie gerne beraten.

★ This kit does not contain radio control unit, batteries, battery connectors or charger.

★ Dieser Kit enthält keine R/C Anlage.

Necessary Items

Folgende Teile werden benötigt.

- ◀Radio Control Unit▶
- ◀RC Anlage▶

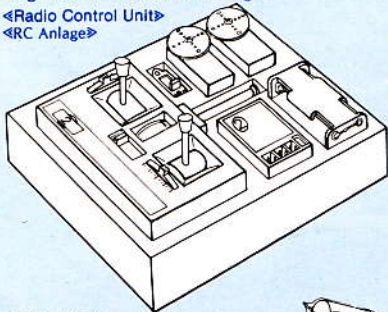

- ◀Batteries for Transmitter▶
- ◀Batterie für Sender▶

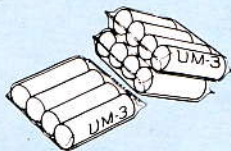

- ◀Power Source▶
- ◀Stromversorgung▶

This kit is designed to use a Tamiya Ni-Cd (6V) or (7.2V) battery pack. Purchase it separately at your hobby supply house.

★ Nur aufladbare NC Akku's von Tamiya verwenden. 6 Volt (5 Zellen) oder 7,2 Volt (6 Zellen).

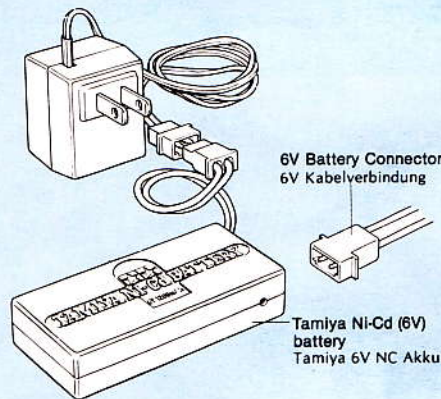
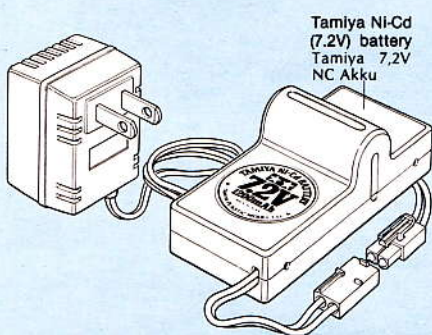

The optional nickel cadmium battery contains either 5 or 6 cells of 1200 mAh capacity. This battery gives your model excellent accelerating ability, etc. Also, it is economical because it can be charged more than 500 times.

Der Nickel-Cadmium Akku enthält 5 oder 6 Zellen mit 1200 mAh. Mit diesem Akku können Sie Ihr Modell ausgezeichnet beschleunigen und ist auch sehr wirtschaftlich, da er ca 500 x geladen werden kann.

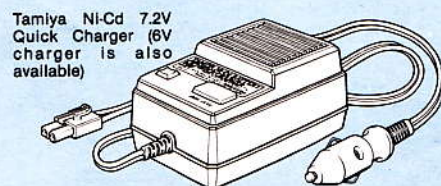

- ◀Tamiya Ni-Cd 6V Mini-Pack▶
- ◀Tamiya NC Akku 6V Mini Pack▶

The Tamiya Mini-Pack 6V Ni-Cd battery is an ideal substitute for your existing receiver battery. It is quickly rechargeable from the Tamiya 7.2V battery; is light in weight, and will provide about 25 minutes of operation with each quick charge (15 minutes).

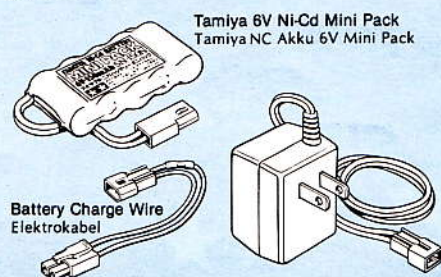

NC Akku 6V Mini-Pack von Tamiya passt gut zu den Batterie für Empfänger und ist handlich und wirtschaftlich. Es kann mehr als 300 Male und auch von Tamiya 7.2V NC Akku elektrisch laden.

- ◀Tools in this kit▶
- ◀Werkzeug im Kasten▶

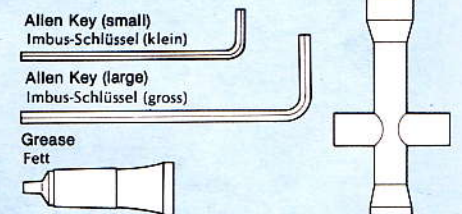

- ◀Additional Tools & Parts Required (not included in kit)▶
- ◀Folgendes Werkzeug wird benötigt▶

+ & - Screwdrivers (large & small)
Schraubenzieher (klein und gross: + und -)

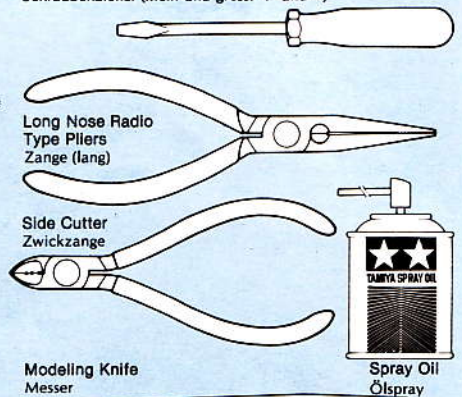

- ◀Liquid Thread Lock Metal Kleber▶



★ Tweezers and cellophane tape will also assist in construction.
★ Pinzette und Tesafilm erleichtern das Bauen.

◀Painting▶

Painting is very important to finish model. Refer to painting guide in page 16.

◀Bemalen▶

Bemalen ist sehr wichtig, um Modell zu kompletieren. Siehe Bild auf Seite 16.

READ BEFORE ASSEMBLY.

ERST LESEN — DANN BAUEN.



This kit is designed to use a Tamiya Ni-Cd 7.2V battery for power source. A 6V battery can also be used, however, a 7.2V battery is recommended for highspeed running.

Apply Liquid Thread Lock to screws and nuts painted blue in drawings after they are fastened in order to prevent loosening.

Apply grease or oil to parts before running the car.

Apply cement to both parts to be joined.

Es kann ein 6 V NC-Akku verwendet werden. Für grössere Geschwindigkeit und stärkere Drehkraft sollte man NC-Akku mit 7.2 V verwenden.

Metallkleber: Hauptsächlich bei Muttern und Schrauben, die in der Anleitung —blau— gezeichnet sind, verwenden. Mit Vorsicht verwenden!

Einfetten: Bewegliche Teile sollten mit Öl-Spray oder Fett geschmiert werden.

Hier ankleben: Nicht zuviel Klebstoff verwenden, Klebestellen sind in der Anleitung blau gedruckt.

«Tool»
«Werkzeug»

Box Wrench and Allen Key (large and small) are included in kit. Use it for screws and nuts as shown below. Muttern- und Imbusschlüssel (gross und klein) sind im Kit enthalten.

«Box Wrench»

«Steckschlüssel»

- 2mm Nut
- 4mm Nut
- 4mm Flange Nut
- 4Ø Mutter
- 4Ø Bundmutter

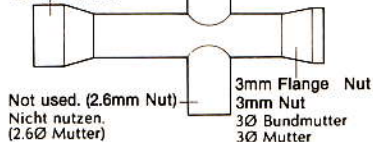

«Allen Key (large)»

«Imbus-Schlüssel (gross)»

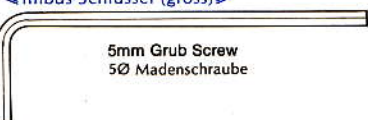

«Allen Key (small)»

«Imbus-Schlüssel (klein)»

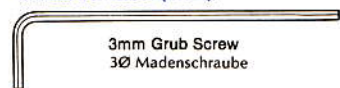

1 «How to tighten Ball Adjuster»
«Kugelköpfe»

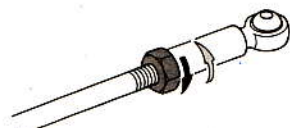

★Turn 3 mm nut and ball adjuster in opposite direction for fastening securely.
★3mm Mutter und Kugelkopf in Pfeilrichtung drehen und fest anziehen.

3 «Fastening Snap Pin»
«Einsetzen des Splint»

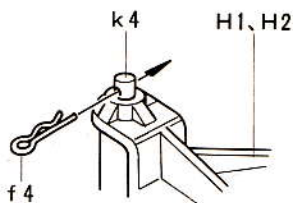

«Tamiya Liquid Thread Lock»
«Tamiya Liquid Thread Lock»

Use only Tamiya Liquid Thread Lock. Other brands will melt plastics! Apply to screws and nuts, indicated in blue, after they are fastened to prevent loosening. Nur Tamiya Liquid Thread Lock (flüssige Schraubensicherung) verwenden, da dies das Plastikmaterial nicht angreift. Auf Schrauben und Muttern, die blau angezeigt sind, nach verschrauben auftragen schützt das Liquid Thread Lock vor lockern und abgehen.

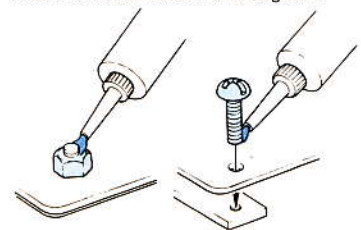

1 Assembly of Tie Rod
Lenker Schubstange

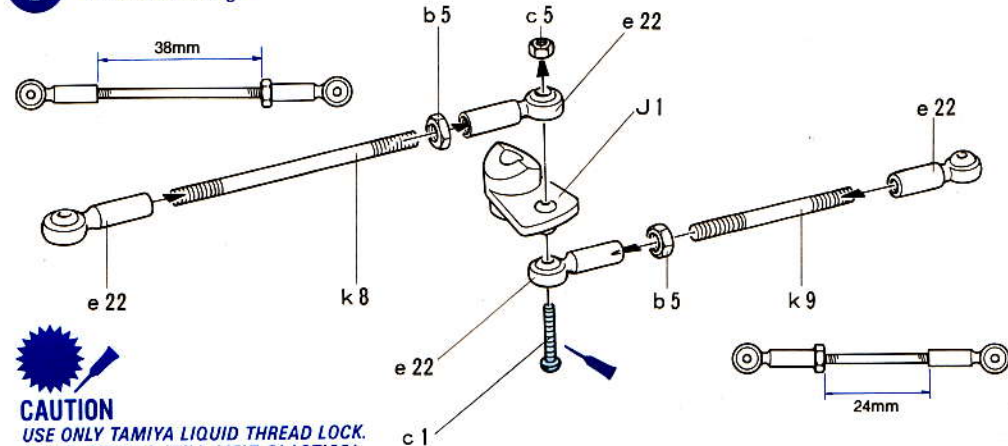

CAUTION
USE ONLY TAMIYA LIQUID THREAD LOCK.
OTHER BRANDS WILL MELT PLASTICS!

2 Assembly of Servo Saver
Zusammenbau des Servo-Lenkerarms

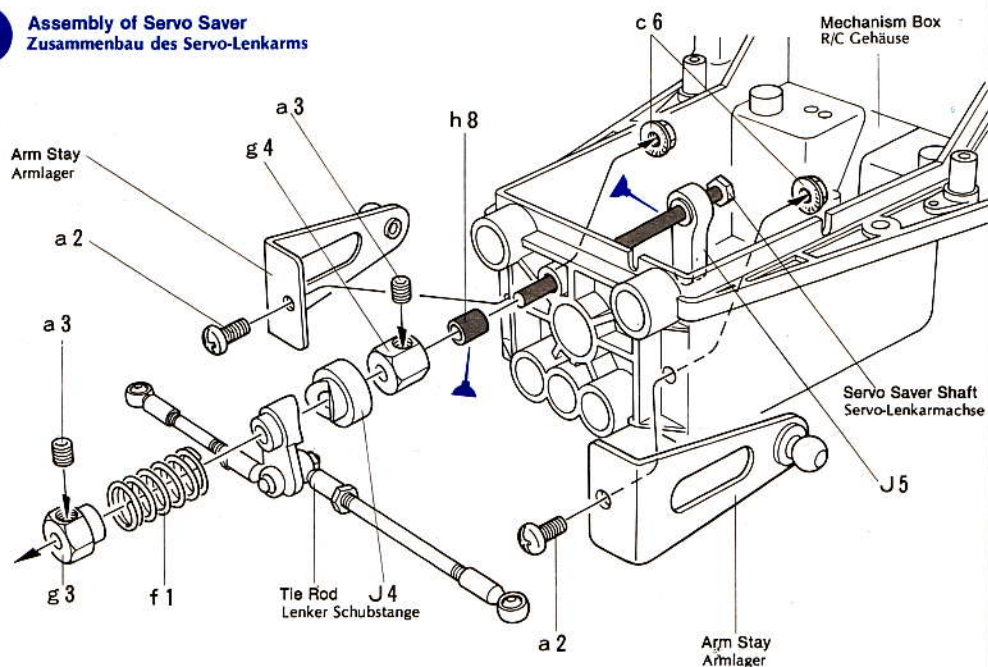

3 Assembly of Front Arms
Montage der Vorderradaufhängung

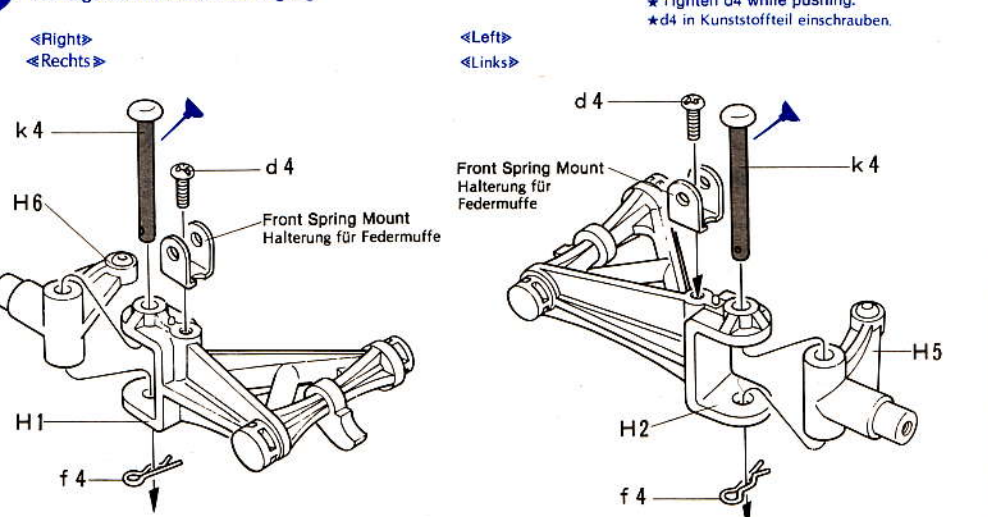

★Tighten d4 while pushing.
★d4 in Kunststoffteil einschrauben.

«Right»
«Rechts»

«Left»
«Links»

4 «Attached Front Arms»
«Eingebaute Vorderradaufhängung»

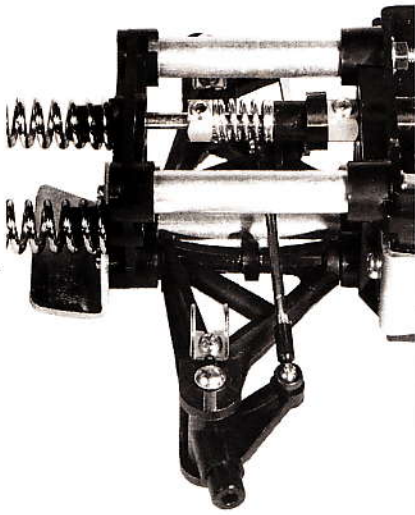

«Assembly of Front Bulkhead»
«Einbau des Vorderschottes»

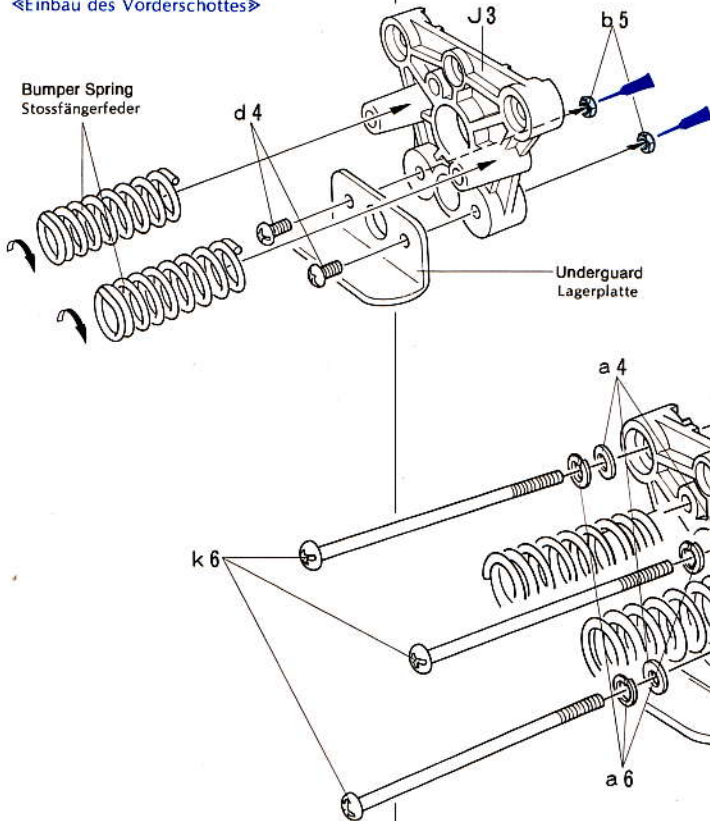

4 Attaching Front Arms
Halterung der Vorderrad-Aufhängung

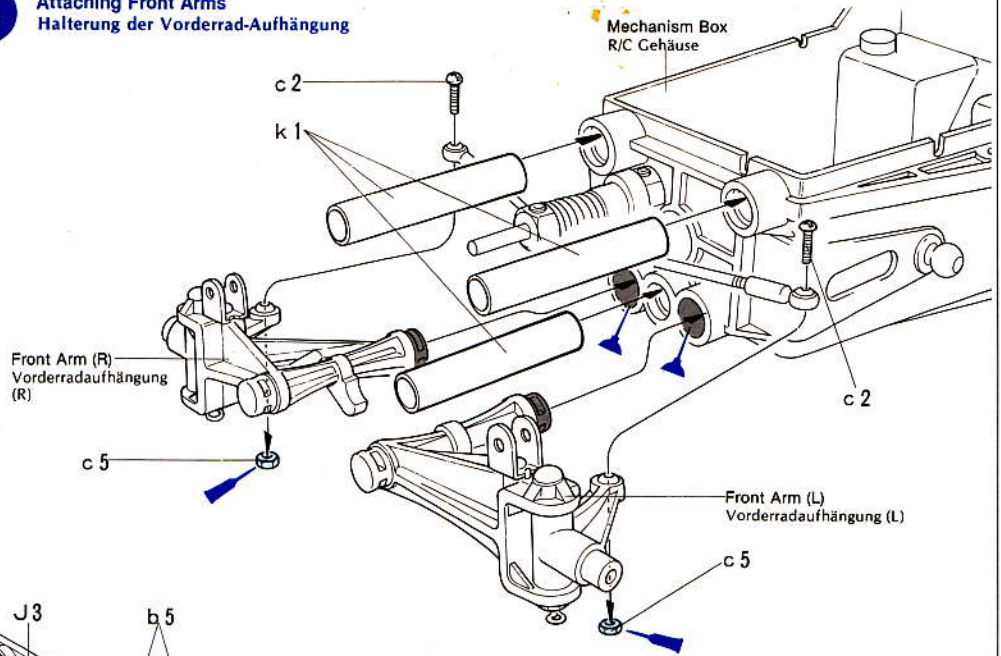

5 «Trimming of Damper Boot»
«Abschneiden des Stossdämpfers»

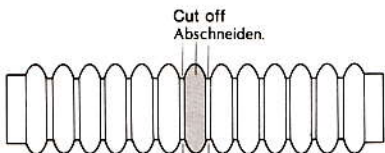

- ★ Halve damper boot by cutting center portion out as shown.
- ★ Mittleres Teil weglassen und Gummi trennen.

«Cross Section of Front Shock»
«Vorderstossdämpfer»

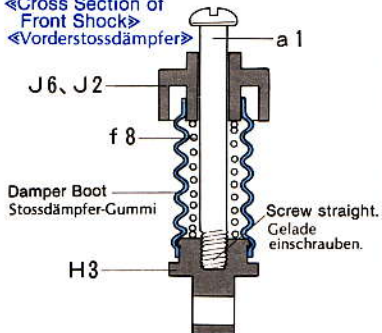

5 Assembly of Front Suspension
Montage der Vorderfedern

«Left»
«Links»

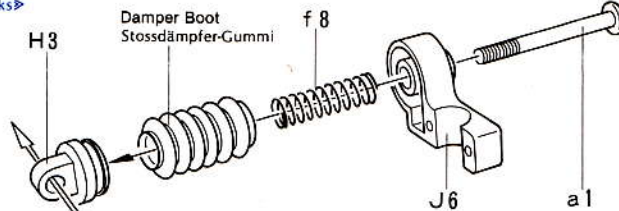

- ★ Damper Boot: refer left.
- ★ Stossdämpfer-Gummi: siehe links.

«Right»
«Rechts»

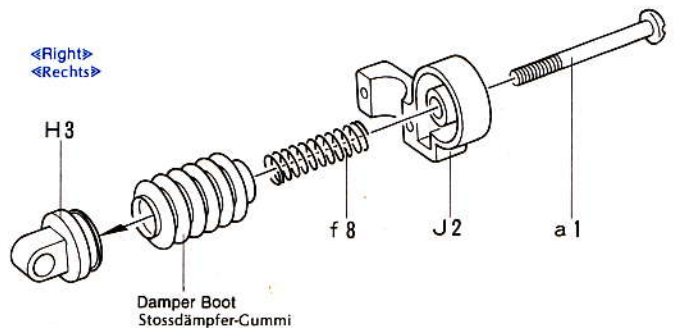

To use 3mm x 51 Flat Head Screw as a lever to make it easier.
Es geht leichter, wenn man die 3x51mm Flachkopfschraube zum Eindrehen nimmt.

«Radio»
«Anlage»

This kit requires a 2 channel 2 servo digital proportional radio. Be sure to read through the manual for your radio first, then start assembly.
Dieses Model ist für den Einbau einer 2 Kanal-Anlage mit 2 Servos ausgelegt. Anleitung von Fernlenkung erst gut lesen, dann bauen.

7 «Servo Control Horn»
«Servo-Hörner»

The shape of the servo control horn varies from manufacturer to manufacturer. Cut off shaded area of your servo horns as shown.
Je nach Hersteller sind die Servo-Hörner in verschiedener Form. Die Löcher der Hörner sind für die Feineinstellung.

«Servo Horn for Switch»
«Servo-Horn für Schalter»

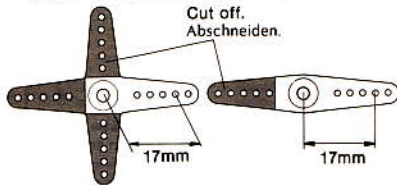

«Servo Horn for Steering»
«Servo-Horn für Steuern»

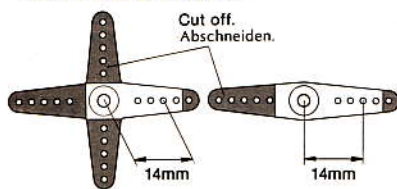

«Filing Speed Controller»
«Schalterplatte»

File off excess solder on opposite side of speed controller as shown. Lötreste abfeilen und glätten.

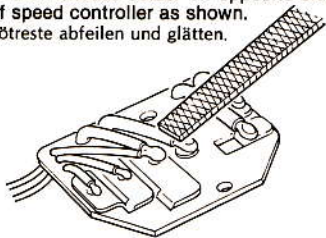

«Adjustment of Speed Controller»
«Einstellen der Geschwindigkeit»

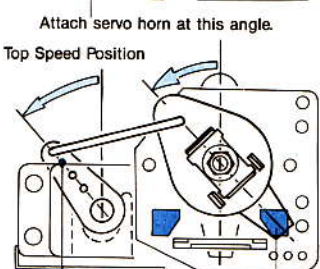
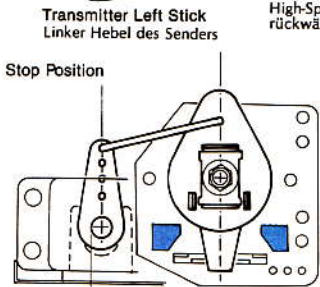
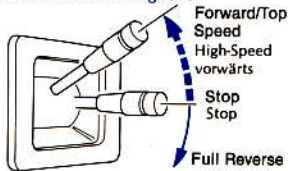

Adjust hole position of servo horn so that switch blade comes to place shown when throttle stick of transmitter is pushed up.

★ Change to this position if movement is large.

«Caution»

Running at less than top speed will make ceramic resistor very hot. Make sure to adjust.

6 Attaching Front Suspension
Einbau der Vorderfedern

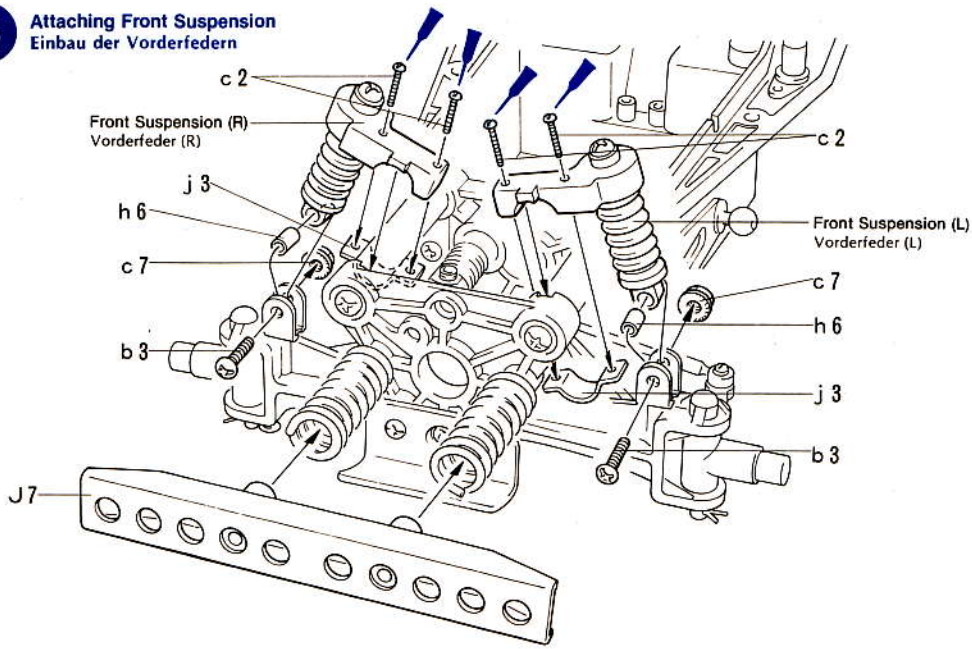

«RC Equipment»
«RC Anlage»

★ Check RC equipment is in order.
★ RC Anlage auf Vollständigkeit prüfen.

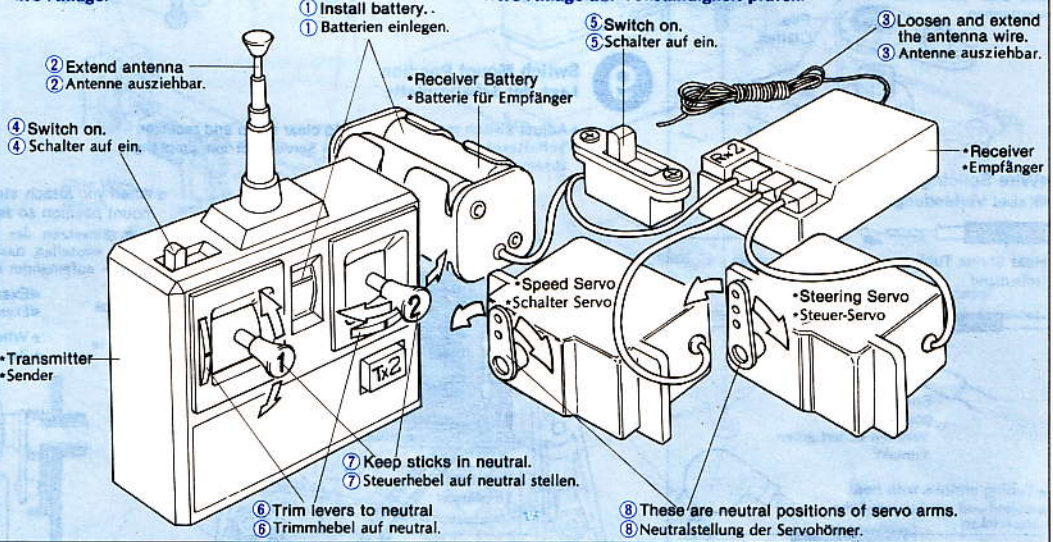

7 Attaching Servo Servos

Check neutral position of servo.

★ Parts marked • are not contained in kit.
★ Zeichen mit • im Kasten nicht enthalten.

«Switch Servo»
«Schalter-Servo»

★ Attach servo horn as shown left.

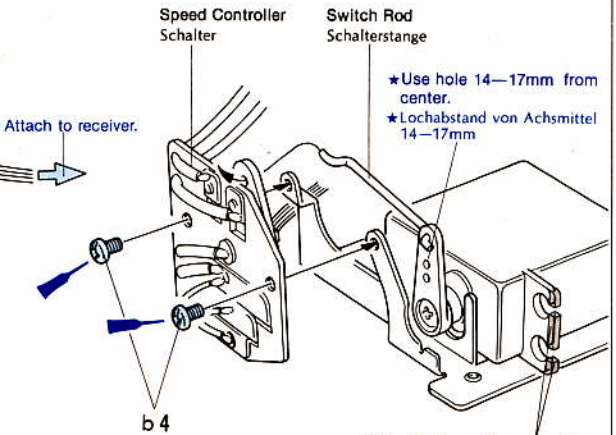
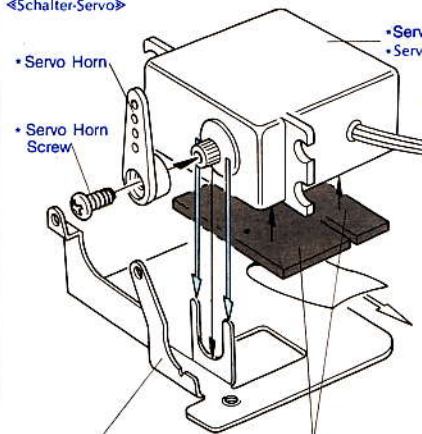

Double Sided Servo Tape
★ Match to servo's size.
Doppelklebeband
★ Klebestreifen je nach Größe des Servo

«Steering Servo»
«Steuer-Servo»

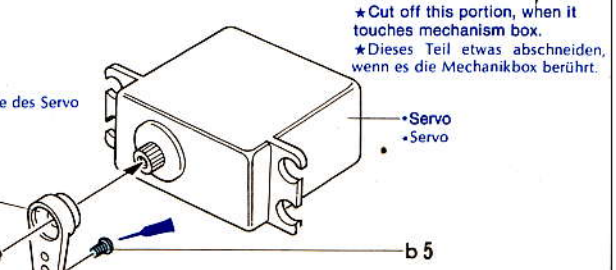

9 «Adjustment of Switch Mount Position» «Einstellung der Schalterstellung»

Switch Mount is movable forward and backward. Before attaching steering servo, adjust Mount to suit servo's size. Refer to figures.

Schalterplatte lässt sich vorwärts und rückwärts verschieben. Vor Einsetzen des Steuerservo, die Platte je nach Größe des Servo verschieben. Siehe Bild.

«Example»

«Exemplar»

- ★ When you use a servo with 32mm height.
- ★ Bei Verwendung eines Servo mit 32mm Höhe

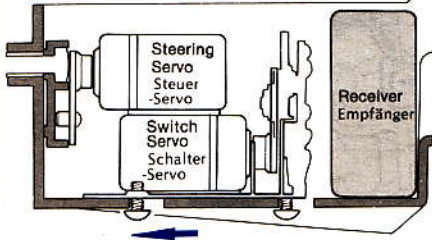

10 «Servo Horn» «Servo-Horn»

Do not attach, when the head of screw is over servo horn. Schraubenkopf darf nicht über Servohorn hinausgehen.



«Wire Splicing» «Kabel Verbindung»

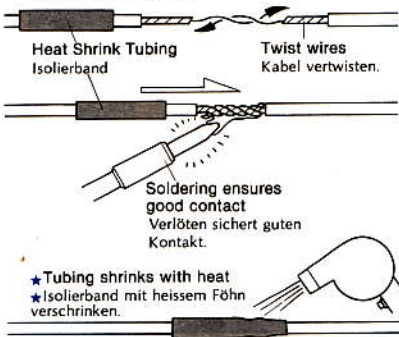

- ★ Tubing shrinks with heat
- ★ Isolierband mit heissem Föhn verschrinken.

«Adjustment of Steering Servo» «Einstellen des Steuer Servo»

- ★ Let center of servo & servo saver line up with each other.
- ★ Die Mittellinie des Servo-Hornes und der Servo müssen auf dem Zeichen der Platte stehen.

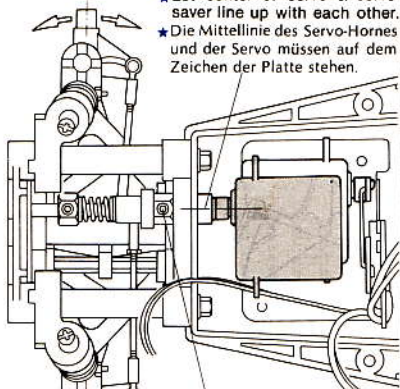

Adjust neutral position with 5mm grub screw. Das Neutrale des Steuers mit 5Ø Madenschraube einstellen.

«Adjustment of Servo Saver» «Einstellung der Servofeder»

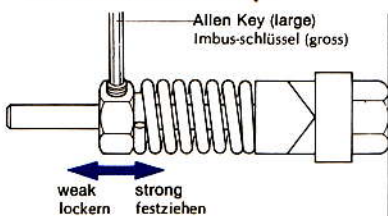

8 Attaching Switch Stay Einbau der Schalterplatte

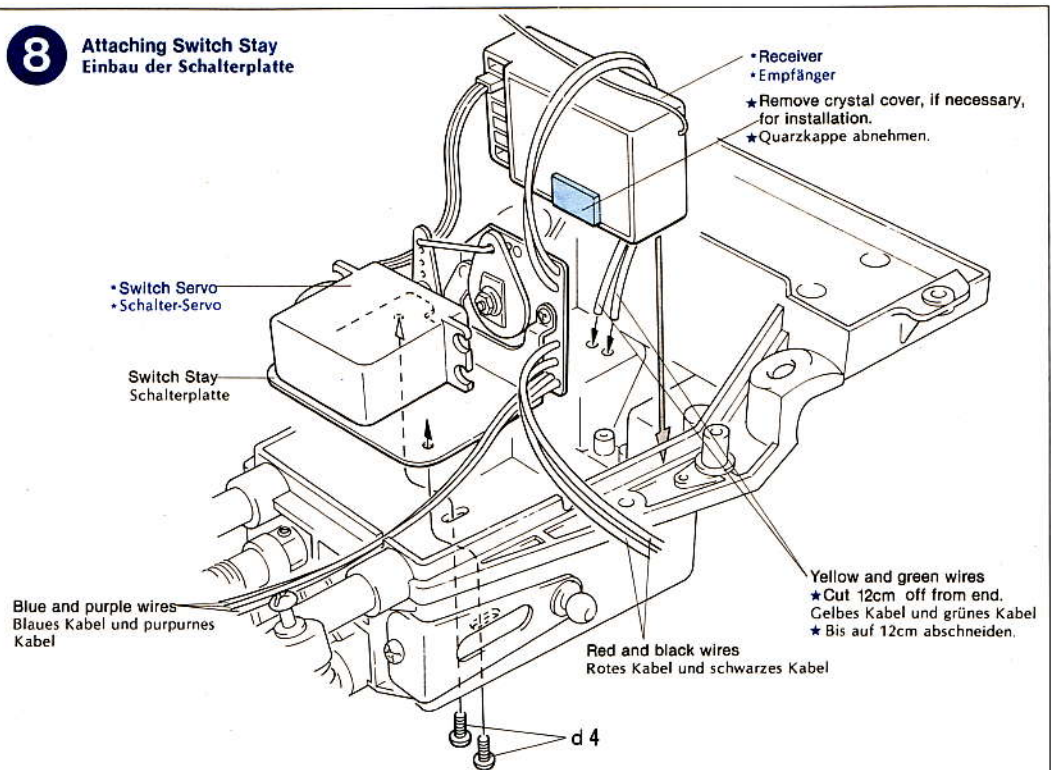

9 Switch Mount Position Lage der Schalterplatte

- ★ Adjust switch mount position to clear servo and receiver.
- ★ Schalterplatte so einbauen, dass Servo nicht mit Empfänger zusammenkommt.

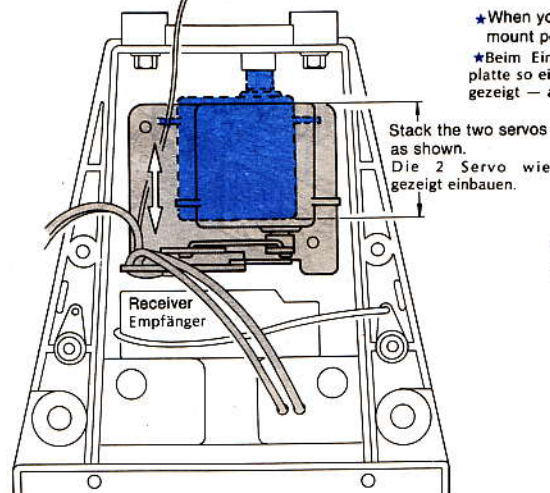

- ★ When you attach steering servo, adjust switch mount position so servos are stacked as shown.
- ★ Beim Einsetzen des Steuerservo, die Schalterplatte so einstellen, dass die beiden Servos — wie gezeigt — aufeinander liegen.

«Example»
«Exemplar»

- ★ When you use a servo with 42mm height.
- ★ Bei Verwendung eines Servo mit 42mm Höhe

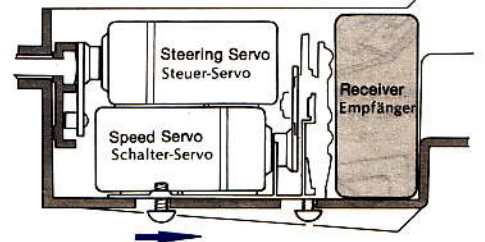

- ★ When you use 6V battery pack, change connector to one included with battery.
- ★ Wenn Sie 6V Akku verwenden, dann Stecker austauschen.

10 Installing Steering Servo Steuer-Servo

- 7.2V Connector
- 7.2V Kabelverbindung
- 3cm Heat Shrink Tubing
- 3cm Isolierband

- ★ Connect Red to Red and Black to Black, then insulate splices with heat shrink tubing.
- ★ Rotes + rotes, schwarzes + schwarzes verbinden. Isolierband für Isolierung verwenden.

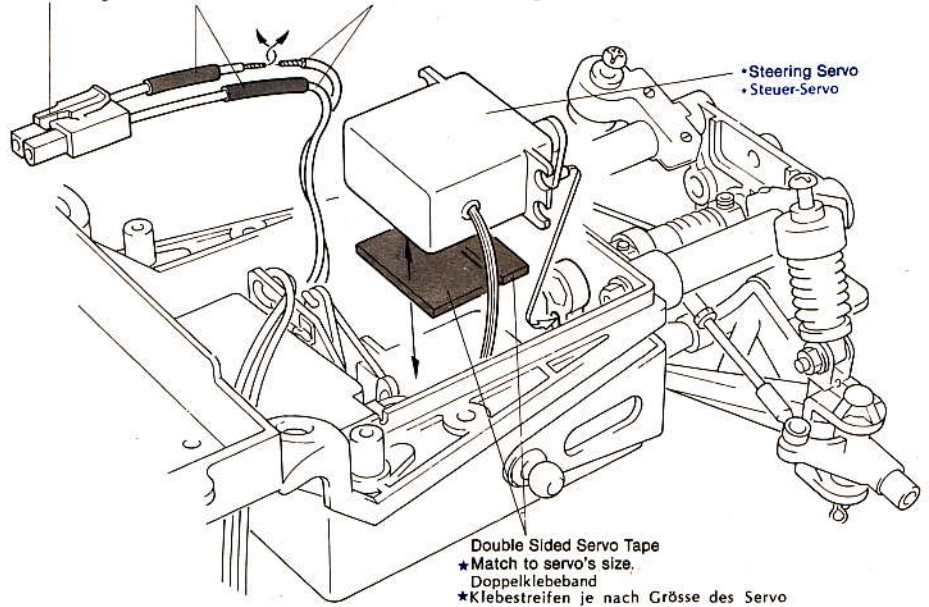

12 «Assembly of Front Body Mount»
«Montage des vord. Karosserielagers»

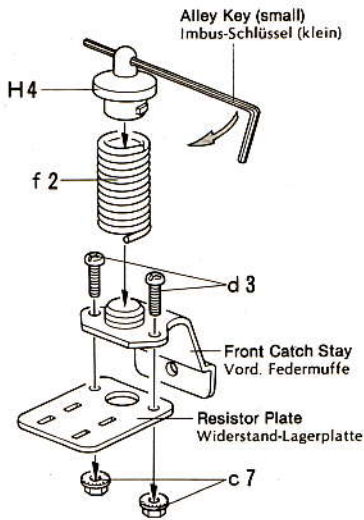

«Attaching Front Body Mount»
«Einbau des vord. Karosserielagers»

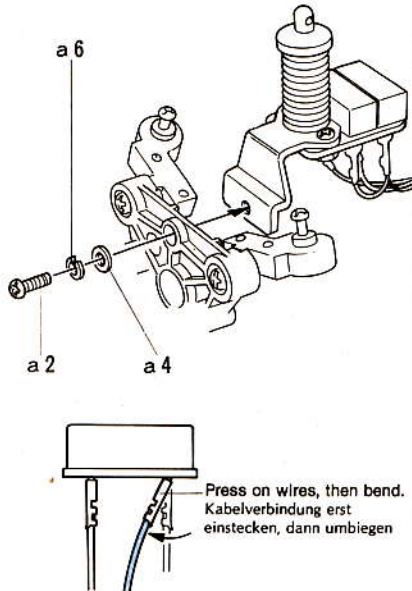

13 «Adjustment of Rear Suspension»
«Einstellung der Hint. Radaufhängung»

By changing collar position (g1), you can adjust stiffness of rear suspension. Hard suspension is recommended for flat surface. Choose stiffness according to road conditions.
Die Stärke der Feder kann eingestellt werden.

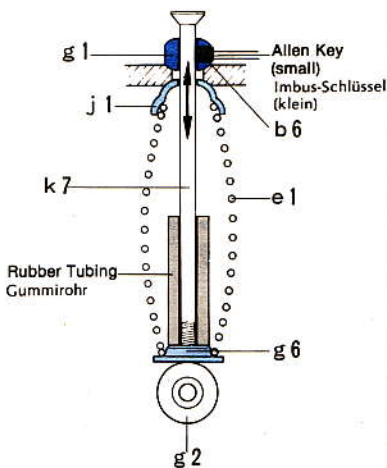

11 Assembly of Mechanism Box Lid
Schaltereinbau

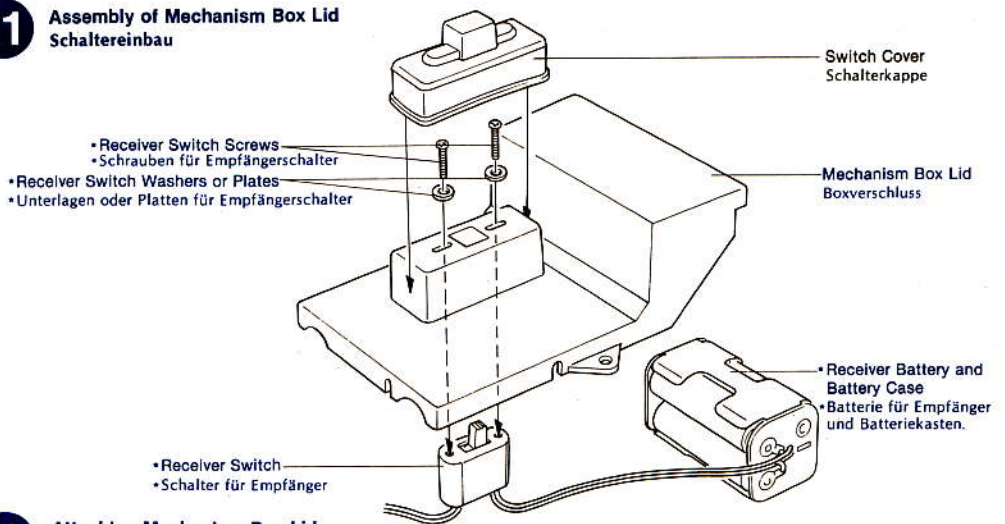

12 Attaching Mechanism Box Lid
Einbau Gehäusedeckel

Wrong adjustment of speed controller or long running at low and 2nd speed will make resistor hot.

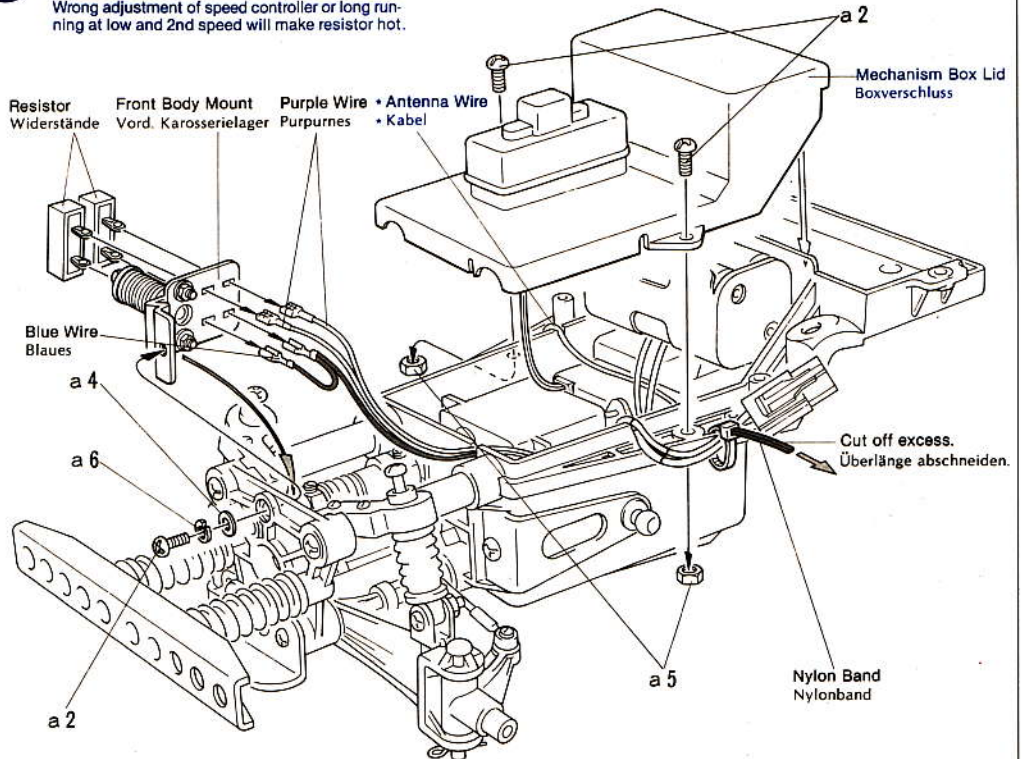

13 Attaching Rear Coil Springs
Einbau der Hinterfeder

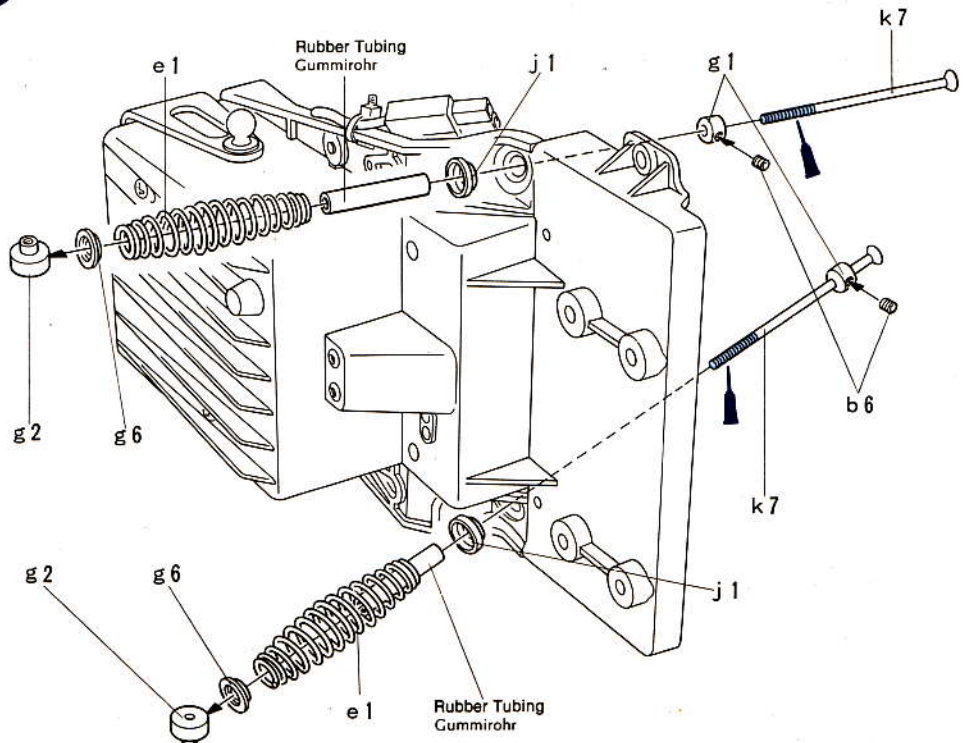

14 <Attaching Motor Cover> <Einbau der Motorkappe>

★Cover motor end with heat shrink tubing to prevent dust or dirt from entering.
★Motorkappe für Verteidigung gegen den Schmutz und das Wasser einbauen.

★Put on tubing as shown and heat with a hairdryer.
★Isolierband mit heissem Föhn ver-schränken.

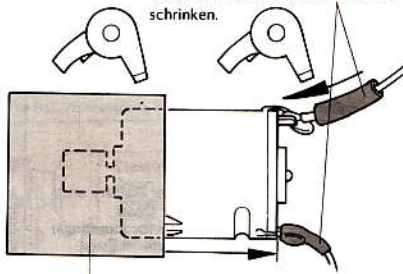

Tubing shrinks with heat to firmly cover motor.
Erst Motorkappe aufziehen, dann mit heissem Föhn einschränken.

★If water enters inside motor cover, rotate rear wheels at idle speed to evaporate.

★Wenn Wasser in Motor eindringt, im Leerlauf verdampfen lassen.

15 <Lubrication of Gear> <Ölen der Getriebe>

Lubrication of differential gear is vital to the operation of the vehicle. A small hole is provided, as shown in the below photo, for lubricating with spray oil.

Löcher der Gehäuse sind für Ölen. Vor und nach Fahren mit Öl-Spray wie Foto ölen.



16 <Assembly of Rear Body Catch> <Montage des hint. Karosserielagers>

Make 2 sets.
2 Satz machen.

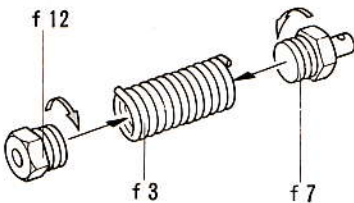

TAMIYA FARBKATALOG IN DEUTSCHER SPRACHE

Letzte Neuheiten von Autos, Booten, Tanks und Schiffen. Im Tamiya-Katalog in deutscher Sprache sind alle Modelle, ob Motorisierte, Ferngesteuerte oder Museum-Qualitates-Modelle, farbig Abgebildet.

TAMIYA COLOUR CATALOGUE

The latest in cars, boats, tanks and ships. Motorized, radio controlled and museum quality models are all shown in full colour in Tamiya's latest catalogue. At your nearest hobby supply house.

TAMIYA'S R/C GUIDE BOOK

Tamiya's latest Radio Control Guide Book can make you a winner at the racing circuit. Read up on the latest tune up methods, care and maintenance, painting and decorating your cars. Available at your nearest hobby supply house.

14 Attaching Motor Einbau des Motors

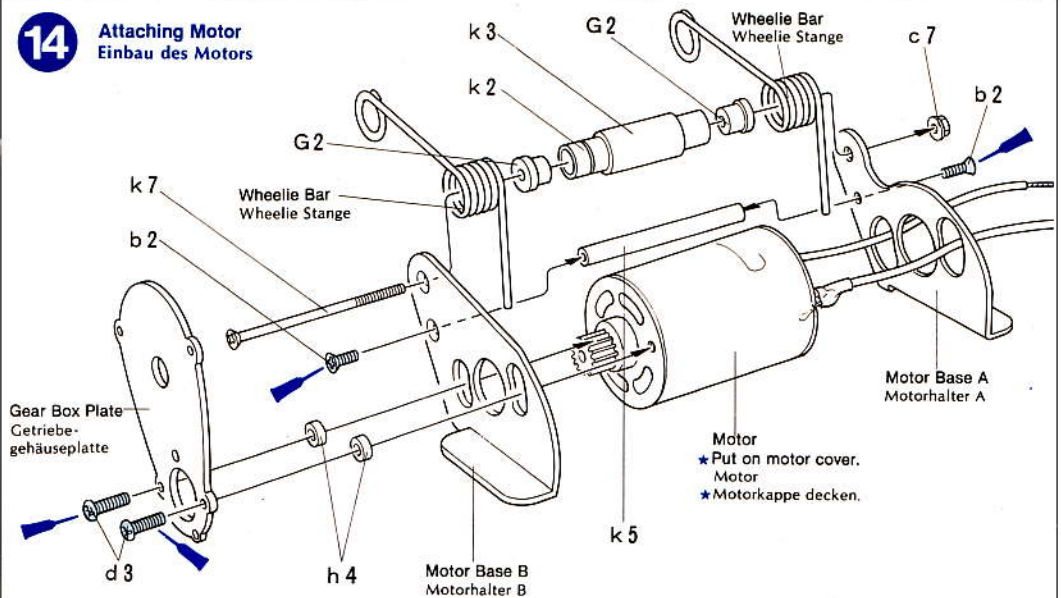

★Put on motor cover.
★Motorkappe decken.

15 Assembly of Gearbox Montage des Getriebegehäuses

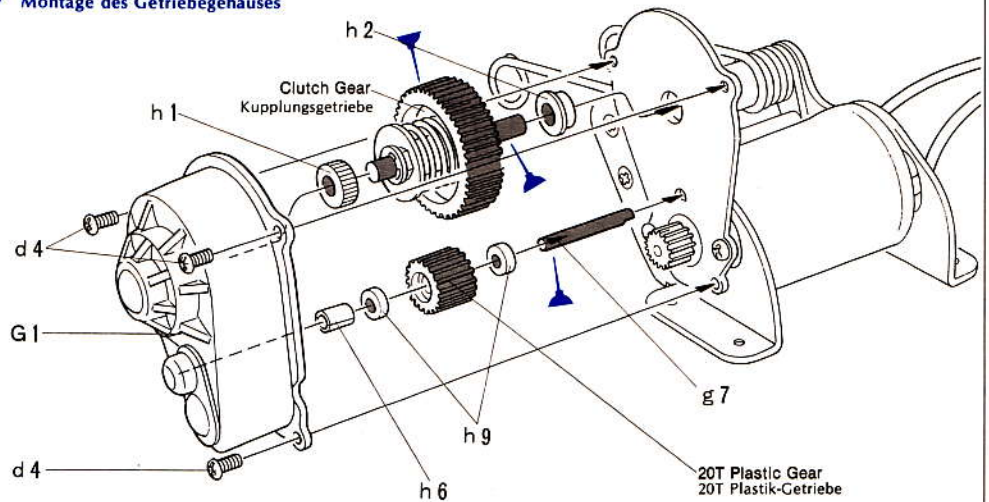

20T Plastic Gear
20T Plastik-Getriebe

16 Attaching Motor Base Einbau der Motorhalter

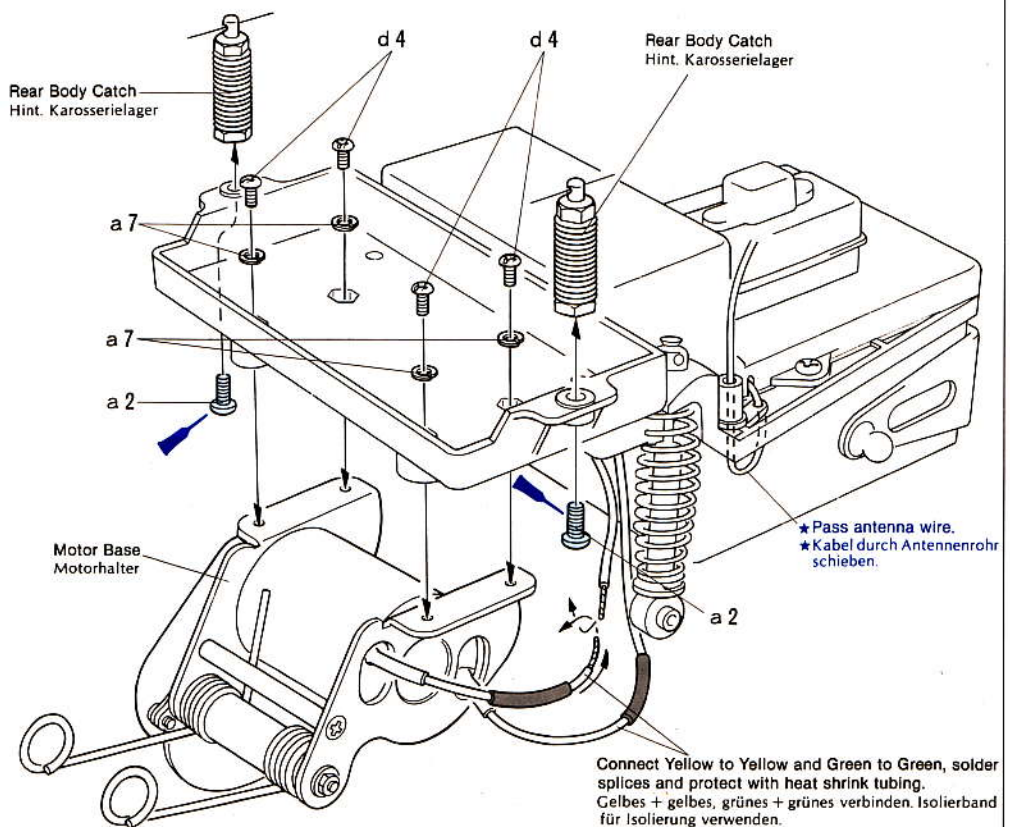

★Pass antenna wire.
★Kabel durch Antennenrohr schieben.

Connect Yellow to Yellow and Green to Green, solder splices and protect with heat shrink tubing.
Gelbes + gelbes, grünes + grünes verbinden. Isolierband für Isolierung verwenden.

17 «Driving Axle Tube»
«Achsgehäuse»

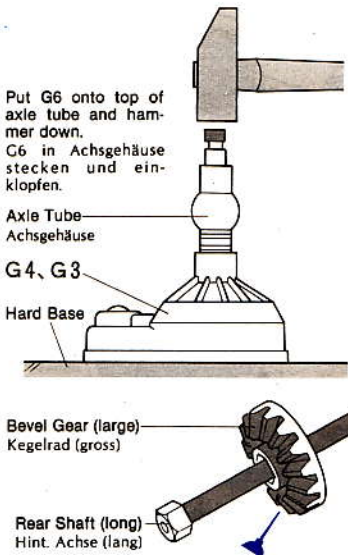

17 Assembly of Differential Gear Case
Montage des Differential Gehäuses

«Differential Gear Case: Left»
«Differential Gehäuse (L)»

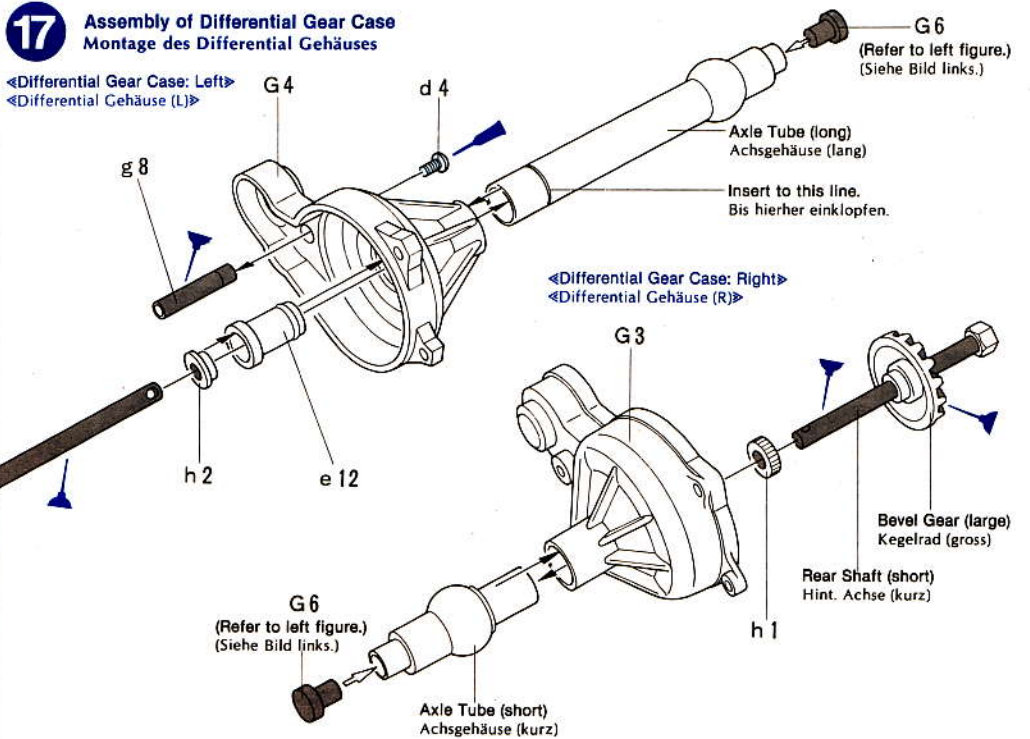

18 «Assembly of Differential Gear»
«Differential-Getriebe»

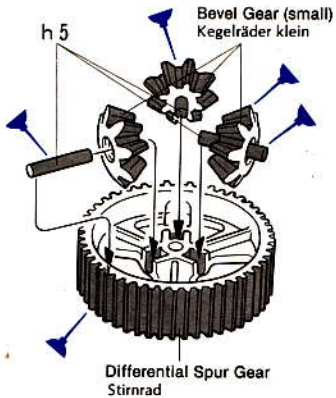

18 Assembly of Gearbox Housing
Getriebe-Zusammenbau

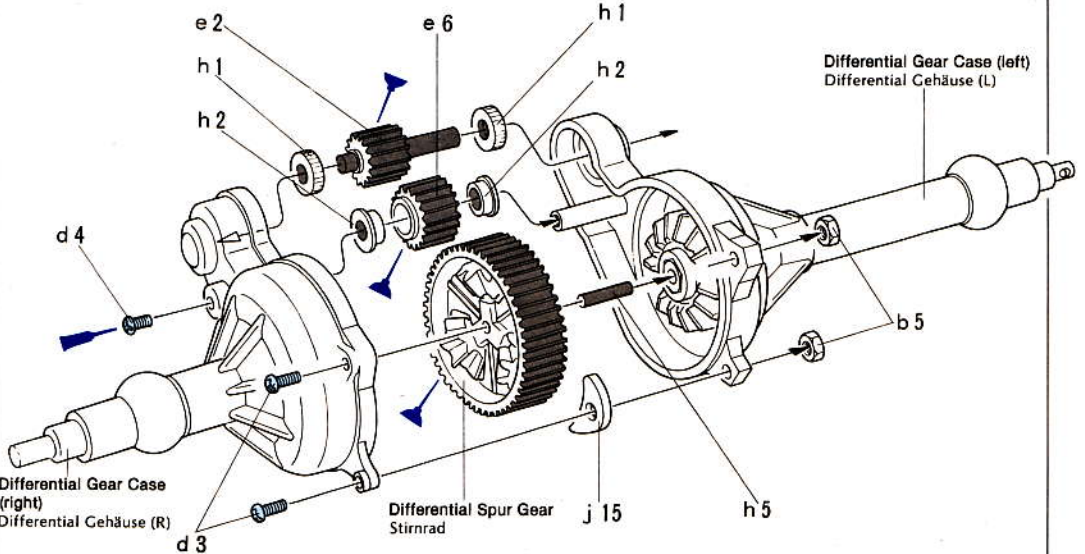

19 Attaching Rear Arms
Zusammenbau Hinterachse mit Aufhängung

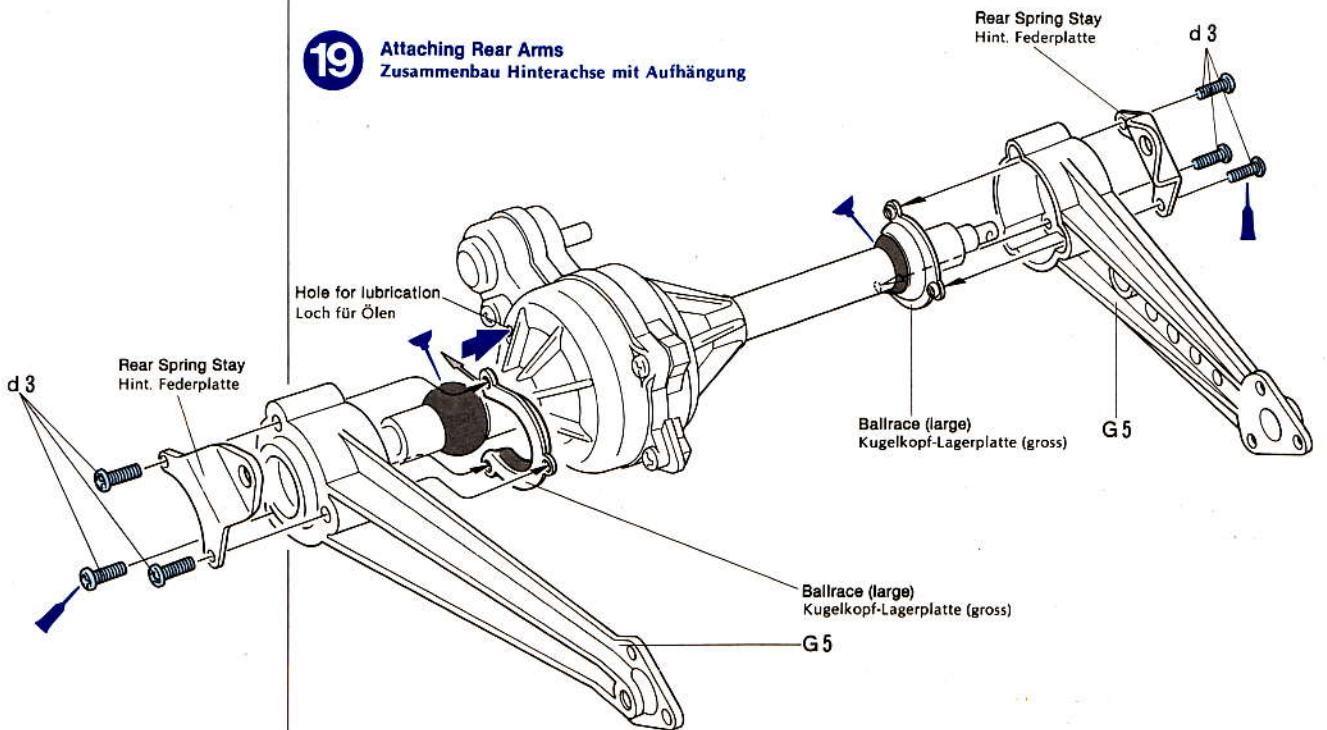

20 «Attaching Radius Arm»
«Einbau der Schraube b1»

- ★Tighten up ball adjuster to 4 mm.
- ★Kugelhkopf 4mm einschrauben

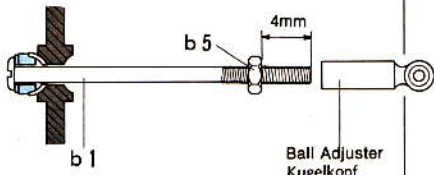

«Spring Pin (f5)»
«Federsplint (f5)»

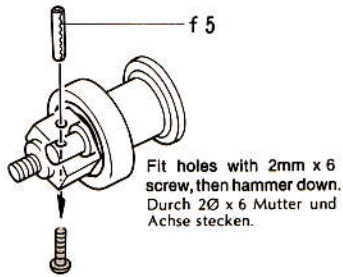

«Seating Universal Joint onto Shaft»
«Madenschraube muss in Kerbe sein»

- ★Firmly tighten grub screw on flat of the shaft.
- ★Madenschraube bis zu Achskerbe einschrauben.

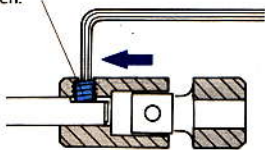

21 «Attaching Axle Ballrace (small)»
«Einbau der Kugelhkopf-Lagerplatte (klein)»

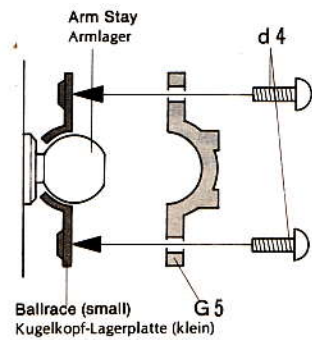

22 «Attaching Rear Suspension»
«Einbau der Hinterradaufhängung»

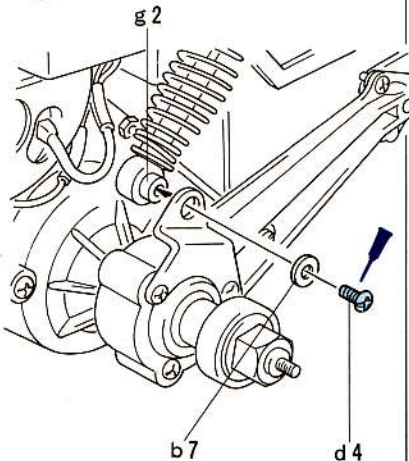

20 Positioning Ball Bearings
Einbau der Kugellager

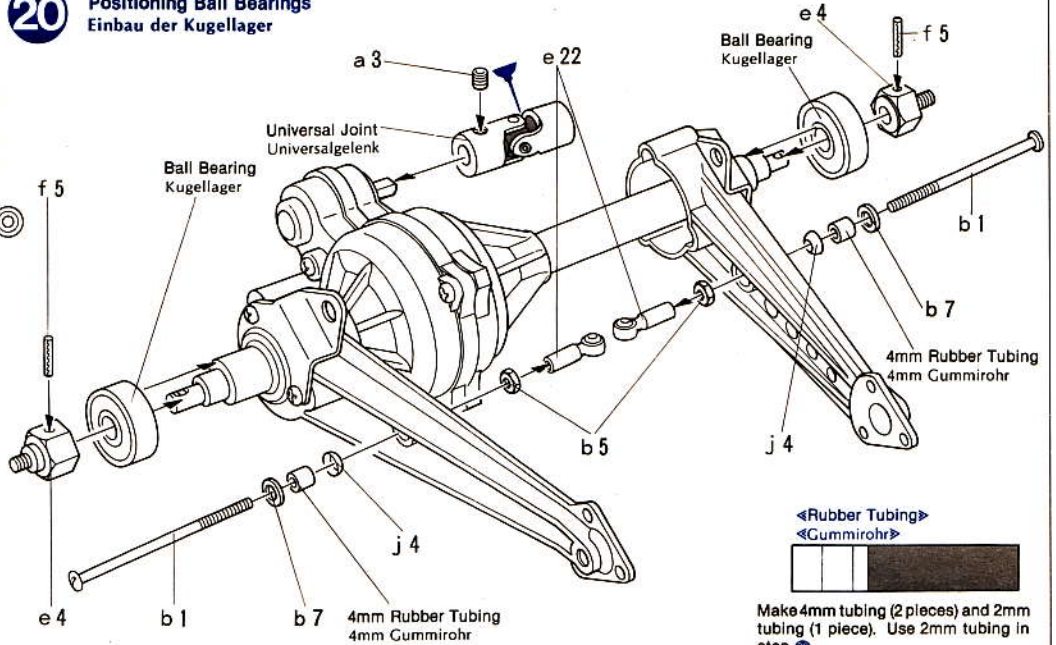

«Rubber Tubing»
«Gummirohr»



Make 4mm tubing (2 pieces) and 2mm tubing (1 piece). Use 2mm tubing in step 20.
2 Gummirohre 4mm und Gummirohr 2mm zuschneiden. Gummirohr 2mm wird in Step 20 verwendet.

21 Attaching Rear Axle
Einbau der Hinterradaufhängung

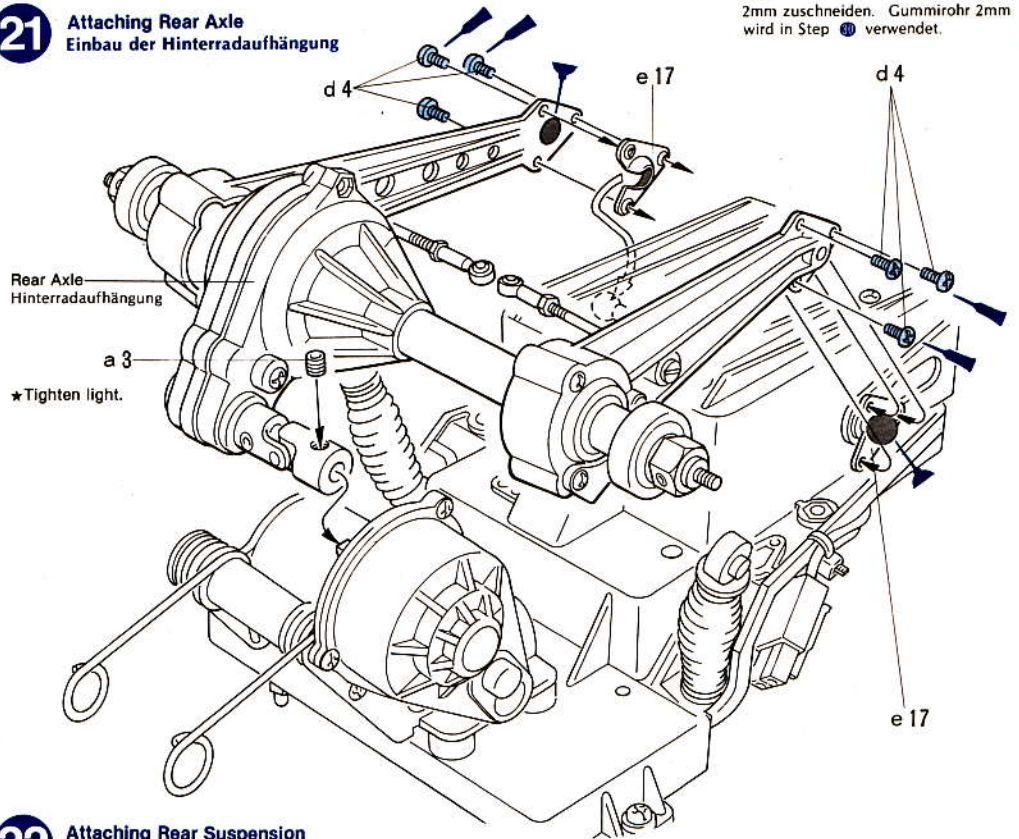

22 Attaching Rear Suspension
Einbau der Hinterradaufhängung

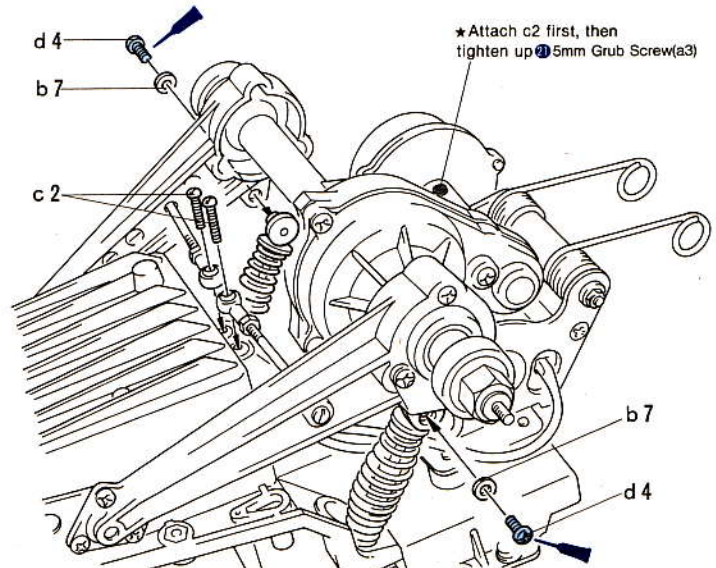

23 <Cross Section of Wheel>
<Querschnitt Rad>

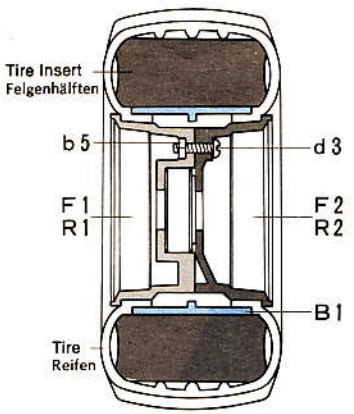

★ Each tire has rotation direction. Right differs from Left in construction. Carefully note arrow on side wall of tire, then assemble.
★ Auf Drehrichtung der Reifen achten. Linker und rechter Reifen verschieden.

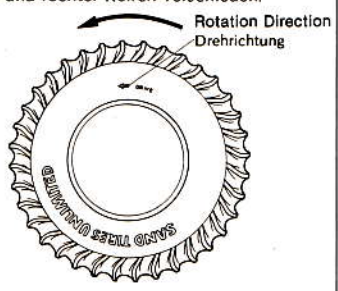

24 <Attaching Antenna Mast>
<Einbau des Antennenrohrs>

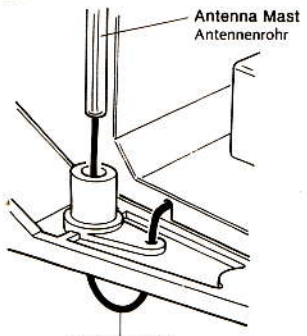

<CAUTION ON THINNER>
ALL THINNERS ATTACK PLASTIC, EVEN PLASTIC MODEL PAINTS AND THINNERS. NEVER DIP PARTS INTO THINNERS OR PAINT, NOR WASH THEM WITH THINNERS. BE VERY CAREFUL IN PAINTING OVER AREAS WHERE SELF TAPPING SCREWS ARE USED!
<VORSICHT IM GEBRAUCH VON VERDÜNNER>
ALLE VERDÜNNER GREIFEN DAS PLASTIK-MATERIAL UND AUCH DIE PLASTIK-FARBEN AN. PLASTIKTEILE NIE IN VERDÜNNER LEGEN ODER VERSUCHEN, PLASTIK-FARBE MIT VERDÜNNER ZU ENTFERNEN ODER ABZUWASCHEN. FLÄCHEN MIT SCHRAUBEN, DIE MIT SCHRAUBENSICHERUNG GESICHERT SIND, NUR MIT BESONDERER VORSICHT BEMALEN.

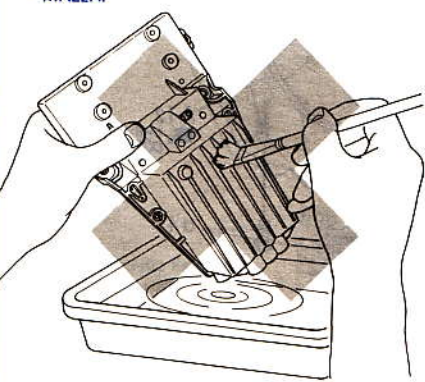

23 Assembly of Wheels
Räder

<Construction 1>
<Bauen 1>

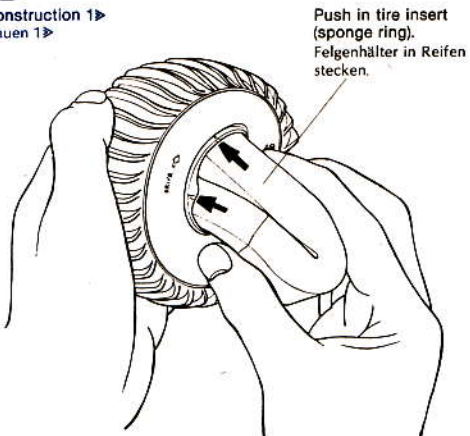

<Front Wheel> Make one right and one left.
<Vorderräder> Rechtes und Linkes machen.

<Construction 2>
<Bauen 2>

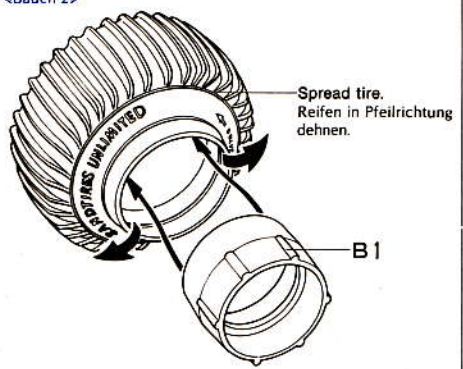

<Rear Wheel> Make one each for right and left.
<Hinterräder> Rechtes und Linkes machen.

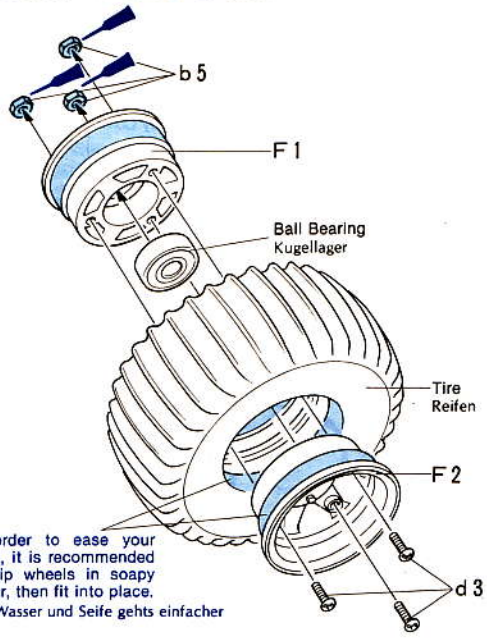

In order to ease your work, it is recommended to dip wheels in soapy water, then fit into place.
Mit Wasser und Seife gehts einfacher

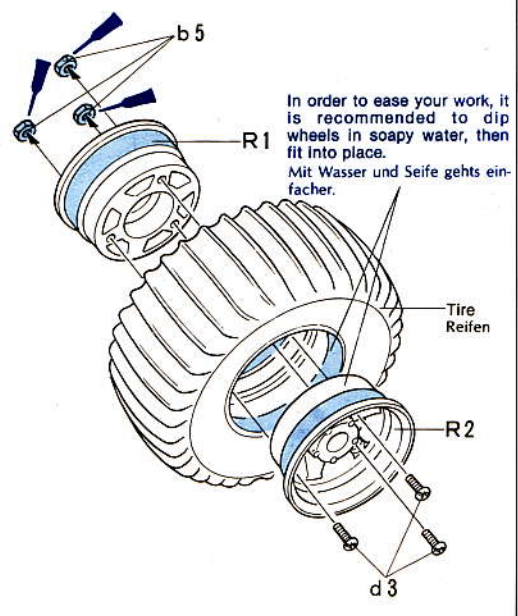

In order to ease your work, it is recommended to dip wheels in soapy water, then fit into place.
Mit Wasser und Seife gehts einfacher.

24 Attaching Wheels
Einbau der Räder

★ Front wheel and rear wheel have the same rotation direction.
★ Vorder- und Hinterräder haben die gleiche Drehrichtung.

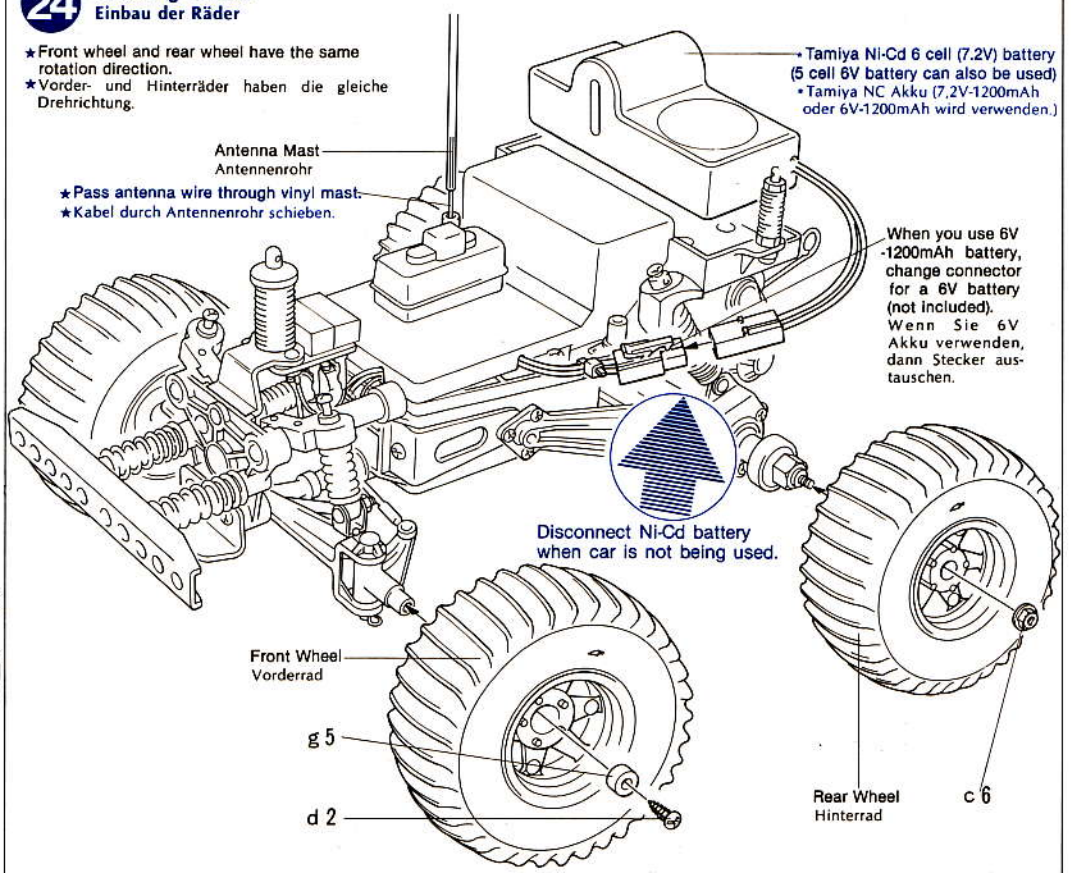

★ Pass antenna wire through vinyl mast.
★ Kabel durch Antennenrohr schieben.

★ Tamiya Ni-Cd 6 cell (7.2V) battery (5 cell 6V battery can also be used)
★ Tamiya NC Akku (7.2V-1200mAh oder 6V-1200mAh wird verwenden.)

When you use 6V -1200mAh battery, change connector for a 6V battery (not included).
Wenn Sie 6V Akku verwenden, dann Stecker austauschen.

Disconnect Ni-Cd battery when car is not being used.

25 «Attaching Hook»
«Einbau des Schlepphaken»

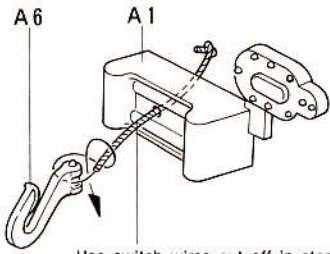

Use switch wires cut off in step ③ twist 8 to 10 times to make a cable. 8-10 Drähte des in Step ③ abgeschnittenen Kabels zu Abschleppseil zusammendrehen.

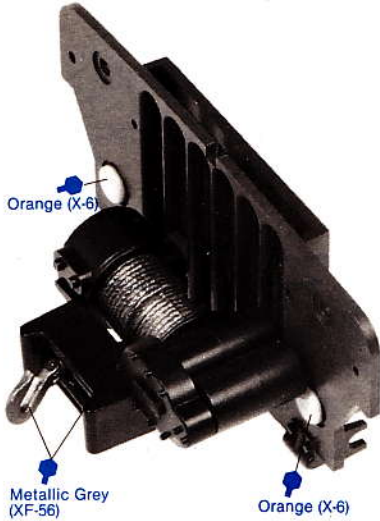

26 «Assembly of Driver Figure»
«Fahrer»



25 Assembly of Body Parts
Montage der Karosserieteile

«Frontgrill»
«Frontgrill»

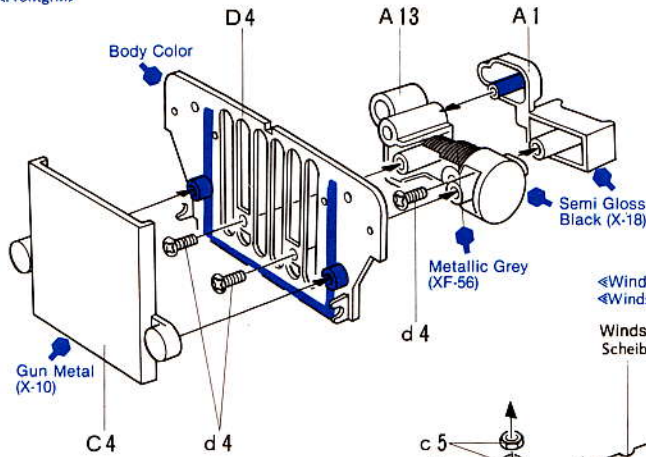

«Windschild»
«Windschutzscheibe»

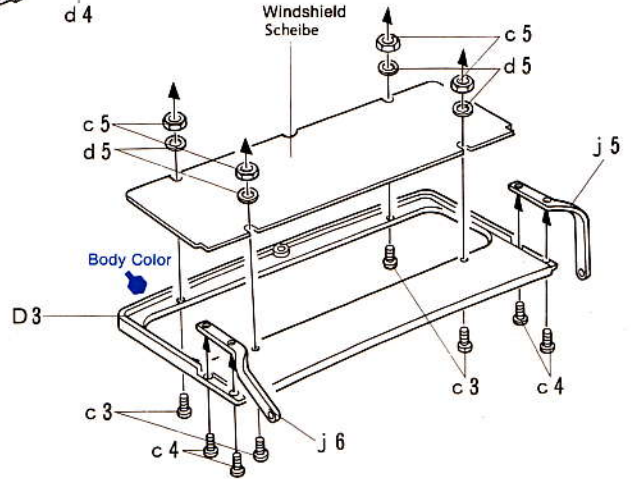

26 Driver Figure
Zusammenbau der Fahrerfigur

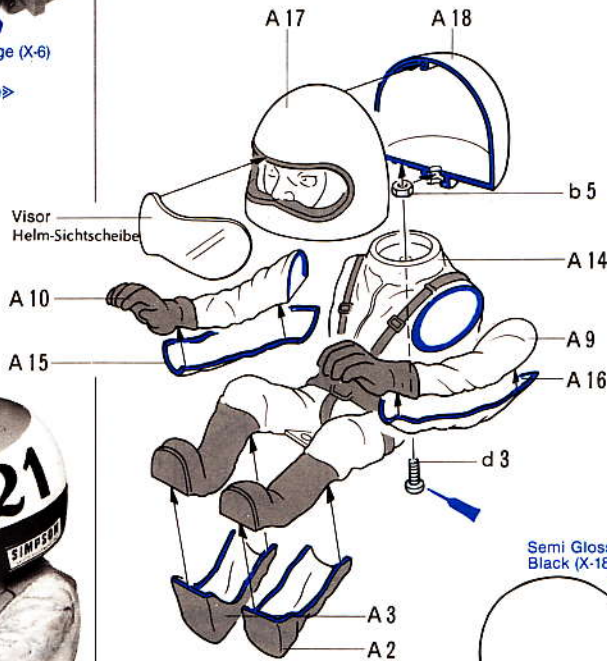

★Fit driver's arms to steering wheel (A7) and shift lever (A4), respectively.
★Arme des Fahrers dem Lenkrad A7 und Schalthebel A4 entsprechend einbauen.

● Paint driver figure as you like.
● Fahrer je nach Wunsch bemalen.

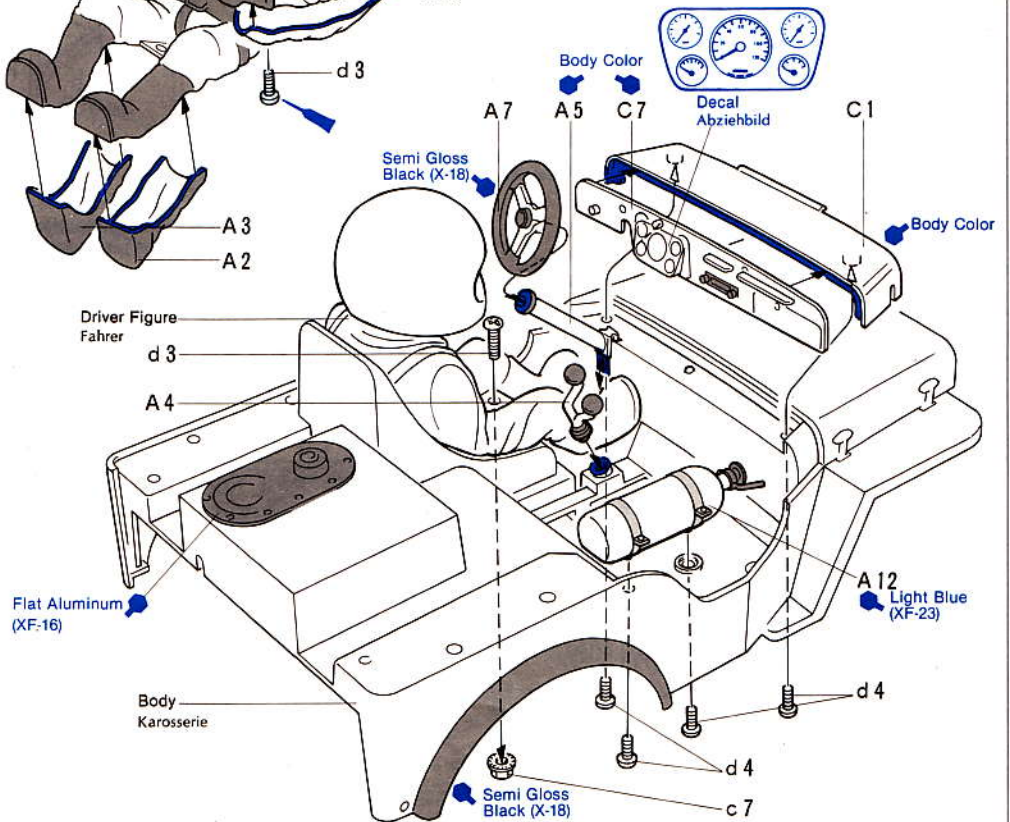

PAINT MARKER

Hand held, Tamiya enamel paint markers. For the final detail touch, and professional results. 12 of the most popular colors used in modeling. See and test them at your local hobby supply house.

28 «Detaching Spare Tire»
«Reservereifen»

It is recommended to make spare tire case (D1 & D2) detachable. Make a hole in decal as shown.
Loch an Decal wie Foto machen, um Reservereifen wegzunehmen.



Make a hole.
Loch machen.

27 Assembly of Body Inside
Einbau der Karosserierückseite

★Fasten C3 to C2 first.
★C3 an C2 erst fixieren.

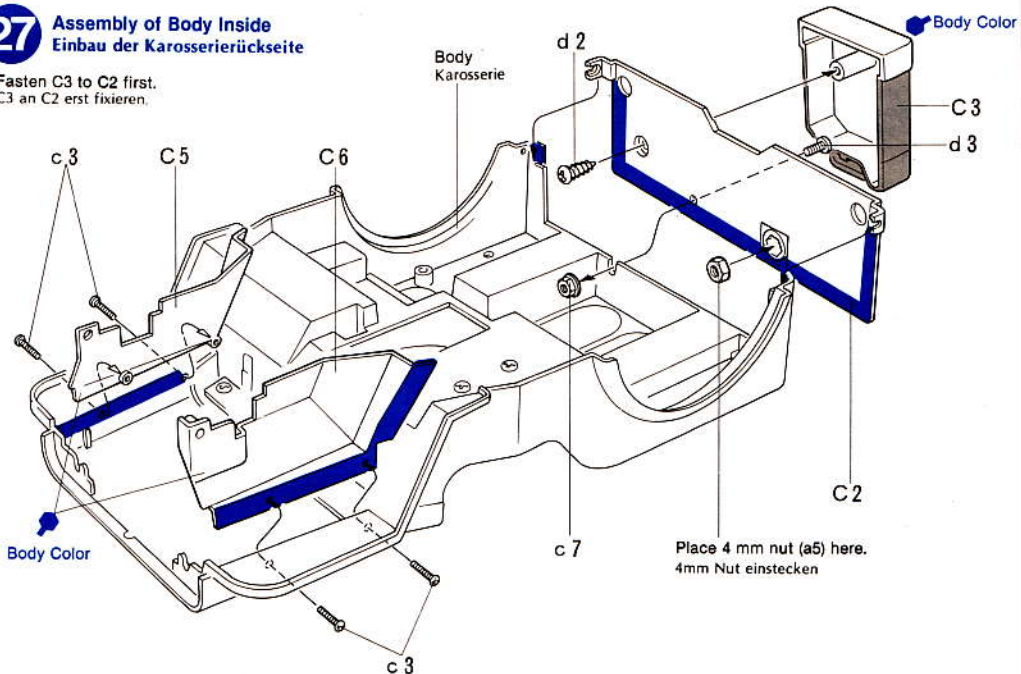

28 Attaching Frontgrill
Einbau Frontgrill

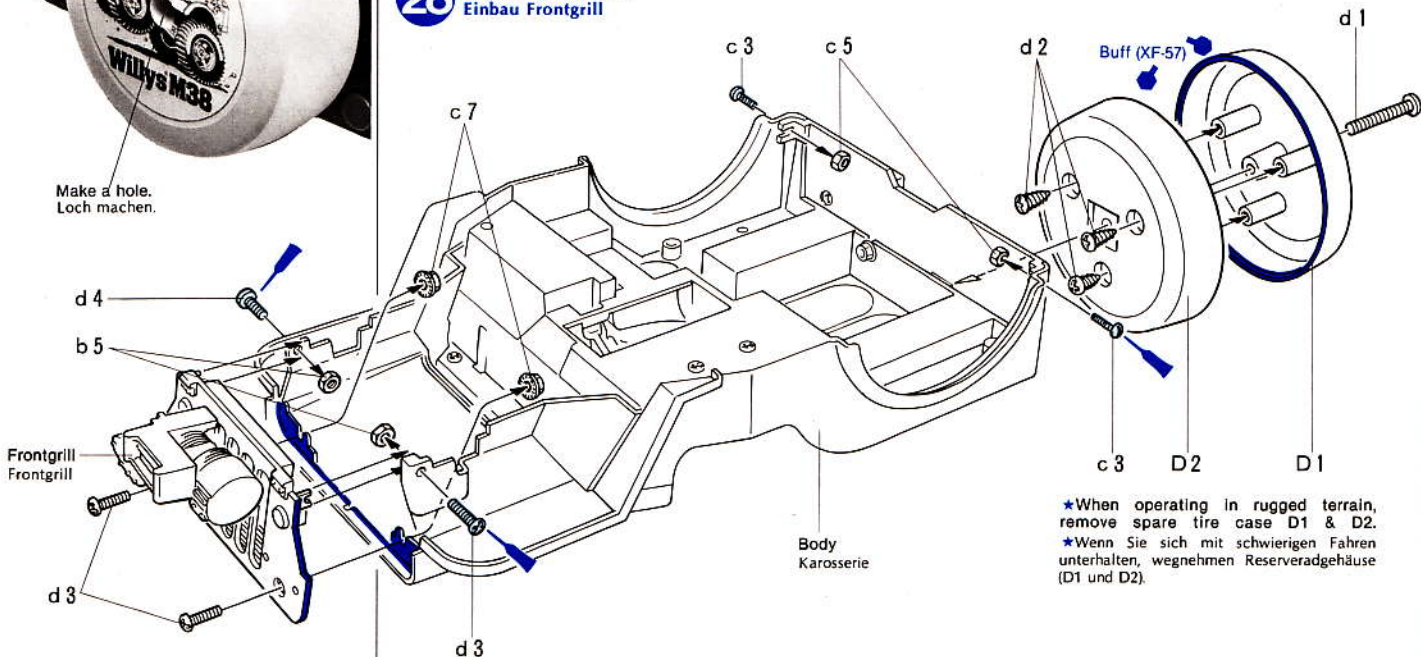

★When operating in rugged terrain, remove spare tire case D1 & D2.
★Wenn Sie sich mit schwierigen Fahren unterhalten, wegnehmen Reservradgehäuse (D1 und D2).

29 Assembly of Roll Cage
Montage des Überrollbügels

«Front Roll Cage»
«Vord. Überrollbügel»

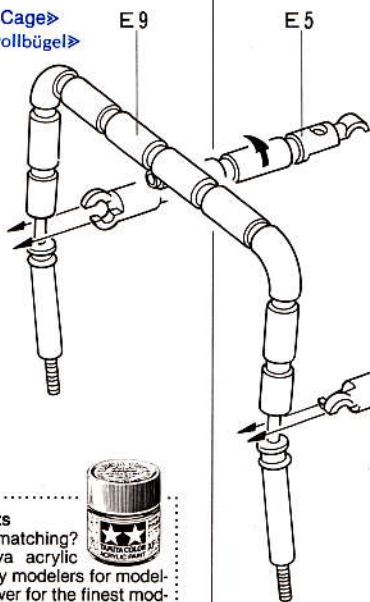

«Rear Roll Cage»
«Hint. Überrollbügel»

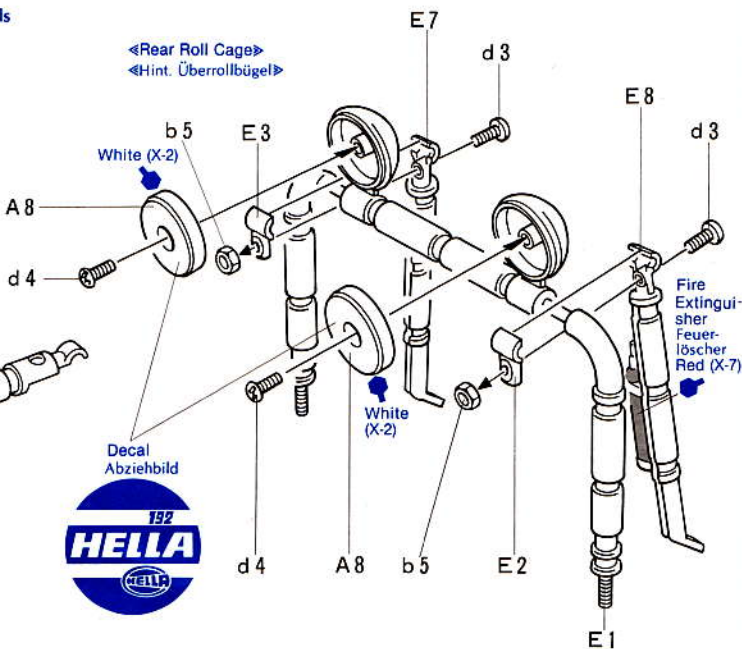

Tamiya Acrylic Paints
Need precise colour matching?
Try the new Tamiya acrylic paints. Engineered by modelers for modelers' use. The final cover for the finest models. Insist on Tamiya for perfect results.



30 <Attaching Windscreen>
<Befestigung der Windschutzscheibe>

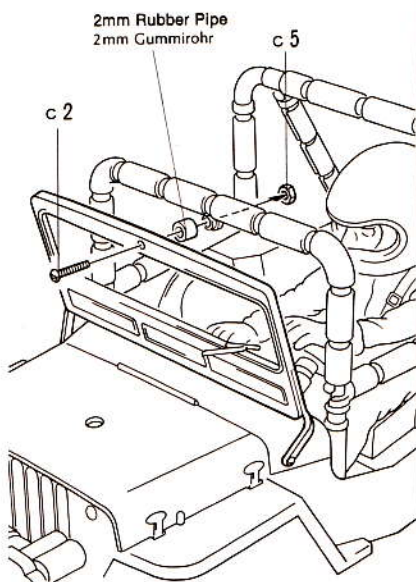

RADIO CONTROL CAR MODELS

1/10 THE FALCON

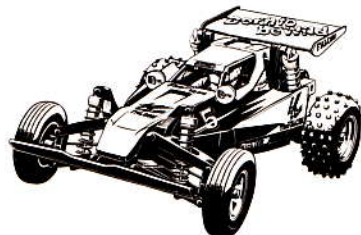

1/10 THE BIGWIG

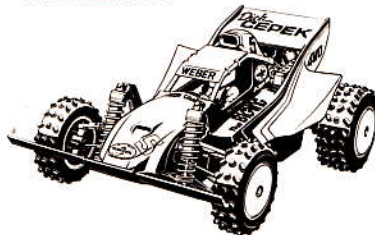

1/10 FORD F-150 RANGER BLACKFOOT



1/12 PORSCHE 959 (PARIS-DAKAR)



1/10 MONSTER BEETLE



30 Attaching Roll Cage
Einbau des Überrollbügels

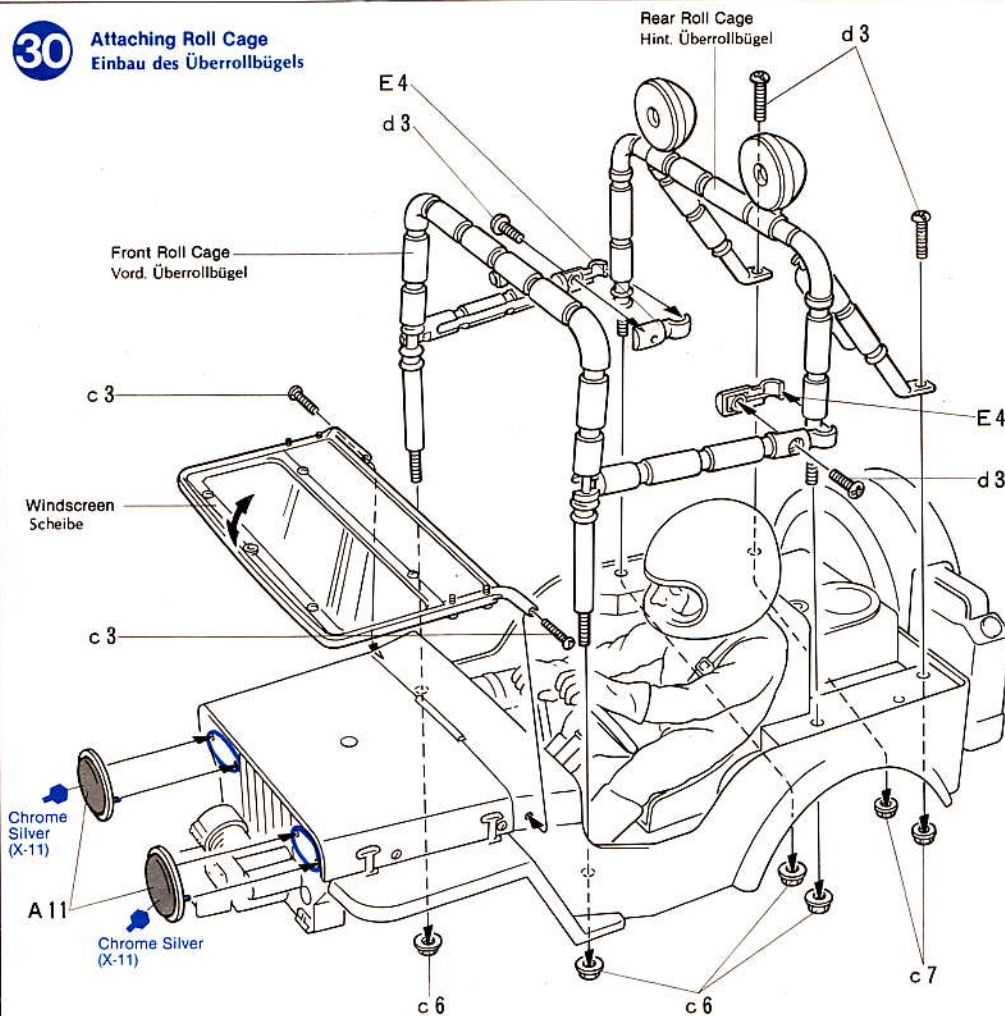

31 Final Assembly
Entmontage

Feed antenna mast through body hole.
Antennenrohr durch Loch der Karosserie schieben.

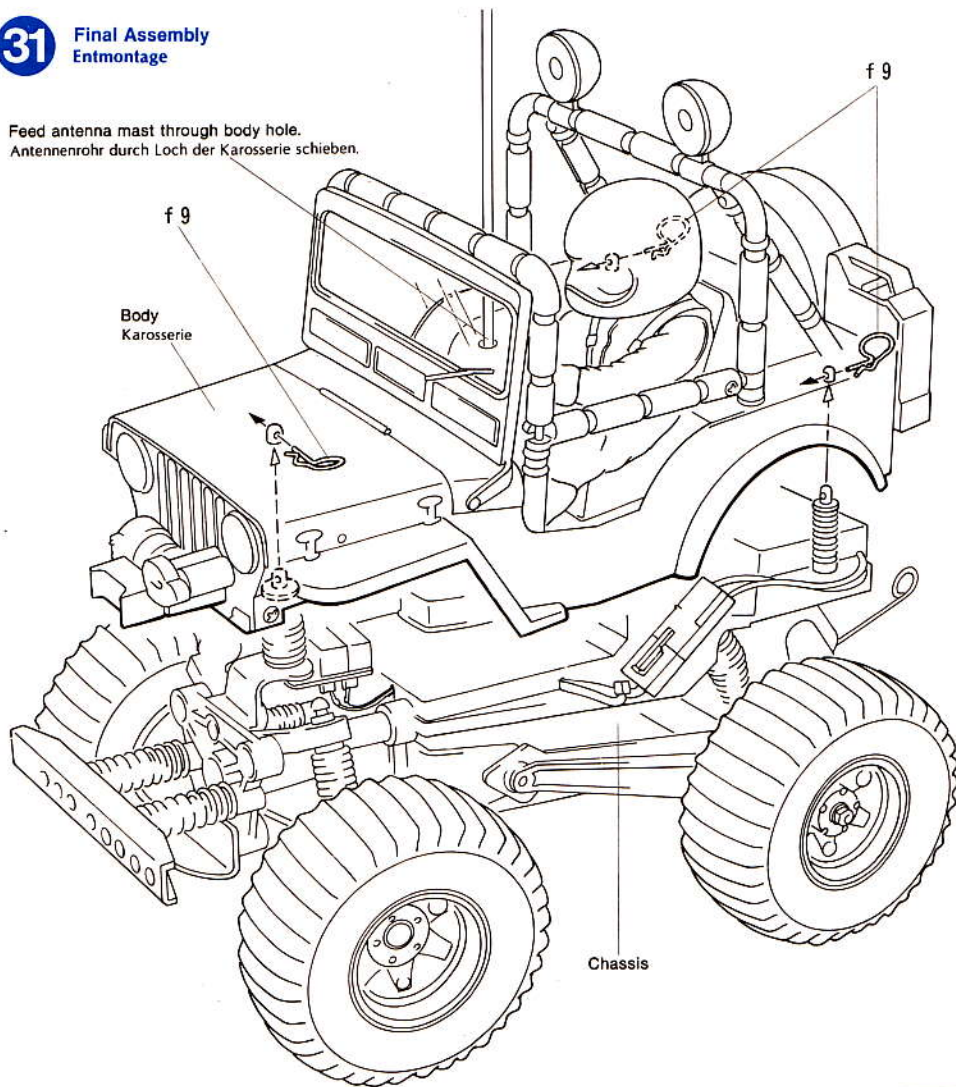

WILD WILLY

DISCONNECT BATTERY CONNECTOR WHEN NOT USING THE CAR.
WENN MAN NICHT FAHRT, AKKU-KUPPLUNG AUSEINANDER.

«Driving technique of Wild Willy»

(A) Transmitter stick inputs for throttle and steering can create many unique stunt actions, which will improve with your driving skill and technique.

★Wheelie

Advance throttle to full speed quickly and Willy will run with both front wheels off the ground for great distances. Remember that steering is not possible during this maneuver. Gradual advance-

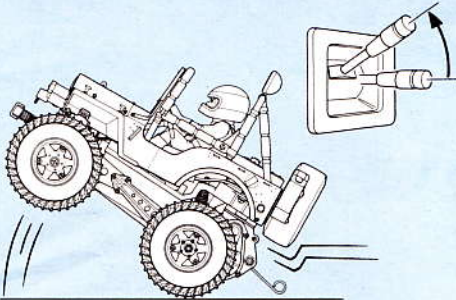

ment of the throttle will accelerate the vehicle in the normal manner.

★Cornering

Wild Willy has a high center of gravity so be sure to throttle back somewhat prior to making sharp turns, or the vehicle may roll. During high speed acceleration the front wheels are not firmly on the road surface and steering can be erratic.

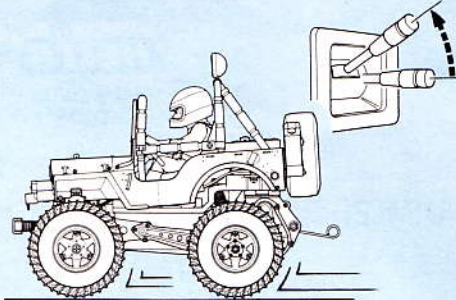

★Jumps

Wild Willy also has its center of gravity towards the rear, so if a jump is made during rapid acceleration, the vehicle may tend to flip backwards. Enter a jump at any fixed speed and slightly decelerate at landing to maintain stability.

★ On non-slippery surfaces like asphalt, concrete or grass, it is recommended that you lower the center of gravity so that the vehicle will not tumble even in hard cornering. Refer to step 8, page 7, for correct adjustments.

★Wheelie

Wenn man den Hebel für Beschleunigung rasch nach oben bringt, fährt Willy eine grosse Strecke nur auf den Hinterrädern, in diesem Falle geht aber Lenkung nicht.

★Powerslide

Vor scharfen Kurven etwas den Ganghebel zurück nehmen, sonst Überschlagen des Fahrzeuges möglich.

★Jumps

Wenn ein Sprung während schnellen Fahren gemacht wird, das Gas etwas zurücknehmen beim Landen, um das Fahrzeug stabil zu halten.

«Inspection before Operation»

Be sure to check the points shown in the figure before starting operation. This is necessary to prevent trouble and accidents.

It is recommended to check them with the model put on a base as shown in the figure so that the wheels are in the air.

In the first operation after assembly, let the model run slowly for the first five minutes while checking the condition of the steering and switch.

- 1 Make sure that screws, particularly grub screws, are tight enough.
- 2 Make sure that batteries for the transmitter and receiver are new by means of meter or lamp.
- 3 Make sure that Ni-Cd battery has been sufficiently charged.
- 4 Adjust steering servo and/or trims so that the car tracks in a straight line with transmitter at neutral.
- 5 Double check the speed controller for full travel to high speed and stop limits.
- 6 Double check the wiring for breaks and short circuits. Secure with vinyl tape.
- 7 Check if servo saver is correctly adjusted. Too weak a setting causes under-steering. Make sure that both front wheels are straight when steering stick is in neutral. If not, adjust referring to page 3.
- 8 Make sure that rear suspension is correctly adjusted. Make it soft on slippery surfaces, and hard on non-slippery surfaces. Refer to page 7 for correct adjustment.
- 9 Do rear wheels rotate smoothly? Spray oil through holes of gear box and differential gearcase in order to prevent gears from overheating and ensure smooth running.
- 10 Be sure to oil all moving parts, especially, to ballraces, motor base and gearbox joints.
- 11 Are batteries for transmitter and receiver fresh? As these batteries run low, the servos will move incorrectly. Always check the batteries prior to running vehicle.
- 12 Make sure that excess antenna wire does not drag. Neatly bundle excess in chassis so as not to entangle in shafts or tires.

«Einlaufen»

Nach Zusammenbau das Modell langsam die ersten 5 Minuten laufen lassen und dabei die Steuerung und Schalter auf gute Wirkung beobachten.

- 1 Darauf achten, dass alle Schrauben gut angezogen sind.
- 2 Batterien für Empfänger und Sender müssen voll sein.
- 3 Nur volle Akku's bringen volle Leistung evtl. nachladen.
- 4 Steuerung muss einwandfrei arbeiten. Modell muss geradeaus fahren. Wenn Fahrzeug nach links oder rechts zieht, mit Trimmhebel nach justieren.
- 5 Der Schalter muss auf Topspeed gehen und genau stoppen.
- 6 Kabel gut isolieren um Kurzschluss zu vermeiden.
- 7 Prüfen ob Servo-Saver richtig eingestellt ist. Zu schwach eingestellt verursacht Untersteuerung. Darauf achten, dass beide Vorderräder gerade stehen, wenn Steuerservo auf neutral steht. Evtl. nachstellen.

8 Darauf achten, dass hintere Aufhängung richtig eingestellt ist. Weich auf schlüpfrigen Boden, hart auf nicht-schlüpfrigen Flächen. Sie Seite 7 korrekte Einstellung.

9 Drehen Hinterräder richtig. Öl durch Loch im Getriebegehäuse und Differential sprühen um Überhitzen zu vermeiden.

10 Alle drehbaren Teile ölen

11 Sind Batterien im Sender und Empfänger ok. Wenn diese Batterien schwach sind, gehen die Servos nicht korrekt und ausser Kontrolle. Batterien vor fahren des Fahrzeuges prüfen.

12 Das Antennenkabel darf nicht aufschleifen, darauf achten, dass Kabel nicht an Achsen oder Rädern hängenbleibt.

TROUBLESHOOTING

If the vehicle does not run well, try the following:

- 1 Speed control of Wild Willy depends entirely on servo movement. Check if batteries for transmitter or receiver are correctly positioned.
- 2 If the car does not run despite correct servo movement, it is possible that the Ni-Cd is running out. Check your Ni-Cds and wiring.
- 3 Does speed controller offer smooth speed transition from low to high. If not, change hole position of servo horn. Secure wiring on resistor, or 2nd and top speed cannot be obtained.
- 4 If the vehicle goes backward when forward/reverse stick is pushed up, reverse wiring of motor and speed controller (yellow and green wires)

5 If the servo moves abnormally when the receiver switch is on, and the transmitter switch is off, another transmitter is causing interference.

6 If the Radio Control Unit is not satisfactory, enquire with the manufacturer. The radio control unit is very precisely constructed and must be handled with great care.

STÖRUNGEN UND URSACHEN

Wenn Fahrzeug nicht richtig fährt, versuche folgendes:

- 1 Die Geschwindigkeitskontrolle des Wild Willy hängt ganz von der Servo-Bewegung ab. Batterien im Sender und Empfänger prüfen ob voll und richtig eingesetzt.
- 2 Wenn Fahrzeug nicht fährt trotz korrekter Servo-Bewegung, ist es möglich, dass Fahrakku leer ist. NC-Akku und Kabelverbindungen überprüfen.
- 3 Geht Schalten von langsam auf schnell einwandfrei? Wenn nicht, Löcher im Servo-Horn wechseln. Verkabelung am Widerstand prüfen ob Schaltung auf 2. Gang und High Speed richtig funktioniert.
- 4 Wenn Fahrzeug rückwärts bei Vorwärtsstellung des Hebels fährt, Verkabelung an Motor und Speed-Controller überprüfen (gelbe und grüne Kabel).
- 5 Wenn sich Servos bewegen wenn Schalter auf "aus" — herrscht Wellensalat — ein anderer Sender stört.
- 6 Wenn Funkanlage nicht richtig arbeitet, zum Fachhändler gehen — NICHT versuchen, SELBST zu reparieren.

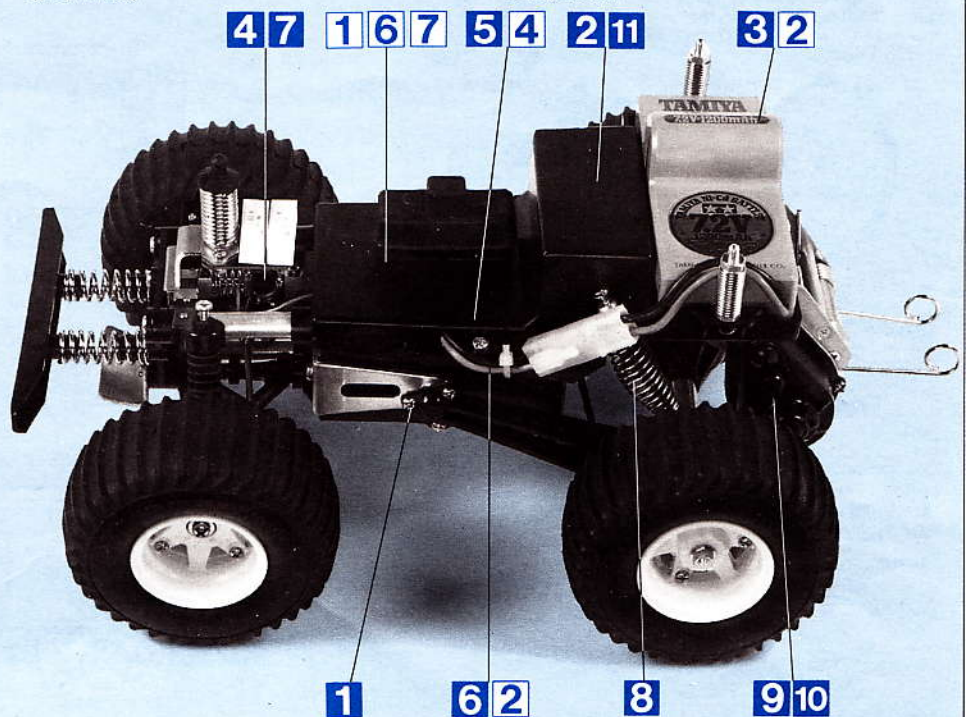

PARTS

A PARTS 9005120

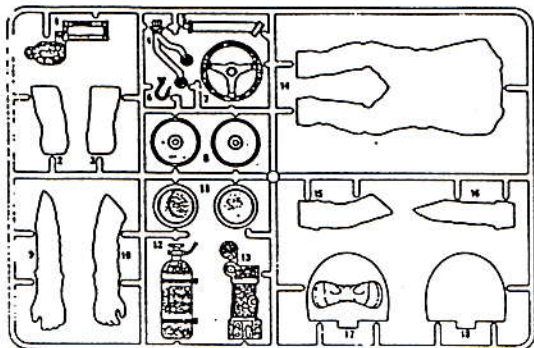

C PARTS 9005121

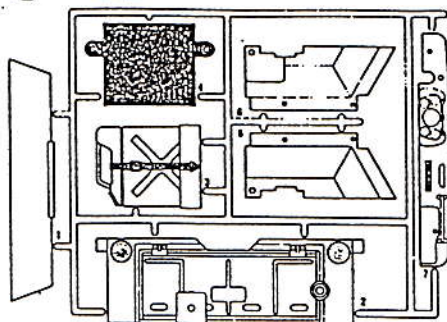

D PARTS 9005121

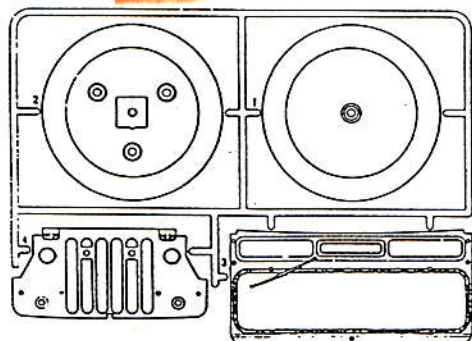

H PARTS 0005102

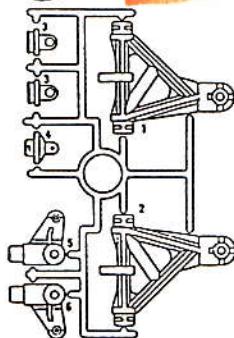

A PARTS 0115035

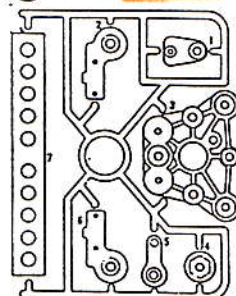

E PARTS 9005122

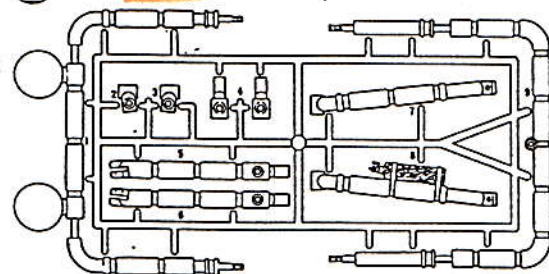

B PARTS 0005034

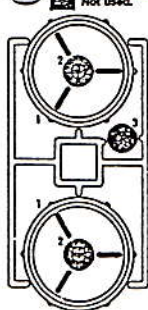

C PARTS 0005122

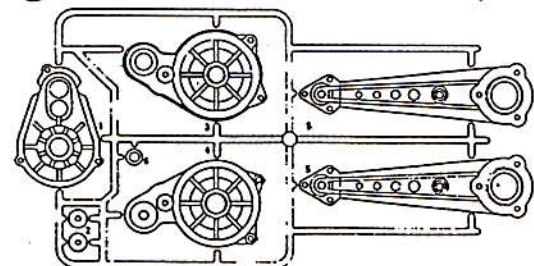

Windshield 9005122



Visor In 9005120



Body
Mechanism Box
Antenna Mast
Decal

5018000
0115015
0115015
6095001
9495034

60

PARTS

*Extra screws & nuts are included. Use them as spares.

<Differential Gear Bag> 9115010

20T Plastic Gear

Differential Spur Gear
Bevel Gear (large)
Bevel Gear (small)

<Metal Parts Bag> 9405122

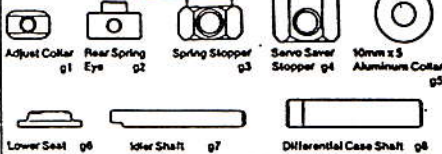

<Bronze Bearing Bag> 9405121

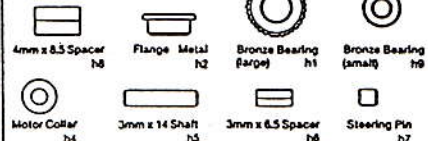

5025002

3565003



Rear Coil Spring e1

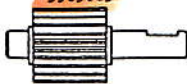

Differential Drive Gear e2



Ball Adjuster e22

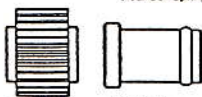

18T Idler Gear
3545004

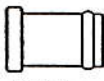

Axle Tube Holder
e12



Wheel Hub
e4

RS40 Motor	7435005	e13	Ballrace (large)	4305078	e18
Arm Stay		e14	Rear Spring Stay		j12
Axle Tube (long)	5495013	e7	Clutch Gear	4265001	e15
Axle Tube (short)	5495014	e8	3 Step Speed Controller	5018200	e18
Rear Shaft (long)	2685008	e9	Resistor	5021100	e19
Rear Shaft (short)	2685009	e10	Ball Bearing	5007300	e20
Servo Saver Shaft		e11	Universal Joint	3455038	e21

9405124

<Spring Bag>



<Pressed Parts Bag>

9405123

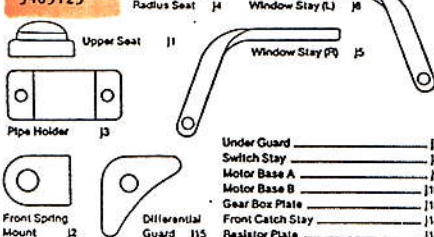

<Screw Bag A>

9465085



<Screw Bag C>

9465087

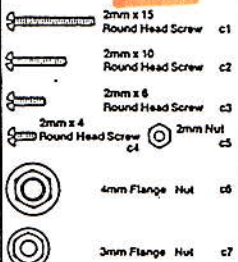

<Pipe Bag>

9405125

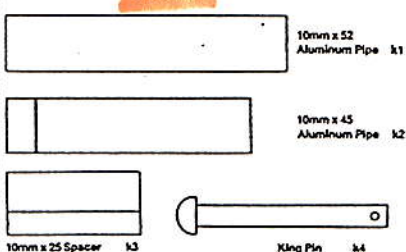

<Screw Bag B>

9465086

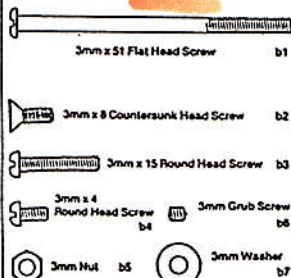

<Screw Bag D>

9465088

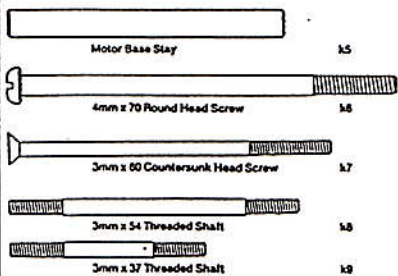

<Tool Bag>

9405126

Box Wrench	m1	Grease	m14
Allen Key (small)	m2	TV Connector	m8
Allen Key (large)	m3	Damper Boot	m9
Double Sided Servo Tape	m4	Switch Cover	m10
Heat Shrink Tubing	m5	Motor Cover	m7
Nylon Band	m6	6mm x 30 Rubber Tubing	m12



PAINTING & MARKING

«Painting of Wild Willy»

Wild Willy comes from the famous Willys MB Military Jeep, which showed much activity as a utility vehicle during and after WW2. Of course, Olive Drab matches well with this vehicle, however, it can be finished in your taste, using bright colorations of red, yellow or blue etc.

«Bemalung des WILD WILLY»

Der Wild Willy stammt vom berühmten Willys MB Jeep ab. Alle Jeep sind zwar in olive-drab bemalt, aber bei diesem Fahrzeug bleibt es Ihnen überlassen, wie Sie es bemalen wollen. Glänzend rot, gelb oder blau sind nur drei Möglichkeiten.

Colors recommended for body painting (Tamiya Acrylic Paints)
Wir empfehlen Tamiya Acryl Farben:

Olive Drab	XF-62
White	X-2
Red	X-7
Blue	X-4
Black	X-1
Orange	X-6
Lemon Yellow	X-8
Brown	X-9
Gun Metal	X-10
Metallic Blue	X-13
Sky Blue	X-14
Light Green	X-15
Flat Aluminum	XF-16

«Spray painting hints»

Firstly always spray indoors in windless and dust-free conditions. Spread paper under your work. Mix the paint well by shaking the can for three minutes and then test spray against some cardboard from about 20cm, checking that the paint is properly mixed. When spraying the car body, hold the can about 20cm from the plastic, moving the can quickly always in the same direction and ensure an every application. A good tip is to imagine you are spraying a large surface, i.e. the surrounding paper you will then probably achieve a more even finish.

★In using the aerosol spray, be sure to follow the instructions printed on the container. Never use it near fire.



«Bemalung mit Sprayfarben»

Nur in zug- und staubfreien Räumen spritzen. Teile auf ausgebreitete Zeitung stellen. Spraydose gut durchschütteln (3 Min) und durch Spritzen auf Karton prüfen, ob Farbe gut gemischt ist. (20cm Abstand). Das Modell in gleicher Richtung großflächig besprühen. Keine Sprayfarben auf Nitrobasis sondern nur Sprayfarben für Polystyrol plastik verwenden. Bei Verwendung von Sprayfarben auf die Anleitung achten. Nicht in Nähe von Feuer sprühen.

«Painting with masking tape»

When the paint is completely dry, apply masking tape or sticky paper (not cellophane tape) over the whole area of the body. Draw out the required shape you want onto the paper with a hard pencil then cut the paper along the lines you have drawn very carefully. Then remove the paper not required to mask the body. Finally press the mask firmly down onto the plastic to ensure it seals it from the paint. Then paint as instructed in previous paragraphs.

«Bemalung mit Klebeband»

Farbe muss vollkommen trocken

sein. Nur Klebepapier oder Abdeckband verwenden - niemals Tesafilm - und gut anliegend aufkleben. Die zu bemalenden Flächen ausschneiden. Abdeckmaterial erst nach gutem Trocknen der Farbe entfernen.

«Marking»

(1) Decals are on seals of sticker tape. A decal to be applied should be cut off beforehand.
(2) Peel off the end of lining a little and put the decal in position on the body. Then, remove the lining slowly. In so doing, be careful that the decal does not move out of posi-

tion and that air is not trapped under it.
If the lining is completely removed in advance, the decal may be wrinkled or contain unwanted air bubbles.

«Markierung»

Die Decals sind selbstklebend. Erst ausschneiden, dann anbringen. Das Schutzpapier etwas entfernen. Decals ansetzen und dann vorsichtig aufdrücken und Papier gleichzeitig abziehen. Wenn das Papier vorher ganz abgezogen wird, kann das Decal zerknittern oder es bilden sich Blasen.

Apply decals in any place you like.

