

XB XB MAD BULL

EXPERT BUILT 1/10 XB (エキスパートビルト) シリーズ XBマッドブル



《セット内容》
Components
Bauteile
Éléments

送信機
Transmitter
Sender
Émetteur

ピニオン取り付けジグ (D3)
Pinion stopper
Ritzel-Anschlag
Bloque-pignon

RCカー
R/C Car
RC-Auto
Voiture RC

グリス
Grease
Fett
Graisse

人形 (Zパーツ)
Driver figure (Z part)
Fahrerfigur (Z Teile)
Figureur du pilote (Pièce Z)

3×10mm タッピングビス
×3
Tapping screw
Schneidschraube
Vis taraudeuse

アンテナパイプ
Antenna pipe
Antennendraht
Gaine d'antenne

十字レンチ
Box wrench
Steckschlüssel
Clé à tube

六角棒レンチ
Hex wrench
Imbusschlüssel
Clé Allen

《走行に必要なもの》
ITEMS REQUIRED
ERFORDERLICHES ZUBEHÖR
OUTILLAGE NECESSAIRE

7.2V充電器
Compatible Charger
Geeignetes Ladegerät
Chargeur compatible

7.2Vバッテリー
Running battery
Fahrakku
Pack de propulsion

《別に求めいただくもの》
ITEMS REQUIRED
ERFORDERLICHES ZUBEHÖR
OUTILLAGE NECESSAIRE

単3電池 (送信機用) ×8
R6(AA)UM3 Batteries for transmitter
R6(AA)UM3 Batterien für den Sender
Piles R6(AA)UM3 pour l'émetteur

《整備に必要な工具》 / TOOLS RECOMMENDED / BENÖTIGTE WERKZEUGE / OUTILLAGE

ラジオペンチ
Long nose pliers
Flachzange
Pincettes à becs longs

+ドライバー (大)
+Screwdriver (large)
+Schraubenzieher (groß)
Tournevis + (grand)

+ドライバー (小)
+Screwdriver (small)
+Schraubenzieher (klein)
Tournevis + (petit)

スナップピン (大)
×1
Snap pin (large)
Federstift (groß)
Épingle métallique (grande)

スペア部品
Spare parts
Ersatzteile
pièces de rechange

《別に求めいただくもの》
ITEMS REQUIRED
ERFORDERLICHES ZUBEHÖR
OUTILLAGE NECESSAIRE

7.2V充電器
Compatible Charger
Geeignetes Ladegerät
Chargeur compatible

7.2Vバッテリー
Running battery
Fahrakku
Pack de propulsion

《別に求めいただくもの》
ITEMS REQUIRED
ERFORDERLICHES ZUBEHÖR
OUTILLAGE NECESSAIRE

単3電池 (送信機用) ×8
R6(AA)UM3 Batteries for transmitter
R6(AA)UM3 Batterien für den Sender
Piles R6(AA)UM3 pour l'émetteur

R6(AA)	R6(AA)
R6(AA)	R6(AA)
R6(AA)	R6(AA)
R6(AA)	R6(AA)

《整備に必要な工具》 / TOOLS RECOMMENDED / BENÖTIGTE WERKZEUGE / OUTILLAGE

ラジオペンチ
Long nose pliers
Flachzange
Pincettes à becs longs

+ドライバー (大)
+Screwdriver (large)
+Schraubenzieher (groß)
Tournevis + (grand)

+ドライバー (小)
+Screwdriver (small)
+Schraubenzieher (klein)
Tournevis + (petit)

スナップピン (大)
×1
Snap pin (large)
Federstift (groß)
Épingle métallique (grande)

★使用するプロポセット、走行用バッテリー、充電器は各取り扱い説明書をよくお読みいただき、使用してください。
★Carefully follow the instructions included with your R/C unit, Ni-Cd batteries and charger for safe operation.
★Befolgen sie im Interesse der Funktionssicherheit die bei RC-Einheit, Ni-Cd-Akku und Ladegerät beiliegenden Anweisungen sehr genau.
★Lire et suivre les instructions d'utilisation de la batterie, du chargeur et l'équipement R/C.

《プロポの操作》
Transmitter operation
Bedienung des Senders
Utilisation de l'émetteur

直進
Straight
Gerade
Droit

左まわり
Left turn
Links-drehung
Virage à gauche

右まわり
Right turn
Rechts-drehung
Virage à droite

前進
Forward
Vorwärts
Marche avant

後進
Reverse
Rückwärts
Marche arrière

停止
Stop

送信機用アンテナ
Transmitter antenna
Sendantenne
Antenne de l'émetteur

ステアリングホイール
Steering wheel
Lenkrad
Le volant de direction

スロットルトリガー
Throttle trigger
Gaszuggriff
Manche de gaz

7.2Vバッテリー
Running battery
Fahrakku
Pack de propulsion

充電器
Compatible Charger
Geeignetes Ladegerät
Chargeur compatible

★プロポの取り扱い説明書に従って送信機用電池を入れてください。
★Refer to the instruction included with R/C unit for battery installation.
★Beachten Sie bezüglich des Einlegens der Batterien die bei der RC-Einheit beiliegende Anleitung.
★Se référer au manuel inclus dans l'équipement R/C pour installation d'accus.

★ステアリングホイールを大きくまわすほどハンドルの切れ角が大きくなります。スロットルトリガーを大きく動かすほどスピードが出ます。
★Move steering wheel to turn. Move throttle trigger for speed adjustment.
★Zum Lenken das Steuerrad drehen. Zur Geschwindigkeits-Regelung den Gaszuggriff bewegen.
★Tourner le volant pour virer. Agir sur la gâchette pour doser la vitesse.

《走行用 7.2V バッテリーを充電して下さい。》
Charging battery
Aufladen des Akkus
Charge du pack

《ボディの脱着》
Body detachment
Abnahme der Karosserie
Enlever carrosserie

スナップピン(大)
Snap pin (large)
Federstift (groß)
Épingle métallique (grande)

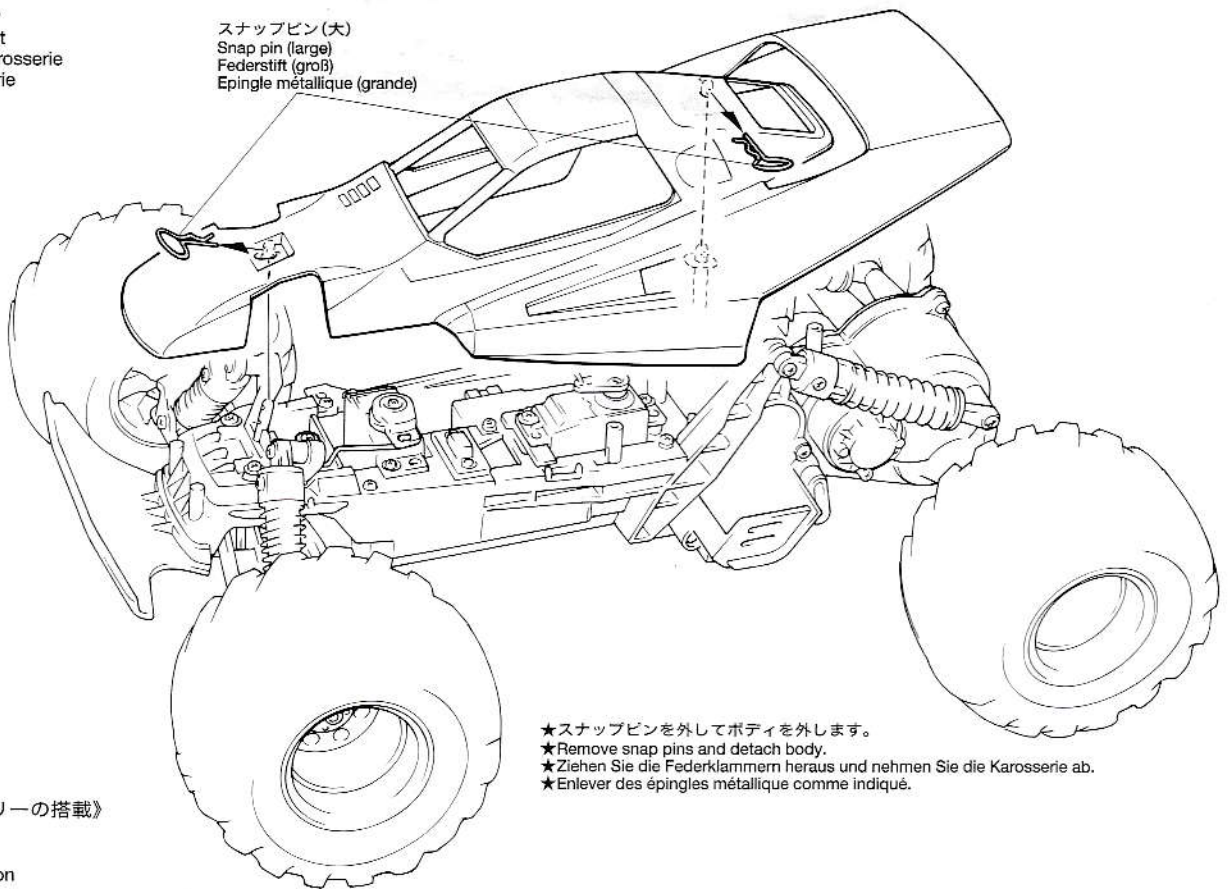

- ★スナップピンを外してボディを外します。
- ★Remove snap pins and detach body.
- ★Ziehen Sie die Federklammern heraus und nehmen Sie die Karosserie ab.
- ★Enlever des épingles métallique comme indiqué.

《走行用バッテリーの搭載》
Running battery
Fahrakku
Pack de propulsion

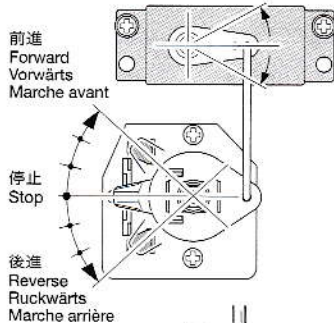

- ① RCが突然走り出さない様に台の上に乘せます。
Keep all wheels clear of ground to prevent run away.
Die Räder vom Boden freihalten um Wegfahren zu verhindern.
Surélever le véhicule, les roues hors de contact du sol pour éviter un départ inopiné.
- ② スピードコントローラーの位置が左図の停止の位置になっていることを確認します。
Make sure speed controller is in neutral as shown.
Die Neutralstellung des Fahrreglers wie abgebildet überprüfen.
S'assurer que le variateur est au neutre comme montré.
- ③ 電源スイッチがOFFになっていることを確認してバッテリーコネクタを接続します。
Make sure the receiver switch is off before connecting battery.
Überprüfen Sie vor dem Zusammenstecken des Akkusteckers, daß der Empfängerschalter auf AUS steht.
S'assurer que l'interrupteur est sur position arrêt (OFF) avant de connecter le pack d'accus.

- ★アンテナ線を通します
- ★Pass antenna.
- ★Antennenrohr durchführen.
- ★Passer l'antenne.

スピードコントローラー
Speed controller
Fahrtenregler
Variateur de vitesse

電源スイッチ
Receiver switch
Empfänger-Schalter
Interrupteur du circuit de réception

スナップピン(大)
Snap pin (large)
Federstift (groß)
Épingle métallique (grande)

《スピードコントローラーのメンテナンス》
Speed controller maintenance
Wartung des Fahrreglers
Maintenance du variateur de vitesse

スピードコントローラー
Speed controller
Fahrtenregler
Variateur de vitesse

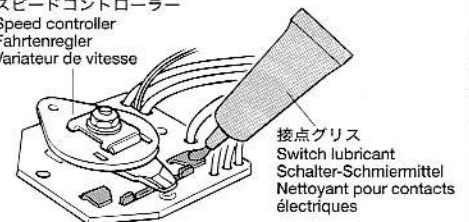

- ★接点部の汚れをふき取り接点グリスを付けます。
- ★Clean metal parts in speed controller and lubricate with grease.
- ★Die Metallteile im Fahrregler reinigen und mit Fett schmieren.
- ★Nettoyer les pièces métalliques du variateur et lubrifier avec de la graisse.

スナップピン(大)
Snap pin (large)
Federstift (groß)
Épingle métallique (grande)

A3

7.2Vバッテリー
Running battery
Fahrakku
Pack de propulsion

- ④ 6ページ、7ページを参考に動作チェックをしてください。
Check R/C car movement referring to page 6 and 7.
Die Fahrt des RC-Autos gemäß Seite 6 und 7 überprüfen.
Vérifier les mouvements de la voiture en se reportant pages 6 et 7.

《モーターの変更》
Exchange motor
Motor austauschen
Changer le moteur

- ★ピニオンの取り付けにはD3を使用し、作業が終わったら取り外します。
- ★Position pinion gear using D3. Remove D3 after attaching.
- ★Das Antriebsritzel unter Zuhilfenahme von D3 befestigen. Nach dem Anbringen D3 entfernen.
- ★Positionner le pignon au moyen de D3. Enlever D3 après fixation.

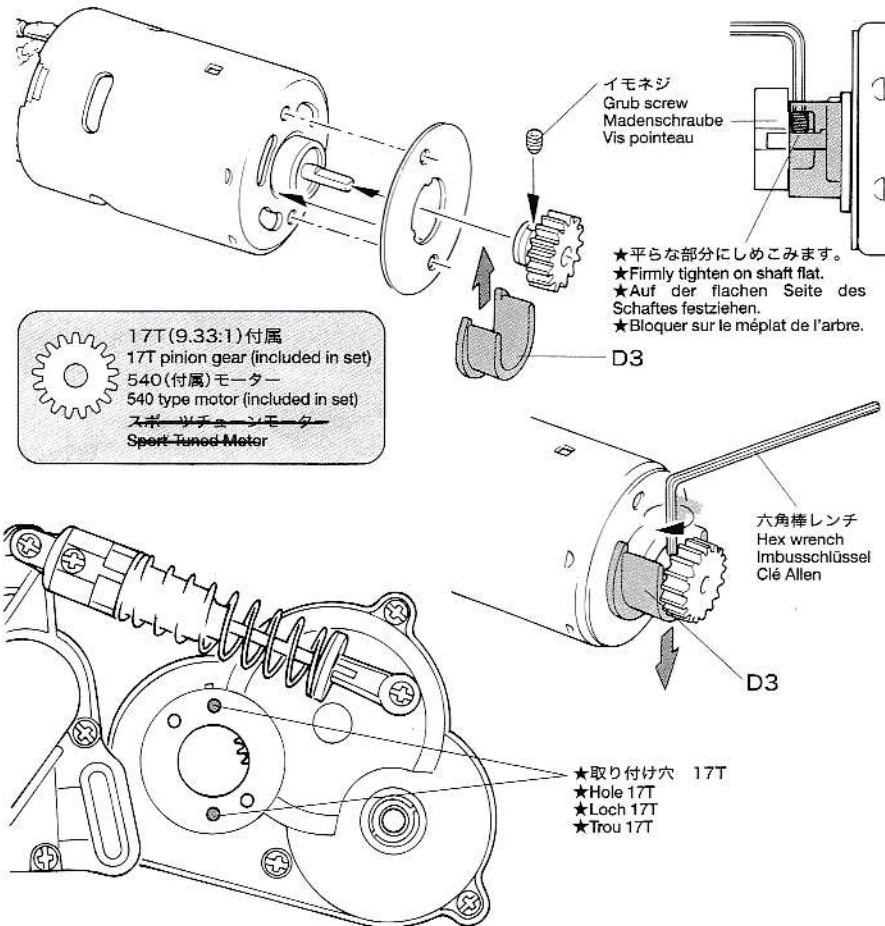

《人形の取り付け》
Driver figure / Fahrerfigur / Figurine du pilote

- ★人形はお好みに合わせてご自由にお塗り下さい。
- ★Paint figure as you like using paints such as Tamiya Enamel Paints.
- ★Bemalen Sie die Figuren nach eigenen Ideen mit Plastikfarben.
- ★Peindre les figurines à son gré avec des peintures à maquettes plastique.

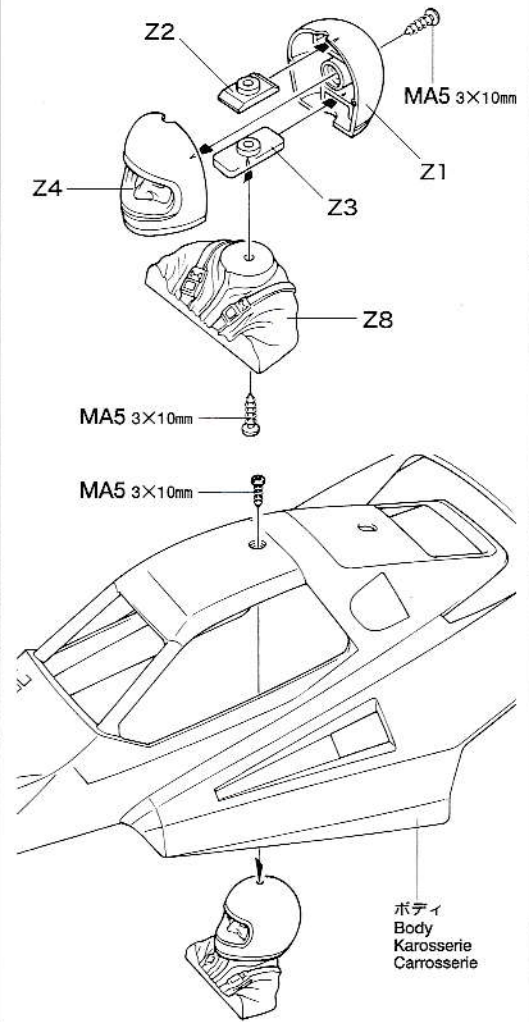

- ★モーターを変更する時は、必ず1150ラバーシールベアリング、850メタルをすべてベアリング(別売)にして下さい。モーター、ギヤ、スピードコントローラーなどに負担がかり車が破損する恐れがあります。
- ★When using optional motor and/or pinion gear, fully equip the car with ball bearings (not included). Otherwise, motor, gear or speed controller might be damaged. Use pinion gear shown above.
- ★Bei Verwendung von Zubehörmotor oder/und Getriebe ist das Auto vollständig mit Kugellagern auszurüsten (nicht enthalten). Wird dies unterlassen, könnten Motor, Getriebe oder Fahrregler beschädigt werden. Wie obenstehend abgebildet, ein um Ritzel verwenden.
- ★Lorsqu'un moteur et/ou un pignon moteur optionnels sont employés, équiper entièrement la voiture de roulements à billes (non incluse). Sinon le moteur, la pignonnerie ou le variateur de vitesse pourraient être endommagés. Utiliser le pignon moteur montré ci-dessus.

《SP.520 C.V.A.ダンパーショート(Ⅱ)セット》
50520 C.V.A. SHORT SHOCK UNIT SET Ⅱ

《リアダンパー》
Rear damper
Hinterer Stoßdämpfer
Amortisseur arrière

ダンパー長：94mmで組み立てます。
Damper length: 94mm
Länge des Stoßdämpfers: 94mm
Longueur de l'amortisseur: 94mm

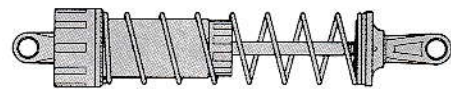

標準ピストン
Piston (standard)
Kolben (Normalausführung)
Piston (standard)

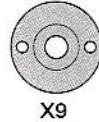

フランジパイプ 短
Flanged tube (short)
Kragenrohr (kurz)
Tube à flâsqe (court)

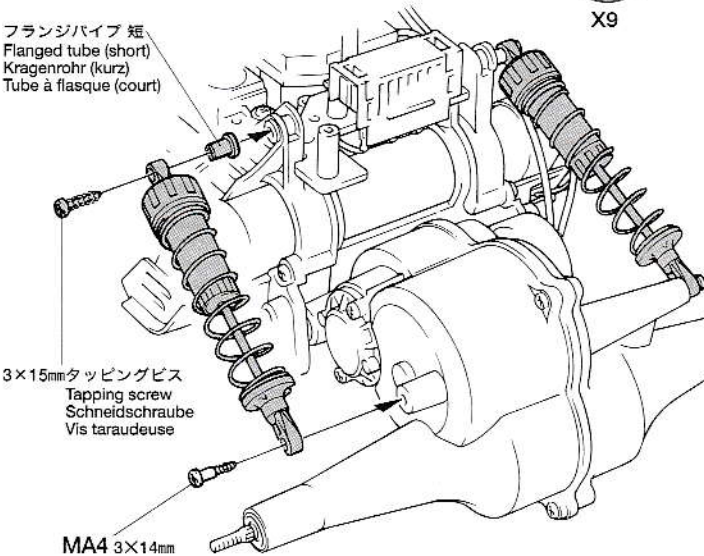

《フロントダンパー》
Front damper
Vorderer Stoßdämpfer
Amortisseur avant

ダンパー長：77mmで組み立てます。
Damper length: 77mm
Länge des Stoßdämpfers: 77mm
Longueur de l'amortisseur: 77mm

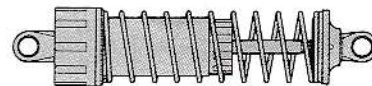

標準ピストン
Piston (standard)
Kolben (Normalausführung)
Piston (standard)

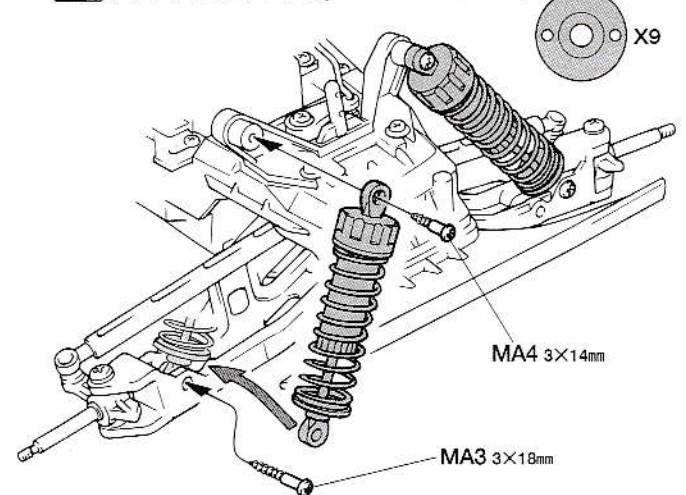

OP.8, OP.29 1150ラバーシールベアリング
53008, 53029 1150 SEALED BALL BEARING SET

OP.30 850ラバーシールベアリング4個
53030 850 SEALED BALL BEARING SET (4 pcs.)

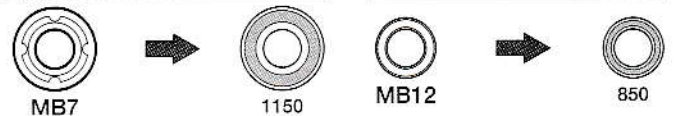

パーツリスト/Parts list

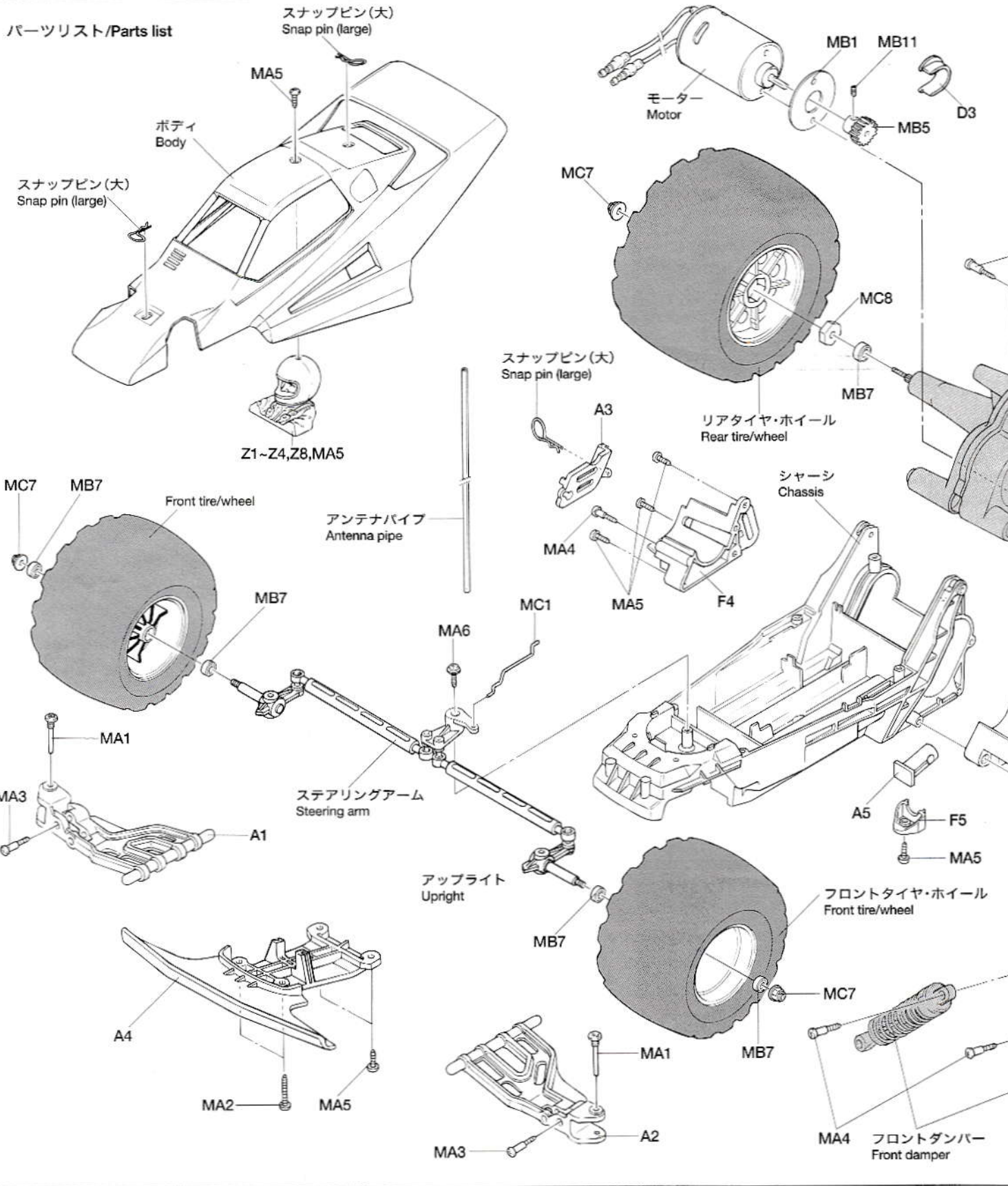

パーツリスト

ボディ	Cパーツ (C1~C3)	Zパーツ (Z1~Z4, Z8)
シャーシ	Dパーツ (D1~D3)	ステアリングアーム
ギヤケースL・R	Eパーツ (E1~E7)	フロントダンパー・リアダンパー
Aパーツ (A1~A6)	Fパーツ (F1~F5)	フロントタイヤ・ホイール
Bパーツ (B1~B3)	Gパーツ (G1~G4)	リアタイヤ・ホイール

工具袋詰	両面テープ	グリス
十字レンチ	ナイロンバンド	スナップピン (大)
六角棒レンチ		

袋詰A	MA1 3×22mmスクリューピン ×2	MA5 3×10mmタッピングビス ×2
	MA2 3×22mmタッピングビス ×2	MA6 3×10mmフランジタッピングビス ×3
	MA3 3×18mm段付ビス ×2	
	MA4 3×14mm段付ビス ×2	

袋詰B	MB1 モータープレート ×1	MB4 ベベルギヤ (小) ×3
	MB2 ベベルシャフト ×1	MB5 17Tビニオンギヤ ×1
	MB3 ベベルギヤ (大) ×2	MB6 9mmワッシャー ×2

袋詰B	MB7 1150ブラベアリング ×3	MB13 5mmワッシャー ×2
	MB8 3×12mmタッピングビス ×3	MB14 セカンドシャフト ×1
	MB9 2.6×8mmタッピングビス ×3	MB15 4×95mmシャフト ×1
	MB10 3×25mm丸ビス ×2	MB16 ドライブシャフト ×2
	MB11 3mmイモネジ ×1	MA4 3×14mm段付ビス ×1
	MB12 850メタル ×1	MA5 3×10mmタッピングビス ×14

袋詰C	MC1 ステアリングロッド ×1	MA4 3×14mm段付ビス ×4
	MC2 スイッチカバー ×1	MA5 3×10mmタッピングビス ×10
	MC3 2.6×12mmタッピングビス ×1	MA6 3×10mmフランジタッピングビス ×3
	MC5 3mmワッシャー ×1	MB7 1150ブラベアリング ×6
	MC6 2mmワッシャー ×2	MB8 3×12mmタッピングビス ×1
	MC7 4mmフランジロックナット ×4	
	MC8 ホイールハブ ×2	

MD1 スピードコントローラー	MD6 3×8mmフランジタッピングビス
MD2 スイッチロッド	接点グリス
MD3 レジスター	モーター
MD4 スピードコントローラーカバー	アンテナパイプ
MD5 3×18mmタッピングビス	

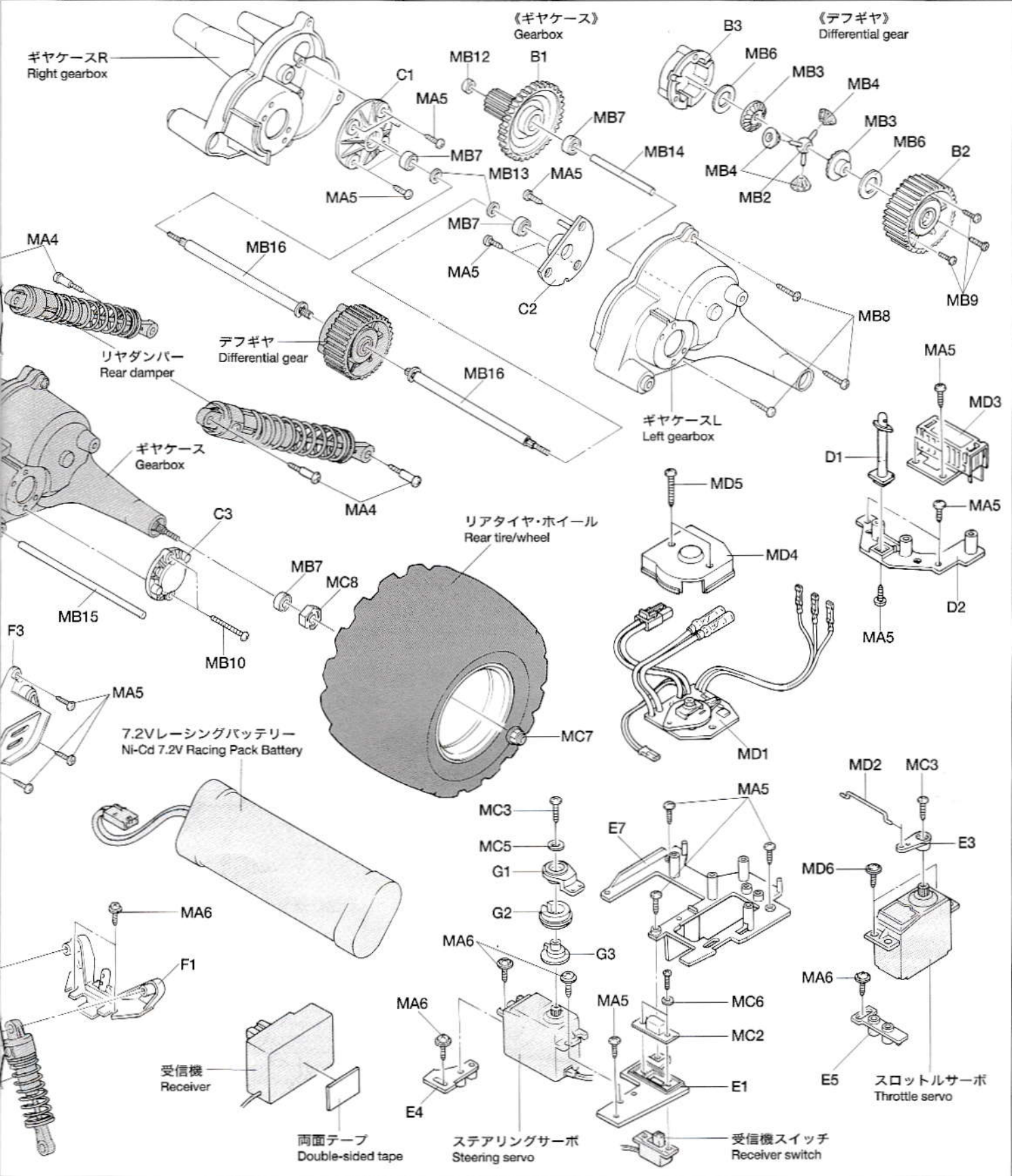

Parts list

Body	C parts (C1-C3)	Z parts (Z1-Z4, Z8)
Chassis	D parts (D1-D3)	Steering arm
Gearbox (left and right)	E parts (E1-E7)	Front damper/Rear damper
A parts (A1-A6)	F parts (F1-F5)	Front tire/wheel
B parts (B1-B3)	G parts (G1-G4)	Rear tire/wheel

Tool bag	Double-sided tape	Grease
Box wrench	Nylon band	Snap pin (large)
Hex wrench		

Bag A		
MA1 3x22mm Screw pin	× 2	MA5 3x10 Tapping screw
MA2 3x22mm Tapping screw	× 2	MA6 3x10mm Flange tapping screw
MA3 3x18mm Step screw	× 2	
MA4 3x14mm Step screw	× 2	

Bag B		
MB1 Motor plate	× 1	MB4 Small bevel gear
MB2 Star shaft	× 1	MB5 17T Pinion gear
MB3 Large bevel gear	× 2	MB6 9mm Washer

Bag B		
MB7 1150 Plastic bearing	× 3	MB13 5mm Washer
MB8 3x12mm Tapping screw	× 3	MB14 Counter shaft
MB9 2.6x8mm Tapping screw	× 3	MB15 4x95mm Shaft
MB10 3x25mm Screw	× 2	MB16 Drive shaft
MB11 3mm Grub screw	× 1	MA4 3x14mm Step screw
MB12 850 Metal bearing	× 1	MA5 3x10mm Tapping screw

Bag C		
MC1 Steering rod	× 1	MA4 3x14mm Step screw
MC2 Switch cover	× 1	MA5 3x10mm Tapping screw
MC3 2.6x12mm Tapping screw	× 1	MA6 3x10mm Flange tapping screw
MC5 3mm Washer	× 1	MB7 1150 Plastic bearing
MC6 2mm Washer	× 2	MB8 3x12mm Tapping screw
MC7 4mm Flange lock nut	× 4	
MC8 Wheel hub	× 2	

MD1 Speed controller	MD6 3x8mm Flange tapping screw
MD2 Switch rod	Switch lubricant
MD3 Resistor	Motor
MD4 Speed controller cover	Antenna pipe
MD5 3x18mm Tapping screw	

SAFETY PRECAUTIONS

Follow the outlined rules for safe radio control operation.

- Avoid running the car in crowded areas and near small children.
- Make sure that no one else is using the same frequency in your running area. Using the same frequency at the same time can cause serious accidents, whether it's driving, flying, or sailing.
- Avoid running in standing water and rain. If R/C unit, motor, or battery get wet, clean and dry thoroughly in a dry shaded area.

R/C OPERATING PROCEDURES

- ① Make sure the transmitter controls and trims are in neutral. Switch on transmitter.
- ② Switch on receiver.
- ③ Inspect operation using transmitter before running.
- ④ Adjust steering servo and trim so that the model runs straight with transmitter in neutral.
- ⑤ Reverse sequence to shut down after running.
- ⑥ Make sure to disconnect/remove all batteries.
- ⑦ Completely remove sand, mud, dirt etc.
- ⑧ Apply grease to suspension, gears, bearings, etc.
- ⑨ Store the car and batteries separately when not in use.

TIPS ZUR SICHERHEIT

Beachten Sie die folgenden Richtlinien für fehlerfreien Betrieb.

- Vermeiden Sie das Fahren des Autos an überfüllten Plätzen und in der Nähe von kleinen Kindern. Gebrauchen Sie nie die Straße für R/C Rennen.
- Prüfen Sie, daß niemand in der Umgebung dieselbe Frequenz benutzt, denn dadurch können Unfälle entstehen - sowohl beim Fahren, Fliegen oder Segeln.
- Vermeiden Sie das Fahren durch Pfützen und während Regen. Wenn das R/C Fahrzeug, der Motor oder die Batterien naß werden, müssen Sie alles sorgfältig im Trockenen säubern und reinigen.

KONTROLLEN VOR DER FAHRT

- ① Stellen Sie sicher, daß die Trimmhebel am Sender nicht verstellt sind.
- ② Empfänger einschalten.
- ③ Die Funktion vor Abfahrt mit dem Sender überprüfen.
- ④ Richten Sie das Lenkservo durch Einstellung am Gestänge so ein, daß das Modell bei neutraler Sender-Trimmung geradeaus fährt.
- ⑤ Nach dem Fahrbetrieb in umgekehrter Reihenfolge vorgehen.
- ⑥ Die Batterien herausnehmen bzw. abklemmen.
- ⑦ Entfernen Sie Sand, Matsch, Schmutz etc.
- ⑧ Fetten Sie die Aufhängung, Getriebe, Federungen etc. ein.
- ⑨ Bei Nichtgebrauch Auto und Akkus getrennt verwahren.

MESURES DE SECURITE

Veuillez respecter impérativement les règles de sécurité suivantes lors de l'utilisation de votre ensemble RC.

- Eviter de faire évoluer la voiture à proximité de jeunes enfants ou dans la foule. Ne jamais utiliser sur la voie publique!
- Assurez-vous que personne d'autre n'utilise la même fréquence sur le même terrain que vous. Utiliser la même fréquence en même temps peut être source de sérieux accidents, pendant la conduite, le vol ou la navigation des modèles R/C.
- Ne jamais faire évoluer le modèle sous la pluie ou sur une surface mouillée. Si le moteur, les accus, le récepteur ou les servos prenaient l'humidité, les nettoyer avec un chiffon et les laisser sécher.

PROCEDURE DE MISE EN MARCHÉ

- ① Assurez-vous que les trims soient au neutre. Mettre en marche l'émetteur.
- ② Mettre en marche le récepteur.
- ③ Vérifiez la bonne marche de votre radiocommande avant de rouler.
- ④ Le trim de direction doit être réglé pour que manche au neutre, le modèle évolue en ligne droite.
- ⑤ Faites les opérations inverses après utilisation de votre ensemble R/C.
- ⑥ Assurez-vous que les batteries soient bien débranchées et sortez-les du modèle.
- ⑦ Enlever sable, poussière, boue etc...
- ⑧ Graisser les pignons, articulations...
- ⑨ Rangez la voiture et les accus séparément.

《RCカーの走らせかた》

★この走らせかたの順番はかならず守って下さい。スイッチのON/OFFの順番を間違えると他の電波の混信によってRCカーが暴走する場合があります。

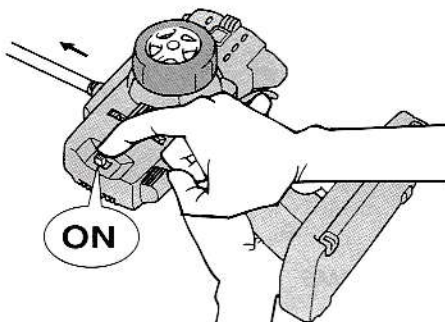

① 送信機のアンテナをのぼし、スイッチをONにします。

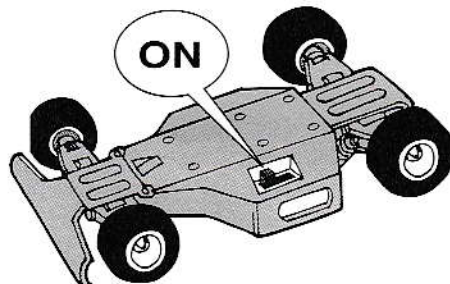

② 次にRCカー側のスイッチをONにして下さい。

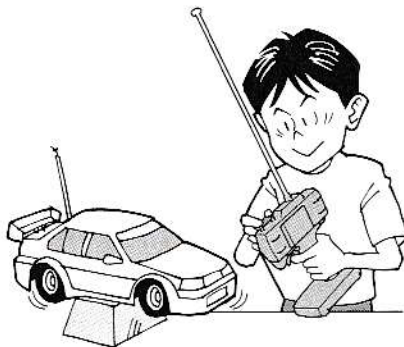

③ 走らせる前にRCカーを台の上に寄せ、各部の動きをチェックします。

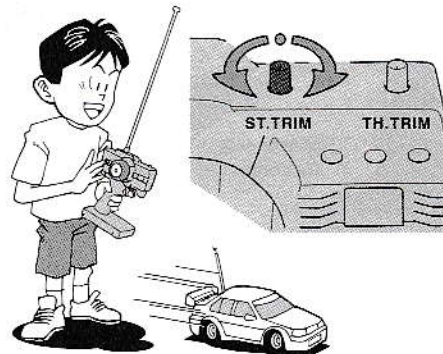

④ ステアリングを使わず走らせてみます。まっすぐに走らない場合はステアリングトリムを使って調節して下さい。

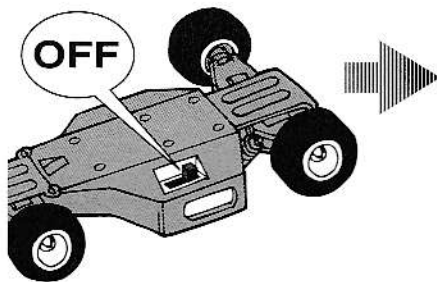

⑤ 走行を終わらせる時は、かならず走らせる時の逆の手順でスイッチを切っていきます。

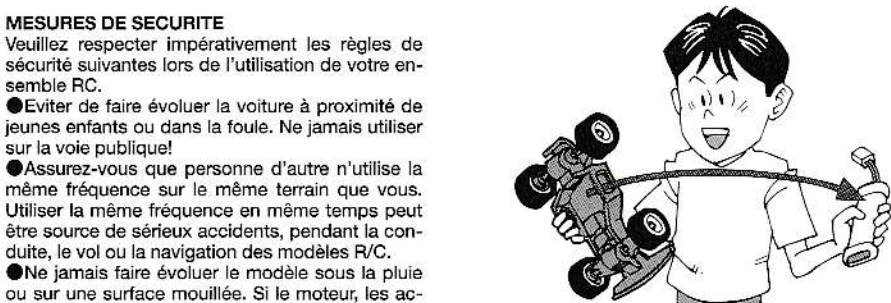
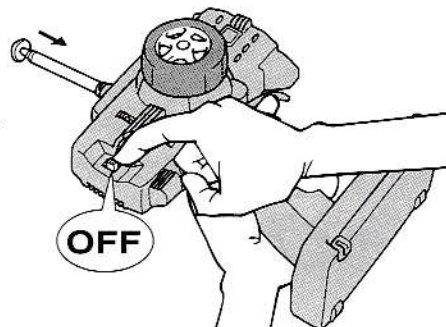

⑥ 走らせたあとは、かならずバッテリーをはずしておきましょう。

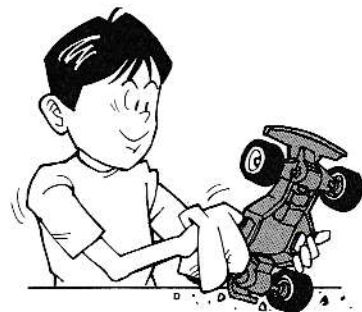

⑦ RCカーについての泥や砂、汚れなどはやわらかな布などできれいに拭き取りましょう。



⑧ ギヤや軸受け部、サスペンションなどの可動部はグリスをさしておきましょう。



⑨ あとかたづけをしっかりとしましょう。その時、バッテリーは別々にしておきます。

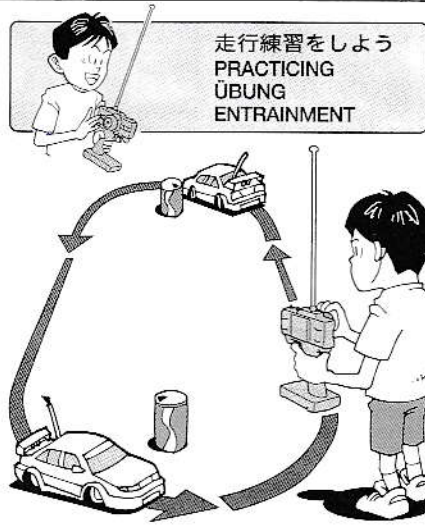

- 大きく楕円を描くように走らせてみよう。
- Practice to achieve a large regular oval.
- Üben Sie, bis Sie ein sauberes Oval fahren können.
- Exercez vous à décrire un grand ovale régulier.

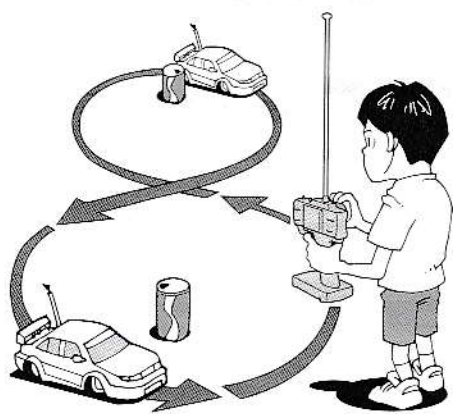

- 空き缶などを利用して、8の字を描くように走らせてみよう。
- Use empty cans etc. as pylons for figure "8" drill.
- Verwenden Sie leichte, leere Büchsen etc. als Markierung für einen 8er-Übungskurs.
- Employez des boîtes vides... comme repères pour réaliser des "8".

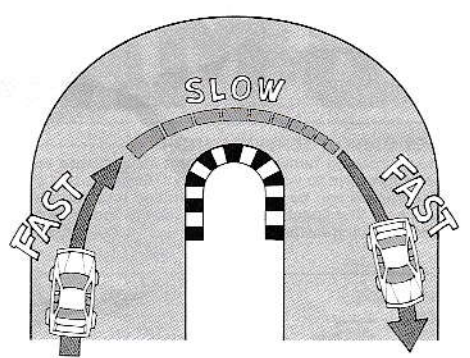

- コーナーの走行は、カーブに入るときに速度を落とし、曲がり終わるとともに速度を上げて行くといでしょう。
- Decelerate when entering into a curve and pick up the speed after vertex of the curve.
- Nehmen Sie beim Einfahren in die Kurve Gas weg und beschleunigen Sie nach dem Scheitelpunkt der Kurve.
- Ralentissez à l'entrée d'une courbe et reprenez de la vitesse après le passage du milieu de la courbe.

トラブルチェック
TROUBLE SHOOTING
FEHLERSUCHE
RECHERCHE DES PANNES

★おかしいな?と思ったときは、車(RCカー)を修理に出すまえに、下の表を見てトラブルチェックを行って下さい。

★Before sending your R/C model in for repair, check it again using the below diagram.

★Bevor Sie Ihr Modell zur Reparatur einsenden, prüfen Sie es nochmals selbst entsprechend der folgenden Anleitung.

★Avant de renvoyer votre modèle RC pour une réparation, vérifiez-le à nouveau en suivant ce processus.

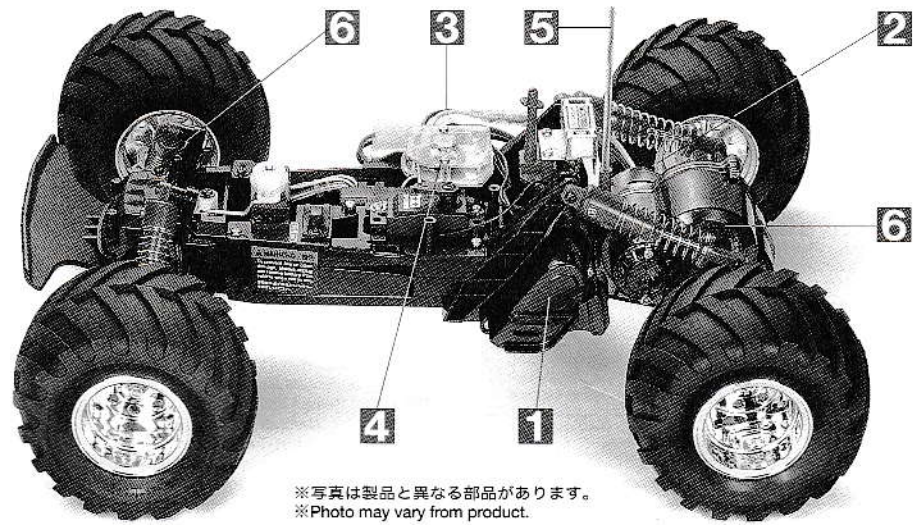

※写真は製品と異なる部品があります。
※Photo may vary from product.

車の異常 PROBLEM PROBLEME	原因 CAUSE URSACHE CAUSE	直し方 REMEDY LÖSUNG REMEDE	
車が動かない Model does not move. Modell fährt nicht. Le modèle ne démarre pas.	走行用バッテリーが充電されていますか? Weak or no battery in model. Schwache oder keine Batterien in Auto. Pack de propulsion manquant ou insuffisamment chargé.	走行用バッテリーを充電して下さい。 Install charged battery. Voll aufgeladene Batterien einlegen. Recharger la batterie Ni-Cd.	1
	モーターに故障はありませんか? Damaged motor. Motorschaden. Moteur endommagé.	異音や、少しの走行で熱くなる場合は、モーターを交換して下さい。 Replace with new motor. Durch neuen Motor ersetzen. Remplacer par un nouveau moteur.	2
	コード類がやぶけてショートしていませんか? Worn or broken wiring. Verschlissene oder gebrochene Kabel. Cablage sectionné ou usé.	コードをしっかりと絶縁するか、メーカーに修理を依頼して下さい。 Splice and insulate wiring completely. Kabel anspleißen und gut isolieren. Vérifier et isoler le cablage.	3
思うように走らない No control. Keine Kontrolle. Perte de contrôle.	スピードコントローラーが汚れていませんか? A dirty speed controller. Verschmutzter Fahrregler. Variateur de vitesse sale.	2ページを参考にメンテナンスをして下さい。 Maintenance speed controller referring to Page 2. Den Fahrregler entsprechend Seite 2 regelmäßig warten. Entretien du variateur: voir page 2.	4
	送信機、受信機のアンテナはのびていますか? Improper antenna on transmitter or model. Sender- oder Empfängerantenne ist nicht ganz herausgezogen. Problème d'antenne émission ou réception.	送信機、受信機のアンテナをのびして下さい。 Fully extend antenna. Antenne vollständig herausziehen. Déployer entièrement l'antenne.	5
	走行用バッテリーや、送信機の電池が少なくなっていますか? Weak or no batteries in transmitter or model. Schwache oder keine Batterien in Sender oder Auto. Accus manquants ou insuffisamment chargés dans l'émetteur ou le modèle.	走行用バッテリーを充電して下さい。送信機の電池を新品のものと交換して下さい。 Install charged or fresh batteries. Legen Sie geladene Akkus oder neue Batterien ein. Installez des accus rechargés ou des piles neuves.	1
	可動部がグリスアップされていますか? Improper lubrication on rotating parts. Drehende Teile unzureichend geschmiert. Mauvaise lubrification des pièces en rotation.	可動部にグリスをつけて下さい。 Apply grease. Fetten. Graisser.	6
近くで別のRCモデルを操縦していませんか? Another R/C model using same frequency. Ein anderes RC-Modell fährt auf der gleichen Frequenz. Un autre modèle R/C est sur la même fréquence.	場所を変えるか、少し時間をおきます。 Try a different location to operate your model. Das Auto an einem anderen Ort fahren lassen. Essayez un autre endroit pour faire rouler votre modèle R/C.		

XB MAD BULL

●走らせない時は必ずバッテリーをはずしておきましょう

AFTER MARKET SERVICE CARD

When purchasing Tamiya replacement parts, please take or send this form to your local Tamiya dealer so that the parts required can be correctly identified and supplied. Please note that specifications, availability and price are subject to change without notice.

KUNDENNACHBETREUUNGS-KARTE

Wenn Sie TAMIYA-Ersatzteile kaufen möchten, nehmen Sie bitte zur Unterstützung dieses Formular mit zu Ihrem örtlichen Fachhändler. Bezüglich der Angaben, der Lagerhaltung der Artikel und der Preise sind Änderungen vorbehalten.

SERVICE APRES-VENTE

LISTE PIECES DETACHEES
Afin de vous permettre de vous procurer des pièces de rechange Tamiya, Amenez cette liste à votre point de vente Tamiya qui ne manquera pas de vous renseigner. Veuillez noter que les caractéristiques, disponibilité et prix peuvent changer sans avis préalable.

PARTS CODE

0335195	Body
0335122	Chassis
0555098	Gear Case L & R
9335236	A Parts (A1-A6)
0444134	B Parts (B1-B3)
0555099	C Parts (C1-C3)
9005677	D Parts (D1-D3)
9005610	E Parts (E1-E7)
9335237	F Parts (F1-F5)
9335231	G Parts (G1-G4)
0225033	Z Parts (Z1-Z4, Z8)
9415376	Steering Arm Bag
0445169	Left Upright
0445207	Right Upright
9415375	Damper Bag
	Front Damper x2 Rear Damper x2
9805618	Front Tires & Wheels (2 pcs. each)
9805619	Rear Tires & Wheels (2 pcs. each)
9805213	Tires (4 pcs.)
9415298	Tool Bag
9415400	Metal Parts Bag A
9415401	Metal Parts Bag B
9415402	Metal Parts Bag C

9805755	3x22mm Screw Pin Bag (MA1 x4)
2080029	3x22mm Tapping Screw (MA2 x1)
9805673	3x18mm Step Screw (MA3 x2)
50582	3x14mm Step Screw (MA4 x5)
50577	3x10mm Tapping Screw (MA5 x10)
9805662	3x10mm Flange Tapping Screw (MA6 x5)
4305125	Motor Plate (MB1)
50602	Diff. Bevel Gear Set (MB2 x1, MB3 x2, MB4 x3, MB6 x2)
3515005	17T Pinion Gear (MB5)
0555015	1150 Plastic Bearing (MB7 x10)
9805629	3x12mm Tapping Screw (MB8 x4)
9805665	2.6x8mm Tapping Screw (MB9 x2)
9805620	3x25mm Screw (MB10 x2)
50576	3mm Grub Screw (MB11 x10)
50038	Tool Set (Box Wrench, Hex Wrench, MB11 x4)
9805759	5mm Washer (MB13 x5)
3485042	Counter Shaft (MB14)
3555057	4x95mm Shaft (MB15)
3455411 *1	Drive Shaft (MB16 x1)
5305020	Steering Rod (MC1)
6275013	Switch Cover (MC2)
9805668	2.6x12mm Tapping Screw (MC3 x4)
50586	3mm Washer (MC5 x15)

9805758	2mm Washer (MC6 x5)
9805557	4mm Flange Lock Nut (MC7 x4)
9805337	Wheel Hub (MC8 x2)
4505172	Speed Controller (MD1)
5315008	Switch Rod (MD2)
7305015	Resistor (MD3)
0445768	Speed Controller Cover (MD4)
9805575	3x18mm Tapping Screw (MD5 x2)
2080030	3x8mm Flange Tapping Screw (MD6 x1)
50197	Snap Pin Set (Large x10, Small x5)
9805666	Receiver Switch
50171	Heat Resistant Double-Sided Tape
50595	Nylon Band w/Metal Hook (10 pcs.)
87023	Switch Lubricant
87025	Ceramic Grease
7435044	Motor
6095003	Antenna Pipe (30cm)
7252144	Transmitter Antenna
1425778	Sticker
1055778	Instructions (for Assemble Kit)
1050031	Instructions (for Assembled Kit)

*1 Requires 2 sets for one car.

TAMIYA SPARE PARTS & HOP-UP OPTIONS

Tamiya offers Spare Parts & Hop-Up Options for improved performance at the track. Visit your local Tamiya dealer for assistance. Please note that specifications, availability and price are subject to change without notice.

TAMIYA ERSATZTEILE & HOP-UP-TEILE

Für bessere Fahrleistung auf der Piste bietet TAMIYA Ersatzteile und Hop-Up-Teile an. Besuchen Sie Ihren örtlichen Fachhändler, er wird Ihnen helfen. Bezüglich der Angaben, der Lagerhaltung der Artikel und der Preise sind Änderungen vorbehalten.

PIECES DETACHEES ET OPTIONNELLES

Tamiya propose des pièces détachées et pièces optionnelles pour améliorer les performances sur la piste. Rendez vous chez votre détaillant habituel pour tous renseignements. Veuillez noter que les caractéristiques, disponibilités et prix peuvent changer sans avis préalable.

ITEM No.

50106	7.2V Connector Set
50170	Nylon Band Set (Large x2, Small x2)
50186	Silicone Insulated Wire
50194	Rubber Bag Set
50245	Snap Connector Set
50519	C.V.A. Mini Shock Unit Set 2
50520	C.V.A. Short Shock Unit Set 2
53008	1150 Sealed Ball Bearing (4 pcs.)

53015	3x8mm Titanium Tapping Screw (10 pcs.)
53016	3x12mm Titanium Tapping Screw (10 pcs.)
53024	4mm Aluminum Flange Lock Nut (10 pcs.)
53029	1150 Sealed Ball Bearing (2 pcs.)
53030	850 Sealed Ball Bearing (4 pcs.)
53037	Hi-Cap Damper (Short)
53068	RS-540 Sport-Tuned Motor
53095	3x10mm Titanium Tapping Screw (10 pcs.)
53132	R/C Fluorescent Color Antenna Pipes (4 pcs.)

53159	4mm Anodized Aluminum Flange Lock Nuts (Blue)
53160	4mm Anodized Aluminum Flange Lock Nuts (Red)
53161	4mm Anodized Aluminum Flange Lock Nuts (Black)
53162	4mm Anodized Aluminum Flange Lock Nuts (Gold)
53170	Glass Tape (15mmx25m)
53347	3x3mm Spring Set Screw (10 pcs.)
53351	Aluminum Reinforced Tape

★部品請求にはこのカードが必要です。

部品請求をなさる方はあなたの氏名、住所、郵便番号、電話番号をこのカードに記入して下さい。



部品をなくしたり、こわした方は、下のステッカーが貼られたカスタマーサービス取次店にご注文いただけます。当社カスタマーサービスに直接ご注文する場合は、このカードの必要部品を○でかこみ代金を現金書留または、定額小為替(100円以下は切手可)と一緒に申し込み下さい。なお、ご送金にはタミヤカードや郵便振替もご利用いただけます。



3x18mm段付ビス (2本).....	150円
3x10mmフランジタッピングビス (5本).....	200円
袋詰B.....	200円
モータープレート.....	120円
17Tピニオンギヤ.....	220円
ドライブシャフト (1本).....	290円
セカンドシャフト.....	120円
4x95mmシャフト.....	220円
3x25mm丸ビス (2本).....	160円
3x12mmタッピングビス (4本).....	170円
2.6x8mmタッピングビス (2本).....	150円
5mmワッシャー (5個).....	210円
1150ブラベアリング (10個).....	270円
袋詰C.....	500円
ホイールハブ (2個).....	220円
ステアリングロッド.....	220円
スイッチカバー.....	220円
2.6x12mmタッピングビス (4本).....	170円
4mmフランジロックナット (4個).....	180円
2mmワッシャー (5個).....	200円
スピードコントローラー.....	820円
スイッチロッド.....	120円
レジスター.....	520円
スピードコントローラーカバー.....	250円
3x18mmタッピングビス (2本).....	150円
3x8mmフランジタッピングビス (1本).....	30円
受信機スイッチ.....	520円
モーター.....	1,320円
アンテナパイプ (30cm).....	270円
送信機アンテナ.....	500円
ステッカー.....	450円
組立キット用説明図.....	600円
完成品用説明図.....	400円

この他にも修理や整備のためのRCスベアパーツが発売されています。お近くの模型店店頭、または当社カスタマーサービスでお買い求め下さい。

送料	
十字レンチ、六角レンチ、3mmイモネジx4 (SP.38).....	200円・120円
耐熱両面テープ (SP.171).....	300円・120円
スナップピン大x10、小x5 (SP.197).....	200円・90円
3mmイモネジx10 (SP.576).....	200円・80円
3x10mmタッピングビスx10 (SP.577).....	100円・80円
3x14mm段付タッピングビスx5 (SP.582).....	100円・80円
3mmワッシャーx15 (SP.586).....	100円・80円
ナイロンバンドx10 (SP.595).....	150円・80円
ベベルギヤ小x3、大x2、ベベルシャフトx1、9mm.....	

ワッシャーx2 (SP.602).....	300円・90円
接点グリス (87023).....	300円・160円
セラミックグリス (87025).....	400円・160円

《送料について》送料が表示されている部品は、送料が別に必要です。部品を2個以上ご注文の場合、最も高い送料(1個分)だけで結構です。部品の合計が5,000円を越える場合、送料はサービスとなります。

《郵便振替のご利用法》お近くの郵便局にある郵便払込用紙の通信欄にこのカードを参考にITEM番号、スケール、製品名、部品名、数量を必ずご記入下さい。振込人住所欄には電話番号もお書きいただき、口座番号・00810-9-1118、加入者名・田宮模型でお振込み下さい。

《お問い合わせ番号》 静岡 054-283-0003
東京 03-3899-3765 (静岡へ自動転送)
営業時間・平日 8:00~20:00・土、日、祝日 8:00~17:00
タミヤインターネットホームページアドレス
www.tamiya.com

For Japanese use only! ITEM 57709

住所	<input type="text"/>
電話 ()	<input type="text"/>
氏名	<input type="text"/>

★パーツの価格は予告なく変更となる場合があります。

