

# HOP-UP OPTIONS



## TT-02B/DF-03 ALUMINUM DAMPER SET

ホップアップオプションズ OP.1993 TT-02B/DF-03 アルミダンパーセット

### ⚠ 注意

●工具の使用には十分注意してください。特にニッパーやナイフなど刃物によるケガ、事故に注意してください。●オイルが誤って目や口に入ったときは、すぐに大量の水で洗い流し、医師に相談してください。●小さなお子様のいる場所での作業はしないでください。工具にさわったり、パーツやビニール袋を口に入れるなどの危険な状況が考えられます。

### ⚠ CAUTIONS

●When assembling this kit, tools including knives are used. Extra care should be taken to prevent personal injury. ●Damper oil must not be inhaled or ingested. Keep away from eyes and skin. If accidental exposure occurs, immediately flush with water and seek medical attention. ●Keep out of reach of small children. Children must not be allowed to put any parts or packaging in their mouths.

フロントシリンダー (短)	×2	リヤピストンロッド (長)	×2	12mm Oリング	×4
リヤシリンダー (長)	×2	ピストン (3穴)	×4	オイルシール	×4
フロントスプリング (短)	×2	ピストン (2穴)	×2	2mm Eリング	×8
リヤスプリング (長)	×2	2mm シャフトガイド	×4	5.5×1.5mm スペーサー	×2
V部品	×4	ロッドガイド	×4	ダンパーオイル (#500)	×1
X部品	×2	3mm Oリング (赤)	×8	●部品を無くさないようにしましょう。	
フロントピストンロッド (短)	×2	3mm Oリング (黒)	×16	●Be careful not to lose small parts.	

### 《ダンパーの組み立て》

#### Dampers

(リヤ) ★2個作ります。  
Rear ★Make 2.

リヤシリンダー (長)  
Rear cylinder (long)

★分解します。  
★Disassemble.

シリンダーキャップ  
Cylinder cap

★押し込みます。  
★Snap on.

2mm Eリング  
E-Ring

《TT-02B》  
ピストン (2穴)  
Piston (2-hole)

リヤピストンロッド (長)  
Rear piston rod (long)

《DF-03》  
ピストン (3穴)  
Piston (3-hole)

12mm Oリング  
O-ring

スプリングリテーナー  
Spring retainer

3mm Oリング (黒)  
O-ring (black)

★DF-03シャーシでは、  
取り付けない。  
★Do not attach when  
using DF-03 chassis.

★ダンパーオイルを  
塗ります。  
★Apply damper oil.

X11

2mm シャフトガイド  
Shaft guide

X1

3mm Oリング (赤)  
O-ring (red)

ロッドガイド  
Rod guide

★キズを付けられないよう注意してください。  
★Be careful not to damage it.

(フロント) ★2個作ります。  
Front ★Make 2.

フロントシリンダー (短)  
Front cylinder (short)  
★分解します。  
★Disassemble.

シリンダーキャップ  
Cylinder cap

2mmEリング  
E-Ring

フロントピストンロッド (短)  
Front piston rod (short)

《TT-02B》  
ピストン (3穴)  
Piston (3-hole)

《DF-03》  
ピストン (2穴)  
Piston (2-hole)

12mmOリング  
O-ring

スプリングリテーナー  
Spring retainer

3mmOリング (黒)  
O-ring (black)

★DF-03シャーシでは、  
1個だけ入れる。  
★Attach one O-ring when  
using DF-03 chassis.

5.5×1.5mmスペーサー  
Spacer

2mmシャフトガイド  
Shaft guide

3mmOリング (赤)  
O-ring (red)

V5

3mmOリング (黒)  
O-ring (black)

ロッドガイド  
Rod guide

《ダンパーオイルの入れ方》 ★リヤダンパー、フロントダンパー (各2本) にオイルを入れます。  
Damper oil ★Make 2 of each (front and rear).

1. ピストンを下にさげ、オイルを入れます。ピストンをゆっくり上下させてオイル中の気泡を抜きます。  
1. Pull down piston and pour oil into cylinder. Remove air bubbles by slowly moving piston up and down.

2. ピストンをいっぱいにおろし、オイルシールをはめ込み、あふれたオイルをティッシュペーパーですいとります。  
2. Pull down piston, attach oil seal and absorb oil overflow with tissue paper.

3. シリンダーキャップをしめ込んで完了です。  
3. Tighten cylinder cap.

3. Tighten cylinder cap.

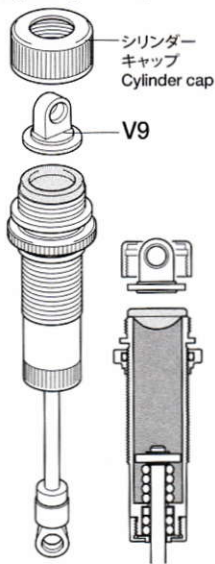
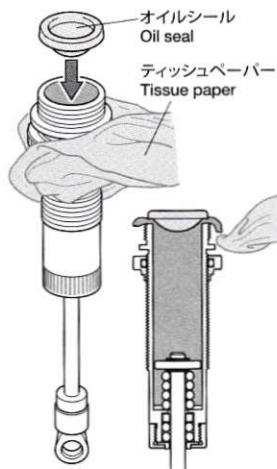
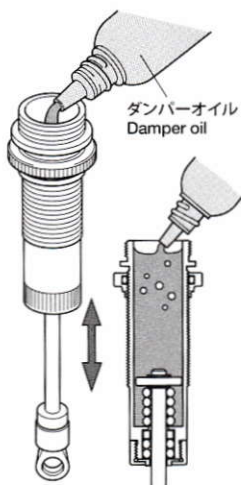

《スプリングの取り付け》  
Attaching springs

※OP.927 DF-03 セッティングスプリングセット (別売) を  
合わせて使用するとセッティングの幅が広がります。  
※Separately sold Item 53927 DF-03 Setting Spring Set  
can be used to enable a wider range of setups.

(リヤ) ★2個作ります。  
Rear ★Make 2.

X5 ★スプリングをちぢめてX5を取り付けます。  
★Compress spring to attach X5.

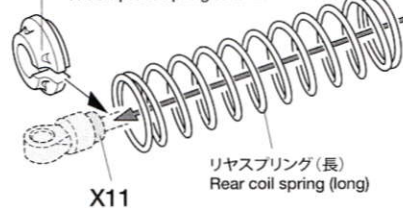

★スプリングリテーナーを回して車  
高を調整します。  
★Adjust ground clearance by  
rotating spring retainer.

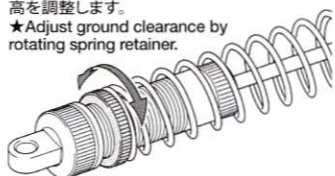

(フロント) ★2個作ります。  
Front ★Make 2.

V3 ★スプリングをちぢめてV3を取り付けます。  
★Compress spring to attach V3.

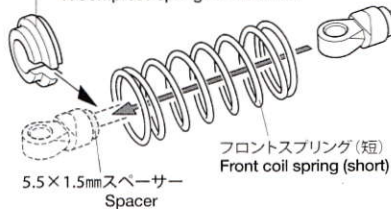

3mm Oリング (黒)  
O-ring (black)

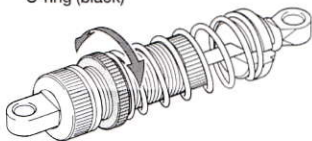

《TT-02Bシャーシ》  
TT-02B chassis

(リヤ)  
Rear

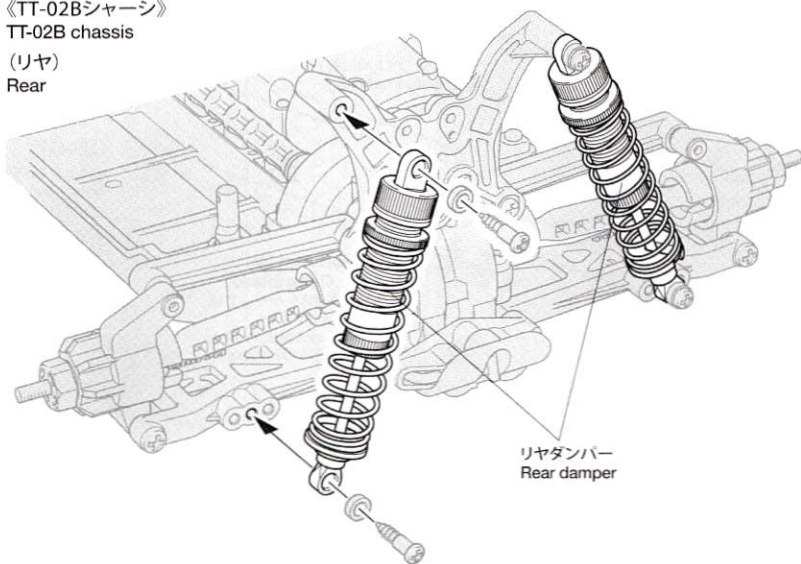

(フロント)  
Front

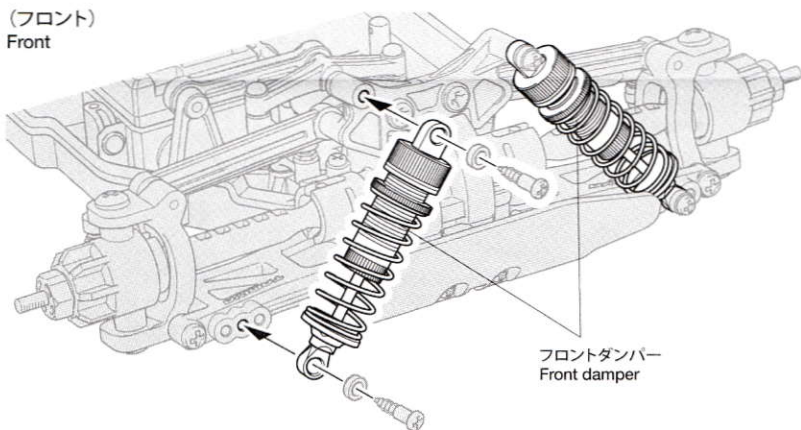

《DF-03シャーシ》 ★下側の取り付け位置を外側から2番目に変えます。  
DF-03 chassis ★Attach damper to 2nd attachment position from outside of lower suspension arm.

(リヤ)  
Rear

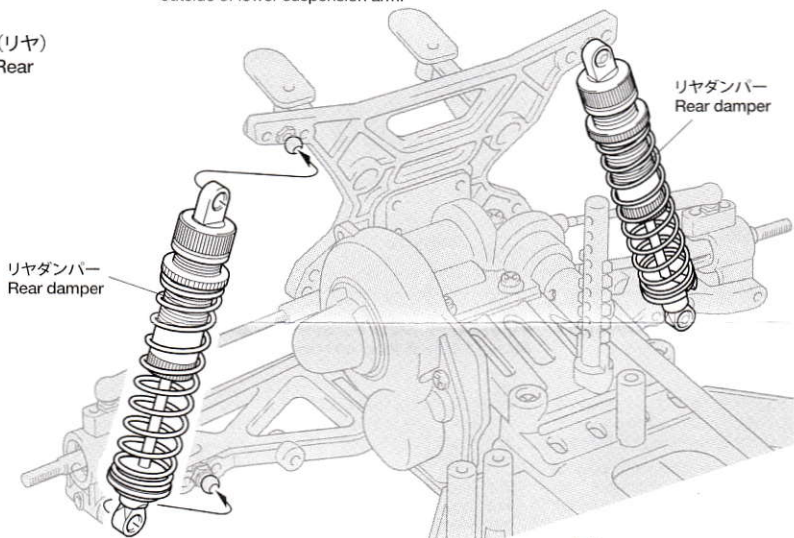

(フロント)  
Front

