

TYPE 370

TORQUE-TUNED MOTOR

ホップアップオプションズ OP.1919
370トルクチューンモーター

★走行用電源には必ず、タミヤLF1100-6.6Vレーシングパック (Mサイズ) または、単3形ニッケル水素電池 ネオチャンプ (4本) をご使用ください。

注意! ★回転しているモーターを無理に止めない (ロックさせない) てください。発熱や無理な力により、モーターやバッテリー、車体を壊す場合があります。

注意 CAUTION

- 小さなお子様のいる場所での作業はしないでください。工具にさわったり、パーツやビニール袋を口に入れるなどの危険な状況が考えられます。
- Keep out of reach of small children. Children must not be allowed to put parts or packaging material in their mouths.

★ 部品、※部品はセットに含まれません。
★ Shaded and ※ marked parts are not included in set.

★Only use Tamiya LF Battery LF1100-6.6V Racing Pack (M-Size) or NeoChamp Ni-MH R6/AA/UM3 batteries as a power source.

NOTICE ★Do not try to stop motor movement by obstructing moving parts, as this will lead to heat buildup and even damage the motor, battery pack and model itself.

《T3-01シャーシ》 ★シャーシキット付属のモーターに換えて取り付けます。

T3-01 chassis ★Use in place of kit-included motor.

★モーター交換の際は下記のパーツも合わせて取り付けてください。

- ※OP.1228 フッソコート 06ピニオンギヤ (26Tのみ)
- ※OP.1834 T3-01 フルベアリングセット
- ※OP.1857 T3-01 一体型リヤアクスルシャフトセット
- ※OP.1876 T3-01強化デフジョイント、デフピニオンセット

★Use the Hop-Up Options (sold separately) below when installing this motor.

- ※Item 54228 Fluorine Coated 06 Module Pinion Gear (26T only)
- ※Item 54834 T3-01 Full Ball Bearing Set
- ※Item 54857 T3-01 One-Piece Rear Axle Shaft Set
- ※Item 54876 T3-01 Reinforced Differential Joint & Pinion Set



※取り外したシャーシキット付属のピニオンギヤは使用できません。
※This motor cannot be used with kit-standard pinion gear.

※A4

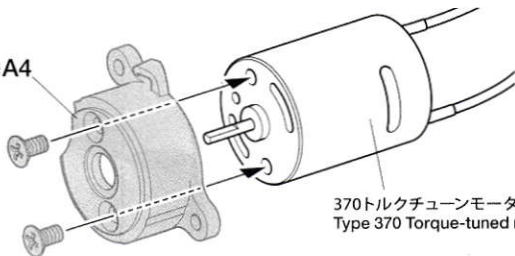

370トルクチューンモーター
Type 370 Torque-tuned motor

六角棒レンチ (1.5mm)
Hex wrench (1.5mm)

★ピニオンアダプターの凹部分にイモネジをネジ込みます。
★Firmly tighten on pinion adapter flat.

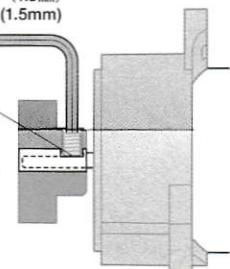

※26Tピニオンギヤ (OP.1228)
※26T Pinion gear (54228)

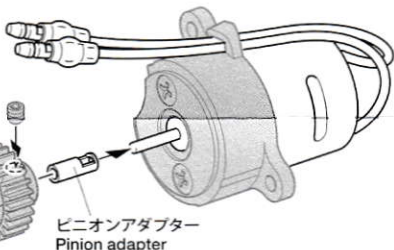

ピニオンアダプター
Pinion adapter

《SW-01シャーシ》 ★シャーシキット付属のモーターに換えて取り付けます。

SW-01 chassis ★Use in place of kit-included motor.

★モーター交換の際は下記のパーツも合わせて取り付けてください。

- ※SP.354 16T・17T AVピニオン (16Tのみ)
- ※SP.355 18T・19T AVピニオン (18Tのみ)
- ※OP.1900 SW-01 フルベアリングセット
- ※OP.1928 SW-01 メタルクロススパイダー (4個)

★Use the separately sold parts below when installing this motor.

- ※Item 50354 16T, 17T AV Pinion Gear Set (16T only)
- ※Item 50355 18T, 19T AV Pinion Gear Set (18T only)
- ※Item 54900 SW-01 Full Ball Bearing Set
- ※Item 54928 SW-01 Metal Cross Joints (4pcs.)



※取り外したシャーシキット付属のピニオンギヤは使用できません。
※This motor cannot be used with kit-standard pinion gear.

※A3

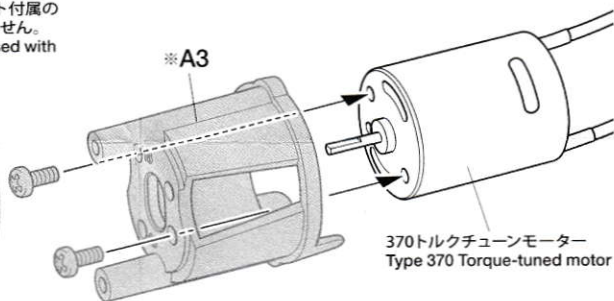

370トルクチューンモーター
Type 370 Torque-tuned motor

六角棒レンチ (1.5mm)
Hex wrench (1.5mm)

★ピニオンアダプターの凹部分にイモネジをネジ込みます。
★Firmly tighten on pinion adapter flat.

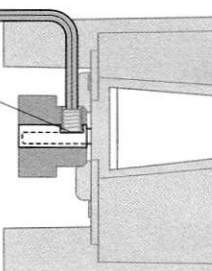

※16Tピニオンギヤ (SP.354)
※16T Pinion gear (50354)

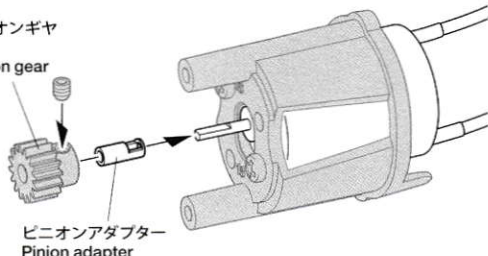

ピニオンアダプター
Pinion adapter