

HOP-UP OPTIONS

ITEM 54790



M-07 CONCEPT CARBON DAMPER STAY SET (for TRF SHORT DAMPERS)

ホップアップオプションズ
OP.1790

M-07 CONCEPT ローライトカーボンダンパーステーセット (TRF ショートダンパー用)

注意

●小さなお子様のいる場所での作業はしないでください。工具にさわったり、パーツやビニール袋を口に入れるなどの危険な状況が考えられます。

CAUTION

●Keep out of reach of small children. Children must not be allowed to put parts or packaging material in their mouths.

- ★ 部品、※部品はセットに含まれません。
- ★Shaded and ※ marked parts are not included in set.
- ※ITEM 42273、42291、54000のショートダンパーと合わせて使用してください。
- ※Use with short dampers in Item 42273, 42291 or 54000.

(フロント) ★B11に換えて取り付けます。
(Front) ★Use in place of B11.

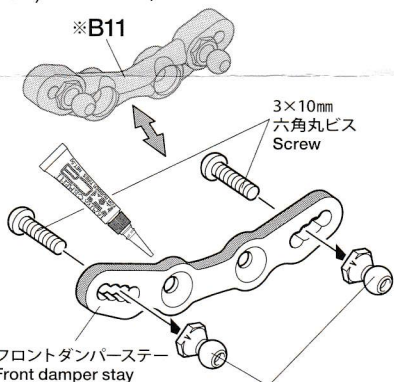

フロントダンパーステー
Front damper stay

- ★瞬間接着剤 (別売) を流して割れ止めをしてください。
- ★Apply instant cement (sold separately) to the edges.

5mm
ビローボールナット
Ball connector nut

- ★部品の向きに注意してください。
- ★Note direction.

フランジスペーサー
Flange spacer

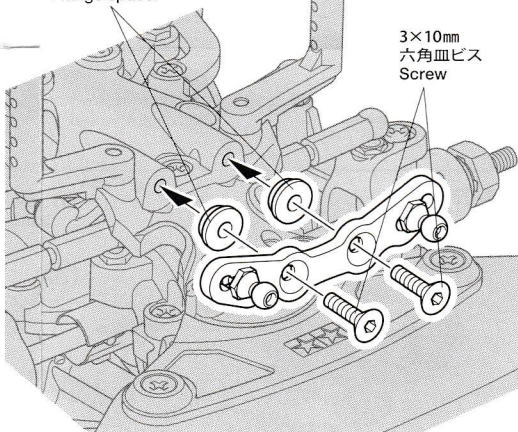

3×10mm
六角皿ビス
Screw

(リヤ) ★B12に換えて取り付けます。
(Rear) ★Use in place of B12.

《M-07 L》

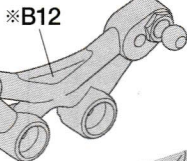
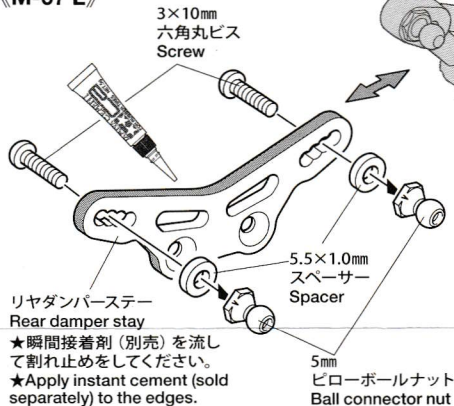

※B12

★部品の向きに注意してください。
★Note direction.

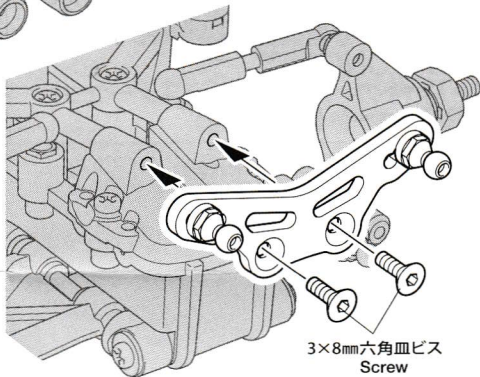

《M-07 M》

★部品の向きに注意してください。
★Note direction.

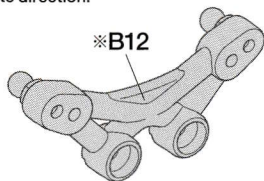

※B12

