

HOP-UP OPTIONS

ホップアップオプションズ OP.1625
CC-01 ローライドカスタムキット



CC-01 CHASSIS LOWERING KIT

注意

- 工具の使用には十分注意してください。特に刃物によるケガや事故に注意してください。
- 小さなお子様のいる場所での作業はしないでください。部品やビニール袋を口に入れての窒息など危険な状況が考えられます。

CAUTION

- When assembling, tools including knives are used. Extra care should be taken to prevent personal injury.
- Keep out of reach of small children. Children must not be allowed to put any parts or packaging material in their mouths.

ホイール	4本	ダンパーオイル	1本	4×6mmフランジパイプ	4個
タイヤ	4本	コイルスプリング	4本	3mmイモネジ	1個
インナー スポンジ	4本	20Tピニオンギヤ	1個		

《ピニオンギヤの組み換え》

Pinion gear

- ★16Tピニオンギヤに換えて取り付けます。
- ★Use in place of 16T pinion gear.

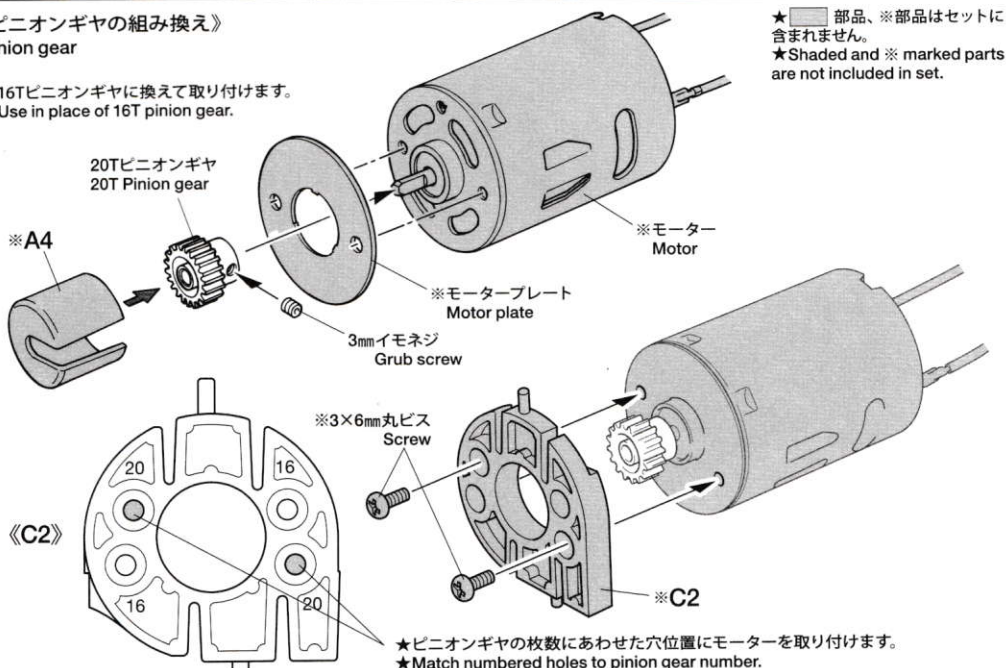

《ダンパーの組み換え》

Dampers

- ★4個作ります。
- ★Make 4.

- ★ダンパーの中に4×6mmフランジパイプを入れてください。また3mm Oリング(黒)は取り付けません。ダンパーオイルは組み直す場合に使用してください。
- ★Insert 4x6mm flanged tube as shown. Do not attach 3mm O-ring (black). If changing damper oil, do so at this point.

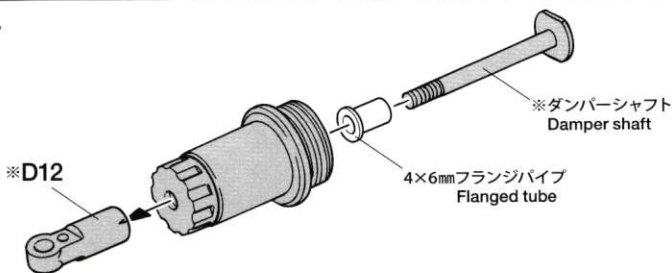

《コイルスプリングの組み換え》

Coil springs

★フロント、リアコイルスプリングに換えて取り付けます。

★Use in place of kit standard front and rear coil springs.

★フロント、リア各2個作ります。
★Make 2 each (front and rear).

《フロント》
Front

《リア》
Rear

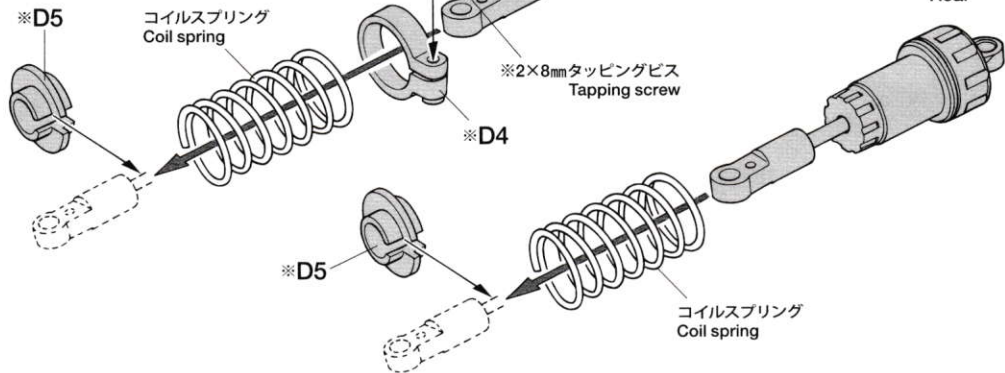

《ホイールの組み立て》

Wheels

★4本作ります。
★Make 4.

ホイール
Wheel

タイヤ
Tire

★接着面のメッキをはがしてください。
★Remove plating from areas to be cemented.

インナー sponge
Inner sponge
★タイヤ内に入れます。
★Insert into tire.

★タイヤをホイールのみぞにはめます。
★Fit into grooves.

★タイヤを接着する前には必ずゴムタイヤ接着プライマー(OP.417)、中性洗剤で油分をおとしてください。タイヤとホイールがしっかり接着できます。

★Wipe tire surface with detergent or 53417 Rubber Tire Application Primer.

★瞬間接着剤をながし込み接着します。
★Apply instant cement.
★Sekundenkleber auftragen.
★Appliquer de la colle rapide (cyanoacrylate).

