

HOP-UP OPTIONS

ホップアップオプションズ OP.1472
TXT-2リザーブタンク付
アルミオイルダンパー4本



TXT-2 ALUMINUM OIL DAMPER w/RESERVE TANK (4PCS.)

注意

- 工具の使用には十分注意してください。特にニッパーやナイフなど刃物によるケガや事故に注意してください。
- オイルが誤って目や口に入ったときは、すぐに大量の水で洗い流し、医師に相談してください。
- 小さなお子様のいる場所での作業はしないでください。工具にさわったり、パーツやビニール袋の飲み込みによる窒息など危険な状況が考えられます。

CAUTION

- When assembling these parts, tools including knives are used. Extra care should be taken to prevent personal injury. ●Damper oil must not be inhaled or ingested. Keep away from eyes and skin. If accidental exposure occurs, immediately flush with water and seek medical attention. ●Keep out of reach of small children. Children must not be allowed to put any parts or packaging material in their mouths.

ダンパーシリンダー	4 個	3×8mm丸ビス	8 個
X部品	4 個	3mmワッシャー	8 個
49.6mmダンパーシャフト	4 本	2mmEリング	8 個
ピストン(1.3mm・2穴)	4 個	3mmOリング(赤)	8 個
ロッドガイド	4 枚	3mmOリング(黒)	4 個
フリーピストン	4 個	6mmOリング	8 個
フリーピストンスプリング	4 個	11.5mmOリング	8 個
ダンパーブッシュ	4 個	12mmOリング	4 個
3×25mm丸ビス	4 個		

1

★分解します。
★Disassemble.

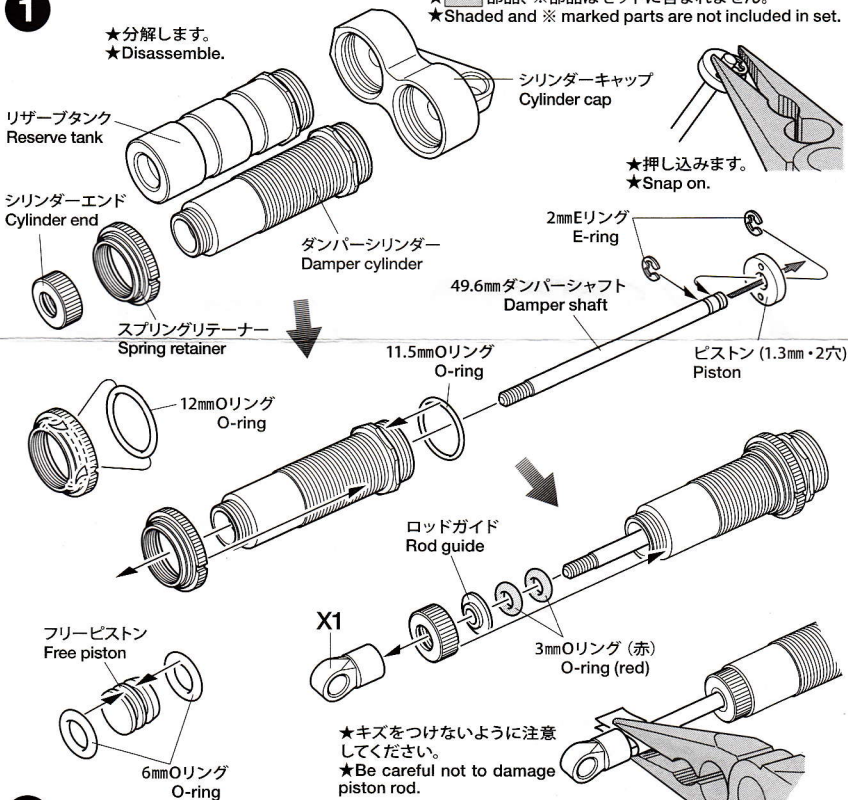

2

1. フリーピストンにオイルをつけて、リザーブタンク内でスムーズに上下するようにし、下ろしておきます。
1. Lubricate free piston with oil and insert into reserve tank.

2. リザーブタンクいっぱいまでオイルを入れ、シリンダーキャップをしめ込みます。
★倒したり、傾けるとオイルが溢れるので注意してください。

2. Fill reserve tank with oil, and tighten cylinder cap.
★Keep reserve tank upright to prevent oil overflow when tightening the cap.

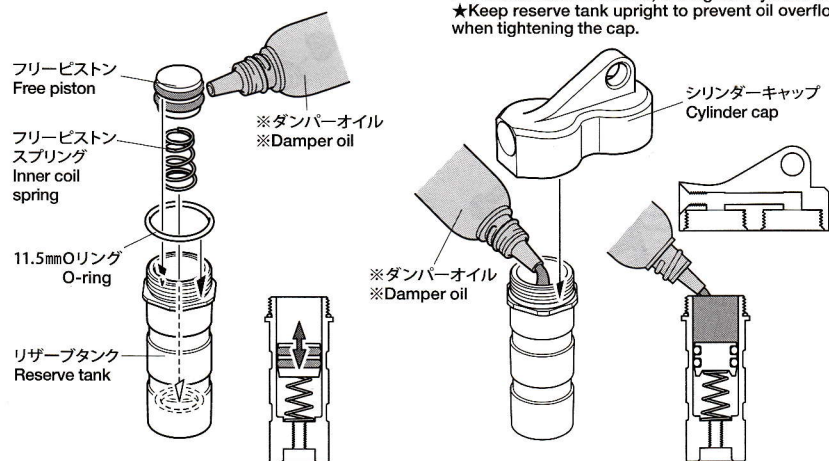

3. ダンパーシリンダーのピストンを下にさげ、オイルをいっぱいまで入れます。ピストンをゆっくり上下させてオイル中の気泡を抜いてください。

3. Pull down piston and pour oil into damper cylinder. Remove air bubbles by slowly moving piston up and down.

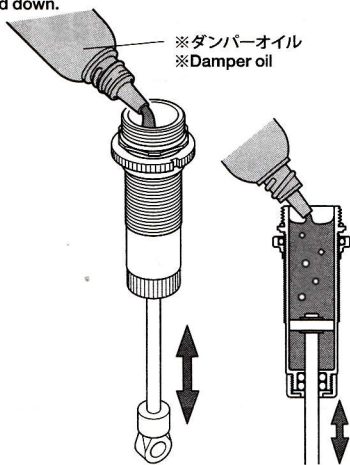

4. ダンパーシリンダー内の気泡が抜けたら、シリンダーキャップをしめ込みます。

4. When air bubbles have been removed, tighten cylinder cap.

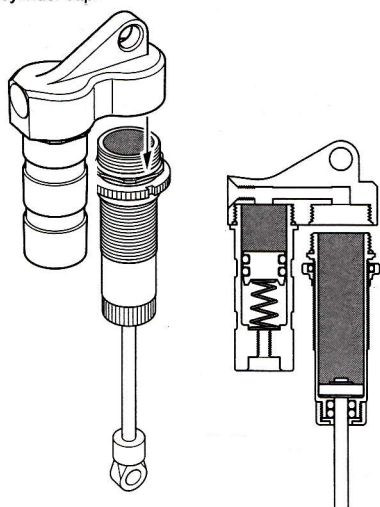

5. ピストンを上まであげてから、シリンダーキャップの穴からオイルを入れ、ピストンをゆっくり上下させてシリンダーキャップ内の空気を抜きます。

5. Push piston to the top of the damper cylinder. Pour oil into hole on the cylinder cap and remove air from cylinder cap by slowly moving piston up and down.

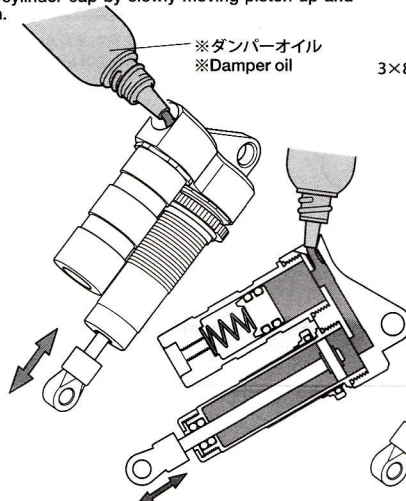

6. シリンダーキャップ内の空気が抜けたら、3×8mm丸ビスをしめ込んで完了です。

6. When air bubbles have been removed from cylinder cap, screw in 3x8mm screw to seal hole.

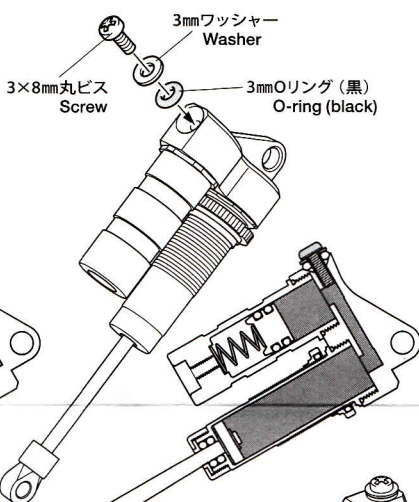

3

X5

★X5はコイルスプリングをちぢめて取り付けます。

★Compress coil spring to attach X5.

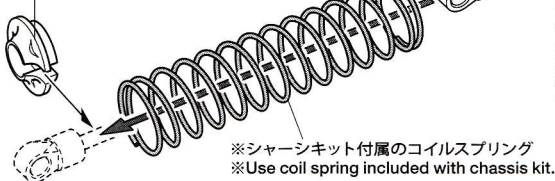

※TXT-1シャーシに使用する場合は、シャーシキット付属の7mmに切ったゴムパイプを入れてください。

※When attaching to the TXT-1 chassis, cut rubber tubing (included with chassis kit) to 7mm and insert.

4

《取り付け》
Attachment

★リザーブタンクがシャーシ部品等に干渉しないように取付けてください。

★Attach damper ensuring that reserve tank does not come in direct contact with chassis parts.

ダンパーブッシュ
Damper bushing

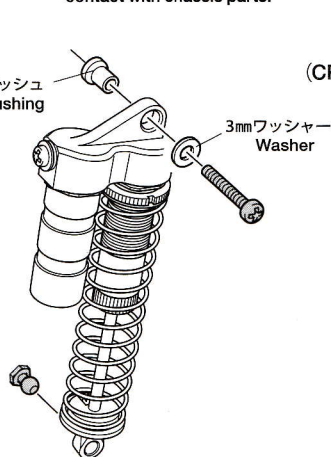

(CR-01)

ダンパーブッシュ
Damper bushing

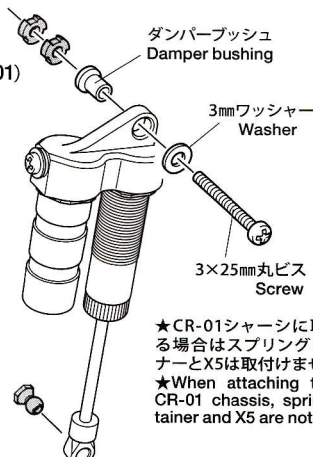

★CR-01シャーシに取付ける場合はスプリングリテーナーとX5は取付けません。

★When attaching to the CR-01 chassis, spring retainer and X5 are not used.