

# HOPUP OPTIONS



## F104X1 ホップアップオプションズ OP.1331 F104X1 アッパーデッキ・ローリングダンパーセット UPPER DECK & ROLL DAMPER SET

**注意 CAUTION** ●小さなお子様のいる場所での作業はしないでください。工具にさわったり、パーツやビニール袋を口に入れるなどの危険な状況が考えられます。  
●Keep out of reach of small children. Children must not be allowed to put parts or packaging material in their mouths.

ATTENTION!

★ダンパーは別売りのOP.901 TRF スペシャルダンパー (F103GT) を用意してください。F104 PROの場合は付属のものが使用できます。  
★Item 53901 TRF Special Damper (F103GT) (separately available) is required. If installing this Option Part on an F104 PRO chassis, kit-standard damper can be used.

★ 部品、※部品はセットに含まれません。  
★Shaded and ※ marked parts are not included in set.

★ノーマルのダンパーとフリクションプレートは本製品の組み立てでは使用しません。  
★Friction damper and friction plates cannot be used with this set.

### 《アルミダンパーマウント》 Damper mount

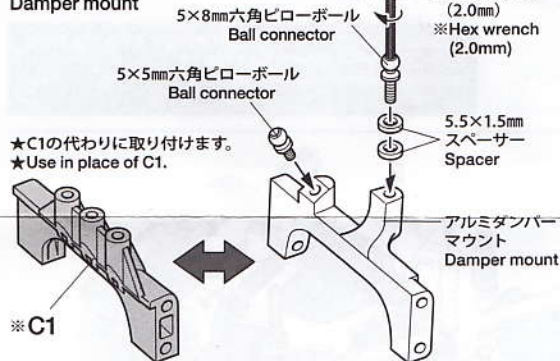

### 《フロント・リアアッパーデッキ》 Front, rear upper decks

★アッパーデッキの代わりに取り付けます。  
★Use in place of kit-standard upper deck.

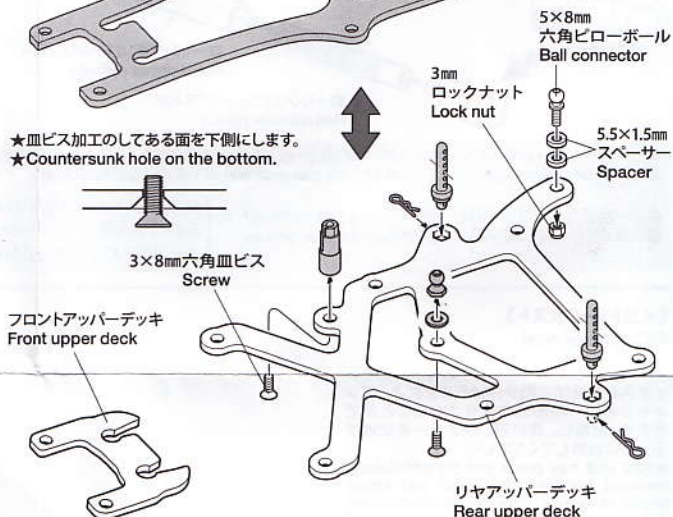

### 《リアアッパーデッキの取り付け》 Attaching rear upper deck

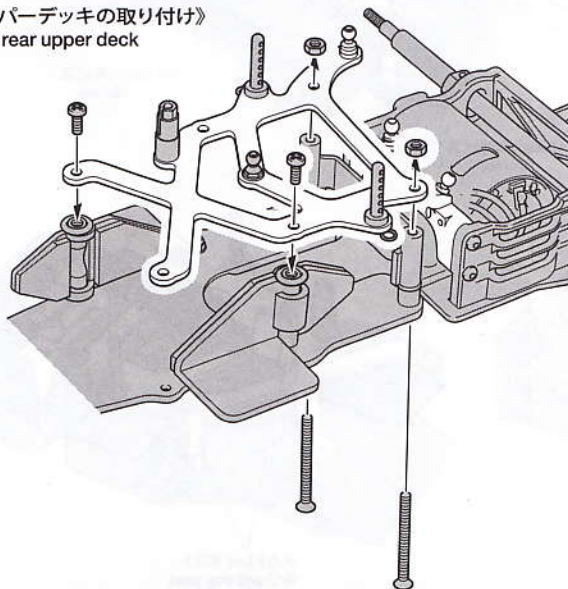

### 《フロントアッパーデッキの取り付け》 Attaching front upper deck

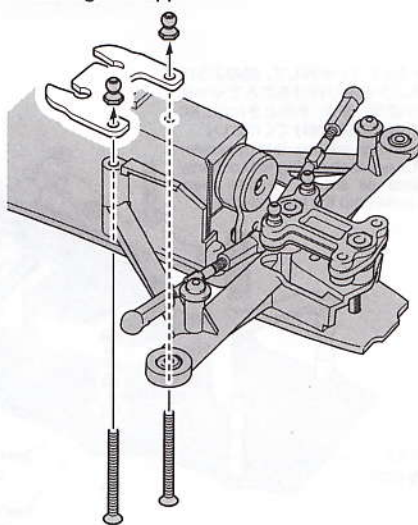

### 《ダンパー》

#### Damper

- ★3mm O-ringを右図の位置に取り付けます。
- ★Attach 3mm O-ring as shown.

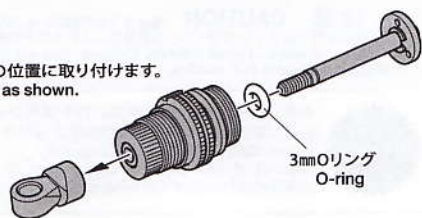

### 《ローリングダンパー》

#### Roll damper

5mm アジャスターS  
Adjuster

5mm

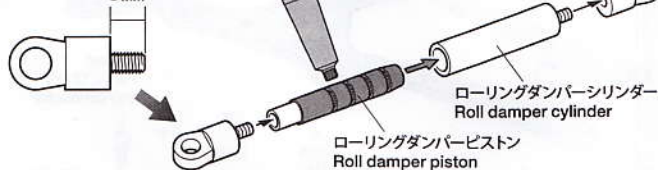

※六角棒レンチ (1.5mm)  
※Hex wrench (1.5mm)

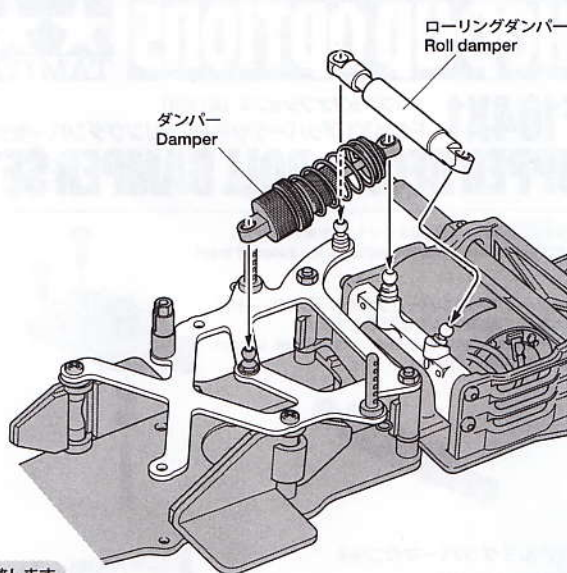

- ★ローリングダンパーの固さはローリングダンパーピストンに塗るグリス (別売) の粘度で調整します。
- ★Apply different viscosities of grease to the piston to adjust roll damper hardness.

- |                           |                         |  |
|---------------------------|-------------------------|--|
| ●ボールデフグリス(OP.42)          | ●フリクションダンパーグリス          | { ソフト(OP.174) / Soft (53174)<br>ミディアム(OP.175) / Medium (53175)<br>ハード(OP.176) / Hard (53176)             } |
| ●Ball diff grease (53042) | ●Friction damper grease |  |

- ★ボディとローリングダンパーが干渉する場合がありますので、その場合はボディをカットしてください。
- ★Cut off sections on the body that come in contact with roll damper.

### 《メカトレイポスト》

#### R/C unit tray post

★シャーシとアッパーデッキの間にメカトレイポストを追加で取り付けることによってシャーシのロール剛性を変化させることができます。ただし、走行用バッテリーを交換するときには外してください。

★R/C unit tray posts can be additionally installed between the lower and upper decks to adjust chassis roll characteristics. However, posts must be removed when replacing a battery pack.

- ★外します。
- ★Remove.

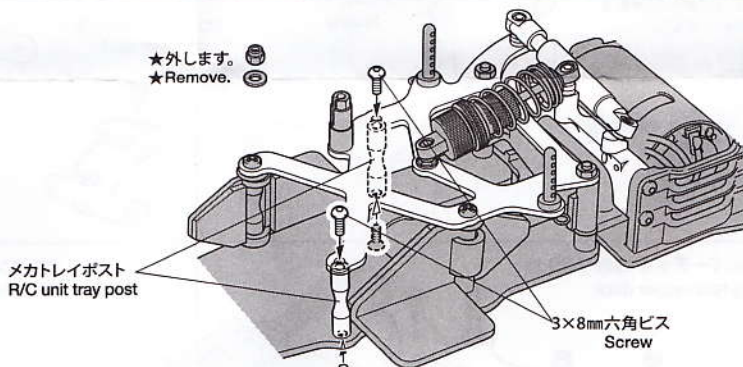

※D11 (RCメカトレイ) を外して、図のようにメカトレイポストを取り付けることでセッティングの幅が広がります。そのときには、RCメカはロフデッキに取り付けてください。

※Different settings are possible by removing R/C unit trays or changing R/C unit tray post positions as shown. In this case, attach R/C units onto the lower deck.

