

HOP-UP OPTIONS



DB01 SLIPPER CLUTCH SET

ホップアップオプションズ NO.1018

DB01スリッパークラッチセット

★駆動系に負荷のかかる、モデファイドモーターを使用するときなど、各部の負担を軽減します。

★When using high power modified motors, Use slipper clutch to avoid overloading transmission.

スリッパプレート	2コ	スリッパスペース	1コ
スリッパパッド	2コ	スリッパスプリング	1コ
センターシャフト	1コ	2×9.8mmシャフト	1コ
センタードライブハブ	1コ	3mmロックナット	1コ

⚠ 注意 CAUTION

●小さなお子様のいる場所での作業はしないでください。工具にさわったり、パーツやビニール袋を口に入れるなどの危険な状況が考えられます。●Keep out of reach of small children. Children must not be allowed to put parts or packaging material in their mouth.

《組み立て》 ★  この部分の部品はセットに含まれません。
 Assembly ★ Shaded parts are not included in set.

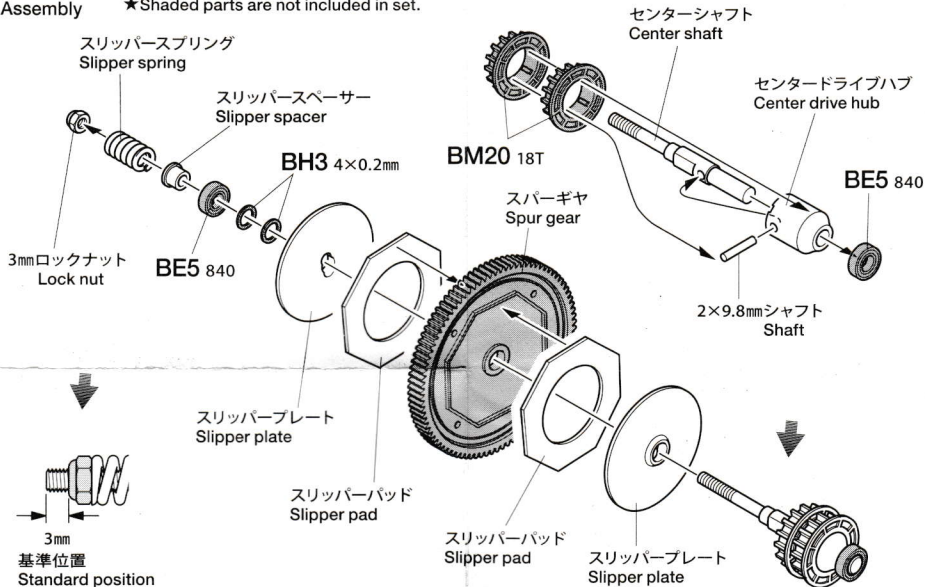

★基準位置からナットをゆるめるとスリッパがすべりやすいセッティングとなります。スリッパがすべっている状態で走行を続けると過熱によりスパーギヤが溶けることがありますので避けてください。

★To decrease traction of slipper clutch, loosen nut from standard position. Note that continuous running with loose clutch may result in overheating that can damage spur gear.